



EUA

EUROPEAN
UNIVERSITY
OF ARMENIA

ՀԱՅԱՍՏԱՆԻ
ԵՎՐՈՊԱԿԱՆ
ՀԱՄԱԼՍԱՐԱՆ

**«ԵՎՐՈՊԱԿԱՆ ՀԱՄԱԼՍԱՐԱՆ»
ԳԻՏԱԿԱՆ ՀՈԴՎԱԾՆԵՐԻ
ԺՈՂՈՎԱԾՈՒ**



**“EUROPEAN UNIVERSITY”
COLLECTION OF SCIENTIFIC
ARTICLES**

15 (01)

ISSN 1829-4359

ՀՏԴ 001
ԳՄԴ 72
Ե 744

Հաստատված է ՀԵՀ Գիտական խորհրդի 2024թ. հունիսի 3-ի թիվ 51 նիստում

Գլխավոր խմբագիր՝

Հեղինե Բիշարյան, մանկավարժական գիտ. թեկնածու, դոցենտ

Գլխավոր խմբագրի տեղակալ՝

Գոռ Մանասյան, աշխարհագրական գիտ. թեկնածու, դոցենտ

Խմբագրական խորհուրդ

Գրիգորի Վահանյան, տնտեսագիտության դոկտոր, պրոֆեսոր
Թաթուլ Մանասերյան, տնտեսագիտության դոկտոր, պրոֆեսոր
Մուսա Յուսուֆ, փիլիսոփայության դոկտոր (տնտեսագիտություն)
Էրիկ Լերու, փիլիսոփայության դոկտոր (տնտեսագիտություն)
Նարինե Կիրակոսյան, տնտեսագիտության թեկնածու, դոցենտ
Վազգեն Մելիքյան, տեխնիկական գիտ. դոկտոր, պրոֆեսոր, ՀՀ ԳԱԱ թղթակից անդամ
Վարդան Հայրապետյան, տեխնիկական գիտ. դոկտոր, պրոֆեսոր
Տատյանա Կալգանովա, փիլիսոփայության դոկտոր (տեղեկատվական տեխնոլոգիաներ)
Մուսաննա Հարությունյան, ֆիզ.-մաթ. գիտ.թեկնածու, դոցենտ
Աշոտ Խաչատրյան, իրավագիտության դոկտոր, պրոֆեսոր
Նազելի Սուքիասյան, իրավագիտության դոկտոր, դոցենտ
Ստելիոս Անդրեադակիս, փիլիսոփայության դոկտոր (իրավագիտություն)
Իզաբելլա Իսկանդարյան, իրավագիտության թեկնածու
Հրանուշ Թովմասյան, բանասիրական գիտ. դոկտոր, պրոֆեսոր
Լուսինե Տլջյան, բանասիրական գիտ. դոկտոր, պրոֆեսոր
Անդրեա Աբել, փիլիսոփայության դոկտոր (բանասիրություն)
Սոնա Հակոբյան, բանասիրական գիտ. թեկնածու, դոցենտ

Ե 744 Եվրոպական համալսարան: Գիտ. հոդվածների ժող./ՀԵՀ

Գլխ. խմբ.՝ Հ.Բիշարյան - Եր.: «ՀԵՀ» հրատ., 2024, Գիրք 15(01): - 200 էջ:

Ժողովածուն ընդգրկում է տնտեսագիտության և կառավարման, իրավագիտության, բանասիրության, տեղեկատվական տեխնոլոգիաների ոլորտների հրատապ խնդիրների վերլուծությանը նվիրված հոդվածներ: Ներկայացված հետազոտությունների արդյունքները կարող են օգտակար լինել համապատասխան բնագավառներում զբաղված մասնագետների, ասպիրանտների, հայցորդների, ինչպես նաև գիտության նորագույն նվաճումներով հետաքրքրվող անձանց:

ЕВРОПЕЙСКИЙ УНИВЕРСИТЕТ: СБОРНИК НАУЧНЫХ СТАТЕЙ
EUROPEAN UNIVERSITY: COLLECTION OF SCIENTIFIC ARTICLES

ՀՏԴ 001
ԳՄԴ 72

ISBN 978-99941-2-609-5

Հայաստանի եվրոպական համալսարանի հրատարակչություն, 2024

UDC 001
LBC 72
E 744

Approved by EUA Scientific Council on July 3, 2024, Session N 51

Editor-in-chief

Heghine Bisharyan, Doctor of Philosophy (in Pedagogy), Associate Professor

Deputy editor-in-chief

Gor Manasyan, Doctor of Philosophy (in Geographical Sciences) Associate Professor

Editorial Board

Grigori Vahanyan, Doctor of Economical Sciences, Professor

Tatul Manaseryan, Doctor of Economical Sciences, Professor

Moosa Yousuf, Doctor of Philosophy (in Economy)

Erick Leroux, Doctor of Philosophy (in Economy)

Narine Kirakosyan, Doctor of Philosophy (in Economy), Associate Professor

Vazgen Melikyan, Doctor of Technical Sciences, Prof., Corresponding member of NAS, Armenia

Vardan Hayrapetyan, Doctor of Technical Sciences, Prof.

Tatiana Kalganova, Doctor of Philosophy (in Technical Sciences)

Susanna Harutyunyan, Doctor of Philosophy (in Physical & Mathematical Sciences) Associate Professor

Ashot Khachatryan, Doctor of Law, Professor

Nazeli Suqiasyan, Doctor of Law, Associate Professor

Stelios Andreadakis, Doctor of Philosophy (in Law)

Izabella Iskandaryan, Doctor of Philosophy (in Law)

Hranush Tovmasyan, Doctor of Philological Sciences, Professor

Lusine Fljyan, Doctor of Philological Sciences, Professor

Andrea Abel, Doctor of Philosophy (in Philology)

Sona Hakobyan, Doctor of Philosophy (in Philology)

E 744 European University: Collection of Scientific Articles/ EUA

Editor-in-chief, **H. Bisharyan** - Yerevan./ «EUA» Publication 2024, Book 14(02): - 200 pages

European University Collection of Scientific Articles constitutes latest advancements and analyses of critical issues in the fields of Economics and Management, Law, Philology and Information Technologies. The research articles and results presented herein may be profoundly beneficial to nearly all specialists, Ph.D. students and researchers engaged in exploring current trends of science.

EUROPEAN UNIVERSITY: COLLECTION OF SCIENTIFIC ARTICLES

UDC 001
LBC 72

ISBN 978-99941-2-609-5

European University (Armenia) Publishing 2024

ԲՈՎԱՆԴԱԿՈՒԹՅՈՒՆ

ՏՆՏԵՍԱԳԻՏՈՒԹՅՈՒՆ ԵՎ ԿԱՌԱՎԱՐՈՒՄ

Տաթևիկ Մովսիսյան

ՀՀ ԲՈՒՀԵՐԻ ԶԱՐԳԱՑՄԱՆ ՌԱԶՄԱՎԱՐԱԿԱՆ ԾՐԱԳՐԵՐԻ ՄՇԱԿՄԱՆ
ՄԵԹՈԴԱԲԱՆՈՒԹՅԱՆ ՇՈՒՐԶ..... 7

Միսակ Ավագյան

ՏԱՐԱԾԱՇՐՁԱՆԱՅԻՆ ԱՐԺՈՒԹԱՖԻՆԱՆՍԱԿԱՆ ԻՆՏԵԳՐՄԱՆ ԱՐԴԻ
ԱՌԱՆՁՆԱՀԱՏԿՈՒԹՅՈՒՆՆԵՐԸ 20

Հովիկ Գրիգորյան

ԿԵՆՍԱԹՈՇԱԿԱՅԻՆ ՀԱՄԱԿԱՐԳԵՐԻ ԲԱՐԵՓՈԽՄԱՆ ՄԻՋԱԶԳԱՅԻՆ ՓՈՐՁԸ ... 32

Արմինե Մատենցյան

IN-SITU ԵՎ EX-SITU ՍԿԶԲՈՒՆՔՆԵՐԻ ՎՐԱ ՀԻՄՆՎԱԾ ԺԱՌԱՆԳՈՒԹՅԱՆ
ՊԱՀՊԱՆՄԱՆ ՄԻՋԱԶԳԱՅԻՆ ՓՈՐՁԸ ԲԱՅՕԹՅԱ ԹԱՆԳԱՐԱՆՆԵՐՈՒՄ..... 43

Մարինա Պետրոսյան

ԿՈՐՊՈՐԱՏԻՎ ՄՇԱԿՈՒՅԹԻ ԱԶԴԵՅՈՒԹՅՈՒՆԸ ԲՈՒՀԱԿԱՆ ԱՆՁՆԱԿԱԶՄԻ
ԲԱԽՈՒՄՆԱԾԻՆ ՎԱՐՔԱԳԾԻ ԿԱՌԱՎԱՐՄԱՆ ՎՐԱ..... 60

Գևորգ Օրբելյան

ԵՐԵՎԱՆԻ ՀԻՄՆԱԿԱՆ ԶԲՈՍԱՇՐՁԱՅԻՆ ՌԵՍՈՒՐՍՆԵՐԻ ՈՒ
ԵՆԹԱԿԱՌՈՒՅՎԱԾՔՆԵՐԻ ՆԵՐՈՒԺԸ ՔԱՂԱՔԱՅԻՆ ԶԲՈՍԱՇՐՁՈՒԹՅԱՆ
ԶԱՐԳԱՑՄԱՆ ՀԱՄԱՏԵՔՍՏՈՒՄ..... 71

Elen Grigoryan, Jean-Fabrice Lebraty, Katia Lobre-Lebraty

TAILORING EFFECTIVE USE MODEL OF BIG DATA IN MANAGERIAL CONTEXT:
INSIGHTS FROM AN EMPIRICAL STUDY IN ARMENIAN COMPANIES..... 87

Ռուբեն Բաղայան

ՕՏԱՐԵՐԿՐՅԱ ՆԵՐԴՐՈՒՄՆԵՐԻ ՊԵՏԱԿԱՆ ԿԱՐԳԱՎՈՐՄԱՆ ԻՆՍՏԻՏՈՒՑԻՈՆԱԼ
ՀԱՄԱԿԱՐԳԸ..... 94

Satenik Ghazaryan, Luiza Iiupova

IMPACT OF ARTIFICIAL INTELLIGENCE (AI) ON ECONOMICS AND
MANAGEMENT..... 105

Անի Մկրտչյան

ՀՀ ԻՆՍՏԻՏՈՒՑԻՈՆԱԼ ՀԱՎԱՏԱՐՄԱԳՐՄԱՆ ԶԱՓԱՆԻՇՆԵՐԻ ՆՇԱՆԱԿՈՒԹՅՈՒՆԸ ԵՎ ԱԶԴԵՅՈՒԹՅՈՒՆԸ ԲԱՐՁՐԱԳՈՒՅՆ ԿՐԹԱԿԱՆ ՀԱՄԱԿԱՐԳԻ ԲԱՐԵԼԱՎՄԱՆ ՎՐԱ..... 114

ԻՐԱՎԱԳԻՏՈՒԹՅՈՒՆ

Միլենա Ղազարյան

ՏԱՐԱԾՔԱՅԻՆ ԱՄԲՈՂՋԱԿԱՆՈՒԹՅՈՒՆԸ ՊԵՏՈՒԹՅԱՆ ՄԻԱՍՆԱԿԱՆՈՒԹՅԱՆ ՊԱՀՊԱՆՄԱՆ ՀԱՄԱՏԵՔՍՏՈՒՄ. ՏԵՍԱԿԱՆ ԵՎ ԳՈՐԾՆԱԿԱՆ ՄՈՏԵՅՈՒՄՆԵՐ... 126

ԲԱՆԱՍԻՐՈՒԹՅՈՒՆ

Վարդան Եղիազարյան

ԲԱՆԱՍԵՂԾՈՒԹՅԱՆ ՈՒ ԵՐԱԺՇՏՈՒԹՅԱՆ ԽԱՌՆԱՐԱՆՈՒՄ..... 134

Kristine Harutyunyan, Anna Sargsyan

APPROACHES AND THEORIES TO THE STUDY OF LANGUAGE AND GENDER..... 141

Ulyana Kostanyan

THE ESSENCE OF ENGLISH FOR SPECIFIC PURPOSES (ESP) AND THE ROLE OF NEW TECHNOLOGIES IN ESP TEACHING..... 147

Ռուզաննա Գարգալոյան

ՄԱՐԴԸ ԵՎ ԱՌԱՐԿԱՅԱԿԱՆ ԱՇԽԱՐՀԸ ՎԻՐՋԻՆԻԱ ՎՈՒԼՏԻ ՋԵՅՔԸԲԻ ՍԵՆՅԱԿԸ» ԵՎ «ՄԻՍԻՄ ԴԵԼՈՈՒԵՅ» ՎԵՊԵՐՈՒՄ..... 153

Armenuhi Ghalachyan, Veronik Khachatryan

ON DEFINING BRITISH AND AMERICAN NATIONAL IDENTITY THROUGH HUMOR..... 161

Անահիտ Արքահամյան

ՃԱՐՏԱՍԱՆԱԿԱՆ ԽՈՍՔԻ ԱՌԱՆՁՆԱՀԱՏԿՈՒԹՅՈՒՆՆԵՐՆ ՈՒ ԶԱՐԳԱՑՄԱՆ ՄԻՏՈՒՄՆԵՐԸ..... 167

ՏԵՂԵԿԱՏՎԱԿԱՆ ՏԵԽՆՈԼՈԳԻԱՆԵՐ

Gagik Avetisyan

APPLICATION OF NEW INFORMATION TECHNOLOGIES IN THE PROCESS OF PEDAGOGICAL SOFTWARE..... 177

Vahe Ispiryan
STABILITY ROBUSTNESS OF CONTROL SYSTEMS OF MULTIROTOR UNMANNED
AERIAL VEHICLES..... 184

Eleonor Harutyunyan
A COMPARATIVE ANALYSIS WITH THE BLACK BOX MODEL & DSS SYSTEM 192

ՀՀ ԲՈՒՀԵՐԻ ԶԱՐԳԱՑՄԱՆ ՌԱԶՄԱՎԱՐԱԿԱՆ ԾՐԱԳՐԵՐԻ
ՄՇԱԿՄԱՆ ՄԵԹՈԴԱԲԱՆՈՒԹՅԱՆ ՇՈՒՐՁ

<https://doi.org/10.59982/18294359-24.15-ht-01>

Տաթևիկ Մլավիկի Մովսիսյան

մ.գ.թ.

ՀԵՀ, Կառավարման ամբիոն

tatevmovsisyan1907@gmail.com

Անփոփագիր

Մույն մեթոդական հոդվածում քննարկված են բարձրագույն ուսումնական հաստատությունների ռազմավարական կառավարման և որակի ապահովման գործընթացների փոխկապակցվածությունը, «ռազմավարական կառավարում» հասկացության բազմակողմանի մեկնաբանությունները: Հոդվածում անդրադարձ է կատարված նաև միջազգային պրակտիկայում ընդունված բարձրագույն ուսումնական հաստատությունների զարգացման ռազմավարական ծրագրի մշակման նախադրյալներին, սկզբունքներին, հիմնական փուլերին, ռազմավարական ծրագրի հիմնական բաղադրիչներին:

Ի լրումն վերոնշյալի՝ հոդվածում համապարփակ ներկայացված են նպատակների և հիմնական արդյունքների OKR մոտեցումը զարգացման ռազմավարական ծրագրերի մշակման գործընթացում, OKR մոտեցման կիրառման նախադրյալները, առավելությունները: ՀՀ 13 հավատարմագրված բարձրագույն ուսումնական հաստատությունների զարգացման ռազմավարական ծրագրերի հետազոտության արդյունքում աշխատանքում վերհանվել են ռազմավարական ծրագրերի մշակման մեթոդաբանական խնդիրներ և ներկայացվել առաջարկություններ դրանց լուծման ուղղությամբ: Մասնավորապես՝ վերլուծության արդյունքների համաձայն՝ ՀՀ բարձրագույն ուսումնական հաստատությունների զարգացման ռազմավարական ծրագրերի մեծ մասը բխեցված չեն պետության առաջնահերթություններից, չեն արտացոլում բուհերի ոլորտային առանձնահատկությունները, ներառում են ոչ չափելի գնահատման առանցքային ցուցանիշներ: Բացի այդ, հետազոտված բարձրագույն ուսումնական հաստատությունների մեծ մասի զարգացման ռազմավարական ծրագրերում խզում կա ռազմավարական կառավարման և որակի ապահովման գործընթացների, կրթական և գիտական գործունեության միջև, ինչպես նաև հստակեցված չեն բարձրագույն ուսումնական հաստատությունների ռազմավարական ծրագրերի մշակման սկզբունքներն ու տրամաբանությունը:

ՏՆՏԵՍԱԳԻՏՈՒԹՅՈՒՆ ԵՎ ԿԱՌԱՎԱՐՈՒՄ

Հիմնաբառեր. Եվրոպական բարձրագույն կրթության տարածք, կրթական բարեփոխումներ, որակի ապահովում, ռազմավարական կառավարում, ռազմավարական ծրագրեր, մեթոդաբանություն:

Ներածություն

Բուհերի կատարողականի ապահովման հիմքում ընկած են պետության առաջնահերթություններից բխող քաղաքականություններն ու ռազմավարությունները: Վերջիններիս հստակ սահմանումը որոշիչ է, քանզի դրանով է պայմանավորված երկարաժամկետում բուհերի հետագա զարգացումը: Այս համատեքստում բուհերի արդյունավետ գործելաոճը և ձեռքբերումները մեծապես կախված են իրատեսական ու մեթոդապես ճիշտ մշակված քաղաքականություններից ու ռազմավարություններից՝ այդպիսով նպաստելով բարձրագույն կրթության ոլորտի զարգացմանը:

Եվրոպական բարձրագույն կրթության տարածքում (ԵԲԿՏ) տեղի ունեցող բարեփոխումները նոր մարտահրավերներ են առաջադրում ԵԲԿՏ անդամ երկրների բուհական համակարգերին՝ հանգեցնելով բուհերի ռազմավարական մոտեցումների վերանայման ու վերաիմաստավորման: ՀՀ բուհերը, անմասն չմնալով ԵԲԿՏ-ում իրականացվող բարեփոխումներից և ԵԲԿՏ-ին լիովին ինտեգրվելու ձգտումից, ևս քայլեր են ձեռնարկում կատարելագործելու ու բարեփոխելու իրենց ռազմավարական մոտեցումները, ինչպես նաև համապատասխանաբար արձագանքելու գիտելիքահենք տնտեսության զարգացման մարտահրավերներին: Այդուհանդերձ, ներկայիս մրցակցային պայմաններում ու բարձրագույն կրթության որակի ապահովման գործընթացների հետագա զարգացման համատեքստում ՀՀ բուհերի ռազմավարական կառավարումը շարունակում է մնալ առաջնահերթ խնդիր, ուստի հրատապ է դառնում ՀՀ բուհերի ռազմավարական մոտեցումների, հատկապես ռազմավարական ծրագրերի մշակման մեթոդաբանության վերանայման անհրաժեշտությունը, ինչով էլ պայմանավորված է սույն աշխատանքի արդիականությունը:

Սույն մեթոդական հոդվածի **նպատակն է** հետազոտել ՀՀ բուհերի ռազմավարական ծրագրերը և առաջարկել վերջիններիս մշակման մեթոդաբանական նոր մոտեցումներ:

Սույն հետազոտությունն իրականացնելիս կիրառվել են որակական մեթոդները, մասնավորապես՝ փաստաթղթերի վերլուծություն, համադրում և համեմատության մեթոդները: Հետազոտության համար հիմք են ծառայել արտասահմանյան և հայաստանյան գիտական ամսագրերում տպագրված հոդվածները, գիտական այլ աշխատանքներ, ուսումնասիրված ՀՀ 13 հավատարմագրված բուհերի (Տե՛ս, Աղյուսակ 1) զարգացման ռազմավարական ծրագրերը¹, հավատարմագրման փորձագիտական զեկույցները: Հետազոտված բուհերը պատրաստում են ՀՀ ռազմավարական

¹ Ուսումնասիրված կրթական հաստատությունների ՌԾ-երը հասանելի են իրենց պաշտոնական կայքէջերում:

ՏՆՏԵՍԱԳԻՏՈՒԹՅՈՒՆ ԵՎ ԿԱՌԱՎԱՐՈՒՄ

գերակայություն ունեցող ոլորտների կադրեր և ունեն որակի ապահովման ոլորտում կուտակած մեծ փորձ:

Աղյուսակ 1

<u>ՊԵՏԱԿԱՆ</u>	
1.	Երևանի պետական համալսարան
2.	Վ. Բրյուսովի անվան պետական համալսարան
3.	Ճարտարապետության և շինարարության հայաստանի ազգային համալսարան
4.	Երևանի Կոմիտասի անվան պետական կոնսերվատորիա
5.	Երևանի Մ. Հերացու անվան պետական բժշկական համալսարան
6.	Խ. Աբովյանի անվան հայկական պետական մանկավարժական համալսարան
7.	ՀՀ պետական կառավարման ակադեմիա
8.	Հայաստանի պետական տնտեսագիտական համալսարան
9.	Հայաստանի ազգային ագրարային համալսարան
<u>ՄԻՋՊԵՏԱԿԱՆ</u>	
10.	Հայաստանի Եվրոպական համալսարան
<u>ԳԵՐԱՏԵՍՉԱԿԱՆ</u>	
11.	ՀՀ Ներքին գործերի նախարարության կրթահամալիր
<u>ՈՉ ՊԵՏԱԿԱՆ</u>	
12.	Հյուսիսային համալսարան
13.	Եվրասիա միջազգային համալսարան

Հետազոտված բուհերի ցանկը

Ռազմավարական կառավարումը որակի ապահովման համատեքստում

Որակի ապահովումը և ռազմավարական կառավարումը բուհերի կատարողականի բարձրացման երկու փոխկապակցված գործընթացներն են: Մասնագիտական և գիտամեթոդական գրականության մեջ գոյություն ունեն «ռազմավարական կառավարման» և «որակի ապահովման» հասկացությունների բազմաթիվ սահմանումներ: Ռազմավարական կառավարումը բուհի ռազմավարական պլանավորման, բուհերի միջավայրային ազդեցության գործոնների, ռազմավարության իրականացման, մշտադիտարկման, գնահատման և բարելավման փոխկապակցված գործընթացների ամբողջությունն է [Խաչատրյան, Ռազմավարական կառավարման, 86-87], [Witcher, 28-29]: Որակի ապահովումը բուհերի ռազմավարական կառավարման արդյունավետության բարձրացման գործիքներից մեկն է [Rezić et al, 245]: Այն շարունակական բարելավվող շրջափուլային գործընթաց է, որը թույլ է տալիս ռազմավարական կառավարման տարբեր գործիքակազմի կիրառմամբ բացահայտել բուհերի ուժեղ և թույլ կողմերը, հնարավորություններն ու սպառնալիքները, նախանշել բուհերի բարելավման ենթակա տիրույթները: Ընդհանուր առմամբ, որակի ապահովումը բարելավման գործընթաց է, որը նաև նպաստում է բուհերի ռազմավարական կառավարման համակարգի զարգացմանն ու կատարելագործմանը:

Մասնագիտական և գիտամեթոդական գրականության համաձայն [Abdusattorov, 11-12], [Kettunen, 324], [Алферова и др, 4-15], [Խաչատրյան, ՀՀ բուհերի, 103]՝ բուհերում

ՏՆՏԵՍԱԳԻՏՈՒԹՅՈՒՆ ԵՎ ԿԱՌԱՎԱՐՈՒՄ

ռազմավարական կառավարման գործընթացների կառավարումը պահանջում է հստակ պլանավորում, մասնավորապես՝ բուհերի միջավայրային վերլուծություն, բուհերի ոլորտային առանձնահատկություններն արտացոլող քաղաքականությունների, ռազմավարությունների, գերակա նպատակների և խնդիրների, որակական և քանակական առանցքային ցուցանիշների հստակ սահմանում, ինչպես նաև ռազմավարական ծրագրերի համընդհանուր մոտեցումների մշակում ու կիրառում:

Ներկայումս միջազգային պրակտիկայում բուհերի գործունեության արտաքին գնահատումն (հավատարմագրումը) հիմնվում է ռազմավարական ծրագրերի վրա [Kettunen, 325], քանի որ վերջինս համարվում է բուհերի ինստիտուցիոնալ կարողությունների հեռանկարային զարգացման ուղենիշային փաստաթուղթը: Բուհի զարգացման ռազմավարական ծրագիրը պետք է դիտարկել որպես **հստակ մշակված փաստաթուղթ**, որը բուհի զարգացման գործընթացներն ուղղում է երեք մակարդակների (հասկացութային-արժեքաբանական, նախագծային-կառավարչական, գործառնական-տեխնոլոգիական) ապահովմանը [Խաչատրյան, ՀՀ բուհերի, 104]:

Բուհերի զարգացման ռազմավարական ծրագրերի իրականացումը նպատակաուղղված է՝

1. ազգային, միջազգային մակարդակներում և տարածաշրջանում բուհերի գրավչության ու մրցունակության բարձրացմանը և ամրապնդմանը,
2. ազգային և միջազգային աշխատաշուկաների կարիքների ու պահանջների բավարարմանը միտված մրցունակ մասնագետների պատրաստմանը,
3. բուհերի գործունեության տարբեր տիրույթների բարելավմանը,
4. ազգային ու միջազգային մակարդակներում գիտակրթական համակարգերի ներդաշնակեցմանն ու մրցունակության շարունակական ապահովմանը,
5. բուհերի գործունեության կայունության ապահովմանը,
6. պետության ներսում գիտելիքահենք տնտեսության զարգացմանը,
7. պետության ազգային անվտանգության ապահովմանը,
8. համամարդկային, այդ թվում՝ պետական արժեքների պահպանմանը, տարածմանը:

Ելնելով վերոգրյալից՝ զարգացման ռազմավարական ծրագրերի արդյունավետ իրականացմամբ՝ ա) թիրախավորվում են բուհերի առաքելության ու ռազմավարության իրականացման գործընթացները, բ) հնարավորություն է տրվում բուհի ղեկավար կազմին հասկանալու բուհի հիմնախնդիրները, զարգացման հետագա հնարավորությունները, գ) գնահատվում են բուհերի ինստիտուցիոնալ կարողությունները, դ) հստակեցվում են բուհերի ուժեղ ու թույլ կողմերը և հիմքեր ստեղծվում ռազմավարական հետագա նպատակների սահմանման համար:

Ռազմավարական կառավարման դասական տեսության համաձայն՝ բուհերի զարգացման ռազմավարական ծրագրերի (ռազմավարությունների) մշակումը ռազմավարական պլանավորման գործընթացի մաս է, որին նախորդում են հետևյալ քայլերը (Տե՛ս, Գծապատկեր 1).

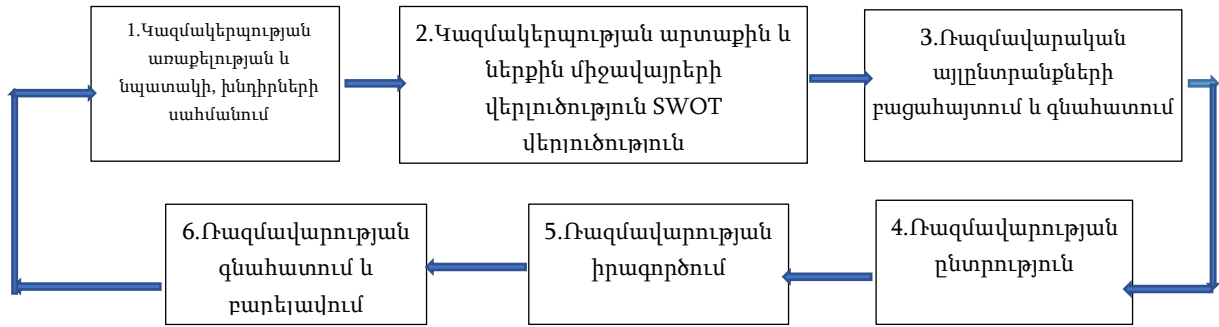

Ռազմավարական ծրագրերի մշակման փուլերը

Բուհերի զարգացման ռազմավարական ծրագրերի մշակումն սկսվում է կազմակերպության առաքելության և գերակա նպատակների ու խնդիրների սահմանումներից: Առաքելությունը բուհերի ռազմավարական նպատակների սահմանման հիմքն է: Նպատակները և խնդիրները պետք է սահմանվեն պարզ, չափելի ձևակերպումներով իրատեսական ժամկետների համար: Միջազգային պրակտիկայում նպատակների ու խնդիրների սահմանման համար կիրառվում է SMART (խելացի) համակարգը²:

Զարգացման ռազմավարական ծրագրի մշակման հաջորդ փուլը կազմակերպության միջավայրերի վերլուծությունն է, որի շրջանակներում հետազոտվում են բուհերի գործունեության բոլոր տիրույթները: Վերլուծության փուլում հստակեցվում են առաքելությունը, նպատակները և խնդիրները: Այս համատեքստում հարկ է նշել, որ բուհերի ներքին և արտաքին միջավայրերի վերլուծության համար կիրառվում են ռազմավարական կառավարման տարբեր գործիքներ, օրինակ՝ SWOT³, PEST⁴ և այլն:

Զարգացման ռազմավարական ծրագրի մշակման հաջորդ փուլը ռազմավարության այլընտրանքների բացահայտումն ու գնահատումն է: Այս փուլում հստակեցվում են վերլուծության արդյունքում դուրս բերված ռազմավարությունները:

Հաջորդ փուլը ռազմավարության ընտրությունն է, որի ժամանակ գնահատվում են ռազմավարության առկա տարբերակները և ընտրվում է լավագույնը:

Նախավերջին փուլը ռազմավարության (ռազմարական ծրագրի) իրագործումն է, որի ընթացքում ընտրված ռազմավարական տարբերակը լրամշակվում է և

² SMART համակարգն առաջին անգամ կիրառել է Ջ. Դորանը “Management Review” աշխատության մեջ 1981 թվականին: SMART հապավումը կազմված է անգլերեն համարժեք բառերի սկզբնատառերից՝ S specific - յուրահատուկ, M measurable - չափելի, A attainable - հասանելի, R realistic - իրատեսական, T timely - ժամանակին:

³ S= Strengths-ուժեղ կողմեր, W= Weaknesses-թույլ կողմեր, O = Opportunities- հնարավորություններ, T = Threats- սպառնալիքներ:

⁴ PEST հապավումը եզրույթ է՝ կազմված անգլերեն համարժեք բառերի սկզբնատառերից՝ Political(քաղաքական), Economic (տնտեսական), Social (սոցիալական) և Technological (տեխնոլոգիական):

ՏՆՏԵՍԱԳԻՏՈՒԹՅՈՒՆ ԵՎ ԿԱՌԱՎԱՐՈՒՄ

գործածության մեջ դրվում: Սա ներառում է ռազմավարական ծրագրի գործողությունների պլանի մշակում և մարտավարությունների հստակեցում:

Վերջին փուլը ռազմավարության գնահատումն է, որը ցույց է տալիս, թե ինչպես է իրագործվում ընտրված ռազմավարությունը: Այն հետադարձ կապ է սպահովում ընտրված ռազմավարության և դրա իրագործման արդյունքների միջև: Գնահատումը կարող է կատարվել մշտադիտարկումների ձևով, որի արդյունքում դուրս են բերվում ընթացիկ խնդիրները և նախաձեռնվում միջոցառումներ դրանց լուծման համար:

Ընդհանուր առմամբ, բուհերի զարգացման ռազմավարական ծրագրերը ներառում են հետևյալ տարրերը՝ տեսլական, առաքելություն, հիմնարար արժեքներ, գերակա նպատակներ, խնդիրներ, նպատակների գնահատման առանցքային ցուցանիշներ: Ռազմավարական ծրագրերին կից մշակվում են գործողությունների պլաններ, որտեղ մանրամասն ներկայացվում են նպատակներին հասնելու ուղղությամբ բուհի քայլերը, դրանց գնահատման քանակական և որակական ցուցանիշները, պատասխանատուները և ժամկետները:

Բարձր կատարողականություն սպահովելու համար բուհերի ռազմավարական կառավարման հիմնահարցերով զբաղվող մի շարք փորձագետներ պնդում են, որ բուհերի զարգացման ռազմավարական ծրագրերը մշակելիս պետք է հիմնվել մի շարք սկզբունքների (կրթության որակի կառավարում, կրթության շարունակականություն, նորամուծությունների շարունակական ներդրում, բազմազանեցում, սիներգիա, շահակիցների ներգրավում ռազմավարությունների մշակման գործընթացում, գիտական պորտֆելի ձևավորում և ռազմավարական թիրախային վերլուծությունների վրա հիմնված կրթական ծառայությունների մատուցում) ու ռազմավարական նպատակների սահմանման հատկանիշների վրա (համակցվածություն, հստակություն, ճկունություն, հասանելիություն, չափելիություն, ժամանակային սահմանափակում, իրատեսականություն) [*Кайгородцев и др, 379*], [*Литвак, 206-207*]:

Միջազգային պրակտիկայում բուհերի զարգացման ռազմավարական ծրագրերի մշակման հիմքում դրված են տարբեր մոտեցումներ, սակայն առավել տարածված է OKR մոտեցումը⁵: Վերջինիս մշակման աշխատանքները մեկնարկել են դեռևս 1950-ականներին, սակայն կիրառության մեջ են դրվել 1974 թ. Ջ. Դոյերի կողմից [Խաչատրյան, Նպատակների և առանցքային, 128]: Ներկայումս OKR մոտեցումը տարածված է ԱՄՆ-ում, եվրոպական զարգացած երկրներում, Ճապոնիայում, Հնդկաստանում: OKR մոտեցումը կենտրոնանում է բուհի առաջնահերթությունների վրա, բարձրացնում է հաշվետվողականությունը, միասնականացնում բուհի կառուցվածքային ստորաբաժանումների նպատակները: OKR մոտեցման կիրառումը ենթադրում է բուհի ղեկավար կազմի ռազմավարական մտածողության ցուցաբերում և բուհի աշխատակազմի միասնական աշխատանքի իրականացում դեպի չափելի արդյունքների ձեռքբերումը, որոնց արդյունքում բուհը կարող է շոշափելի առաջընթաց արձանագրել

⁵ OKR հապավումը կազմված է անգլերեն համարժեք բառերի սկզբնատառերից՝ Objectives (նպատակներ) և Key Results (առանցքային արդյունքներ): Ներկայումս այս հապավումը գործածվում է որպես եզրույթ:

[Niven & Lamorte, 20]: OKR մոտեցման *Objectives* բաղադրիչը ենթադրում է բուհի կամ դրա ստորաբաժանման նպատակները, որոնք սահմանում են առանցքային արդյունքների ձեռքբերումը սահմանման ժամանակահատվածի ավարտին: OKR նպատակների հիմնական տեսակներն են OKR *ռազմավարական, մարտավարական և գործառնական* նպատակները: Ռազմավարական նպատակները միտված են բուհերի զարգացմանը երկարաժամկետում (3-5 տարի): Մարտավարական նպատակները միջնաժամկետ են (1-3 տարի) և հիմնականում մշակվում են որպես բուհերի կառուցվածքային միավորների նպատակներ: Գործառնական նպատակների միջոցով բուհը լուծում է գործառնական կառավարման հիմնախնդիրները՝ միտված բուհի ռազմավարական նպատակների իրականացմանը (մինչև 1 տարի):

Key Results բաղադրիչը կապված է բուհի գործունեության տարբեր տիրույթներում ձեռքբերված վերջնարդյունքների հետ: Առանցքային արդյունքները չափվում և գնահատվում են քանակական ու որակական ցուցանիշներով, որոնց միջոցով հնարավոր է լինում գնահատել վերջնարդյունքների ապահովման աստիճանը [Խաչատրյան, Նպատակների և առանցքային, 131]:

Այսպիսով, OKR-ն բուհի գործունեության բոլոր տիրույթներն ընդգրկող, բուհի ներուժի զարգացման և ինստիտուցիոնալ կարողությունների բարելավմանը նպաստող մոտեցում է: OKR մոտեցման կիրառումն ունի մի շարք առավելություններ, ինչպիսիք են՝ կենտրոնացումը առաջնահերթությունների վրա, կառուցվածքային ստորաբաժանումների նպատակների միասնականացումը, հաշվետվողականության մակարդակի բարձրացումը, գերազանցությանը ձգտումը:

ՀՀ բուհերի զարգացման ռազմավարական ծրագրերի մշակման մեթոդաբանական խնդիրները

ՀՀ բուհերի ռազմավարական կառավարմանն առնչվող մի շարք հետազոտություններ [Խաչատրյան, Ռազմավարական կառավարման, 84], [Խաչատրյան, ՀՀ բուհերի, 101], [Մովսիսյան, ՀՀ, 142-143], [Մովսիսյան, Բարձրագույն, 128-148] և 13 բուհերի հավատարմագրման փորձագիտական զեկույցների ուսումնասիրությունները [*Բուհերի հավատարմագրման*] ցույց են տալիս, որ ՀՀ-ում բուհերի ռազմավարական կառավարման գործընթացը հիմնականում իրականացվում է չորս հաջորդական փուլով՝ 1. միջավայրերի վերլուծություն և ռազմավարության մշակում, 2. ռազմավարության իրականացում, 3. ռազմավարության մշտադիտարկում և գնահատում, 4. ռազմավարության բարելավում: Բացի այդ, ՀՀ բուհերն իրենց գործունեությունն իրականացնում են հաստատված 5 տարվա ռազմավարական ծրագրերով ու գործողությունների պլաններով, որտեղ ֆորմալ առումով ներկայացված են բուհերի առաքելությունը, տեսլականը, հիմնարար արժեքները, ռազմավարական գերակայություններն ու նպատակները, գնահատման առանցքային ցուցանիշները, ժամկետներն ու պատասխանատուները: Ռազմավարական ծրագրերի յուրաքանչյուր նպատակի համար սահմանված են խնդիրներ կամ գործողություններ: Այդուհանդերձ,

ՏՆՏԵՍԱԳԻՏՈՒԹՅՈՒՆ ԵՎ ԿԱՌԱՎԱՐՈՒՄ

հարկ է նշել, որ ուսումնասիրված բուհերի ռազմավարական ծրագրերը գերծ չեն նաև մի շարք մեթոդական թերություններից: Մասնավորապես՝

1. ՌԾ-ների մեծ մասը բխեցված չեն պետական մակարդակում ռազմավարական նշանակություն ունեցող փաստաթղթերից, այդ թվում՝ ՀՀ 2014-2025թթ հեռանկարային զարգացման ռազմավարական ծրագրից, ՀՀ կրթության մինչև 2030 թվականի զարգացման պետական ծրագրից):
2. Բուհերի մեծ մասի ՌԾ-ներում ընդգծված չեն բուհերի ոլորտային առանձնահատկությունները, ինչը կարող է խոչընդոտել բուհերին ազգային, միջազգային մակարդակներում և տարածաշրջանում բուհերի գրավչության ու մրցունակության բարձրացմանը և ամրապնդմանը:
3. Թեպետ բուհերի ՌԾ-ներում նախատեսված գործողությունների համար սահմանված են գնահատման առանցքային ցուցանիշներ (ԳԱՑ), սակայն մեծամասամբ բուհերի ՌԾ-ներում դրանք հստակ և չափելի չեն, ինչը նաև հավատարմագրման փորձագետների հիմնական կրկնվող դիտողություններից է: Մյուս կողմից, պետական մակարդակում ՀՀ բուհական համակարգում գնահատման առանքային ցուցանիշների սահմանման ուղեցույցը դեռևս մշակված չէ, ինչը կարող էր ԳԱՑ-երի ճշգրիտ սահմանման ուղղորդող գործիք լինել:
4. Բուհերի մեծ մասի ՌԾ-ներում առկա է խզում որակի ապահովման և ռազմավարական կառավարման գործընթացների միջև. գործողությունները միտված չեն ռազմավարական կառավարման համակարգի հաշվետվողականության ու թափանցիկության ապահովմանը, մինչդեռ ՌԾ-ների հաջող իրականացումը ենթադրում է կրթության որակի կառավարման ու հաշվետվողական հստակ մոտեցումների, գործիքների առկայություն, թիրախային վերլուծությունների արդյունքների հաշվառում որոշումների կայացման գործընթացում:
5. Ռազմավարական կառավարման մոդելի գործառնականությունն ապահովելու համար ՀՀ բուհերի ՌԾ-ները պետք է ներառեն իրենց ամիջական շահակիցների պահանջների և կարիքների բավարարմանը միտված գործողություններ, ինչն էլ կնպաստի ազգային ու միջազգային աշխատաշուկաների կարիքների և պահանջների բավարարմանը պատրաստ մրցունակ մասնագետներ ունենալուն:
6. Բուհերի ՌԾ-ների մեծ մասում առկա է խզում կրթական և գիտական գործունեության միջև, մինչդեռ զարգացման ռազմավարական ծրագրերում պետք է նախատեսվեն գործողություններ՝ միտված նշված երկու ուղղությունների ներդաշնակեցմանը, հետազոտահենք կարողություններով մասնագետների պատրաստմանը:
7. ՀՀ բուհերի մեծ մասի նոր ռազմավարական ծրագրերում լիովին արտացոլված չեն նախորդ ՌԾ-ների կատարողականի գնահատման արդյունքները, այնինչ վերջիններս որոշիչ դեր ունեն բուհերի ներուժի բացահայտման ու հետագա առաքելության և նպատակների սահմանման մեջ:

ՏՆՏԵՍԱԳԻՏՈՒԹՅՈՒՆ ԵՎ ԿԱՌԱՎԱՐՈՒՄ

Ելնելով վերոնշյալ խնդիրների առկայությունից՝ սույն աշխատանքում առաջարկվում է ՌԾ-ի մշակման նոր մոտեցում (Տե՛ս, Գծապատկեր 2), որը կարող է ուղղորդել և դյուրացնել բուհերի ՌԾ մշակման աշխատանքը:

Գծապատկեր 2

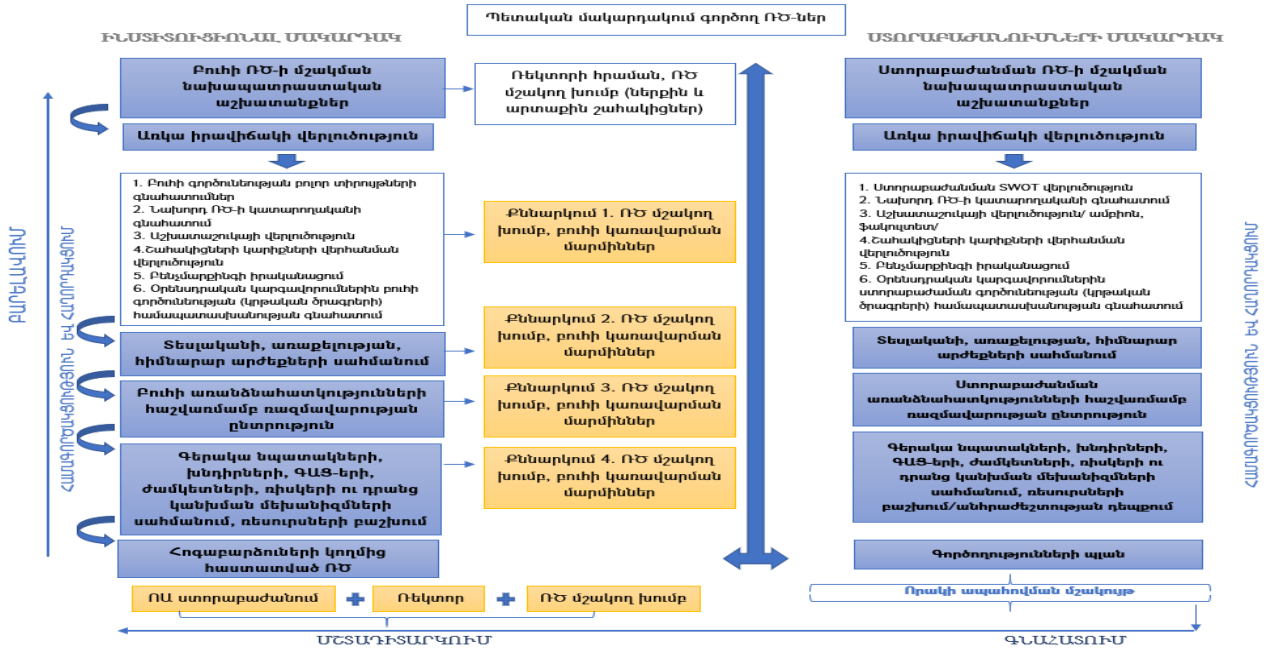

ՌԾ մշակման առաջարկվող մոտեցումը

Մասնավորապես, նոր մոտեցմամբ՝ ՌԾ մշակումը կարող է իրականացվել է 6 փուլով ինստիտուցիոնալ և դրա կառուցվածքային ստորաբաժանման մակարդակներում՝ 1) ռազմավարական պլանավորման նախապատրաստման, 2) իրավիճակային վերլուծության, 3) տեսլականի, առաքելության, հիմնարար արժեքների սահմանման, 4) բուհի առանձնահատկությունների հաշվառմամբ ռազմավարության ընտրության, 5) 5 տարվա կտրվածքով գերակա նպատակների, խնդիրների, ԳԱՑ-երի, ժամկետների, ռիսկերի ու դրանց կառավարման մեխանիզմների սահմանման, ինչպես նաև մարդկային, նյութատեխնիկական, ֆինանսական և այլ ռեսուրսների բաշխման, 6) Բուհի կառավարման բարձրագույն կոլեգիալ մարմնի կողմից ՌԾ-ի հաստատման: Առաջարկվող մոտեցմամբ՝ բուհի ՌԾ-ն մշակվում է բուհի ներքին և արտաքին միջավայրերի ուսումնասիրության (օրինակ՝ բուհի գործունեության բոլոր տիրույթների կատարողականի գնահատումներ, նախորդ ՌԾ-ի կատարողականի գնահատում, աշխատաշուկայի գնահատում՝ ըստ առաջարկվող մասնագիտությունների, շահակիցների կարիքների վերհանման վերլուծություններ, բենչմարքինգ, օրենսդրական կարգավորումներին, պետական նշանակություն ունեցող փաստաթղթերին բուհի կրթական ծրագրերի և ընդհանուր գործունեության համապատասխանեցման գնահատումներ) բոլոր ուսումնասիրությունների համախմբման արդյունքում:

Ռազմավարական պլանավորման նախապատրաստման գործընթացում պետք է որոշվի և առաջ քաշվի հոգաբարձուների խորհրդի և ռեկտորի տեսլականը՝ միտված

ՏՆՏԵՍԱԳԻՏՈՒԹՅՈՒՆ ԵՎ ԿԱՌԱՎԱՐՈՒՄ

բուհի հետագա զարգացմանը: Հակառակ դեպքում, ՌԾ-ի մշակումը չի կարող իրականացվել առանց բարձրագույն դեկավարության շարունակական աջակցության: ՌԾ մշակման խումբը ձևավորելիս ցանկալի է ապահովել ներքին և արտաքին շահակիցների հնարավորինս լայն ներկայացվածություն, քանի որ լայն շրջանակի դեպքում հնարավոր է ընդհանուր պատկերացում կազմել շահակիցների կարիքների մասին, ֆիլտրել և որոշել հետագա ռազմավարությունը՝ միևնույն ժամանակ հաշվի առնելով բուհի առանձնահատկություններն ու ՀՀ պետական մակարդակում կիրառվող ռազմավարական նշանակություն ունեցող փաստաթղթերը: Առաջարկվող մոտեցման հիմքում դրվում է որակի ապահովման մշակույթը, ուստի բարձր կատարողականություն ապահովելու համար անհրաժեշտ նախապայմաններն են՝ բուհի գործընթացների իրականացումը որակի ապահովման միասնական մոտեցմամբ՝ Դեմինգի շրջափուլով, շարունակական հաղորդակցությունը և համագործակցությունը բոլոր շահակիցների հետ, մշտադիտարկումները և գնահատումները, տարբեր գործընթացների, կրթական ծրագրերի և, ընդհանուր առմամբ, բուհի ամբողջ գործունեության շարունակական կատարելագործումը: Բացի այդ, սույն մոտեցմամբ կարևորվում է յուրաքանչյուր փուլից հետո աշխատանքային արդյունքների քննարկումը՝ ՌԾ մշակող խմբի, բուհի կառավարման մարմինների, անհրաժեշտության դեպքում նաև բուհի անձնակազմի հետ: Ի տարբերություն ՀՀ-ում կիրառվող ՌԾ մշակման գործող մոտեցման, առաջարկվող տարբերակում նաև կարևորվում է ՌԾ-ում ռիսկերի ու դրանց կառավարման/կանխման մեխանիզմների մասին քայլերի ներկայացումը, քանի որ ռիսկերի կառավարումը ռազմավարական կառավարման գործընթացի անբաժանելի մասն է:

Այսպիսով, սույն մոտեցումը ենթադրում է բուհի կառավարման մարմինների և անձնակազմի պատասխանատվություն սահմանված գերակա նպատակների իրականացման ու արդյունքների ձեռքբերման նկատմամբ: Սույն մոտեցման կիրառումը կարող է օգտակար լինել ՀՀ բուհերի որակի ապահովման և կառավարման գործընթացներում:

Եզրակացություն

Այսպիսով, մասնագիտական և գիտամեթոդական գրականության ուսումնասիրությունը թույլ է տալիս եզրակացնել, որ որակի ապահովումը և ռազմավարական կառավարումը փոխլրացնող, բուհերի ինստիտուցիոնալ կարողությունների ու ներուժի զարգացմանը նպաստող գործընթացներ են: Բուհերի ներուժի, հնարավորությունների մասին ամբողջական ռազմավարական պատկերացում ունենալը և ինստիտուցիոնալ կարողությունների ճիշտ գնահատումը թույլ են տալիս ստեղծել նախադրյալներ բուհերի ռազմավարական կառավարման ու որակի ապահովման համակարգերի գործառնականությունն ապահովելու համար: ԵԲԿՏ-ում որակի ապահովումը բուհերի համար երկարաժամկետ զարգացման անկյունաքարերից մեկն է՝ ապահովելու իրենց մրցակցային դիրքը, բարձրացնելու գրավչությունը, թափանցիկությունն ու հաշվետվողականությունը, միջազգայնացնելու յուրաքանչյուր

երկրի բարձրագույն կրթության համակարգը: Ուստի, ՀՀ բուհերը ռազմավարություններ մշակելիս պետք է կիրառեն հստակ մեթոդաբանություն՝ մրցունակություն ապահովելու ազգային և միջազգային մակարդակներում: Սույն հոդվածում ՌԾ մշակման առաջարկվող մոտեցմամբ ՀՀ բուհերը կարող են ճշգրիտ պլանավորել ու իրականացնել ռազմավարական նպատակները՝ համապատասխանեցնելով իրենց գործողությունները պետական ռազմավարական մոտեցումներին՝ միևնույն ժամանակ ապահովելով իրենց ինքնավարությունը: Այս մոտեցման կիրառումը կարելի է գուգակցել OKR մոտեցման հետ՝ այսինքն՝ կենտրոնանալ նպատակների սահմանման և դրանց գնահատման արդյունքների վրա, ինչպես նաև սահմանել ռիսկեր և դրանց կառավարման մեխանիզմներ:

Գրականության ցանկ

1. Խաչատրյան Ռ., Ռազմավարական կառավարման մոդելի գործառնականությունը ՀՀ բուհերում, 2020, ՀՀ ՊԿԱ Հանրային կառավարում 2, էջ 84-96:
2. Խաչատրյան Ռ., Նպատակների և առանցքային արդյունքների OKR հայեցակարգի կիրառման նախադրյալները ՀՀ բուհերի ռազմավարական կառավարման գործընթացներում, Բանբեր Վ. Բրյուսովի անվան պետական համալսարանի 2(53): - Երևան, Լինգվա, 2020, էջ 125-140:
3. Խաչատրյան Ռ. ՀՀ բուհերի ինքնավարությունը որպես ռազմավարական կառավարման արդյունավետության ապահովման գործոն, 2020, ՀՀ ՊԿԱ Հանրային կառավարում 1, էջ 101-113:
4. Մովսիսյան Ս., ՀՀ բարձրագույն կրթության որակի ապահովման հիմնախնդիրների լուծման ուղիները. Մենագրություն, Երևան, Հեղինակային հրատարակություն, 2023, 270 էջ:
5. Մովսիսյան Ս., Բարձրագույն կրթության որակի ապահովման ռազմավարական մոտեցումները ՀՀ-ում. ԲՊՀ, մանկավարժություն և հասարակական գիտություններ, Բանբեր 2(59), Լինգվա, էջ 128-148:
6. Բուհերի ինստիտուցիոնալ հավաստարմագրման փորձագիտական զեկույցներ՝ (<https://www.anqa.am/hy/%D5%B0%D5%A1%D5%BE%D5%A1%D5%BF%D5%A1%D6%80%D5%B4%D5%A1%D5%A3%D6%80%D5%B8%D6%82%D5%B4/#ExpertReports>) 02.06.2024
7. Abdusattorov E. “Strategic Management of Higher Education Institutions” EPRA International Journal of Climate and Resource Economic Review 9(8). 2021, pp 11-14.
8. Kettunen, J. “A Conceptual Framework to Help Evaluate the Quality of Institutional Performance”. Quality Assurance in Education, 16(4), 2008, pp 322-332.
9. Niven, P. R., & Lamorte, B. Objectives and Key Results. Driving Focus, Alignment, and Engagement with OKRs. NJ.: Wiley Corporate F&A. 2016, p 224.
10. Witcher B. J. “Absolute Essentials of Strategic Management”. Routledge Focus. NY: Taylor & Francis. 2020. p 120.

11. Алферова Л. В., Королева Л. А., Нагорная О. С. Стратегическое Планирование и Управление Качеством Высшего Образования: Международные Стандарты и Национальная Специфика. Модели, системы, сети в экономике и управлении, 1(25), 2018, с. 4-17.
12. Кайгородцев А.А., Сарсембаева Г.Ж., Кайгородцева Т.Ф. Концепция стратегии развития вуза в условиях рыночной экономики. Международный журнал экспериментального образования. № 11(3). 2015. с. 379–382
13. Rezić, S., Tomić, D., Majstorović, V. (2010, 11-18 September). Strategic Management of University Based on Quality Assurance System. 14th 145 International Research/Expert Conference” Trends in the Development of Machinery and Associated Technology”, Mediterranean Cruise, 245-248, (March 25, 2024), (<https://www.tmt.unze.ba/zbornik/TMT2010/062-TMT10-117.pdf>)

ON THE METHODOLOGY OF DEVELOPING STRATEGIC DEVELOPMENT PLANS OF RA HEIS

Tatevik Movsisyan

PhD in Pedagogy

EUA, Chair of Management

tatevmovsisyan1907@gmail.com

Abstract

The interrelationship of strategic management and quality assurance processes in higher educational institutions and the multifaceted interpretations of the concept of strategic management are discussed in this article. The article also refers to the prerequisites, principles, main stages, and components of the strategic development plan of higher educational institutions adopted in international practice.

The article comprehensively presents the OKR approach of goals and main results in the process of developing a strategic development plan, as well as the prerequisites and advantages of applying the OKR approach. As a result of the research on the strategic development plans of 13 accredited RA higher education institutions, methodological problems in developing strategic plans were raised in the article, and recommendations were presented for their solution. In particular, the results of the analysis show that most of the strategic development plans of RA higher educational institutions are not derived from the state's priorities, do not reflect the sectoral characteristics of universities, and include non-measurable key performance indicators. In addition, in the strategic development plans of most of the researched higher educational institutions, there is a gap between strategic management and quality assurance processes, education and science activities, and the principles and logic of developing strategic plans for higher educational institutions are not specified.

ՏՆՏԵՍԱԳԻՏՈՒԹՅՈՒՆ ԵՎ ԿԱՌԱՎԱՐՈՒՄ

Keywords: European higher education area, educational reforms, quality assurance, strategic management, strategic plans, new methodology.

Ներկայացվել է՝ 01.04.2024թ.

Ուղարկվել է գրախոսման՝ 08.05.2024թ.

ՏԱՐԱԾԱՇՐՋԱՆԱՅԻՆ ԱՐԺՈՒԹԱՑԻՆԱՆՍԱԿԱՆ ԻՆՏԵԳՐՄԱՆ
ԱՐԴԻ ԱՌԱՆՁՆԱՀԱՏԿՈՒԹՅՈՒՆՆԵՐԸ

<https://doi.org/10.59982/18294359-24.15-tm-02>

Միսակ Արմոյի Ավագյան

տնտ. թ., դոցենտ

ՀԵՀ, Կառավարման ամբիոն

misakav@rambler.ru

Անփոփագիր

Վերջին տասնամյակներում տարածաշրջանային տնտեսական ինտեգրման գործընթացները, որոնք ներառում են տնտեսական հարաբերությունների ողջ համալիրը, մեծ ուշադրության են արժանանում ոչ միայն զարգացած, այլև զարգացող երկրների կողմից: Այդ համատեքստում առաջնային է դառնում հատկապես արժույթաֆինանսական ոլորտի ինտեգրումը՝ պայմանավորված ազգային ֆինանսական համակարգերի կայուն զարգացմամբ և արժույթային փոխարժեքների կայունության ապահովմամբ: Հաշվի առնելով այն հանգամանքը, որ այն ընդգրկում է ֆինանսական համակարգի մի շարք առանցքային ոլորտներ, միջազգային տնտեսական հարաբերությունների զարգացման արդի պայմաններում առավել հաճախակի ի հայտ եկող տնտեսական խնդիրների համատեղ լուծման համար գնալով ավելի է կարևորվում որոշակի տարածաշրջանի երկրների միջև արժույթաֆինանսական միասնական համակարգի ձևավորումը:

Գլոբալացման պայմաններում տարածաշրջանային տնտեսական ինտեգրման ներկայիս օրինաչափությունները, ինչպես նաև միջազգային արժույթային համակարգի զարգացման արդի միտումները ավելի են մեծացնում երկրների միջև արժույթաֆինանսական հարաբերությունների խորացման անհրաժեշտությունը՝ ուղղված ֆինանսական կայունության և տնտեսական անվտանգության ապահովմանը, ինչն էլ ընկած է արժույթաֆինանսական ինտեգրման՝ որպես երկրների միջև տնտեսական համագործակցության բարձրագույն մակարդակի ուսումնասիրության նպատակահարմարության հիմքում:

Հոդվածի նպատակն է տարածաշրջանային արժույթաֆինանսական ինտեգրման դրսևորման ձևերի և առանձնահատկությունների վերլուծությունը, ինչպես նաև վերջինիս արդյունավետության մակարդակի բարձրացման ուղիների մատնանշումը:

Հիմնաբառեր. Արժույթաֆինանսական ինտեգրում, գլոբալացում, դրամավարկային քաղաքականություն, միասնական արժույթ, կոորդինացում, միասնականացում, վերազգային կարգավորում:

Ներածություն

Ժամանակակից միջազգային տնտեսական հարաբերությունների զարգացման հիմնական միտումներից մեկը հանդիսանում է տարածաշրջանային ինտեգրացիոն գործընթացների ակտիվացումը, որի առավել կարևոր խորքային փուլը արժույթաֆինանսական ինտեգրումն է: Այն, մի կողմից, հետևանք է համաշխարհային տնտեսական կայեքի զարգացման, ինտեգրվող երկրների տնտեսությունների փոխկախվածության աճի, տնտեսական կյանքի միջազգայնացման, մյուս կողմից, հանդիսանում է տնտեսական ինտեգրման գործընթացների խորացման և զարգացման նախադրյալ, որը հանգեցնում է դրանց մասնակից երկրների ֆինանսական շուկաների փոխսերտաճմանը խոչընդոտող արժույթաֆինանսական սահմանափակումների աստիճանական վերացմանը:

Հոդվածում ներկայացվել են արժույթաֆինանսական ինտեգրման նպատակները, արդի առանձնահատկությունները, մակարդակները և ձևերը, ինչպես նաև առաջ են քաշվել արժույթաֆինանսական ոլորտում տարածաշրջանային փոխգործակցության մակարդակի բարձրացման մի շարք ուղիներ:

Ուսումնասիրության ընթացքում կիրառվել են գիտական գրականության տեսական վերլուծության, համադրման, ընդհանրացման, համակարգակառուցվածքային և փոխազդման մեթոդները:

Վերլուծություն

Երկրների միջև արժույթաֆինանսական ոլորտում փոխհամագործակցությունը նպատակ ունի ամրապնդելու ազգային արժույթների դիրքերը, ձևավորելու լայն գործիքակազմ ունեցող ֆինանսական շուկաներ և ապահովելու կայուն տեղ համաշխարհային արժույթաֆինանսական համակարգում: Ակնհայտ է, որ հատկապես զարգացող երկրների շրջանակներում տարածաշրջանային արժույթային ինտեգրման գործընթացների ակտիվացումը պայմանավորված է վերջիններիս կողմից «ֆինանսական գլոբալացման բացասական ազդեցություններից խուսափելու ձգտմամբ և համաշխարհային շուկաներում սեփական դիրքերի ամրապնդմամբ» [Булатова, Марева, 116]:

Ընդհանուր առմամբ, երկրների միջև արժույթաֆինանսական ինտեգրումն ուղղված է համատեղ դրամավարկային և արժույթային քաղաքականությունների իրականացման հիման վրա ազգային արժույթների նկատմամբ միջազգային վստահության աճին, արժույթային փոխարկելիության և իրացվելիության մակարդակի բարձրացմանը, միջազգային տնտեսական հարաբերություններում ազգային արժույթների շրջանառելիության մեծացմանը և, ի վերջո, ազգային ֆինանսական շուկաների զարգացմանը, բազմազանեցմանն ու միջազգային մրցունակության աճին, ինչը մեծ խթան կարող է հանդիսանալ հատկապես օտարերկրյա կապիտալի ներգրավման համար:

ՏՆՏԵՍԱԳԻՏՈՒԹՅՈՒՆ ԵՎ ԿԱՌԱՎԱՐՈՒՄ

Երկրների միջև արժույթային ինտեգրման գործընթացների ձևավորմանը նպաստել է հատկապես գլոբալ ֆինանսական համակարգի զարգացումը, որին ներկայումս բնորոշ են հետևյալ առանձնահատկությունները.

- ուղղակի և հետադարձ կապը գլոբալացվող հասարակական վերարտադրության հետ և դրա հետ մեկտեղ դրամական ոլորտի տարանջատումը տնտեսության արտադրական հատվածից,
- համաշխարհային ֆինանսական ռեսուրսների շարժի շերտավորումը՝ ըստ իրական և վիրտուալ հոսքերի,
- արժույթային, վարկային և ֆոնդային շուկաների փոխկապակցվածությունը, որը հանգեցնում է գլոբալ ֆինանսական ցանցերի ձևավորմանը,
- ժամանակակից էլեկտրոնային տեխնոլոգիաների, հաղորդակցության և տեղեկատվական միջոցների ներդրումը, որն ուղեկցվում է սիներգիայի և մասշտաբի էֆեկտներով, ինչպես նաև ֆինանսական բիզնեսի տրանսակցիոն ծախսերի կրճատմամբ,
- տարածության և ժամանակի մեջ ֆինանսական գործիքների փոխազդեցությունը, որը նպաստում է ֆինանսական շուկայի նոր մեխանիզմների՝ հեջավորման և ռիսկերի կառավարման զարգացմանը,
- ֆինանսական հաստատությունների գործունեության պայմանների փոփոխությունը՝ ազգային ֆինանսական շուկաների ազատականացում, վերջիններիս նկատմամբ ոչ ռեզիդենտների հասանելիություն, մի շարք գործարքների սահմանափակումների վերացում և, միաժամանակ, տնտեսության կարգավորման դերի բարձրացում՝ դրա տարբեր մակարդակներում [НОВОКШОНОВА, ШМЕЛЕВА, 100]:

Զնայած վերոնշյալ առանձնահատկություններին՝ այնուամենայնիվ, հարկ է ընդգծել, որ աշխարհում տեղի ունեցող ֆինանսատնտեսական և քաղաքական անբարենպաստ գործընթացները, կորոնավիրուսային համավարակը, պատերազմները վերջին ժամանակներս հանգեցրել են արժույթաֆինանսական շուկաների ծավալների կրճատմանը և իրացվելիության նվազմանը, արժույթային փոխարժեքների կայունության թուլացմանը, աշխարհի բազմաթիվ երկրներում մակրոտնտեսական իրավիճակի վատթարացմանը, ինչը կարող է բացասաբար անդրադառնալ ինտեգրման գործընթացների հետագա զարգացումների վրա:

Դրամավարկային և արժույթաֆինանսական հարաբերությունների ոլորտում ինտեգրացիոն փոխգործակցության արժույթաֆինանսական մոդելը ամբողջությամբ հանդես է գալիս որպես օրգանական համակարգ, որն ունի շարժունակության, ներքին և արտաքին միջավայրերի վրա ազդեցության հատկություն: Ունենալով ինքնակազմակերպման բոլոր հատկությունները (ոչ գծայնություն, անհավասարակշռություն, հիերարխիականություն, հարմարվողականություն և հետադարձ կապ)՝ այն անընդհատ հարմարվում է փոփոխվող արտաքին պայմաններին, ունի ներքին կապեր և վերահսկման կենտրոններ (կենտրոնական բանկեր), որոնք ոչ

միայն ազդում են համակարգի տարրերի վրա, այլև ինքնուրույն ձևավորում են ինքնակազմակերպման որոշակի ալգորիթմներ: Արժույթաֆինանսական միավորումը կարող է իրականացվել ինչպես «վերևից»՝ վերագրային և ազգային պետական մարմինների կողմից, այնպես էլ «ներքևից»՝ բանկային, արժույթային և ֆինանսական շուկաների մասնակիցների կողմից: Վերջիններիս միջև կոոպերացումն էլ նպաստում է կարգավորվող և շուկայական ուղղվածություն ունեցող արժույթաֆինանսական տարածքի ձևավորմանը [Петрукович, 35]:

Արժույթաֆինանսական ոլորտում երկրների ինտեգրացիոն փոխգործակցության զարգացումը վերջիններիս վրա թողնում է ինչպես դրական, այնպես էլ բացասական ազդեցություն: Այսպես, եթե այն նպաստում է արժույթային փոխարկման տրանսակցիոն ծախսերի կրճատմանը, գնաձի կարգավորմանը, զբաղվածության աճին, ապա դրամավարկային անկախ քաղաքականության կորուստը և միասնական արժույթի ներդրման պարագայում պետական ինքնիշխանության տարրերից մեկի՝ ազգային արժույթի դուրսբերումը շրջանառությունից, ինտեգրացիոն խմբավորման շրջանակներից դուրս գտնվող երկրների հետ առևտրաշրջանառության ծավալների կրճատումը կարող է տնտեսական ինտեգրման ցածր արդյունավետության դեպքում հանգեցնել տնտեսական և արժույթաֆինանսական զգալի և անվերադարձ կորուստների:

Հարկ է նշել, որ եթե զարգացած երկրներում արժույթային միավորման գաղափարին ավելի զգուշորեն են մոտենում, ապա զարգացող երկրներում այն դրական է գնահատվում փոխարժեքային քաղաքականության ոլորտում գլոբալացման և ֆինանսական շուկաների ինտեգրման մարտահրավերները հաղթահարելու տեսանկյունից [Nazim, 16]:

Ընդհանուր առմամբ, արժույթաֆինանսական ինտեգրումը հիմնված է դրամավարկային և արժույթաֆինանսական քաղաքականության կոորդինացման, ներդաշնակեցման և միասնականացման վրա, որը հանգեցնում է միասնական արժույթաֆինանսական տարածքի, իսկ իր բարձրագույն փուլում՝ արժույթային միության ձևավորմանը՝ միասնական դրամական միավորով և միջպետական արժույթաֆինանսական կենտրոնների կարգավորման վերագրային մեխանիզմով: Ըստ Ն. Պետրուկովիչի՝ միասնական արժույթաֆինանսական տարածքը պետությունների տեղեկատվական-տնտեսական և արժույթաֆինանսական միավորում է, որի շրջանակներում գործում են ազգային արժույթներով և արժեթղթերով կատարվող գործարքների իրականացման համակարգված մեխանիզմներ, սկզբունքներ և կանոններ, և վարվում է համաձայնեցված դրամավարկային և արժույթաֆինանսական քաղաքականություն [Петрукович, 35]: Սակայն հարկ է նշել, որ միասնական արժույթի ընդունման դեպքում երկիրը պարտավորվում է հետևել կոնկրետ պարտավորությունների, ներառյալ հարկաբյուջետային և դրամավարկային կարգապահությունը [Lypko, 72]:

Որպես արժույթային միության ձևավորման տնտեսական հիմք՝ հանդես է գալիս միասնական արժույթաֆինանսական տարածքը, սակայն վերջինից անցումը դեպի

արժույթային միությանը բավականին բարդ, հակասական և երկարաժամկետ գործընթաց է, որի իրականացումը պետք է դիտարկել առանձին, բայց և միասնական ու փոխլրացնող ինտեգրացիոն գործընթացի շրջանակներում: Այս առումով, միասնական արժույթի ներդրմանը, ինչպես նաև ինտեգրված բանկային, արժույթային և ֆինանսական շուկաների ձևավորմանն ուղղված ինտեգրացիոն նախաձեռնությունների ամենահաջողված օրինակը ԵՄ-ն է: Այս առումով, ըստ Դ. Գալոյանի՝ արժույթային միությունների ձևավորումը, ընդհանուր առմամբ, ավելի արդյունավետ է փոքր բաց տնտեսությունների համար, որոնք արտահանում են տեղական արտադրության շոշափելի մասը, մինչդեռ լողացող փոխարժեքներն ավելի ձեռնտու են մեծ և ինքնաապահովման բարձր մակարդակ ունեցող երկրներին [Գալոյան, 56]:

Ըստ Օ. Բուտորինայի՝ «արժույթաֆինանսական ինտեգրում» հասկացության ներքո՝ նկատի է առնվում միջպետական համագործակցության ցանկացած ձև՝ ուղղված արժույթային և ֆինանսական շուկաների կայունացմանն ու զարգացմանը, ինչպես նաև անդրսահմանյանին հաշվարկային համակարգերի բարելավմանը՝ անկախ նրանից, թե այդ գործընթացներին մասնակից երկրները կձևավորեն ինտեգրացիոն խմբավորում, թե ոչ [Буторина, 42]:

Երկրների միջև արժույթաֆինանսական համագործակցությունը երկարաժամկետ և փուլային գործընթաց է, որը բնութագրվում է ինտեգրացիոն հարաբերությունների բազմամակարդակությամբ, ինչը հանդիսանում է ինտեգրացիոն միավորման միասնական վերազգային կառուցվածքի համապատասխան բաղադրիչների միաձուլման և դրա վերջնական ձևավորման արդյունավետությունը որոշող կարևորագույն գործոն: Տարբերում են արժույթաֆինանսական ինտեգրման հետևյալ մակարդակները.

1. *կոորդինացում*, որը ենթադրում է արժույթային և ֆինանսական քաղաքականության նպատակների համաձայնեցում՝ վերջիններիս հասնելու համար անհրաժեշտ գործիքակազմի կիրառման միջոցով,
2. *ներդաշնակեցում*, որը ենթադրում է աստիճանական անցում ընդհանուր արժույթաֆինանսական քաղաքականությանը՝ հիմնված ազգային արժույթային և ֆինանսական համակարգերի կառուցվածների մոտարկման, դրամավարկային քաղաքականության միասնական մեթոդների և գործիքների օգտագործման, ինչպես նաև ազգային տարբերությունների վերացման վրա,
3. *միասնականացում*, որը ենթադրում է տնտեսական և արժույթային միության ձևավորում՝ միասնական դրամական միավորի ներդրմամբ և միասնական դրամավարկային քաղաքականության իրականացմամբ:

Հարկ է նշել, որ ինտեգրման վերոնշյալ մակարդակների առաջնահերթության վերաբերյալ մասնագետների դիրքորոշումները խստ տարբերվում են միմյանից: Բազմաթիվ տնտեսագետների համար առաջնային են համարվում երկրների արժույթային քաղաքականության կոորդինացումն կամ միասնականացումը: Մինչդեռ ինտեգրման գործընթացների զարգացման համաշխարհային փորձը վկայում է, որ որպես

արժույթաֆինանսական ինտեգրման հիմք և շարժիչ ուժ՝ հանդես է գալիս առավելապես տնտեսական քաղաքականության կոորդինացման բարձր աստիճանը, քանի որ տարածաշրջանային ինտեգրացիոն փոխգործակցության բարձագույն մակարդակին և ձևերին անցումը՝ առանց դրա համար անհրաժեշտ օբյեկտիվ նախադրյալների և պայմանների առկայության, չի կարող առաջացնել դրական արդյունք: Այդպիսի պայմաններ են համարվում, մի կողմից, ինտեգրվող պետությունների տնտեսական կոնվերգենցիաների սահմանումը, որը կարող է դիտվել «թե՛ որպես ազգային դրամավարկային համակարգերի միավորման անհրաժեշտ պայման (էկզոգեն գործոն) և հետևանք (էնդոգեն գործոն) և թե՛ որպես արժույթաֆինանսական ինտեգրման կարևորագույն բաղադրիչ» [Петрукович, 34], մյուս կողմից, սոցիալ-տնտեսական գործընթացների կարգավորման միասնականացումը:

Հարկ է նշել, որ արժույթաֆինանսական ինտեգրման բարեհաջող իրականացումը պայմանավորված է նաև մասնակից երկրների քաղաքական կամքի առկայությամբ, որը նպաստում է ինտեգրման գործընթացների ակտիվացմանը, որի արդյունքում ի հայտ եկող տնտեսական հաջողություններն էլ, իրենց հերթին, հանգեցնում են ինտեգրման հետագա խորացմանն ուղղված երկրների կողմից լրացուցիչ քաղաքական ջանքերի գործադրմանը: Հետևաբար կարելի է պնդել, որ արժույթաֆինանսական ինտեգրումն իրենից ներկայացնում է ոչ միայն տնտեսական, այլ նաև քաղաքական գործընթաց: Ինչ վերաբերում է ինտեգրացիոն գործընթացների քաղաքական և տնտեսական ասպեկտների առաջնահերթության վերաբերյալ մասնագիտական քննարկումներին, ապա նշենք, որ գիտնականների գերակշռող մասը առաջնային է համարում ինտեգրման տնտեսական նպատակաուղղվածությունը և տնտեսական կոնվերգենցիաների պահպանման անհրաժեշտությունը, քանի որ, ըստ նրանց, հենց վերջիններս են ընկած արժույթաֆինանսական ինտեգրման ոլորտում հաջողության հասնելու հիմքում: Մասնագետների մյուս մասը գտնում է, որ արժույթային ինտեգրումը պետք է նախ և առաջ ունենա պետական նախաձեռնություն և ուղեկցվի քաղաքական խորքային գործընթացներով: Այնուամենայնիվ, նկատենք, որ արժույթաֆինանսական արդյունավետ ինտեգրումը չի կարող ապահովվել բացառապես երկրների տնտեսական հարաբերությունների միահյուսման, ներդաշնակ զարգացման, տնտեսական զարգացման մակարդակների մոտարկման և աճի շնորհիվ՝ առանց քաղաքական փոխհարաբերությունների խորացման, քանի որ երկրների միջև հատկապես արժույթաֆինանսական ոլորտի փոխհամագործակցությունը ենթադրում է վերազգային կարգավորման (միասնական վերապետական կառույցների, ընդհանուր դրամավարկային քաղաքականության, միասնական արժույթի, ներդրման) անհրաժեշտություն, որը պահանջում է նաև քաղաքական մեծ կամք:

Բացի այդ, որոշ հետազոտողներ, պաշտպանելով քաղաքական ինտեգրման անհրաժեշտության առաջնահերթության թեզը ընդհանուր տնտեսական (հատկապես արժույթաֆինանսական և դրամավարկային) ինտեգրման գործընթացում, արժույթաֆինանսական ինտեգրման ոլորտում հիմնվում են այն գաղափարի վրա, որ

ՏՆՏԵՍԱԳԻՏՈՒԹՅՈՒՆ ԵՎ ԿԱՌԱՎԱՐՈՒՄ

ազգային արժույթները հանդիսանում են ազգային ինքնիշխանության արտահայտումը, ուստի արժութային ինտեգրումը կարող է արդարացվել, եթե այն ուղեկցվում է քաղաքական խորը փոփոխություններով (քաղաքական ինտեգրման առաջնահերթություն): Մյուսները պնդում են, որ առաջնային է միջպետական տնտեսական կոնվերգենցիան (տնտեսական կառույցների և հարաբերությունների մոտարկում), քանի որ սիմետրիկ տնտեսական զարգացումը, ըստ նրանց, արժութային միության հաջող գործունեության երաշխիքն է: Հետազոտողները գրեթե միակարծիք են այն հարցում, որ ֆիքսված արժութային փոխարժեքների նկատմամբ միասնական արժույթի ամենակարևոր առավելությունն այն է, որ միասնական արժույթը թույլ է տալիս արժութային միությանը «վայելել» առավելագույն վստահություն, ինչն, իր հերթին, բխում է ինտեգրացիոն խմբավորման երկրների երկարաժամկետ ֆինանսական գործիքների արդյունավետության նորմերի կոնվերգենցիայից [Чаплыгин, 129-130]:

Հարկ է նշել, որ ԵԱՏՄ շրջանակներում, որին անդամակցում է ՀՀ-ն, արժութաֆինանսական ինտեգրման համար լուրջ խոչընդոտներ են հանդիսանում՝ անդամ երկրների արժույթների փոխադարձ փոխարկման շուկաների ցածր իրացվելիությունը, տնտեսական զարգացման ոչ բարենպաստ պայմանները, արժութաֆինանսական քաղաքականությունների ներդաշնակեցման ոչ բավարար մակարդակը: Հաշվի առնելով, որ արժութային ինտեգրումը տարածաշրջանային տնտեսական ինտեգրման բարձրագույն փուլն է, ԵԱՏՄ-ում այդ գործընթացի զարգացման կարևոր նախադրյալ է՝ անդամ երկրներում մակրոտնտեսական հիմնական ցուցանիշների պահպանումն ու տնտեսական զարգացման մակարդակների անհամաչափության կրճատումը:

Հավելենք, որ ինտեգրվող պետությունների ազգային տնտեսական համակարգերի պետական կարգավորման միասնականացումը և միահյուսումը նպաստում է արժութաֆինանսական ինտեգրման ամրապնդմանը՝ ի շնորհիվ ներքոնշյալ ոլորտների մեկ միասնական ամբողջության մեջ համախմբման.

1. *արժութային շուկաների ինտեգրում*, որն իրենից ներկայացնում է արժութային հարաբերությունների ոլորտում երկրների մերձեցման, արժութային վերպետական մեխանիզմի ձևավորման, միջպետական արժութավարկային և ֆինանսական կառույցների ստեղծման, միասնական արժույթի ներդրման օբյեկտիվ գործընթաց,
2. *ֆինանսական ինտեգրում*, որը ենթադրում է ինտեգրվող երկրների ազգային ֆինանսական շուկաների միջև կապիտալի միջպետական շարժի սահմանափակումների վերացում և ազգային ֆինանսական շուկաների արդյունավետ միավորում,
3. *բանկային ինտեգրում*, որը նախատեսում է ինտեգրվող երկրների բանկային համակարգերի փոխկապվածության մակարդակի բարձրացում և դրանց միաձուլում՝ ուղղված միասնական դրամավարկային քաղաքականության իրականացման արդյունավետության աճին:

ՏՆՏԵՍԱԳԻՏՈՒԹՅՈՒՆ ԵՎ ԿԱՌԱՎԱՐՈՒՄ

Արժույթաֆինանսական ինտեգրման այս կամ այն ձևի և դրա համապատասխան գործիքակազմի ընտրությունը կախված է, առաջին հերթին, ինտեգրվող պետությունների տնտեսությունների զարգացման մակարդակից և տեմպերից, երկրորդ հերթին, երկրների՝ բանկային, արժույթային և ֆինանսական համակարգերի միավորման պատրաստակամությունից և վճռականությունից: Արժույթաֆինանսական ինտեգրման գործընթացում այդ համակարգերի միավորման բնույթն ու դերը որոշվում են ինտեգրման մոդելով, որի արտաքին բովանդակությունն ու տարածական կազմակերպումը արտահայտվում են հետևյալ հիմնական ձևերով.

1. *արժույթային և ֆինանսական շուկաների համախմբում (կոնսոլիդացիա)*, որն իրականացվում է կապիտալի շարժի ճանապարհին առկա արժույթային սահմանափակումների և արգելքների վերացման, արժույթային սահմանափակումների միաժամանակյա վերացմամբ ուղեկցվող ֆինանսական ծառայությունների շուկաների միավորման, ինչպես նաև ֆինանսական շուկաների համապատասխան մոնիթորինգի իրականացմամբ շուկայական ենթակառուցվածքների զարգացման, արժեթղթերի համաձայնեցված թողարկման, անհրաժեշտ տեղեկատվության փոխանակման, փոխօգնության տրամադրման միջոցով,
2. *անդրսահմանային միջբանկային հաշվարկների համակարգի ներդրում* բազմակողմ քլիրինգի կամ համախառն հաշվարկների համակարգի տեսքով,
3. *ազգային արժույթների փոխարժեքների կայունացում*, ինչը ենթադրում է համաձայնեցված և համակարգված դրամավարկային քաղաքականության իրականացում, նպաստում է արժույթային և ֆինանսական շուկաների չկանոնակարգված գործունեությունից կախվածության նվազեցմանը, ինչպես նաև ազգային արժույթների արդյունավետ կիրառմանը,
4. *արժույթային գոտիների ձևավորում*, որի դեպքում պետությունների միավորման արդյունքում ձևավորված տարածքում պաշտոնապես շրջանառվում են միևնույն դրամական միավորները [Петрыкович, 36]:

Արժույթաֆինանսական ինտեգրման վերոնշյալ ձևերը կարելի է ներկայացնել միջազգային փորձի դիտարկմամբ: Այսպես.

1. Արժույթային և ֆինանսական շուկաների համախմբման գործընթացում առաջնային համարելով կապիտալի շարժի հետ կապված արժույթային սահմանափակումների վերացումը՝ որպես կարևոր ձեռքբերում է համարվում հետպատերազմյան Եվրոպայում արժույթային ամենախիստ սահմանափակումների վերացումը Եվրոպական վճարային միության գործունեության սկզբնական ժամանակաշրջանում՝ եվրոպական երկրների արժույթների փոխարկելիությունը վերականգնելու նպատակով, ինչպես նաև ԵՄ-ում կապիտալի շարժի ազատականացումը:

2. Բազմակողմ քլիրինգի կազմակերպման հաջողված օրինակ է հանդիսանում 1950թ. Եվրոպական տնտեսական համագործակցության կազմակերպության անդամ 17 երկրների կողմից Եվրոպական վճարային միության, 1985թ. Եվրոպայի խոշորագույն առևտրային բանկերի կողմից բազմակողմ քլիրինգի համակարգի՝ Եվրոբանկային ասոցիացիայի (Euro Banking Association), 1999թ. Տրանսեվրոպական ավտոմատացված իրական ժամանակում համախառն հաշվարկային արագ փոխանցումների համակարգի՝ TARGET-ի (Trans-European Automated Real-time Gross Settlement Express Transfer), իսկ 2007թ.՝ TARGET-2 համակարգի ստեղծումը, ինչի արդյունքում զուտ առևտրային նախաձեռնությունը ձեռք բերեց վերազգային բաղադրիչ՝ միանալով միջպետական ինտեգրման գործընթացին:
3. Արժութային փոխարժեքների կայունացման անհրաժեշտությունն ի հայտ է եկել Բրեթթոն-Վուդսյան արժութային համակարգի փլուզումից հետո, երբ Եվրոպական տնտեսական համագործակցության շրջանակներում ձևավորվեց «արժութային օձը»՝ սահմանված արժութային միջանցքի շրջակայքում փոխարժեքի տատանումները պահելու համար արժութային ինտերվենցիաների մեխանիզմի ներմուծման միջոցով, որը կոչվում է «Փոխարժեքի մեխանիզմ-2» (ERM (Exchange rate mechanism)-2): Փոխարժեքի կայունացմանն էր ուղղված նաև 1985թ. «Մեծ հնգյակի» երկրների (ԱՄՆ, Մեծ Բրիտանիա, Ֆրանսիա, Գերմանիա և Ճապոնիա) կողմից կնքված Պլազայի համաձայնագիրը (Plaza Agreement), իսկ արդեն 1987թ. «Մեծ Յոթնյակի» երկրների կողմից կնքված Լուվրի համաձայնագիրը (Louvre Accord), որով սահմանվեցին փոխարժեքների տատանման երկու տիպի միջակայք՝ «նեղ» (+/- 2.5%) և «լայն» (+/-5%), ըստ որի՝ «նեղ» միջակայքի շրջանակներում փոխարժեքի պահպանման նպատակով արժութային ինտերվենցիաների իրականացումը կրում էր կամավոր, իսկ «լայն» միջակայքի դեպքում՝ պարտադիր բնույթ: Նույն նպատակն էր հետապնդում նաև Հարավ-Արևելյան Ասիայի երկրների՝ Ինդոնեզիայի, Մալազիայի, Ֆիլիպինների, Սինգապուրի և Թաիլանդի կողմից 1997թ. սվոփ գործարքների մասին համաձայնագրի (ASEAN Swap Arrangement) կնքումը՝ արժութային ինտերվենցիաներ կատարելու համար, իսկ 2000թ. ASEAN-ի անդամ բոլոր երկրների, ինչպես նաև Չինաստանի, Ճապոնիայի և Հարավային Կորեայի կողմից այդ մեխանիզմի գործողության ոլորտների համապատասխան ընդլայնման մասին համաձայնագրի՝ «Չիանգ-Մայի նախաձեռնության» (Chiang Mai Initiative) կնքումը [Буторина, 42-45]:
4. Ինչ վերաբերում է արժութային գոտիների ձևավորմանը, ապա դրանք ունեն ձևավորման երկու մոտեցում: Առաջին մոտեցման համաձայն՝ մասնակից երկրներն ունեն հավասար կամ գրեթե հավասար իրավունքներ, և արժութային գոտու կանոններն ու մեխանիզմները մշակվում են համատեղ, իսկ երկրորդ

ՏՆՏԵՍԱԳԻՏՈՒԹՅՈՒՆ ԵՎ ԿԱՌԱՎԱՐՈՒՄ

մոտեցման դեպքում՝ առավել թույլ զարգացած դրամավարկային համակարգ ունեցող երկրները համախմբվում են ուժեղ միջազգային արժույթ ունեցող պետության շուրջ, որն էլ որոշում է գոտու գործունեության կանոնները և պայմաններ սահմանում մնացած գործընկեր երկրների համար, որոնք, իրենց հերթին, ունենում են ոչ մեծ լիազորություններ:

Ընդհանրացնելով, կարող ենք նշել, որ արժույթաֆինանսական ինտեգրման արդի գործընթացներին բնորոշ են հետևյալ առանձնահատկությունները.

1. տարածաշրջանային երկրների միջև արժույթային միությունների ձևավորում և արժույթաֆինանսական ինտեգրման տարբեր ձևերի զարգացում, որն ուղեկցվում է վերջիններիս դրամավարկային քաղաքականությունների կոորդինացմամբ և ֆինանսական համակարգերի միասնականացմամբ՝ խորացնելով երկրների միջև տնտեսական ինտեգրման գործընթացները.
2. տարածաշրջանային ֆինանսական ենթակառուցվածքների կատարելագործում, մասնավորապես, վճարային համակարգերի, քլիրինգային մեխանիզմների և ֆինանսական կարգավորման տարբեր համակարգերի զարգացում, որոնք նպաստում են տարածաշրջանային անդրսահմանային գործարքների դյուրինացմանն ու ֆինանսական համակարգի կայունացմանը.
3. ֆինանսական կարգավորման ներդաշնակեցում, որը հանգեցնում է տարածաշրջանային փոխադարձ առևտրի և ներդրումների խոչընդոտների նվազեցմանը՝ նպաստելով ինտեգրացիոն խմբավորման անդամ երկրների ֆինանսական ինստիտուտների գործունեության արդյունավետության բարձրացմանը.
4. երկրների միջև համատեղ ջանքերի գործադրում՝ ուղղված տարածաշրջանային արտաքին ֆինանսատնտեսական մարտահրավերների հաղթահարմանը՝ շնորհիվ ինտեգրացիոն գործընթացներին մասնակից երկրների կողմից կառավարման արդյունավետ կառուցվածքների ներդրման, քաղաքականությունների համակարգման և տնտեսական համաչափ զարգացման մեխանիզմների մշակման:

Եզրակացություն

Այսպիսով, արժույթաֆինանսական ինտեգրման գործընթացի արդյունավետությունը պայմանավորված է ինտեգրման ընտրված մոդելի իրագործելիությամբ, այդ գործընթացին մասնակից երկրների համապատասխան օրենսդրությունների ներդաշնակությամբ, միասնական արժույթաֆինանսական ենթակառուցվածքների ձևավորմամբ, որի համար անհրաժեշտ է արժույթաֆինանսական ոլորտում տարածաշրջանային փոխգործակցության մակարդակի բարձրացում, մասնավորապես, հետևյալ ուղղություններով.

- միասնական ֆինանսական և դրամավարկային քաղաքականությունների իրականացման համար անհրաժեշտ արդյունավետ գործող ընդհանուր

Ֆինանսավարկային կառույցների և համատեղ ֆինանսավորման հիմնադրամների ձևավորում,

- միջբանկային հաշվարկների իրականացման միջպետական համակարգերի ստեղծում,
- մասնակից երկրների ազգային արժույթավարկային շուկաների միավորում,
- ընդհանուր արժույթաֆինանսական կարգավորման և հսկողության միասնական չափանիշների ու ստանդարտների ներդրում և կիրարկում:

Չնայած բազմաթիվ հետազոտությունների արդյունքներ ցույց են տալիս, որ արժույթաֆինանսական ինտեգրումը հիմնականում դրական ազդեցություն է թողնում դրա մասնակից երկրների տնտեսությունների վրա՝ այդուհանդերձ, պետք է նշել, որ դրա արդյունավետությունը կախված է ինտեգրացիոն խմբավորման շրջանակներում երկրների տնտեսական կայուն զարգացման պայմանների առկայությունից, ազգային տնտեսությունների միջազգային մրցունակության մակարդակից, ինչպես նաև ապրանքների, ծառայությունների, կապիտալի և աշխատուժի միասնական շուկաների գործունեությունից:

Հաշվի առնելով այն հանգամանքը, որ երկրների արդյունավետ արժույթաֆինանսական ինտեգրումը ենթադրում է նաև ընդլայնված վերահսկողական մեխանիզմների ներդրում՝ անհրաժեշտ է այդ գործընթացի խորացմանը զուգահեռ՝ մշակել և ներդնել տարածաշրջանային արժույթաֆինանսական կայունության ապահովման հնարավոր սպառնալիքները բացահայտելուն և կանխարգելելուն ուղղված միջոցառումներ և նախազգուշական համակարգեր: Վերջիններս կարող են ներառել ֆինանսական շուկաների զարգացման միտումների, կապիտալի հոսքերի և արտաքին ֆինանսական խոցելիության հետևողական վերլուծություններ, սթրես-թեստերի պարբերական իրականացում, ռիսկերի գնահատման քանակական մոդելների կատարելագործում, երկրների համապատասխան կառույցների միջև տեղեկատվության փոխանակում և համակարգում, ֆինանսական անվտանգության ցանցերի կատարելագործում (տարածաշրջանային ֆինանսավորման նոր համակարգերի, պահուստային մեխանիզմների, արժույթային ռիսկի զսպման գործիքների ձևավորում և զարգացում, տեխնիկական աջակցության տրամադրում):

Գրականության ցանկ

1. Գալոյան Դ., Տնտեսական ինտեգրման տարածաշրջանային ասպեկտները. Մասն. խմբագիր Ա.Խ. Մարկոսյան, Երևան, Հեղ. Հրատ., 2014, 294 էջ
2. Lypko, Nazarii. "Reassessment of the «Optimum Currency Area» theory in the European Union." *Journal of European Economy*, Vol. 22, 1(84), (2023): 70-93.
3. Nazim, Jahangirzadeh Nijat. "Theoretical basis of features of fiscal and monetary policy." *BBC* 6 (2023): 18.
4. Булатова, Елена, and Т. Марена. "Эволюция и современные формы развития процессов региональной валютной интеграции." *Buletinul științific al Universității de Stat "Bogdan Petriceicu Hasdeu" din Cahul, Seria "Științe economice"* 6.2 (2011): 116-127.

5. Буторина, Ольга Витальевна. "Закономерности валютно-финансовой интеграции: мировой опыт и СНГ." *Деньги и кредит* 8 (2005): 42-50.
6. Новокшенова, Людмила Васильевна, and Н. В. Шмелева. "Глобализация и регионализация в валютной сфере экономики." Нижний Новгород: Изд-во Нижегородского государственного университета им. Н.И. Лобачевского, (2014)., 171 с.
7. Петрукович, Н. Г. "Валютно-финансовая интеграция в контексте экономической науки." *Экономика и банки* 1 (2014): 32-39.
8. Чаплыгин, В. Г. "Генезис валютно-финансовой интеграции." *Вестник Оренбургского государственного университета* 6 (2003): 129-133.

CURRENT FEATURES OF REGIONAL MONETARY FINANCIAL INTEGRATION

Misak Avagyan

PhD in Economics, Associate Professor

EUA, Chair of Management

misakav@rambler.ru

Abstract

In recent decades, the processes of regional economic integration, which include the entire complex of economic relations, have received great attention not only from developed but also developing countries. In that context, the integration of the monetary and financial sphere is especially important, due to the stable development of national financial systems and ensuring the stability of exchange rates. Taking into account the fact that it covers a number of key areas of the financial system, the formation of a single monetary and financial system between the countries of a certain region is increasingly important for the joint solution of the most frequently emerging economic problems under the current conditions of the development of international economic relations.

In the conditions of globalization, the current patterns of regional economic integration, as well as the current trends in the development of the international monetary system, further increase the need to deepen the monetary and financial relations between countries, aimed at ensuring financial stability and economic security, which is the basis of the expediency of studying monetary and financial integration as the highest level of economic cooperation between countries.

The purpose of the article is to analyze the forms and features of regional monetary and financial integration, as well as to indicate ways of increasing its effectiveness.

Keywords: Monetary and financial integration, globalization, monetary policy, single currency, coordination, unification, supranational regulation

Ներկայացվել է՝ 28.02.2024թ.

Ուղարկվել է գրախոսման՝ 07.05.2024թ.

Հովիկ Հրաչիկի Գրիգորյան

տնտ. թ., դոցենտ

ՀԵՀ, Կառավարման ամբիոն

hovig@mail.ru

Անփոփագիր

Շատ երկրներում տեղի են ունենում ժողովրդագրական փոփոխություններ, որոնցում նկատվում է բնակչության ծերացում՝ կյանքի տևողության աճի և ծնելիության մակարդակի նվազման պատճառով: Կառավարությունները, քաղաքական գործիչները և այլ շահագրգիռ կողմեր պարբերաբար քննարկում և իրականացնում են կենսաթոշակային համակարգերում փոփոխություններ՝ ի հայտ եկած մարտահրավերներին դիմակայելու, արդարություն ապահովելու և արդյունավետությունը բարելավելու նպատակով: Կենսաթոշակային բարեփոխումների վերաբերյալ այսօր ընդունված որոշումները կարող են անդառնալի հետևանքներ ունենալ ապագա սերունդների համար: Կենսաթոշակային բարեփոխումների ուսումնասիրությունը կարող է նաև օգնել հասկանալ աշխարհի տարբեր երկրների կողմից ընդունված տարբեր մոտեցումները: Այս մոտեցումների համեմատությունն ու հակադրումը կարող են օգնել բացահայտելու լավագույն փորձը, քաղված դասերը և ընդհանուր կենսաթոշակային մարտահրավերների նորարարական լուծումները: Աշխատության համար տեսական հիմք են ծառայել կենսաթոշակային համակարգի մշակման և ներդրման վերաբերյալ արտասահմանյան բազմաթիվ մենագրություններ և գիտական աշխատություններ, այդ թվում՝ միջազգային մասնագիտական կազմակերպությունների գիտական, գիտավերլուծական և մեթոդաբանական նյութեր, ինչպես նաև պետության սոցիալական ու կենսաթոշակային ծրագրերի իրականացման ուղղությունները ու նպատակները: Աշխատանքի տեղեկատվական բազայի համար հիմք են ծառայել Ազգային վիճակագրական ծառայության պաշտոնական տեղեկագրերը, ոլորտին առնչվող գերատեսչությունների պաշտոնական տվյալները, գիտահետազոտական հրապարակումները, ինչպես նաև Համաաշխարհային բանկի վիճակագրական պետական կոմիտեի և համանման այլ միջազգային ֆինանսական ու վիճակագրական մարմինների պաշտոնական տվյալներն ու կանխատեսումները, ՀՀ գործող օրենքներն ու ենթաօրենսդրական ակտերը:

Հիմնաբառեր. Կենսաթոշակային համակարգ, բարեփոխում, միջազգային, տարիքային սահմանափակում, տնտեսություն, ֆինանսներ

Ներածություն

Հետազոտության թեմայի արդիականությունը: Իր տնտեսական և քաղաքական բնույթով սոցիալական ապահովությունը նյութական բարիքներ ստեղծող և անաշխատունակ հասարակության տնտեսական շահերի համակցությունն է, որի կարևոր մասն է կազմում կենսաթոշակային ապահովությունը: Չնայած այն հանգամանքին, որ կենսաթոշակային համակարգերը ստեղծվել են ավելի քան հարյուր տարի առաջ և ենթարկվել բազմաթիվ փոփոխությունների, բնակչության կենսաթոշակային ապահովության ոլորտում դեռևս բազմաթիվ խնդիրներ կան:

Միջազգային փորձը բերել է այն եզրահանգման, որ բարեփոխումները, որոնք տեղի են ունենում կենսաթոշակային համակարգում, առաջացնում են սոցիալական դժգոհություն, քանի որ դրանք հիմնականում կապված են կենսաթոշակային տարիքի բարձրացման, արտոնյալ կենսաթոշակներից հրաժարվելու կամ կենսաթոշակային հիմնադրամներում ներդրումների ավելացման հետ:

Ավելին, կենսաթոշակային բարեփոխումների վերաբերյալ այսօր ընդունված որոշումները կարող են անդառնալի հետևանքներ ունենալ ապագա սերունդների համար: Կենսաթոշակային բարեփոխումների ուսումնասիրությունը կարող է նաև օգնել հասկանալ աշխարհի տարբեր երկրների կողմից ընդունված տարբեր մոտեցումները: Այս մոտեցումների համեմատությունն ու հակադրումը կարող է օգնել բացահայտելու լավագույն փորձը, քաղված դասերը և ընդհանուր կենսաթոշակային մարտահրավերների նորարարական լուծումները:

Հետազոտության նպատակն ու խնդիրները: Մշակել կենսաթոշակային համակարգի ամենահրատապ խնդիրները լուծելու արդյունավետ ռազմավարություն՝ հաշվի առնելով տարբեր երկրների փորձն ու զարգացման միտումները, վերլուծելով և քննարկելով օտարերկրյա կենսաթոշակային համակարգերի բարեփոխումները և բացահայտելով դրանց հետևանքները: Նպատակը իրագործված կհամարվի, եթե մշակվի կոնկրետ ռազմավարություն՝ կենսունակ քայլերով և ժամանակացույցով, ինչի համար առանձնացվել են հետևյալ խնդիրները՝

1. Որոշել կենսաթոշակային համակարգերի բաղադրիչներն ու տեսակները, ձևակերպել դրանց էության սահմանումը;
2. Ուսումնասիրել միջազգային կենսաթոշակային համակարգերի փոփոխությունները, միտումները և օրինաչափությունները՝ վերլուծելով նյութերը վերջին 5 տարիների ընթացքում;
3. Իրականացնել միջազգային և ազգային կենսաթոշակային համակարգերի ցուցանիշների համեմատական վերլուծություն, որտեղ իրականացվել են բարեփոխումներ՝ հաշվի առնելով առնվազն 5 տարիների ընթացքում կատարված փոփոխությունները;

Հետազոտության օբյեկտը և առարկան: Հետազոտության օբյեկտը միջազգային կենսաթոշակային համակարգն է, իսկ առարկան՝ միջազգային կենսաթոշակային համակարգերի բարեփոխումները:

Հետազոտությունը նկարագրում է այն մեթոդներն ու ընթացակարգերը, որոնք օգտագործվում են հետազոտության որոշակի թեմային վերաբերող տեղեկատվությունը

ՏՆՏԵՍԱԳԻՏՈՒԹՅՈՒՆ ԵՎ ԿԱՌԱՎԱՐՈՒՄ

բացահայտելու և վերլուծելու համար: Այն ներառում է հետազոտության բոլոր կարևոր ասպեկտները, ներառյալ հետազոտության ձևավորումը, տվյալների հավաքագրման տեխնիկան, տվյալների վերլուծության տեխնիկան և ընդհանուր կառուցվածքը, որի շրջանակներում իրականացվում են հետազոտությունները: Չնայած այս կետերը կարող են օգնել հասկանալ, թե ինչ է հետազոտության մեթոդաբանությունը, նաև պետք է իմանալ, թե ինչու է կարևոր ընտրել ճիշտ մեթոդաբանություն:

Հետազոտական մեթոդները կարելի է բաժանել երկու հիմնական տեսակի՝ քանակական և որակական: Այս մեթոդները տարբերվում են տվյալների հավաքագրման, վերլուծության և մեկնաբանման իրենց մոտեցմամբ: Բացի այդ, կան նաև խառը մեթոդներ, որոնք համատեղում են ինչպես քանակական, այնպես էլ որակական մեթոդների տարրերը:

Կենսաթոշակային համակարգի միջազգային բարեփոխումները վերլուծելու և ուսումնասիրելու համար ընտրվել է խառը մեթոդաբանական մոտեցում՝ ներառելով հետազոտության և՛ որակական, և՛ քանակական մեթոդներ [ՀՀ օրենքը «Պետական կենսաթոշակների մասին»]: Այս մոտեցումն ընտրվել է վերլուծության ամբողջականությունն ու խորությունն ապահովելու և բարեփոխման տարբեր ասպեկտների և միջազգային քաղաքականության վրա դրանց ազդեցության ավելի ամբողջական գնահատման համար: Որակական հետազոտության մեթոդները թույլ տվեցին ավելի խորը հասկանալ բարեփոխումների մասնակիցների տեսակետները, կարծիքները և փորձը: Հարցազրույցները, փաստաթղթերի խորը վերլուծությունները և դիտարկումները բացահայտեցին նուրբ ասպեկտներ, որոնք միշտ չէ, որ հնարավոր է ֆիքսել քանակական մեթոդներով:

Նիդեռլանդներում սոցիալական գործընկերներն ունեն DC կենսաթոշակային սխեմաների երեք տեսակի ընտրություն: Ճկուն սխեման մասնակիցներին հնարավորություն է տալիս ինքնուրույն ընտրել ներդրումներ իրենց անհատական կենսաթոշակային խնայողությունների համար: Կոլեկտիվ սխեման նախատեսում է միասնական ներդրումային քաղաքականություն բոլոր մասնակիցների համար՝ օգտագործելով կյանքի ցիկլի ներդրումային ռազմավարությունները: Երկու սխեմաներում էլ մասնակիցների վճարումները նույնն են, և վճարումները կատարվում են փոփոխական անուիտետային դրույքաչափով՝ կախված ներդրումների եկամտաբերությունից: Երրորդ տիպի սխեման՝ DC-ն, գործում է 2011 թվականից և ներառում է գործատուներին վճարումներ կատարել անհատական հաշիվներում, իսկ կենսաթոշակի անցնելուց հետո աշխատողն օգտագործում է կապիտալը՝ ապահովագրողից կենսաթոշակային ապրանք գնելու համար: Տնտեսական համագործակցության և զարգացման կազմակերպության (ՏՀԶԿ) երկրների մեծ մասն այժմ հաշվի է առնում ամբողջ կյանքի ընթացքում ստացված եկամուտը կենսաթոշակային նպաստները հաշվարկելիս: Վերջերս այս խմբին միացել են Ավստրիան, Չեխիան, Հունաստանը և Նորվեգիան: Այնուամենայնիվ, այնպիսի երկրներում, ինչպիսիք են Կոլումբիան, Կոստա Ռիկան, Ֆրանսիան, Պորտուգալիան,

ՏՆՏԵՍԱԳԻՏՈՒԹՅՈՒՆ ԵՎ ԿԱՌԱՎԱՐՈՒՄ

Սլովենիան, Իսպանիան և Միացյալ Նահանգները, կենսաթոշակները դեռևս հաշվարկվում են՝ հաշվի առնելով միայն աշխատանքային կյանքի որոշակի ժամանակահատվածի վաստակը (Տե՛ս, Գծապատկեր 1) [How inflation challenges pensions]:

Գծապատկեր 1

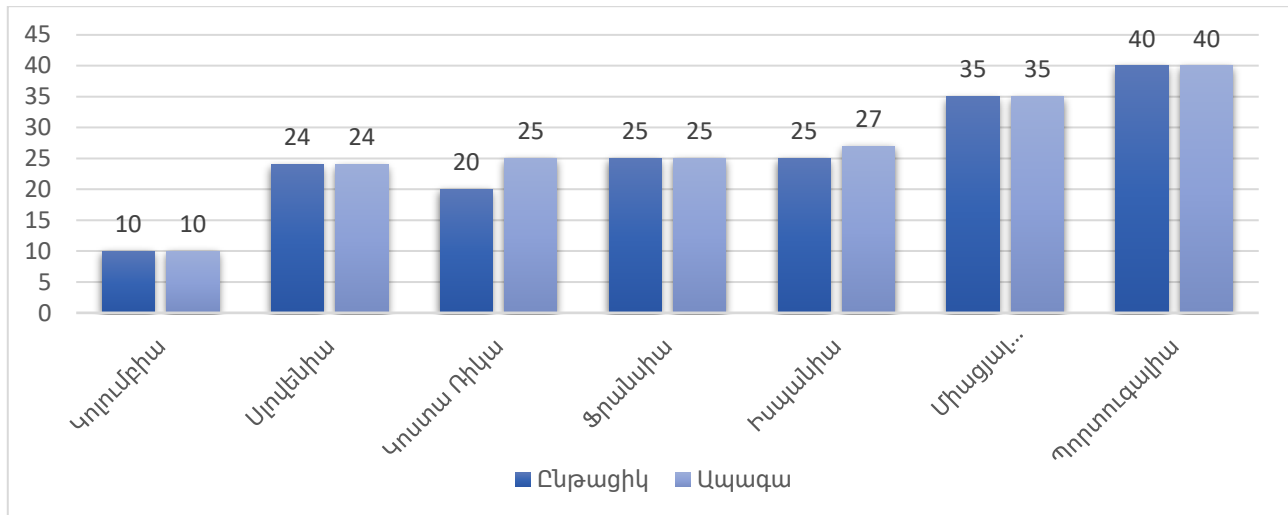

Մասնավոր հատվածի աշխատողների աշխատավարձը հաշվարկելու համար օգտագործվող տարիների թիվը*

*Գծապատկերը կազմվել է մեր կողմից՝ հիմք ընդունելով [Bańkowski et al.]

Իսպանիան որոշել է կենսաթոշակների հարցում էական փոփոխություններ չանել, սակայն ընտրել է կարճաժամկետ երկարաձգում և երկար անցումային շրջան: 2022 թվականից կենսաթոշակային նպաստների բազային վճարման ժամկետը դարձել է կարիերայի վերջին 25 տարին՝ այն ավելացնելով 2013 թվականի նախորդ 15 տարվա համեմատ: Փոփոխությունը նշանակում է, որ 2044 թվականից թոշակի անցած մարդկանց համար հաշվի են առնվելու իրենց կարիերայի վերջին 29 տարիների վերջին 27 տարիների լավագույն եկամուտները: Մինչև 2044 թվականը մարդիկ կկարողանան ընտրել առավել շահավետ հաշվարկման եղանակը, որը կբերի կենսաթոշակային նպաստների և ծախսերի ավելացման:

Կոստա Ռիկան 2024 թվականի հունվարին բարձրացրել է արդյունավետ ներդրման դրույքաչափերը աշխատանքի առաջին 25 տարիների համար: Այժմ 25 տարվա աշխատանքային փորձ ձեռք բերելու համար անհրաժեշտ է նախորդ 20 տարվա փոխարեն 43%-ից 52,5% հավաքել՝ հաշվի առնելով տարիքը և աշխատավարձի մակարդակը: Զուգահեռաբար փոխվել է հիմնական աշխատավարձի հաշվարկման ժամանակաշրջանը. կենսաթոշակն այժմ կհաշվարկվի լավագույն 300 ամիսների (25 տարվա) միջին աշխատավարձի հիման վրա, այլ ոչ թե կարիերայի վերջին 20 տարիների ընթացքում: Իռլանդիայում կառավարությունը որոշել է բարելավել պետական կենսաթոշակային համակարգի ֆինանսական կայունությունը՝ աստիճանաբար

ՏՆՏԵՍԱԳԻՏՈՒԹՅՈՒՆ ԵՎ ԿԱՌԱՎԱՐՈՒՄ

ավելացնելով սոցիալական վճարները: Աշխատողների և գործատուների համար վճարումների դրույքաչափը 2024 թվականի հոկտեմբերին կավելանա 0,1 տոկոսային կետով և ակնկալվում է, որ հետագա տարիներին կավելանա:

Ընդհանուր առմամբ, այս երկրների կողմից որդեգրված բազմազան մոտեցումներն ընդգծում են կենսաթոշակային բարեփոխումների բարդ բնույթը և հարմարեցված լուծումների անհրաժեշտությունը, որոնք հավասարակշռում են հարկաբյուջետային կայունությունը սոցիալական հավասարության և անհատական կարիքների հետ: Քանի որ ժողովրդագրական տեղաշարժերը և տնտեսական մարտահրավերները շարունակում են ձևավորել կենսաթոշակային համակարգերը ամբողջ աշխարհում, շարունակական հարմարվողականությունը կարևոր նշանակություն կունենան ներկայում և ապագայում թոշակատուների բարեկեցությունն ու անվտանգությունն ապահովելու համար:

Ցածր եկամուտ ունեցողների կենսաթոշակային պաշտպանության բարելավում: 65+ տարեկան մարդիկ, ընդհանուր առմամբ, ունեն ավելի ցածր տնօրինվող եկամուտ՝ համեմատած ՏՀԶԿ շատ երկրների ընդհանուր բնակչության հետ: ՏՀԶԿ երկրներում միջին հաշվով 66-75 տարեկան մարդկանց տնօրինվող եկամուտը կազմում է ընդհանուր բնակչության տնօրինվող եկամտի 93%-ը, մինչդեռ 75-ից բարձր մարդկանց համար այս ցուցանիշը իջնում է մինչև 81%: Այնուամենայնիվ, երկրների միջև կան էական տարբերություններ. որոշ երկրներում, ինչպիսիք են Էստոնիայում, Կորեայում և Լիտվայում, 66-75 տարեկան խմբի հարաբերական եկամուտը կազմում է ընդհանուր բնակչության 80%-ից պակաս, իսկ 75 տարեկանից բարձր խմբի համար այն 65%-ից պակաս է: Բայց կան նաև երկրներ, որտեղ տարեցների հարաբերական եկամուտը գերազանցում է ողջ բնակչության միջին եկամուտը: Օրինակ՝ Իսրայելում, Իտալիայում և Լյուքսեմբուրգում 66-75 տարեկան մարդկանց հարաբերական եկամուտը գերազանցում է 110%-ը, իսկ Լյուքսեմբուրգում՝ նույնիսկ ամբողջ բնակչության եկամուտը (տե՛ս, Աղյուսակ 1), [Կենսաթոշակային բարեփոխումներ, հանրային իրազեկում] :

Աղյուսակ 1.

Երկրներ	Բոլորը 65 ում. %-ով	66-75. %-ով	75 ից բարձր. %ով
Ավստրալիա	76,9	81,6	69,8
Ավստրիա	94,5	97,3	90,9
Բելգիա	77,7	81,7	72,6
Կանադա	89,3	91,8	85,2
Չիլի	93,5	95,8	90,0

ՏՆՏԵՍԱԳԻՏՈՒԹՅՈՒՆ ԵՎ ԿԱՌԱՎԱՐՈՒՄ

Կոստա Ռիկա	104,1	109,3	95,9
Չեխիա	77,3	80,3	72,2
Դանիա	82,0	86,9	75,0
Էստոնիա	69,0	75,3	61,3
Ֆինլանդիա	83,6	89,2	75,9
Ֆրանսիա	99,8	103,9	94,5
Գերմանիա	87,6	90,2	85,3
Հունաստան	96,9	104,7	87,4
Հունգարիա	87,0	89,0	83,7
Իսլանդիա	95,0	103,8	77,5
Իռլանդիա	83,0	89,1	73,8
Իսրայել	105,2	110,7	96,2
Իտալիա	103,0	111,6	94,2
Ճապոնիա	85,2	91,8	78,0
Կորեա	68,0	75,3	58,6
Լատվիա	72,0	80,6	60,4
Լիտվա	67,4	71,5	63,0
Լյուքսեմբուրգ	110,1	112,4	106,4
Մեքսիկա	102,3	106,5	95,6
Նիդեռլանդներ	79,2	85,3	69,8
Նոր Զելանդիա	80,1	86,5	69,7
Նորվեգիա	90,0	99,5	77,0
Լեհաստան	85,7	85,5	86,0
Պորտուգալիա	95,7	102,6	88,1
Սլովակիա	86,6	88,5	82,9
Սլովենիա	86,5	86,9	85,9

ՏՆՏԵՍԱԳԻՏՈՒԹՅՈՒՆ ԵՎ ԿԱՌԱՎԱՐՈՒՄ

Իսպանիա	99,0	107,7	89,2
Շվեդիա	86,5	98,1	71,9
Շվեյցարիա	80,8	86,4	74,2
Թուրքիա	97,3	101,0	90,6
Միացյալ Թագավորություն	86,4	90,5	81,0
Միացյալ Նահանգներ	93,2	99,1	83,8
ՏՀԶԿ	88,0	93,2	80,9

*Միջին եկամուտն ըստ տարիքային խմբի՝ ընդհանուր բնակչության միջին եկամտի %-ով**

* Աղյուսակը կազմվել է մեր կողմից հիմք ընդունելով [Insee.fr]

ՏՀԶԿ շատ երկրներում տարեց մարդիկ ավելի հավանական է որ աղքատության մեջ լինեն, քան այլ տարիքային խմբերը: ՏՀԶԿ-ի տվյալներով՝ 66-75 տարեկան մարդկանց 12,5%-ը և 76+ տարեկանների 16,6%-ն ապրում են միջինի 50%-ից ցածր եկամուտներով, մինչդեռ ընդհանուր բնակչության համար այդ ցուցանիշը կազմում է 11,4%: Որոշ երկրներում տարեցների շրջանում աղքատության մակարդակը գերազանցում է 25%-ը, իսկ Բալթյան երկրներում և Կորեայում նույնիսկ հասնում է 40%-ի և ավելի բարձր 76+ խմբի համար: 2022 թվականի հունվարին Չիլին իր նպատակային պետական կենսաթոշակային սխեման փոխարինեց գրեթե համընդհանուր սխեմայով: Նոր սխեմայի համաձայն, համընդհանուր երաշխավորված կենսաթոշակը, որն ի սկզբանե հասանելի էր 65+ տարեկան մարդկանց ստորին 90%-ին, 2023 թվականի փետրվարին տարածվեց բնակչության ստորին 90%-ի 65+ տարեկան բոլոր մարդկանց վրա: Շահառուների թիվն աճել է մոտավորապես 4%-ով: Նպաստների մակարդակը նույնպես նախորդ սխեմայի համեմատ ավելացել է 4%-ով՝ կազմելով միջին համախառն եկամուտի մոտ 19%-ը [Institute national de la statistique] (Տե՛ս, Աղյուսակ 2):

Աղյուսակ 2

Երկրներ	65 ից բարձր					Ամբողջ բնակչությունը
	Ամբողջը	Ըստ տարիքի		Ըստ սեռի		
		66-75	75-ից բարձր	Տղամարդիկ	Կանայք	
Ավստրալիա	22,6	19,7	27,0	18,2	26,6	12,6
Ավստրիա	10,6	9,6	12,0	7,3	13,2	9,6

ՏՆՏԵՍԱԳԻՏՈՒԹՅՈՒՆ ԵՎ ԿԱՌԱՎԱՐՈՒՄ

Բելգիա	8,6	5,9	12,2	7,3	9,8	7,3
Կանադա	12,1	11,0	13,9	9,2	14,6	8,6
Չիլի	17,6	17,7	17,4	17,6	17,5	16,5
Կոստա Ռիկա	22,4	21,4	24,0	22,8	22,1	20,3
Չեխիա	5,1	4,9	5,5	2,3	7,2	5,3
Դանիա	4,3	2,8	6,3	3,2	5,2	6,5
Էստոնիա	34,6	27,6	43,0	20,8	41,8	15,8
Ֆինլանդիա	6,3	4,9	8,3	4,5	7,7	6,7
Ֆրանսիա	4,4	4,0	4,9	3,3	5,2	8,4
Գերմանիա	11,0	12,1	9,8	8,6	12,7	10,9
Հունաստան	9,3	8,8	10,0	7,0	11,2	13,0
Հունգարիա	6,1	6,9	4,6	4,4	7,1	8,7
Իսլանդիա	3,1	4,0	1,1	4,5	1,7	4,9
Իռլանդիա	14,7	12,4	18,1	11,2	17,8	7,7
Իսրայել	17,0	15,2	20,1	14,3	19,3	16,9
Իտալիա	10,3	10,3	10,4	7,7	12,4	13,5
Ճապոնիա	20,0	16,4	23,9	16,4	22,8	15,7
Կորեա	40,4	31,4	52,0	34,0	45,3	15,3
Լատվիա	32,2	24,7	42,3	19,0	38,6	16,0
Լիտվա	27,0	25,7	28,4	13,9	33,8	14,1
Լյուքսեմբուրգ	5,2	4,9	5,7	4,9	5,4	9,8
Մեքսիկա	19,8	18,2	22,3	18,9	20,4	16,6
Նիդեռլանդներ	6,5	4,4	9,7	6,1	6,9	8,5
Նոր Զելանդիա	16,8	14,3	20,9	13,2	20,1	12,4

ՏՆՏԵՍԱԳԻՏՈՒԹՅՈՒՆ ԵՎ ԿԱՌԱՎԱՐՈՒՄ

Նորվեգիա	3,8	2,7	5,4	2,3	5,1	7,9
Լեհաստան	13,2	13,7	12,3	7,6	16,8	9,1
Պորտուգալիա	13,8	12,5	15,2	10,4	16,2	12,8
Սլովակիա	6,6	6,2	7,6	4,4	8,2	7,8
Սլովենիա	10,7	10,2	11,6	7,1	13,4	7,0
Իսպանիա	11,3	9,9	12,8	10,1	12,2	15,4
Շվեդիա	11,1	8,3	14,5	7,2	14,5	9,2
Շվեյցարիա	18,8	16,1	22,1	16,9	20,6	9,9
Թուրքիա	13,7	11,9	17,0	12,1	15,0	15,0
Միացյալ Թագավորություն	13,1	11,0	16,0	11,1	14,9	11,2
Միացյալ Նահանգներ	22,8	20,1	27,2	19,8	25,3	15,1
ՏԶԳ	14,2	12,5	16,6	11,1	16,5	11,4

Տնային տնտեսությունների տնօրինվող եկամտի 50%-ից պակաս եկամուտ ունեցողների եկամուտը տոկոսներով [OECD Income (IDD) and Wealth (WDD) Distribution Databases]

Առաջին մակարդակի նպաստներում փոփոխություններ են կատարել նաև Կանադան, Էստոնիան, Ֆրանսիան, Իտալիան, Լիտվան, Իսպանիան, Շվեդիան և Թուրքիան: 2022 թվականի հուլիսին Կանադան 10%-ով ավելացրել է 75 և ավելի տարեկանների համար կացության հիմնական կենսաթոշակը: 2023 թվականի հունվարին Էստոնիան բարձրացրել է հիմնական և թիրախային կենսաթոշակները 20 եվրոյով, ինչը մոտավորապես 7%-ով բարձր է ինդեքսավորման ցուցանիշից: Շվեդիան նաև 12%-ով ավելացրել է թիրախային կենսաթոշակային նպաստները 2022 թվականի օգոստոսին: Ֆրանսիան, Իտալիան, Լիտվան, Իսպանիան և Թուրքիան որոշել են բարձրացնել նվազագույն ապահովագրական կենսաթոշակները [What Is the Right Price Index for the Social Security COLA]:

Որպես ֆինանսական կայունության բարելավմանն ուղղված ավելի լայն բարեփոխումների մաս՝ Ֆրանսիան զգալիորեն բարձրացրել է ընդհանուր նվազագույն կենսաթոշակը մինչև զուտ նվազագույն աշխատավարձի 85%-ը՝ 2023 թվականին կազմելով մոտ 1200 եվրո ամսական, ինչը 9%-ով ավել է: Իտալիան բարձրացրել է

նվազագույն կենսաթոշակները 1,5%-ով մինչև 75 տարեկան թոշակատուների համար և 6,4%-ով 75+ տարեկան թոշակատուների համար: Լիտվան փոխել է նաև հիմնական կենսաթոշակ ստանալու կանոնները՝ նվազեցնելով վճարումների պահանջվող ժամկետը մինչև 15 տարի:

Եզրակացություն

Ժողովրդագրական փոփոխությունների, տնտեսական մարտահրավերների և գլոբալիզացիայի պայմաններում շատ երկրներ բախվում են կենսաթոշակային համակարգերի հիմնանորոգման անհրաժեշտությանը:

Կենսաթոշակային բարեփոխումները կարող են ներառել.

1. Կենսաթոշակային տարիքի բարձրացում. Բազմաթիվ երկրներ բախվում են բնակչության ծերացման և ընդհանուր բնակչության մեջ թոշակատուների աճող համամասնության խնդրին: Կենսաթոշակային տարիքի բարձրացումը այս մարտահրավերը հաղթահարելու ամենատարածված միջոցներից մեկն է:
2. Անցում դեպի կուտակային համակարգեր. որոշ երկրներ բարելավում են իրենց կենսաթոշակային համակարգերը՝ անցնելով վճարովի համակարգերից, որտեղ ընթացիկ կենսաթոշակները ֆինանսավորվում են ներկայիս բնակչության վճարումների հաշվին, դեպի կուտակային համակարգեր, որտեղ անհատական կենսաթոշակային խնայողությունները ներդրվում են շուկայում:
3. Կենսաթոշակային ծառայությունների բազմազանություն. ի պատասխան բնակչության փոփոխվող կարիքների և նախասիրությունների, որոշ երկրներ առաջարկում են կենսաթոշակային մի շարք ծառայություններ, ինչպիսիք են մասնավոր կենսաթոշակային հաշիվները, ինդեքսավորված կենսաթոշակները և լրացուցիչ ապահովագրության տարբերակները:
4. Ֆինանսական կայունության ամրապնդում. շատ կենսաթոշակային համակարգեր բախվում են ֆինանսական մարտահրավերների, ինչպիսիք են՝ դեֆիցիտները և անբավարար միջոցները՝ պարտավորությունները ծածկելու համար: Հետևաբար, միջազգային բարեփոխումները կարող են ներառել նաև կենսաթոշակային համակարգերի ֆինանսական կայունության ամրապնդմանն ուղղված միջոցառումներ:

Այսպիսով, կենսաթոշակային բարեփոխումները բարդ և բազմակողմ գործընթաց են, որոնք հավասարակշռություն են պահանջում տնտեսական անհրաժեշտության և սոցիալական արդարության միջև: Եվ հենց դրանց իրականացումը կարող է հանգեցնել կենսաթոշակատուների կենսապայմանների էական բարելավմանը և բնակչության սոցիալական պաշտպանության մակարդակի բարձրացմանը:

Գրականության ցանկ

1. ՀՀ օրենքը «Պետական կենսաթոշակների մասին», ընդունված 2010թ.
2. Կենսաթոշակային բարեփոխումներ. Հանրային իրազեկում (05 ապրիլի 2024), www.armstat.am:

3. Bańkowski Krzysztof, Cristina Checherita-Westphal, Julia Jesionek , Philip Muggenthaler, The effects of high inflation on public finances in the euro area, (eds.) (2023), ECB Eurosystem Occasional Paper Series No 332.
4. How inflation challenges pensions (April 03, 2024), <https://www.oecd.org/pensions/How-inflation-challenges-pensions.pdf>
5. Insee.fr, (April 05, 2024), https://www.insee.fr/fr/statistiques/fichier/2832246/FCSP_2015.pdf.
6. Institute national de la statistique, (April 05,2024), <https://www.insee.fr/fr/statistiques/6464639>
7. *OECD Income (IDD) and Wealth (WDD) Distribution Databases*, April 05, 2024, <http://www.oecd.org/social/income-distribution-database.htm>
8. What Is the Right Price Index for the Social Security COLA (April 08, 2024), <https://crr.bc.edu/what-is-the-right-price-index-for-the-social-security-cola/>

THE INTERNATIONAL EXPERIMENT ON SOCIO-ECONOMIC SYSTEMS CHANGE

Hovik Grigoryan

PhD in Economics, Associate Professor

EUA, Chair of Management

hovig@mail.ru

Abstract

Significant societal changes are occurring in many countries, leading to discussions and implementations of socio-economic system transformations. These changes are driven by demographic shifts, including population growth, changes in life expectancy, and declining birth rates. The purpose of these transformations is to address challenges related to improving living standards and reducing societal inequality.

Governments, policymakers, and other stakeholders are actively engaged in these discussions and implementations. The outcomes of these transformations have far-reaching implications for future generations. Research into socio-economic transformations helps in understanding the various strategies adopted by different countries. By comparing and contrasting these strategies, valuable insights are gained, contributing to more effective experimentation and the development of innovative solutions to global socio-economic challenges. This study utilizes national statistical reports, official field documents, academic literature, as well as international financial and statistical assessments to comprehensively analyze the socio-economic landscape also including actual laws and sub-laws in Republic of Armenia.

Keywords: Pension system, reform international, age limit, economy, finances.

Ներկայացվել է՝ 10.04.2024թ.

Ուղարկվել է գրախոսման՝ 16.05.2024թ.

IN-SITU ԵՎ EX-SITU ՄԿՁԲՈՒՆՔՆԵՐԻ ՎՐԱ ՀԻՄՆՎԱԾ ԺԱՌԱՆԳՈՒԹՅԱՆ
ՊԱՀՊԱՆՄԱՆ ՄԻՋԱԶԳԱՅԻՆ ՓՈՐՁԸ ԲԱՑՕԹՅԱ ԹԱՆԳԱՐԱՆՆԵՐՈՒՄ

<https://doi.org/10.59982/18294359-24.15-ia-04>

Արմինե Մարգարի Մատենցյան

ՀԵՀ, Զբոսաշրջության և սպասարկման ամբիոն
matentsyana@gmail.com

Անփոփագիր

Հոդվածում ներկայացված են բացօթյա թանգարանների գործունեության առանձնահատկությունները, որոնք ձևավորվել են թանգարանների այս տեսակի գոյության շուրջ 130 տարիների ընթացքում՝ ապահովելու յուրահատուկ պատմամշակութային լանդշաֆտների պաշտպանությունը, վերարտադրումը և մոդելավորումը: Պատմամշակութային լանդշաֆտն իրենից ներկայացնում է մարդու և բնության համատեղ ստեղծագործության արդյունք, որը բնութագրվում է տարածքային հստակ կազմակերպմամբ, որում բնական և ձեռակերտ տարրերը կազմում են անբաժանելի ամբողջություն՝ ձևավորելով յուրահատուկ բնամշակութային համալիր: Այսպիսի համալիրները, որպես կանոն, ցույց են տալիս որոշակի էթնիկ խմբերի և դրանց բնակավայրերի էվոյուցիան, որը տեղի է ունեցել տարբեր՝ արտաքին և ներքին, բարենպաստ և անբարենպաստ, բնակլիմայական և սոցիալական գործոնների ազդեցության ներքո:

Այսօր պատմամշակութային լանդշաֆտները հանդիսանում են աշխարհի տարբեր տարաշաճրջանների ժառանգության կարևորագույն օբյեկտներ, որոնց պահպանությունը և արդիականացումն իրականացվում է բացօթյա թանգարանացման միջոցով: Բացօթյա թանգարանն ինքնին ներկայացնում է թանգարանային հաստատության հատուկ ձևաչափ, որն այցելուներին հնարավորություն է տալիս ընկղմվելու անցյալ դարաշրջանների պատմական մթնոլորտում՝ միաժամանակ գնահատելով բնության և մարդու ներդաշնակ ու արարիչ համակեցության արդյունքը: Այս տիպի թանգարանների ուսումնասիրությունը կարևոր է հատկապես մշակութային բաղադրիչի կառավարման համատեքստում, որի համար կիրառվում են մշակութային ժառանգության պահպանման in-situ և ex-situ միջազգային իրավական սկզբունքները, որոնք ստացել են իրենց նորմատիվային ամրագրումը մի շարք միջպետական ակտերի և համաձայնագրերի վավերացման շնորհիվ:

Հիմնաբաներ. Բացօթյա թանգարան, մշակութային ժառանգություն, պահպանման in-situ և ex-situ սկզբունքներ, սկանսեն, ազգային պարկ, ճարտարապետական շաֆտային համալիր:

Ներածություն

Մշակութային ժառանգության պահպանման առանցքային և առաջնահերթ մոտեցումներից է in-situ (լատիներենից՝ in – մեջ, վրա; situs – դիրք, տեղադիրք, անշարժություն) միջազգային իրավական սկզբունքը, որը բառացի նշանակում է «տեղակայման վայրում» [*Lingua Latina, 376*]: Նեղ իմաստով սկզբունքը, այն է՝ մշակութային ժառանգության պահպանումն իր սկզբնական տեղակայման վայրում, ուղղակիորեն վերաբերում է մշակութային ժառանգության անշարժ (ճարտարապետական) օբյեկտներին, հնագիտական ժառանգությանը, ինչպես նաև ստորջրյա մշակութային ժառանգությանը, որը տարբեր պատճառներով հայտնվել է ծովերի, օվկիանոսների հատակում: Լայն իմաստով in-situ միջազգային իրավական սկզբունքը նշանակում է ժառանգության պահպանություն առանց որոշակի պատմամշակութային միջավայրից և տարածքից այն առանձնացնելու: Այսպիսով, սկզբունքի բովանդակությունը լայն իմաստով ներառում է երկու հիմնական փոխկապակցված բաղադրիչ՝

1. մշակութային (մշակութային ժառանգության օբյեկտի անխզելի կապը որոշակի ազգային մշակույթի, ավանդույթների, սովորույթների, կոնկրետ պատմական իրադարձությունների և գործընթացների հետ),
2. աշխարհագրական (մշակութային ժառանգության օբյեկտի անխզելի կապը որոշակի տարածքների, շրջանների, մայրցամաքների, կլիմայական գոտիների, ինչպես նաև վարչատարածքային միավորների/պետությունների հետ):

Ex-situ պահպանման սկզբունքը (բառացիորեն՝ պահպանում տարածքից դուրս) իր առաջացման և զարգացման բնական միջավայրից դուրս որևէ օբյեկտի պաշտպանության գործընթացն է: Ex-situ սկզբունքը առավել տարածված է կենսաբանության մեջ և կիրառվում է անհետացման վտանգի տակ գտնվող տեսակների և սորտերի պահպանման համար՝ պոպուլյացիայի մի մասը հեռացնելով վտանգված կենսամիջավայրից և տեղադրելով նոր, բնական միջավայրին նման արհեստական պայմաններում (կենդանաբանական և բուսաբանական այգիներ, սերմերի բանկեր և այլն), որտեղ մարդու խնամքի ներքո համապատասխան տեսակները կարող են ենթարկվել արհեստական սելեկցիայի և բազմացման:

Այս մոտեցումը կիրառվում է նաև մշակութային ժառանգության պահպանման ոլորտում, որտեղ ձևավորված պատմական ավանդույթն այնպիսին է, որ առաջնային և առավել նախընտրելի մոտեցումը in-situ սկզբունքն է: Մակայն, եթե կան սպառնալիքներ, որոնք դժվար է հաղթահարել, և եթե անհնար է ամբողջությամբ կիրառել in-situ սկզբունքը, ապա ժառանգության առավելագույն պահպանման և ապագա սերունդներին փոխանցելու շահերից ելնելով օգտագործվում է ex-situ պահպանումը, ինչը նշանակում է

ՏՆՏԵՍԱԳԻՏՈՒԹՅՈՒՆ ԵՎ ԿԱՌԱՎԱՐՈՒՄ

մշակութային ժառանգության օբյեկտների տեղափոխում կամ վերակառուցում (վերարտադրում) այլ վայրում, որը տարբերվում է դրանց ծագման միջավայրից:

Հետազոտության **նպատակն է՝** ներկայացնել in-situ և ex-situ սկզբունքների վրա հիմնված բնապատմական և մշակութային ժառանգության պահպանության միջազգային փորձը բացօթյա թանգարաններում:

Վերոնշյալ նպատակի իրականացման համար հողվածում առաջադրվել են հետևյալ **խնդիրները՝** 1) վերլուծել ժառանգության պահպանման in-situ և ex-situ սկզբունքների նորմատիվաիրավական ամրագրումն ապահովող միջազգային ակտերը և համաձայնագրերը. 2) ուսումնասիրել բացօթյա թանգարանների զարգացման միջազգային փորձը՝ ներկայացնելով տարբեր տիպի բացօթյա թանգարանների հիմնական գործառույթները և առաջարկելով դրանց ամփոփ դասակարգումը. 3) բացահայտել բացօթյա թանգարանների դերը մշակութային ժառանգության պահպանման և զբոսաշրջության զարգացման գործում՝ ընդգծելով հատկապես in-situ և ex-situ սկզբունքների կիրառման առանձնահատկությունները:

Հետազոտության **օբյեկտն է՝** բացօթյա թանգարանը, որպես թանգարանային հաստատության հատուկ տեսակ, **առարկան՝** բացօթյա թանգարաններում in-situ և ex-situ սկզբունքների կիրառմամբ ժառանգության պահպանումը:

Միջազգային իրավական հիմնավորում

Տեղին է դիտարկել միջազգային իրավունքի որոշ նորմեր, որոնք ամրագրում են մշակութային ժառանգության պահպանման in-situ սկզբունքի կարևոր դերը: Օրինակ, 1954 թվականի Եվրոպական մշակութային կոնվենցիայի 5-րդ հոդվածը սահմանում է, որ յուրաքանչյուր պայմանավորվող կողմ պետք է իր վերահսկողության տակ գտնվող եվրոպական մշակութային արժեք ներկայացնող օբյեկտները համարի Եվրոպայի ընդհանուր մշակութային ժառանգության անբաժանելի մաս, համապատասխան միջոցներ ձեռնարկի դրանք պաշտպանելու և հանրության համար դրանց ողջամիտ հասանելիությունն ապահովելու համար [European Cultural..., 1954]: Այս նորմը հստակորեն ամրագրում է մշակութային ժառանգության պահպանման in-situ սկզբունքը լայն իմաստով: Սկզբունքի աշխարհագրական բաղադրիչն այս դեպքում որոշվում է մշակութային ժառանգության անխզելի կապով Եվրոպայի խորհրդի անդամ պետությունների տարածքի հետ, և ոչ թե եվրոպական մայրցամաքի տարածքի հետ: Մինչդեռ մշակութային բաղադրիչը որոշվում է եվրոպական մշակույթի հետ իր կապով՝ որպես Եվրոպա մայրցամաքի ամբողջական մշակույթի անբաժանելի մաս:

Այնուամենայնիվ, առաջին միջազգային իրավական ակտը, որն ուղղակիորեն սահմանում է մշակութային ժառանգության in-situ պահպանման սկզբունքը, ՅՈՒՆԵՍԿՕ-ի 1956 թվականի հանձնարարականն է, որը սահմանում է հնագիտական պեղումների միջազգային կարգավորման սկզբունքները [UNESCO Rec., 1956]: Հանձնարարականի 8-րդ կետի համաձայն՝ հուշարձանները, որոնց պահպանումը

ՏՆՏԵՍԱԳԻՏՈՒԹՅՈՒՆ ԵՎ ԿԱՌԱՎԱՐՈՒՄ

տեղում անհրաժեշտ է համարվում, կարող են տեղափոխվել միայն համապատասխան մարմինների նախնական թույլտվությամբ:

Հիմք ընդունելով ՅՈՒՆԵՍԿՕ-ի՝ Հանրային և մասնավոր աշխատանքներով վտանգված մշակութային արժեքների պաշտպանության վերաբերյալ 1968 թվականի հանձնարարականի 9-րդ կետը, պետությունները պետք է պատշաճ առաջնահերթություն տան նման աշխատանքներով վտանգված մշակութային արժեքները տեղում պահելու համար անհրաժեշտ միջոցառումներին՝ պահպանելու պատմական կապերը և տեղանքի մշակութային մթնոլորտը [*UNESCO Rec., 1968*]: Հանձնարարականի այս դրույթը որոշակիորեն արտացոլում է մշակութային ժառանգության in-situ պահպանման միջազգային իրավական սկզբունքի բովանդակությունը՝ ինչպես նեղ, այնպես էլ լայն իմաստով: Մշակութային արժեքները տեղում պահպանելու սկզբունքի առաջնահերթությունը սահմանվում է նաև ՅՈՒՆԵՍԿՕ-ի 1968թ.-ի հանձնարարականի 22-րդ կետում, համաձայն որի անհրաժեշտ է մանրակրկիտ հետազոտություններ կատարել ցանկացած վայրում շատ առաջ որևէ հանրային կամ մասնավոր աշխատանքների մեկնարկից, որոնք կարող են վտանգի ենթարկել մշակութային արժեքները:

Հնագիտական ժառանգության պաշտպանության մասին 1992 թվականի եվրոպական կոնվենցիայի 4-ii հոդվածը սահմանում է Կոնվենցիայի յուրաքանչյուր կողմի պարտավորությունը միջոցներ ձեռնարկել հնագիտական ժառանգության ֆիզիկական պաշտպանության համար՝ ապահովելով, ըստ հանգամանքների, դրա պահպանումը և խնամքը խիստ նախընտրելի in-situ սկզբունքով [*Convention..., 1992*]:

Հիշատակված միջազգային իրավական ակտերի հետ մեկտեղ պետք է նշել ինչպես 1985 թվականի Ստորջրյա մշակութային ժառանգության պաշտպանության մասին կոնվենցիայի նախագիծը, այնպես էլ ՅՈՒՆԵՍԿՕ-ի Ստորջրյա մշակութային ժառանգության պաշտպանության մասին 2001 թվականի կոնվենցիան, որը պարունակում է ամենամեծ թվով կանոններ, որոնք կարգավորում են մշակութային ժառանգության պահպանությունը հայտնաբերման վայրում, մասնավորապես՝ ստորջրյա թանգարանացման եղանակով [*UNESCO Convention..., 2001*]: Հուշարձանների և տեսարժան վայրերի միջազգային խորհրդի (ICOMOS – International Council on Monuments and Sites) մշակութային ժառանգության պաշտպանության և կառավարման 1996 թվականի խարտիայի [*ICOMOS Charter..., 1996*] 1-ին հոդվածը և նույն ICOMOS-ի հնագիտական ժառանգության պաշտպանության և կառավարման 1990 թվականի խարտիան [*ICOMOS Charter..., 1990*] սահմանում են մշակութային ժառանգության in-situ պահպանումը՝ որպես նախընտրելի տարբերակ:

Վերոնշյալ ակտերն ու համաձայնագրերը հսկայական ազդեցություն են ունեցել in-situ միջազգային իրավական սկզբունքի նորմատիվային ամրագրման վրա՝ այն սահմանելով որպես աշխարհում մշակութային ժառանգության պահպանման առաջնահերթ մոտեցում:

*Բացօթյա թանգարանների էությունը, դասակարգման մոտեցումները,
պահպանման սկզբունքների կիրառման օրինակները*

Բացօթյա թանգարանները մշակութային հաստատություններ են, որտեղ պատմամշակութային արտեֆակտները, ճարտարապետական կառույցները և այլ օբյեկտները պահպանվում և ցուցադրվում են բաց երկնքի տակ: Նման թանգարանները սովորաբար ներառում են այգիներ կամ այլ բնական տարածքներ, որտեղ գտնվում են ինչպես բնօրինակ, այնպես էլ վերարտադրված արտեֆակտներ: Այս վայրերն այցելուներին թույլ են տալիս բառացիորեն քայլել պատմության միջով, շփվել արտեֆակտների հետ, զգալ անցյալի մթնոլորտը և ավելի լավ ընկալել մշակութային ժառանգությունը: Բացօթյա թանգարանների գլխավոր հայեցակարգն այն է, որ դրանք կենտրոնացած են տարածքի բնական գեղեցկությունը պատմամշակութային տարրերի հետ համատեղելու վրա, որի արդյունքում ձևավորվում են յուրահատուկ բնամշակութային լանդշաֆտներ: Այսպիսի թանգարանները կարող են ներառել հնագույն բնակավայրերի վերականգնում, ինքնատիպ պատմական շենքերի, ճարտարապետական հուշարձանների և քանդակների ցուցադրություն, հնագիտական պեղումների արդյունքների ցուցադրություն, ազգագրական գյուղերի ստեղծում՝ տարածաշրջանի եզակի ժողովրդական մշակույթն ու ավանդական կենցաղը պահպանելու նպատակով, ինչպես նաև հնարավորություն են ընձեռում կազմակերպելու թեմատիկ միջոցառումներ, կրթական ծրագրեր և ինտերակտիվ ցուցահանդեսներ:

Աշխարհում թանգարանագիտության նշանակալի հարցերից մեկը բացօթյա թանգարանների դասակարգման խնդիրն է, ինչը նշանակում է դրանց ուսումնասիրություն և խմբավորում ըստ որոշակի չափանիշների:

Բացօթյա թանգարանների դասակարգման հիմնական կազմակերպչական և բովանդակային բնութագրերն են ստեղծման նպատակը և եղանակը, աշխարհագրական սկզբունքը և կառուցվածքային պլանավորումը, թեմատիկ բովանդակությունը և նկարագիրը: Իհարկե, այս հիմքերը չեն ընդգրկում բացօթյա թանգարանների գործունեության բոլոր ասպեկտները, և աշխարհում այդպես էլ չեն ձևավոնվել նման թանգարանների դասակարգման բացարձակապես նույնական մոտեցումներ, ինչի արդյունքում առկա է այս թանգարանների տեսակների և դրանց համար կիրառվող անվանումների հսկայական բազմազանություն [Laven, 5-18]:

Ամփոփելով առկա տեղեկատվությունը, կարող ենք ասել, որ բացօթյա թանգարանները սովորաբար բաժանվում են երկու մեծ խմբի՝ 1) **տրանսլոկացիոն**, այսինքն՝ շարժական, երբ կիրառվում է պահպանության ex-situ սկզբունքը, և 2) **ստացիոնար**, որոնք ստեղծվում են in-situ սկզբունքով:

Սկանսեններ, ազգագրական կամ կենդանի պատմության թանգարաններ

Բացօթյա թանգարանների դասական և ամենավաղ տեսակները սկանսեններն են (շվեդերեն՝ skansen, նշանակում է ապաստան կամ պաշտպանական ծածկ), որոնք արտացոլում են գյուղական կամ քաղաքային ճարտարապետության պատմական եվոյուցիան, ինչպես նաև ներկայացնում որոշակի տարածաշրջանի և պատմական ժամանակաշրջանի մարդկանց ավանդական ապրելակերպի և կենցաղի օրինակներ, ինչն այս թանգարաններին հաղորդում է հստակ ազգագրական բնույթ: Բացօթյա թանգարանների այս տեսակը առաջացել է 19-րդ դարի վերջին Սկանդինավիայում, և skansen տերմինը դարձել է ազգագրական թանգարանների ընդհանուր անվանումը եվրոպական լեզուների մեծ մասում:

Ամերիկյան մշակույթում նման թանգարանները կոչվում են «կենդանի պատմության թանգարաններ» (living history museums): Առաջին կենդանի պատմության թանգարանները բացվել են 1920-ականների վերջին ԱՄՆ-ում, որտեղ և ստացել են ամենամեծ զարգացումը:

Սկանսեն, ազգագրական կամ կենդանի պատմության թանգարանների կազմակերպչական ամենակարևոր սկզբունքը տրանսլոկացիայի կամ փոխադրման գաղափարն է, որը նշանակում է արժեքավոր ճարտարապետական հուշարձանների տեղաշարժ և ցուցադրում արհեստականորեն ստեղծված տարածքում, որը լցված է, այսպես ասած, իրական կյանքով: Գործարար և բնակելի տարածքներում, ի թիվս այլ բաների, պահպանվում են կահավորանքը, կենցաղային իրերը, գործիքները, տարազները, զենքն ու զրահը, իսկ թանգարանի աշխատակիցների օգնությամբ ցուցադրվում են առօրյա կյանքի ոճն ու դրվագները:

Աշխարհում կան բազմաթիվ բացօթյա ազգագրական կամ կենդանի պատմության թանգարաններ, օրինակ՝ Դանիայի, Չեխիայի, Նորվեգիայի, Էստոնիայի և Լատվիայի *սկանսեն* տեսակի թանգարանները, Տիրոլյան ֆերմաների թանգարանը Ավստրիայում, Լեհական գյուղի թանգարանը Վարշավայի մոտակայքում, «Բոքրեյկ» թանգարանը Բելգիայում, Թբիլիսիի բացօթյա ազգագրական թանգարանը, Հարավային Կորեայի Գյոնգի քաղաքում գտնվող «Կորեական ազգագրական գյուղ» թանգարանը և այլ վայրեր:

Այս տեսակի թանգարաններից թերևս ամենահայտնին շվեդական սկանսենն է:

Skansen Park-ը՝ Շվեդիայի առաջին բացօթյա թանգարանը, գտնվում է Ստոկհոլմի Յուրգորդեն կղզում [Skansen]: Թանգարանը հիմնադրվել է 1891 թվականին ազգագրագետ Արթուր Հասելիուսի կողմից և դառնել է ամբողջ աշխարհի համար բացօթյա թանգարանի օրինակելի մոդել: Skansen Park-ը կարծես պատմական Շվեդիայի մանրակերտը լինի, քանի որ այստեղ հավաքված են XIV-XX դարերի ավելի քան 160 տներ և ազարակներ ամբողջ երկրից, որոնք ներկայացնում են տարբեր շրջանների և խավերի ներկայացուցիչների կյանքը՝ գյուղացիներից մինչև ազնվականներ: Այստեղ այցելուները կարող են զբոսնել պուրակում, քայլել պատմական փողոցներով, հյուրասիրվել ավանդական հացատներում, համերգ լսել, պարել, այցելել բազմաթիվ հուշանվերների խանութներ և արհեստագործական կենտրոններ, մասնակցել գյուղատնտեսական

ՏՆՏԵՍԱԳԻՏՈՒԹՅՈՒՆ ԵՎ ԿԱՌԱՎԱՐՈՒՄ

աշխատանքներին պատմական ֆերմաներում: Ավանդական տարազներով թանգարանի աշխատակիցները էքսկուրսիաներ են անցկացնում բազմաթիվ ազարակներով և ֆերմաներով:

Skansen-ը, որը ներկայացնում է երկրի բազմազան բնական և կլիմայական գոտիները, որոնք ունեն տարբեր պատմական անցյալ, բնակչության բազմազան ռասայական, էթնիկ և կրոնական կազմ, մշակութային զբոսաշրջիկների համար գրավիչ նպատակակետ է, գաստրոնոմիական մշակույթի հանրահռչակման կենտրոն: Այսօր այն Շվեդիայի ամենահայտնի տեսարժան վայրերից մեկն է. վերջին հարյուրամյակի ընթացքում թանգարան է այցելել ավելի քան 180 միլիոն զբոսաշրջիկ:

Գաղութային Ուիլյամսբուրգի (Colonial Williamsburg) կենդանի պատմության թանգարանը, որը գտնվում է ԱՄՆ Վիրջինիա նահանգում, ստեղծվել է 1920-ականների վերջին: Սա կենդանի պատմության աշխարհի խոշորագույն բացօթյա թանգարան-քաղաքն է, որը ներկայացնում է 18-րդ դարի բրիտանական գաղութի կյանքը՝ վերարտադրելով 1750-80-ական թվականների քաղաքի տեսքը՝ Անկախության պատերազմից առաջ և ընթացքում [Colonial Williamsburg]: Թանգարանն օգտագործում է ժամանակաշրջանի տեխնոլոգիաներն ու արհեստները՝ գաղութային Ամերիկայում կյանքի մթնոլորտը վերստեղծելու համար: Պատմական տարազներով թանգարանի աշխատակիցները, ինչպես նաև ավելի քան 1500 դերասաններ ամեն օր քայլում են քաղաքի փողոցներով և զրուցում տարբեր թեմաների շուրջ՝ դարբնի աշխատանքի առանձնահատկություններից մինչև այն ժամանակվա գաղութարարներին անհանգստացնող քաղաքական խնդիրներ: Այստեղ, վերարտադրելով ժամանակի ոգին, մշտապես գործում են պատմական խանութներ, արհեստանոցներ, պանդոկներ, տպագրատներ, թատրոն և այլ սոցիալական կառույցներ, այդ թվում՝ Դատարանը, որը ներկայացնում է գաղութային քաղաքի արդարադատության սկզբունքները:

Քաղաք-թանգարանի 500 շենքերից 88-ը աուտենտիկ են, այսինքն՝ իրական պատմական, որոնցից մի քանիսը տեղափոխվել են այլ շրջանից: Մնացածները վերստեղծվել են 18-րդ դարի շինարարական տեխնոլոգիաներով և կահավորվել պատմական ժամանակաշրջանի իրերով: Այսինքն՝ կարող ենք ասել, որ տվյալ բացօթյա թանգարանում մշակութային ժառանգության պահպանությունն իրականացվում է in-situ և ex-situ սկզբունքների համատեղման եղանակով:

Քաղաք-թանգարանում գործում է հինգ պատմական հյուրանոց, 12 սննդի սպասարկման հաստատություն՝ պանդոկներ և ռեստորաններ, երկու գոլֆ-ակումբ, SPA-կենտրոն, երկու գեղարվեստի պատկերասրահ, ձիարան, որն առաջարկում է 18-րդ դարի կառքերով զբոսանքներ: Թանգարանում իրականացվում են բազմաթիվ կրթական և հետազոտական ծրագրեր դպրոցականների և ուսանողների համար: Բացի դա, այստեղ գործում է Գաղութային Ուիլյամսբուրգի ուսուցիչների ինստիտուտը (Colonial Williamsburg Teacher Institute), որն ԱՄՆ-ի պատմության ուսուցիչներ է պատրաստում երկրի բոլոր նահանգների դպրոցների համար:

ՏՆՏԵՍԱԳԻՏՈՒԹՅՈՒՆ ԵՎ ԿԱՌԱՎԱՐՈՒՄ

Մնացած բոլոր տեսակի բացօթյա թանգարանները ստեղծվել են բացառապես in-situ սկզբունքով, որը դարձել է նշանակալի համալիրների/անսամբլների պահպանման ամենաարդյունավետ ձևը: In-situ թանգարանը հիմնված է թանգարանացման հետևյալ սկզբունքի վրա՝ օբյեկտների պահպանում իրենց բնական միջավայրում: Նման թանգարանը ցուցադրում է պատմության և բնության հուշարձանները և տեսարժան վայրերը որպես ձևավորված ամբողջական համակարգ, որի նպատակն է պայմաններ ապահովել որոշակի տարածքի բնական միջավայրի և պատմամշակութային հուշարձանների պաշտպանության և հանրահռչակման համար՝ հաշվի առնելով նրանց միջև առկա պատմական կապը: Նման թանգարանները միջազգային դասակարգումներով համարվում են **միջավայրային** (որոշակի մշակութային և բնական միջավայր պահպանող) և կարող են կոչվել հետևյալ կերպ.

- Համալիրներ, օրինակ՝ ճարտարապետալանդշաֆտային համալիր, բնաճարտարապետական համալիր, պատմաճարտարապետական համալիր.
- Արգելոց-թանգարաններ, այդ թվում՝ հնագիտական արգելոցներ, որոնք ստեղծվում են պեղումների վայրերում.
- Ազգային պարկեր, որոնք նախատեսված են բնության եզակի հուշարձանների և էկոհամակարգերի պահպանման համար, իսկ պատմամշակութային հուշարձաններով հարուստ պարկերը կարող են կոչվել նաև բնապատմական կամ պատմամշակութային պարկեր:

Բացօթյա հնագիտական թանգարաններ

Բացօթյա հնագիտական թանգարաններն առանձնահատուկ տեղ են զբաղեցնում թանգարանային ոլորտում՝ բացառիկ հնարավորություն ընձեռելով ուսումնասիրելու հնագիտական գտածոներն իրենց հայտնաբերման բնական միջավայրում: Թանգարանները հաճախ ներառում են հնագույն բնակավայրերի պեղումներ, որտեղ այցելուները կարող են հետևել գիտահետազոտական գործընթացին և գնահատել գտածոների մասշտաբները: Այս թանգարանները կարևոր դեր են խաղում հնագիտական ժառանգության պահպանման, ուսումնասիրման և ցուցադրման գործում:

Որոշ թանգարաններ հազեցած են վերականգնողական լաբորատորիաներով, որտեղ այցելուները կարող են հետևել հնագիտական գտածոների վերականգնման գործընթացին: Նման լաբորատորիաները սովորաբար ստեղծվում են մասնագիտացված գիտական ծրագրերի շրջանակներում և մշակում են միջոցառումներ բաց տարածքներում գտնվող հնագիտական վայրերի իսկությունը և ամրությունը պահպանելու համար:

Կարելի է բերել բացօթյա հայտնի հնագիտական թանգարանների հետևյալ օրինակները՝ Եփեսոսի հնագիտական բացօթյա թանգարանը Թուրքիայում, Կնոսոսի (Կրետե կղզի) և Սկիրոնի (Սկիրոս կղզի) համալիրները Հունաստանում, Հռոմեական ֆորումի բացօթյա թանգարանը Հռոմի կենտրոնում, Մահենջոդարո հնագույն քաղաքի բացօթյա թանգարանը Պակիստանում, Կարնակ և Լուքսոր հնագույն տաճարային

համալիրները Եգիպտոսում և այլն: Ներկայացնենք առավել հայտնի հնագիտական բացօթյա թանգարաններից երկուսը:

Պոմպեյը (իտալ.՝ Pompei) և Հերկուլանումը (իտալ.՝ Ercolano) հին հռոմեական քաղաքներ են Իտալիայում, Նեապոլի մոտ՝ Կամպանիա շրջանում, որոնք ամբողջությամբ թաղվել են հրաբխային մոխրի շերտի տակ՝ 79 թվականին Վեզուվ հրաբխի ժայթքման հետևանքով [*Помпеи и Геркуланум*]: Այժմ դրանք աշխարհի ամենամեծ բացօթյա թանգարաններից են, որոնք ներառված են ՅՈՒՆԵՍԿՕ-ի համաշխարհային ժառանգության ցանկում: Ավերված քաղաքների վայրերում պեղումները սկսվել են 18-րդ դարի կեսերին և ընդհատումներով իրականացվել գիտնականների տարբեր խմբերի կողմից: Պոմպեյում վերջին գտածոն թվագրվում է 2023 թվականի մայիսին, երբ հնագետները հայտնաբերել են երկրաշարժից մահացած 2 մարդու մնացորդները: Մինչ օրս Պոմպեյի մոտավորապես 80%-ն արդեն պեղվել է: Զբոսաշրջության տեսանկյունից Պոմպեյն ավելի հայտնի տեսարժան վայր է, քան Հերկուլանումը: Բացօթյա հնագիտական թանգարանը ներկայացնում է ամբողջական փողոցներ և հրապարակներ, տաճարներ, թատրոններ, բնակելի շենքեր, հասարակական բաղնիքներ և զուգարաններ, հացահատիկի պահեստներ, ախոռներ և բազմաթիվ այլ շինություններ:

Ճարտարապետական շաֆտային համալիրներ

Ճարտարապետական շաֆտային համալիրներն ապահովում են պատմական ճարտարապետական կոթողները բնության գեղեցկության հետ համադրելու և որոշակի դարաշրջանի մթնոլորտը վերստեղծող յուրահատուկ մշակութային տարածք ձևավորելու փորձ: Այդ համալիրները կարող են ներառել պատմական շենքեր, ինչպիսիք են պալատական համալիրները, ազարակապուրակային անսամբլները, վանական համալիրներն իրենց բնական միջավայրով և այլ տարրեր, որոնք վավերական պայմաններ են ստեղծում տվյալ վայրի մշակութային ժառանգությունը պահպանելու, տարբեր ճարտարապետական ոճերի և ավանդույթների էվոլյուցիայի ուսումնասիրման համար: ՅՈՒՆԵՍԿՕ-ի դասակարգման համաձայն՝ այսպիսի համալիրները կոչվում են նաև ձեռակերտ մշակութային լանդշաֆտներ, որոնք բնութագրվում են տարածքային հստակ կազմակերպմամբ, ունեն կուռ նախագծային լուծում, դրանց արտաքին տեսքը ամբողջովին ենթարկված է մարդու ստեղծագործական գաղափարին, և արդյունքում առաջանում է բնական և ճարտարապետական տարրերի անքակտելի ամբողջականություն [*Веденин, Кулешова*]:

Շենքերի ներսում պահպանվում կամ վերստեղծվում են կահույքով, կենցաղային իրերով և համապատասխան դարաշրջանների գեղարվեստական գործերով հագեցած ինտերիերներ: Բացի ճարտարապետական տարրերից, այսպիսի համալիրները ներառում են խնամված պուրակներ, որտեղ այցելուները կարող են զբոսնել և վայելել բնության գեղեցկությունը: Երբեմն դրանք կանոնավոր այգիներ են՝ սիգամարգերի և ծառուղիների խիստ երկրաչափական դասավորությամբ: Կարող են լինել ջրային տարրեր՝ շատրվաններ, լճակներ կամ գետեր, որոնք հարստացնում են համալիրի

ՏՆՏԵՍԱԳԻՏՈՒԹՅՈՒՆ ԵՎ ԿԱՌԱՎԱՐՈՒՄ

լանդշաֆտային դիզայնը: Համալիրներում կարող են տեղադրվել արվեստի օբյեկտներ և քանդակներ՝ լրացնելով ճարտարապետական և բնական տարրերը և ստեղծելով որոշակի դարաշրջանի յուրահատուկ էսթետիկա:

Ընդգծենք, որ ճարտարապետական լանդշաֆտային համալիրները կարող են լինել և՛ աուտենտիկ (կազմված իրական պատմական ճարտարապետական կոթողներից), և՛ վերականգնված/վերստեղծված:

Դառնալով զբոսաշրջային գրավչության կենտրոններ՝ ճարտարապետական լանդշաֆտային համալիրները նպաստում են զբոսաշրջային ենթակառուցվածքների (հյուրանոցների, սննդի օբյեկտների, այլ ծառայություններ մատուցող կազմակերպությունների) զարգացմանը՝ դրանով իսկ նպաստելով տարածաշրջանների տնտեսական զարգացմանը, ներառյալ տեղական բիզնեսի խթանումը և նոր աշխատատեղերի ստեղծումը:

Մաչու Պիկչու ճարտարապետական լանդշաֆտային թանգարան-արգելավայրը (Machu Picchu Architecture and Landscape Museum-Reserve) ներկայացնում է ինկերի խորհրդավոր քաղաքակրթության հնագույն քաղաքը՝ Մաչու Պիկչուն, աշխարհի ամենահայտնի զբոսաշրջային վայրերից մեկը: Սա ճարտարապետության իսկական գլուխգործոց է՝ ստեղծված բնության հետ լիակատար ներդաշնակությամբ: Քաղաքը գտնվում է պերուական Անդերում, 2430 մ բարձրության վրա, արևադարձային անտառով շրջապատված, երկու լեռնագագաթների միջև, որտեղ գրեթե ուղղահայաց ժայռերը առաջացնում են 450 մ խորությամբ անդունդ [История места]:

Բավականին լավ պահպանված քարե քաղաքը, ենթադրաբար, կառուցվել է 15-րդ դարում և հարյուր տարի անց լքվել է իր բնակիչների կողմից: Մաչու Պիկչուի թաղումների մնացորդների վերջին ռադիոածխածնային հետազոտությունը ցույց է տվել, որ մարդիկ այստեղ ապրել են 1420-ից 1532 թվականներին, ինչը համընկնում է ինկերի երկիր իսպանացիների ներխուժման ժամանակի հետ: Վարկածներից մեկի համաձայն՝ իսպանացիների ներխուժումից հետո քաղաքում սննդի պաշարները սպառվել են, խմելու ջրի աղբյուրն անհետացել է, տղամարդիկ մեկնել են կովելու իսպանացի նվաճողների դեմ և չեն վերադարձել, ծերերը մահացել են, կանայք չեն ծննդաբերել, և քաղաքը արագորեն դատարկվել է:

Քաղաքը մոռացության մեջ էր մոտ չորս դար, մինչև ամերիկացի գիտնական, հետազատող Հայրամ Բինգհեմը (Hiram Bingham) հայտնաբերեց այն 1911 թվականին: Մաչու Պիկչուի բնական լանդշաֆտը և ճարտարապետությունը կազմում են մեկ ամբողջություն: Քաղաքում կա մոտ 200 շինություն՝ պալատներ, տաճարներ և սրբավայրեր, հրապարակներ և բնակելի տներ, արձաններ և շատրվաններ, հենապատեր և գյուղատնտեսական գործունեության համար նախատեսված բազմաշերտ տեռասներ, որոնք լցված են գետահովտից բարձրացված պարարտ հողով: Եվ այս ամենը կառուցված է սրբատաշ, ինամքով մշակված քարից՝ առանց որևէ ամրացնող լուծույթի:

1983 թվականին Մաչու Պիկչուն ներառվել է ՅՈՒՆԵՍԿՕ-ի Համաշխարհային ժառանգության ցանկում: Այսօր «ինկերի կորուսյալ քաղաքը» Հարավային Ամերիկայի

ՏՆՏԵՍԱԳԻՏՈՒԹՅՈՒՆ ԵՎ ԿԱՌԱՎԱՐՈՒՄ

ամենագրավիչ պատմամշակութային վայրն է, ուր տարեկան միջինում 1.6 մլն զբոսաշրջիկ է այցելում:

Բաց երկնքի տակ ճարտարապետական շափտային բազմաթիվ թանգարաններ կան Ռուսաստանի Դաշնությունում, որոնցից առավել հայտնիները ներկայացնում են Հյուսիս-արևմտյան Ռուսաստանի՝ XVI-XIX դարերի ավանդական փայտե ճարտարապետությունը:

ՌԴ Արխանգելսկի մարզում գտնվող «Մալիյե Կորելի» («Малые Корелы») համալիրը՝ փայտե ճարտարապետության ամենամեծ թանգարանն է աշխարհում: Այստեղ կարելի է տեսնել Ռուսական Հյուսիսը ներկայացնող 100-ից ավել եկեղեցիներ և տաճարներ, հարուստ վաճառականների կալվածքներ և գյուղացիական տներ, գոմեր, ջրաղացներ, ախոռներ և այլ ավանդական շինություններ: Համալիրը բացօթյա թանգարանի կարգավիճակ է ստացել 1973 թվականին [Музей «Малые Корелы»]:

«Կիժի» թանգարան-արգելոցը (Музей-заповедник «Кижи») գտնվում է Կարելիայում, Օնեգա լճի Կիժի կղզում: Ճարտարապետական համալիրի կենտրոնում է Տիրոջ Պայծառակերպության եկեղեցին՝ 18-րդ դարի սկզբի եզակի կառույց, որի հատակագիծը, ըստ լեգենդի, Պետրոս I կայսրն ինքը ձեռնափայտով նկարել է ավազի վրա: Բացի եկեղեցուց, թանգարան-արգելոցի տարածքում կան 18-19-րդ դարերի մի քանի վերականգնված գյուղացիական տներ և շրջանի բնիկ ժողովուրդների կյանքին ու մշակույթին նվիրված ցուցահանդեսներ: «Կիժի» թանգարան-արգելոցը 1990թ. ճանաչվել է ՅՈՒՆԵՍԿՕ-ի համաշխարհային ժառանգության օբյեկտ [Музей-заповедник «Кижи»]:

Այս երկու թանգարանների առանձնահատկությունն այն է, որ դրանք ներկայացնում են ռուսական փայտե ճարտարապետության բացառիկ մի ավանդույթ. բոլոր շինությունները կառուցվել են առանց մեկ մեխի, միայն կացնի օգնությամբ:

Ազգային բնապատմական և պատմամշակութային պարկեր

Ազգային բնապատմական և պատմամշակութային պարկերը եզակի տարածքներ են, որոնք համատեղում են բնական լանդշաֆտները և պատմական արտեֆակտները՝ պահպանելու և ցուցադրելու մշակութային ժառանգությունը: Այս պարկերը գործում են որպես բացօթյա թանգարաններ, որոնք այցելուներին հնարավորություն են տալիս շփվելու բնության և պատմության հետ, պարունակում են ճարտարապետական հուշարձաններ, ինչպիսիք են բերդերը, վանքերը, կամուրջները, որոնք պահպանել են իրենց սկզբնական տեսքը կամ վերականգնվել: Այնուամենայնիվ, նման կառույցների վերականգնումը պետք է ճշգրտորեն արտացոլի համապատասխան պատմական ժամանակաշրջանի ճարտարապետական ոճը:

Ազգային բնապատմական և պատմամշակութային պարկերը ներառում են լանդշաֆտային այգիներ, անտառներ և բնական արգելավայրեր, որոնք պահպանում են բնական էկոհամակարգերը և հնարավորություն են տալիս բացօթյա հանգստի և բնության ուսումնասիրության համար: Նման այգիները հաճախ ներառում են գետեր, լճեր և այլ ջրային օբյեկտներ, որոնք հարստացնում են այցելուների բնաճանաչողական և

ռեկրեացիոն փորձը: Որոշ այգիներ պարունակում են երկրաբանական կազմավորումներ, այդ թվում՝ բնական և պատմական արժեք ներկայացնող լեռնաշղթաներ, քարանձավներ, բնության հուշարձաններ:

Պարկերում, որպես կանոն, կազմակերպվում են տուրեր և էքսկուրսիաներ: Դրանք հաճախ ունենում են տեղեկատվական կենտրոններ, որտեղ այցելուներին տրամադրվում է ողջ անհրաժեշտ ինֆորմացիան, կազմակերպվում են թեմատիկ ցուցադրություններ, վարպետության դասեր, տարածաշրջանի պատմությանը, մշակույթին և բնությանը նվիրված կրթական ծրագրեր:

Պարկերում կարող են կազմակերպվել թատերականացված շոուներ, որոնք վերստեղծում են որոշակի պատմական դարաշրջաններ և իրադարձություններ, ինչպես նաև փառատոններ և տոնավաճառներ, որոնք նպաստում են տեղական ավանդույթների, արհեստների և արտադրանքի տարածմանը: Այսպիսի պարկերի շուրջ զբոսաշրջությունը խթանում է տեղական տնտեսությունը, հյուրընկալության ենթակառուցվածքների բարելավումը, աշխատատեղերի ստեղծումը և փոքր բիզնեսի զարգացումը:

Նշենք, որ տարբեր երկրներում այս տիպի բացօթյա թանգարանները կարող են տարբերվել թե՛ իրենց մեծությամբ՝ զբաղեցնելով շատ մեծ տարածքներ, թե՛ ունենալ տարբեր անվանումներ, օրինակ՝ ազգային պատմամշակութային պարկ, ազգային բնապատմական արգելավայր, պատմամշակութային թանգարան-արգելոց և այլն:

«Գյորեմե» (թուրք.՝ Göreme) ազգային բնապատմական պարկը թանգարան է բաց երկնքի տակ՝ Թուրքիայի Նևշեհիր նահանգում, որը զբաղեցնում է Կենտրոնական Անատոլիայի Կապադովկիա պատմական շրջանի մի մասը: Պարկի տարածքն իր մեջ ներառում է հրաբխային ծագման շատ հետաքրքիր լանդշաֆտ, անթիվ քարե սյուներ, մ.թ.ա. 1-ին հազարամյակի ստորգետնյա բնակավայրեր և բազմաթիվ քարանձավային եկեղեցիներ, որոնք ստեղծվել են քրիստոնեության վաղ ժամանակաշրջանում: 1985 թվականից Գյորեմե ազգային պարկը և Կապադովկիա քարանձավային բնակավայրը ներառված է ՅՈՒՆԵՍԿՕ-ի Համաշխարհային Ժառանգության օբյեկտների ցանկում [Göreme]:

Կապադովկիան առանձնանում է անկրկնելի երկրաբանական կառուցվածքով, որը ձևավորվել է 65-62 միլիոն տարի առաջ: Հրաբուխների ժայթքման ժամանակաշրջանում տեղանքը ծածկվել է տուֆով և այլ հրաբխային ապարներով: Այնուհետև, սողանքների և հողմահարումների ժամանակաշրջանում հրաբխային ապարներից առաջացել են առանձին բլուրներ, կոներ, սյուներ և սնկանման գոյացություններ:

Կապադովկիայի քարանձավային քաղաքները յուրօրինակ համալիր են կազմում, որը ստեղծվել է բազմաթիվ դարերի ընթացքում: Այն իր մեջ ներառում է մի քանի ստորգետնյա բնակավայրեր և ժայռերի մեջ փորված եկեղեցիներ: Մ.թ. I դարից սկսած Հռոմեական կայսրության առաջին քրիստոնյաներից շատերը, փախչելով իշխանությունների հալածանքներից, պատսպարվել են Կապադովկիայի քարանձավներում, որտեղ և հիմնել են իրենց եկեղեցիները: VI-IX դարերում Գյորեմեն Մերձավոր Արևելքի քրիստոնեական ամենախոշոր կենտրոններից էր, որտեղ կար 400-

ից ավելի եկեղեցի: Այսօր դրանցից պահպանվել են ընդամենը վեցը: Բոլոր եկեղեցիների պատերը և առաստաղները ծածկված են որմնանկարներով, որոնք հանդիսանում են բյուզանդական ուղղափառ սրբապատկերագրության իրական կոթողներ:

Գյոբեմեի շուրջ ձևավոնվել է զարգացած զբոսաշրջային ենթակառուցվածք. հարակից քաղաքներից ազգային պարկ կարելի է հասնել կանոնավոր ավտոբուսային հաղորդակցության միջոցով, պարկի տարածքում գործում են տարբեր տիպի հյուրանոցներ՝ այդ թվում քարանձավային, կան տուրիստական գրասենյակներ, որոնք ազգային պարկում էքսկուրսիաներ են անցկացնում:

«Ուդանշան» (Wudangshan) ազգային բնապատմական պարկը գտնվում է կենտրոնական Չինաստանի սրտում՝ Հուբեյ նահանգում: Այն ներառում է Ուդանշան լեռնային համակարգի 72 լեռնագագաթ և 24 հովիտ: Առասպելական Ուդան լեռը համարվում է դաոսիզմի բնօրրան և, ըստ լեգենդի, արևելյան մարտարվեստների ծննդավայրերից մեկը: Հենց այստեղ է ծնունդ առել կունգ-ֆուի Տայչի ոճը և դասական դպրոցը, որը հիմնված է դաոսական փիլիսոփայության սկզբունքների վրա: Ուդանշանի ամենաբարձր հատվածում է այսպես կոչված «Արգելված քաղաքը», որի տարածքում գտնվում է 7-րդ դարի դաոսական վանական համալիրը՝ մարտարվեստների, չինական ավանդական բժշկության և դեղագործության կենտրոնը: Այսօր էլ այստեղ գործում են մարտարվեստի մի քանի դպրոցներ: Հոկտեմբերին անց է կացվում կունգ-ֆուի ամենամյա միջազգային մրցաշարը:

Ուդանշանի լեռներում VII-XV դարերում կառուցված 33 վանական համալիրները ձգվում են 80 կմ տարածության վրա և կապվում են միմյանց հետ սալածածկ կաճաններով: Վանքերը ներառված են ՅՈՒՆԵՍԿՕ-ի համաշխարհային ժառանգության օբյեկտների ցանկում՝ որպես Չինաստանի բարձրալեռնային ավանդական ճարտարապետության գլուխգործոցներ:

Պարկի տարածքում գործում են մի քանի փոքր, համեստ հյուրանոցներ և հյուրատներ, մատուցվում են ուղեկցորդ-էքսկուրսավարի ծառայություններ [*Best National...*]:

Եզրակացություն

Ուսումնասիրությունը ցույց տվեց, որ բացօթյա տարածքների թանգարանացումը, ընդհանուր առմամբ, միտված է ներկայացնելու օբյեկտներ և արտեֆակտներ, որոնք պահպանել են իրենց եզակիության բավարար նյութական և ոչ նյութական ապացույցներ և դարձել պատմականորեն կայացած թանգարանային համալիրների հիմքը: Դրանցից առանձնանում են այն տարածքները, որտեղ պատմության և բնության հուշարձանները պահպանվում են կենդանի ավանդույթի շրջանակներում՝ դինամիկ տեսքով: Մյուս խումբը բաղկացած է տարածքներից, որոնք կորցրել են իրենց պատմական իսկությունը և արհեստականորեն լցված են թանգարանային ցուցանմուշներով: Ըստ այդմ, մենք կարող ենք տարբերակել՝

ՏՆՏԵՍԱԳԻՏՈՒԹՅՈՒՆ ԵՎ ԿԱՌԱՎԱՐՈՒՄ

- պատմականորեն ձևավորված համալիրներ (հնագիտության և ճարտարապետության ավանդական թանգարաններ, խառը տիպի թանգարաններ, թանգարան-արգելոցներ),
- արհեստականորեն ստեղծված համալիրներ կամ թանգարան-պուրակներ (սկանսեններ և կենդանի պատմության այգիներ),
- մշակութային և էկոլոգիական զարգացող համալիրներ (պատմամշակութային ուղղվածության ազգային պարկեր):

Բոլոր այն հաստատությունները, որոնք կարելի է անվանել բացօթյա թանգարաններ, ուղղակիորեն համատեղելով զբոսայգու և թանգարանի գործառույթները ու ձևավորելով ներդաշնակ բնամշակութային լանդշաֆտներ, դառնում են տարածաշրջանների հանրահռչակման արդյունավետ միջոց, բարելավում են դրանց ռեկրեացիոն հնարավորությունները և մեծացնում մշակութային և զբոսաշրջային գրավչությունը՝ դրանով իսկ նպաստելով դրանց տնտեսական զարգացմանը: Այսպիսով, ժամանակակից աշխարհում բացօթյա թանգարան կոչվող եզակի մշակութային տարածքները ներկայացնում են թանգարանային հաստատությունների հատուկ ձևաչափ, որն այցելուներին հնարավորություն է տալիս ընկղմվել անցյալ դարաշրջանների պատմության, մշակույթի և ճարտարապետության մեջ՝ գտնվելով բնության գրկում: Այս տեսակի թանգարանների ուսումնասիրությունը կարևոր է հատկապես մշակութային ժառանգության պահպանման առանձնահատկությունները հասկանալու տեսանկյունից:

Պատմականորեն ձևավորվել է մշակութային ժառանգության պահպանման, մոդելավորման և արդիականացման երկու հիմնական մոտեցում, դրանք են՝ in-situ և ex-situ սկզբունքները, որոնք կարևոր դեր են խաղում արժեքավոր առանձին արտեֆակտների և ամբողջական տարածքների պահպանության գործում: Մի կողմից, in-situ սկզբունքը ենթադրում է ժառանգության պահպանում իր ծագման միջավայրում, ինչը նպաստում է օբյեկտների մշակութային համատեքստի և պատմական նշանակության կարևորմանը և թույլ է տալիս ավելի լավ հասկանալ այս կամ այն տարածաշրջանի, էթնիկ խմբի պատմությունն ու մշակույթը:

Մյուս կողմից, ex-situ սկզբունքը ենթադրում է ժառանգության օբյեկտների տեղափոխում ավելի ապահով միջավայր և բաց երկնքի տակ հատուկ թանգարանային հավաքածուների ստեղծում: Այս մոտեցումը թույլ է տալիս ավելի լավ պաշտպանել արտեֆակտները շրջակա միջավայրի վնասակար ազդեցություններից, ինչպես նաև ավելի հանգամանակից ուսումնասիրել դրանք, ինչը կարող է հանգեցնել նոր գիտական բացահայտումների:

Կարևոր է հասկանալ, որ պահպանման այս երկու մոտեցումները փոխկապակցված են և լավագույն արդյունքների հասնելու համար կարող են օգտագործվել միասին: Ներկայումս նկատվում է դրանց որոշակի սերտաձում կամ սինթեզ, որն արտահայտվում է մասնավորապես ճարտարապետապարկային համալիրների դեպքում: Այսպիսով, in-situ և ex-situ սկզբունքների համադրությունը այսօր համարվում է բաց երկնքի տակ

ՏՆՏԵՍԱԳԻՏՈՒԹՅՈՒՆ ԵՎ ԿԱՌԱՎԱՐՈՒՄ

պատմամշակութային ժառանգության պահպանման և ապագա սերունդներին փոխանցելու առավել արդյունավետ մոտեցում:

Ամփոփելով հետազոտությունը՝ կարող ենք ձևակերպել բացօթյա թանգարանների ուսումնասիրման արդիականությունը հիմնավորող մի քանի կարևոր ասպեկտներ:

Կենդանի փորձ և ներգրավվածություն. Բացօթյա թանգարանները հնարավորություն են տալիս ոչ միայն դիտել ցուցադրությունները, այլև ընկղմվել պատմական ժամանակաշրջանների մթնոլորտում: Այսպիսի տպավորություններն ապահովում են մշակութային ժառանգության ավելի խորը գնահատում և ըմբռնում, ինչպես նաև բացառիկ զբոսաշրջային փորձառություն:

Ինտերակտիվ առանձնահատկություններ. Շատ բացօթյա թանգարաններ ինտեգրում են ինտերակտիվ տարրեր՝ թույլ տալով այցելուներին շփվել ցուցանմուշների հետ: Սա նպաստում է սովորելուն և ներգրավվածությանը՝ թանգարանի այցելությունը դարձնելով ավելի հետաքրքիր և հիշարժան:

Եզակի արտեֆակտների պահպանում. Բացօթյա թանգարաններում ցուցադրված բազմաթիվ արտեֆակտներ եզակի են և դժվար վերարտադրվող: Այս արտեֆակտների պաշտպանությունն իրենց բնական միջավայրում դառնում է մշակութային ժառանգության հարատևության համար պայքարի կարևոր խնդիր և հիմնական սկզբունք:

Տարածաշրջանի պատմության հանրահռչակում. Բացօթյա թանգարաններն առանցքային դեր են խաղում որոշակի շրջանների պատմության և ավանդույթների պահպանման և տարածման գործում: Սա հատկապես կարևոր է տեղական համայնքների, փոքր էթնիկ խմբերի ինքնության և եզակի մշակութային ժառանգության պահպանման համար:

Զբոսաշրջություն և տնտեսական զարգացում. Այս թանգարանները գրավում են այցելուների՝ խթանելով զբոսաշրջության ոլորտի զարգացումը տարածաշրջանում: Տնտեսական ազդեցությունը կարող է զգալի լինել՝ աջակցելով տեղական բիզնեսի զարգացմանը և ստեղծելով նոր աշխատատեղեր:

Կրթական հնարավորություններ. Բացօթյա թանգարանները հաճախ իրականացնում են կրթական ծրագրեր, որոնք ընդգրկում են թեմաների լայն շրջանակ՝ պատմություն, մշակույթ, հնագիտություն, բնագիտություն և վերականգնման տեխնոլոգիաներ: Այսպիսի ծրագրերը խթանում են այցելուների կրթաճանաչողական մոտիվացիան և նպաստում գիտելիքների տարածմանը՝ հատկապես երիտասարդների շրջանում:

Սոցիալական արժեք. Բացօթյա թանգարանների սոցիալական արժեքը կայանում է նրանում, որ դրանք հասարակության համար հաղորդակցվելու և գիտելիքների փոխանակման տեղ են ապահովում՝ աջակցելով ընդհանուր մշակութային հիշողության ձևավորմանը, ինչն իր հերթին նպաստում է ազգային ինքնության ամրապնդմանը:

Փոփոխություններին դիմակայում. Բացօթյա թանգարանները խթանում են ժամանակային փոփոխության նկատմամբ մշակույթի կայունությունը՝ ապահովելով

նյութական արտեֆակտների և կենդանի ավանդույթների պահպանությունը, միննույն ժամանակ նվազագույնի հասցնելով շրջակա միջավայրի վրա ազդեցությունը, ինչը կարևորվում է ժամանակակից հասարակությունների բնապահպանական իրազեկության աճի պայմաններում: Այս թանգարանների արդիականությունը գալիս է ապացուցելու նաև այն մեծ նշանակությունը, որ մարդիկ տալիս են պատմությանը և մարդկության մշակութային բազմազանության պահպանմանը գլոբալացման դարաշրջանում:

Գրականության ցանկ

1. Colonial Williamsburg (02.Feb.2024) - <https://www.colonialwilliamsburg.org>
2. Göreme Open-Air Museum (05.Feb.2024) - <https://cappadociavisit.com/goreme-open-air-museum/>
3. Laven, Anna. Open-air Museums and Heritage Interpretation: Theoretical Framework, 2018 (06.Feb.2024) - https://www.researchgate.net/publication/359073326_Open-air_Museums_and_Heritage_Interpretation_Theoretical_Framework
4. Lingua Latina. Латинско-русский словарь. 2-е изд., доп. и испр. (редакторы Подосинов А.В., Козлова Г.Г., Глухов А.А.) – М.: Флинта; Наука, 1999.
5. National Parks in China (06.Feb.2024) - <https://www.chinadiscovery.com/china-heritage-tour>
6. Skansen Park, the world's oldest open-air museum (08.Feb.2024) - <https://skansen.se/en/>
7. Веденин Ю.А., Кулешова М.Е. Культурный ландшафт как объект наследия // «Хранители наследия», 23/08/2017 (14, фев., 2024) - <https://hraniteli-nasledia.com/articles/khraniteli/yuriy-vedenin-kulturnyy-landshaft-kak-obekt-naslediya/>
8. История места: Мачу-Пикчу (14, фев., 2024) - https://travel.mts.ru/media/marshruty/machu-pikchu?utm_referrer=https%3A%2F%2Fyandex.ru%2F
9. Музей-заповедник «Кижы» (14, фев., 2024) - <https://kizhi.karelia.ru>
10. Музей «Малые Корелы» (14, фев., 2024) - <https://www.korely.ru>
11. Помпеи и Геркуланум (10, фев., 2024) - <https://latuaitalia.ru/art/vyhodnye-v-pompeyah-i-gerkulanume/>
12. Convention for the Protection of the Archaeological Heritage of Europe (1992, Valetta)
13. European Cultural Convention (1954, Paris)
14. ICOMOS Charter on the Protection and Management of Cultural Heritage (1996, Sofia)
15. ICOMOS Charter on the Protection and Management of Archaeological Heritage (1990, Lausanne)
16. UNESCO Recommendation on International Principles Applicable to Archaeological Excavations (1956, New Delhi)
17. UNESCO Recommendation concerning the Preservation of Cultural Property Endangered by Public or Private Works (1968, Paris)
18. UNESCO Convention on the Protection of Underwater Cultural Heritage (2001, Paris)

**INTERNATIONAL EXPERIENCE OF HERITAGE CONSERVATION IN OPEN-AIR
MUSEUMS BASED ON THE IN-SITU AND EX-SITU PRINCIPLES**

Armine Matentsyan

EUA, Chair of Tourism and Service

matentsyana@gmail.com

Abstract

The article presents the activity features of different open-air museums, which have been formed within the 130 years of existence of these types of museums to ensure the protection, reproduction, and modeling of unique historical and cultural landscapes. The historical and cultural landscape is a result of the joint creation of man and nature, which is characterized by a clear territorial organization in which the natural and man-made elements form an inseparable whole, forming a unique natural and cultural complex. Such complexes, as a rule, show the evolution of certain ethnic groups and their settlements, which took place under the influence of various external and internal, favorable and unfavorable, climatic and social factors.

Today, historical and cultural landscapes are the most important heritage objects of different regions of the world, whose preservation and modernization are carried out through open-air museology. The open-air museum itself presents a special format of a museum institution, which gives visitors the opportunity to immerse themselves in the historical atmosphere of past eras while appreciating the result of the harmonious and creative coexistence of nature and man. The study of this type of museum is especially important in the context of cultural component management, for which the international legal principles of in-situ and ex-situ preservation of cultural heritage are applied. These principles have received normative support through the ratification of a number of intergovernmental acts and convention

Keywords: Open-air museum, cultural heritage, principles of in-situ and ex-situ conservation, skansen, national park, architectural landscape complex.

Ներկայացվել է՝ 16.02.2024թ.

Ուղարկվել է գրախոսման՝ 06.05.2024թ.

ԿՈՐՊՈՐԱՏԻՎ ՄՇԱԿՈՒՑԹԻ ԱԶԴԵՑՈՒԹՅՈՒՆԸ ԲՈՒՀԱԿԱՆ ԱՆՁՆԱԿԱԶՄԻ
ԲԱԽՈՒՄՆԱԾԻՆ ՎԱՐՔԱԳԾԻ ԿԱՌԱՎԱՐՄԱՆ ՎՐԱ

<https://doi.org/10.59982/18294359-24.15-km-05>

Մարինա Արշակի Պետրոսյան

Հայցորդ

ՀԵՀ, Կառավարման ամբիոն

armmarmarnar@gmail.com

Անփոփագիր

Վերջին ժամանակաշրջանում կառավարման տեսական և գործնական մոտեցումներում կարևորվում է կորպորատիվ մշակույթը, որը սոցիալ-տնտեսական կատեգորիա է և հանդիսանում է բուհի գործունեության արդյունավետության, հոգևոր և սոցիալական կարիքների և պահանջմունքների բավարարման առանցքային գործոններից մեկը: Այն ուղղակիորեն կապված է բուհական անձնակազմի համատեղ աշխատանքի անհրաժեշտության և օգտակարության գիտակցման հետ: Կորպորատիվ մշակույթը ցանկացած կառավարման կառուցվածք ունեցող բուհի ներքին միջավայրում տիրող մթնոլորտն է, որի առկայությունը թելադրում է կառավարման, անձնակազմի համար աշխատանքային պայմանների ստեղծման, անձնակազմի վարքագծային և միջանձնային նոր որակների և պահանջների գնահատման բոլորովին նոր մոտեցումներ: Այն վարքագծային մոդելների ամբողջությունն է, որոնց ձեռք բերումը նպաստում է բուհի կողմից արտաքին միջավայրին հարմարվելուն և ներքին ինտեգրացիայի ձևավորմանը:

Հոդվածում դիտարկվում է կորպորատիվ մշակույթի ազդեցությունը բուհական անձնակազմի բախումնաձևին վարքագծի վրա, որը ցանկացած բուհի անբաժանելի մասն է: Կորպորատիվ մշակույթի այնպիսի տարրեր, ինչպիսիք են ղեկավարների կառավարման մոտեցումները, առաջնորդության ոճը և աշխատողների մեծամասնության արժեքների, նորմերի և կանոնների առկայությունը, ամենամեծ նշանակությունն ունեն բուհական անձնակազմի վարքագծային շեղումների կանխարգելման և լուծման համար: Հոդվածում քննարկվում են կորպորատիվ մշակույթի կառուցվածվածքային և գործառնական առանձնահատկությունների ազդեցությունն ու կարևորությունը՝ բուհական անձնակազմի բախումնաձևին վարքագծի կառավարման համատեքստում:

Հիմնաբառեր. Կորպորատիվ մշակույթ, արժեքային համակարգ, վարքագծի նորմեր, վարքագծային կառավարում, լարվածության հաղթահարում, բուհական անձնակազմ, բախումնաձևին վարքագիծ:

Ներածություն

Բուհի աշխատանքային գործունեության արդյունքում ծագող բարդություններն ու լարվածությունները, ներքին և արտաքին միջավայրի փոփոխությունները, ժամանակի՝ որպես կարևոր ռեսուրսի ռացիոնալ և ճիշտ կառավարումը, տեղեկատվության և նոր գիտելիքների ստացման ծավալի և արագության աճը մեծացնում են բուհի ներսում անձնակազմի վարքագծային կառավարման վրա ազդող գործիքների և մեթոդների տեսագործնական ուսումնասիրության և կատարելագործման անհրաժեշտությունը:

Բուհական անձնակազմը տարբեր բնավորություններ, հայացքներ ունեցող սուբյեկտների խումբ է, որտեղ կան ղեկավարներ, առաջնորդներ, ենթականեր և անձնակազմի կողմից ընդունվող կամ չընդունվող աշխատակիցներ: Որպեսզի ապահովվի աշխատանքային պայմանների և աշխատանքի որակի բարելավմանը նպաստող բարենպաստ աշխատանքային միջավայր, անհրաժեշտ է համակարգել, հնարավորինս ճիշտ և գրագետ կազմակերպել բուհի անձնակազմի վարքագծային կառավարումը, սահմանել կառավարման ոճ, աշխատանքային փոխհարաբերությունների ընդունելի ձև:

Բուհում անձնակազմի վարքագծային կառավարման արդյունավետ և հիմնարար մեթոդներից մեկը կորպորատիվ մշակույթն է: Այն պետք է կատարելագործել և ներդնել անձնակազմի կառավարման գործընթացում, որը կարող է ձևավորվել և՛ երկար քննարկումների, և՛ մտածված գործողությունների արդյունքում, և՛ տարիների ընթացքում աշխատակիցների կողմից ներմուծված սովորույթների, ավանդույթների, մեծամասնության կողմից ընդունելի և ընկերության շահերի և նպատակների հետ համընկնող, պարբերաբար կրկնվող երևույթների հիման վրա [Վարդանյան, 101]:

Հետազոտության նպատակն է բուհական անձնակազմի բախումնաձին վարքագծային կառավարման գործիքակազմում կորպորատիվ մշակույթի առանձնահատկությունների վերհանումը:

Հետազոտության օբյեկտն է՝ բուհերում կորպորատիվ մշակույթի՝ որպես անձնակազմի վարքագծային կառավարման գործիքի ուսումնասիրությունը, **առարկան**՝ կորպորատիվ մշակույթը և անձնակազմի վարքագծային կառավարումը:

Որպես **նորույթ**՝ դիտարկվում է կորպորատիվ մշակույթի միջոցով կառավարելի և կառուցողական դարձնել բուհական անձնակազմի վարքագծային դրսևորումները և լարված իրավիճակները, որը կնպաստի նաև բուհական համակարգի արդյունավետ բարոյահոգեբանական մթնոլորտի ձևավորմանը:

Խնդրի **արդիականությունը** պայմանավորված է բուհական անձնակազմի վարքագծային կառավարման գործիքակազմում կորպորատիվ մշակույթի դերի, տեսակի ազդեցությամբ և առանձնահատկությունների կարևորությամբ՝ անձնակազմի վարքագիծը բացահայտելու, կանխելու, անխուսափելի լարված իրավիճակները կառուցողական դարձնելու անհրաժեշտությամբ:

Հետազոտության մեթոդներ են ընտրվել ինդուկտիվ մտահանգման՝ մասնավորից ընդհանուրի դիտարկումով, էմպիրիկ և տեսական հետազոտության մեթոդները,

համապատասխանաբար՝ հարցումը, դիտարկումը և վերլուծությունը՝ բացահայտելու համար կորպորատիվ մշակույթի և անձնակազմի բախումնաձին վարքագծի կառավարման պատճառահետևանքային կապը:

Կորպորատիվ մշակույթը նյութական, հոգևոր և սոցիալական կանոնների ամբողջություն է, արժեքների համակարգ, չգրված կանոններ և համաձայնություններ, վարքագծի նորմեր և հարաբերություններ, որոնք ձևավորվում են կազմակերպությունում աշխատանքի ընթացքում: Այն գործում է որպես հզոր ռազմավարական գործիք, որն ակտիվացնում է հաստատության աշխատակիցների նախաձեռնողականությունն ու արդյունավետ փոխգործակցությունը [Корейская, 47]:

Բուհի արդյունավետ գործունեությունը միշտ ուղեկցվում է կորպորատիվ մշակույթի զարգացման բարձր մակարդակով: Խնդրահարույց, լարված իրավիճակները, որոնք առաջանում են զարգացած կորպորատիվ մշակույթ ունեցող բուհերում, լուծվում են ավելի կարճ ժամանակում և ավելի քիչ կորուստներով [Шагидаева, 8]: Ա. Ռուշևան նշում է, որ կորպորատիվ մշակույթը կազմակերպության բոլոր աշխատակիցների համար ընդհանուր արժեքների, համոզմունքների, հարաբերությունների համակարգ է, որը կանխորոշում է վարքի նորմերը [Рышева, 368]: Է. Շեյնը համարում է, որ կառավարման մշակույթի ձևերը կոչված են երկու հիմնական մարտահրավերների բավարարմանը, որոնց բախվում է ցանկացած կազմակերպություն: Այն է, արտաքին միջավայրի ազդեցիվությունը և ներքին տարրալուծումը: Որպեսզի կազմակերպությունը գործի միասնականության սկզբունքով, անհրաժեշտ է իրականացնել երկու հիմնական գործառույթ՝ ադապտացվել միջավայրում և ներքին ինտեգրում: Ինտեգրումը դիտարկվում է որպես կազմակերպության անձնակազմի արդյունավետ գործնական հարաբերությունների գիտակցում, այդ թվում խնդիրների լուծման մեջ աշխատակիցների մասնակցության չափի մեծացում, արդյունավետ լուծման ուղիների բացահայտում [Спивак, 84]: Ցանկացած հեղինակի տեսակետի վերլուծությունն հանգեցնում է կորպորատիվ մշակույթի կարևորությանը և որոշիչ դերակատարությանը:

Անձնակազմի կառավարման համատեքստում կորպորատիվ մշակույթը համարվում է նաև կազմակերպչական և կառավարչական փոփոխությունների և անձնակազմի մոտիվացիոն մոբիլիզացման խորհրդանշական մեխանիզմ՝ բուհի կողմից հաստատված արժեքները կատարելու համար:

Կորպորատիվ մշակույթի կառուցվածքն ունի հետևյալ տեսքը. (Տե՛ս, Գծապատկեր 1) [Персикова: 211]:

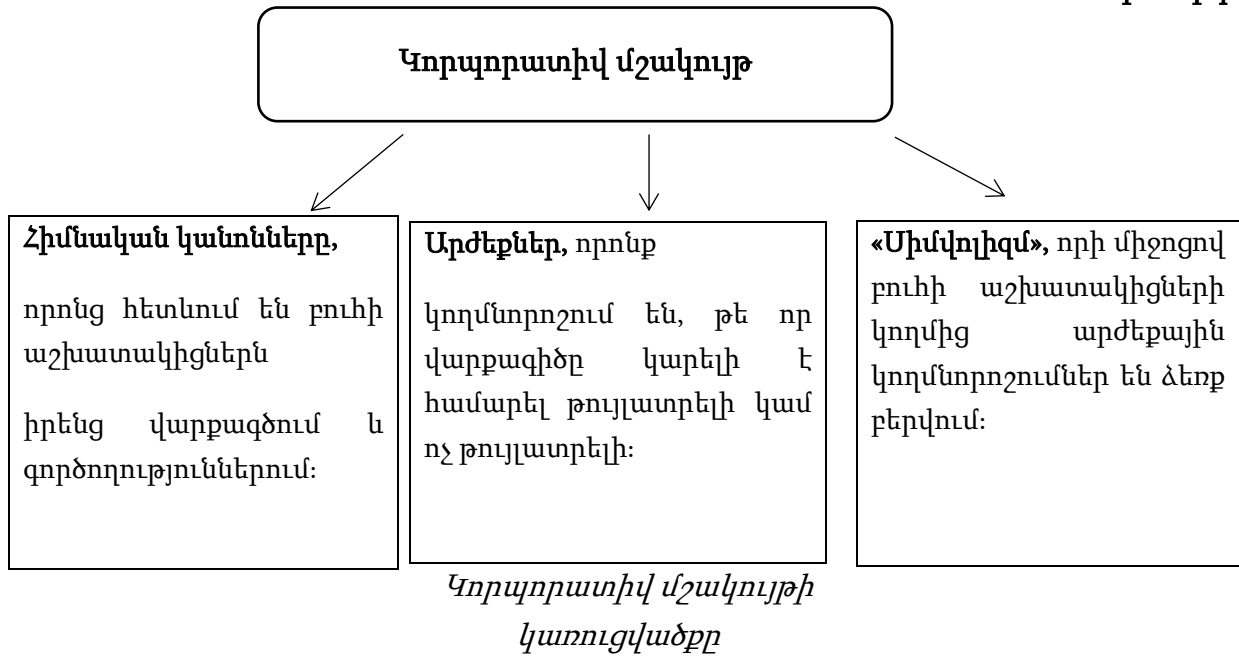

Հարկ է նշել, որ անհատական անձնային արժեքները ազդում են կորպորատիվ ռազմավարության վրա, իսկ առաջնորդների արժեքները ազդում են կազմակերպչական վարքագծի բոլոր ձևերի վրա, ներառյալ մոտիվացիոն համակարգի ընտրությունը, ղեկավար-ենթակա հարաբերությունների, մասնագիտական և գործարար հաղորդակցությունների, անհատական և խմբային վարքագծի և լարվածության մակարդակների: Արժեքների հետ մեկտեղ կորպորատիվ մշակույթը ներառում է ներքին կազմակերպչական նորմեր, չափանիշներ և սոցիալական դերեր: Նորմերը վարքագծի ընդհանրացված կանոններ են, չափանիշներ, որոնք կարգավորում են բոհի աշխատակիցների վարքագիծը և հանգեցնում են բուհի նպատակների իրականացմանը:

Կորպորատիվ մշակույթի մեջ ներառված են սովորույթները, ավանդույթները, ծեսերը: Վերջինիս մշակույթի կառուցվածքում որոշվում են տարբեր խնդիրների լուծման ուղիներն ու մեթոդները, որոնք ազդում են համագործակցության հասնելու, փոխզիջումների վրա և նվազեցնում են աշխատուժի լարվածության մակարդակը [Корпоративная культура и лидерство՝ 120]:

Հստակ է այն, որ կորպորատիվ մշակույթը ցանկացած կազմակերպության գոյության հիմնարար տարրն ու պայմանն է: Արժեքների համակարգը, նորմերը և վարքագծի չափանիշները, բուհում ընդունված մշակութային օրինաչափությունները էապես ազդում են բուհի աշխատակիցների գործունեության տարբեր ասպեկտների վրա, և հետևաբար, անձնակազմի փոխհարաբերությունների և փոխազդեցությունների վրա ևս:

Ընդգծելու համար, թե ինչպիսի ազդեցություն ունի բուհի ներսում կորպորատիվ մշակույթը անձնակազմի կառավարման վրա, քննարկենք նրա գործառույթներից մի քանիսը՝ [Удачина՝ 57-63]:

ՏՆՏԵՍԱԳԻՏՈՒԹՅՈՒՆ ԵՎ ԿԱՌԱՎԱՐՈՒՄ

1. **պաշտպանիչ**. այս գործառույթը ներառում է արտաքին միջավայրի վնասակար միտումների, ոչ պատշաճ արժեքների ներթափանցման կանխումը բուհ, որոնք կարող են վնասել բուհական գործունեության արդյունավետությանը և բացասաբար ազդել գործընթացի որակի վրա:
2. **Բնուեզրուվ**. ապահովում է թիմի անդամների վարքագծի հետևողականությունն ու կանխատեսելիությունը, որոշում աշխատողների վարքագծի պաշտոնական և ոչ պաշտոնական կանոնները, հաղորդակցության բնույթը:
3. **Հարմարվողականություն**. այս գործառույթը դրսևորվում է նոր աշխատողների շրջանում բուհում սահմանված կանոններին և նորմերին հավաստարմության ձևավորմամբ: Նախկին աշխատավայրում ստեղծված, բայց նոր կազմակերպության համար անհամապատասխան արժեքները ճնշվում են:
4. **Մոտիվացնող**. այս գործառույթը նախատեսված է աշխատողների մոտ աշխատանքային մոտիվացիայի մակարդակը բարձրացնելու համար, ինչը դրական ազդեցություն կունենա աշխատանքի արտադրողականության վրա:
5. **Հաղորդակցություն** գործառույթը տեղեկատվության կարիքը բավարարելն է: Ձևավորվում է հաղորդակցության դաշտ, պարզեցվում են կապի գործընթացները [Яныкина, 500]:
6. **Նորարարական** գործառույթը մշտապես նոր բան փնտրելն է, որն ապահովում է բուհի մրցակցային առավելությունները, նրա շարունակական զարգացումը:
7. **Կազմակերպության իմիջի ձևավորում**. կարող ենք ասել, որ կորպորատիվ մշակույթը ամենակարևոր դերն է խաղում բոլոր շահագրգիռ կողմերի, ծառայությունների սպառողների շրջանում հաստատության մասին ճիշտ տպավորություն ստեղծելու գործում [Дзедина, 123]:

Կայուն կորպորատիվ մշակույթի տեսական մոդելը պարունակում է հետևյալ դրույթները.

- ամբողջ անձնակազմի և առանձին աշխատողների գործունեության մեջ փոխազդեցության առկայություն,
- բուհական անձնակազմի միջև հարաբերությունների որոշակի մակարդակ (այսպես կոչված «թիմային ոգի»),
- հիմնարար կորպորատիվ արժեքները աջակցվում և կիսվում են բուհի գրեթե բոլոր աշխատակիցների կողմից,
- բուհական անձնակազմի համախմբվածություն, թիմում բարենպաստ սոցիալ-հոգեբանական մթնոլորտ,
- անձնակազմի նպատակների և բուհի նպատակների համընկնում,
- վարքագծի մշակույթ լարված իրավիճակներում,
- նորարարությունների ներդրում [Беликова, 81]:

Կորպորատիվ մշակույթը ցանկացած բուհի ներքին միջավայրի կարևորագույն բաղադրիչն է, որի հիմնական գործառույթը տվյալ հաստատությանը ճկունություն հաղորդելն է:

ՏՆՏԵՍԱԳԻՏՈՒԹՅՈՒՆ ԵՎ ԿԱՌԱՎԱՐՈՒՄ

Բուհերում բախումների և անձնակազմի վարքագծային կառավարման համատեքստում կորպորատիվ մշակույթի տեսակը, առանձնահատկություններն ու ազդեցությունը պարզելու նպատակով, իրականացվել է հարցում ՀՀ Շիրակի մարզի Հայաստանի պետական տնտեսագիտական համալսարանի (ՀՊՏՀ ԳՄ), Հայաստանի Եվրոպական համալսարանի Գյումրու մասնաճյուղերում (ՀԵՀ ԳՄ) և Շիրակի պետական համալսարանում (ՇՊՀ)⁶:

Հարցմանը մասնակցել են 61 աշխատակից, այդ թվում՝ վարչական աշխատողներ (29.5%), պրոֆեսորադասախոսական անձնակազմ (54,1%) և 2-ը միասին (16.4%) (Տե՛ս, Գծապատկեր 2) : Հարցվողների տարիքը՝ 20-58 տարեկան:

Գծապատկեր 2

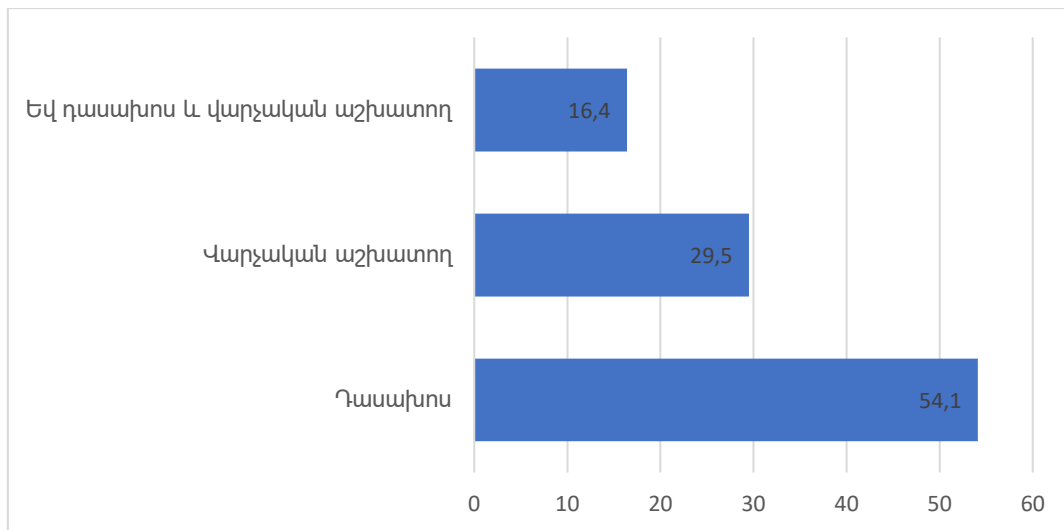

Հարցմանը մասնակցող աշխատակիցներ

Հարցման մասնակիցների 52,5%-ի կարծիքով, կորպորատիվ մշակույթը նպաստում է բախումնաձին գործոնների չեզոքացմանը, իսկ 47,5%-ի կարծիքով՝ կարգուկանոնի պահպանմանը (Տե՛ս, Գծապատկեր 3): Ենթադրելի է, որ բուհի ղեկավարների կողմից մշակված կարգուկանոնի պահպանման սկզբունքը կորպորատիվ մշակույթի կարևոր բաղադրիչ է, որին հետևողական լինելը հանգեցնում է լարվածության մթնոլորտի թուլացման և, հետևաբար, բախումնաձին գործոնների չեզոքացման: Երկու դեպքում էլ բախումների հավանականությունը քչանում է և աշխատակիցների վարքը դառնում է կառավարելի:

⁶ Հարցում հեղինակի կողմից:

Գծապատկեր 3

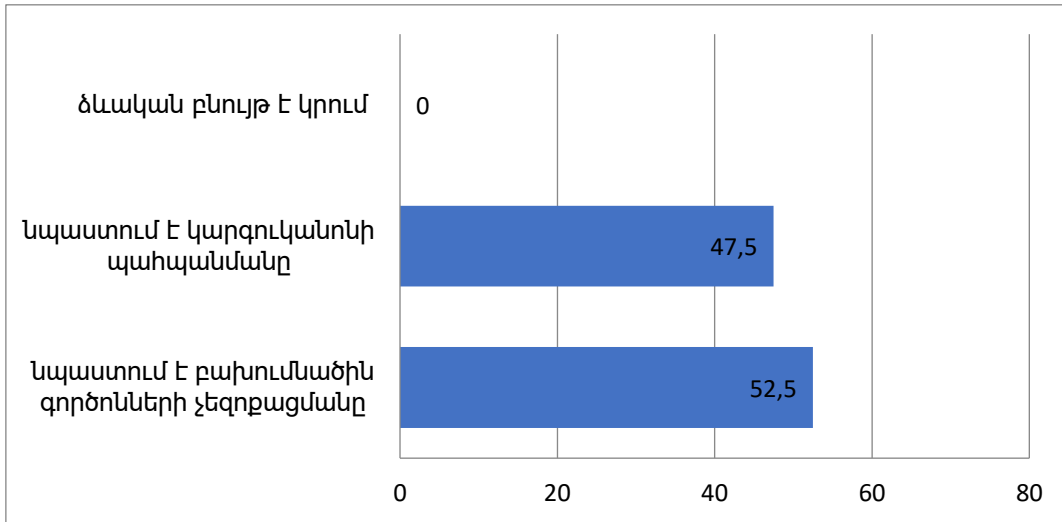

Կորպորատիվ մշակույթի դերը բուհում

Բուհական անձնակազմի մեծամասնությունը (62.3%) կորպորատիվ մշակույթը համարում է ն՝ որպես բախումների կառավարման գործիք, ն՝ որպես բախումների կառավարման մեթոդ (Տե՛ս, Գծապատկեր 4): Ուսումնասիրության մեջ շեշտադրվում է բախումների կառավարման կարևորությունը կորպորատիվ մշակույթի դիտակետից, քանի որ ցանկացած բախում (հատկապես ապակառուցողական բախումները) դժվարացնում է անձնակազմի վարքագծի կառավարումը, իսկ կորպորատիվ մշակույթը, փաստորեն, կարող է ծառայել՝ որպես անձնակազմի վարքագծի կառավարման գործիք կամ մեթոդ:

Գծապատկեր 4

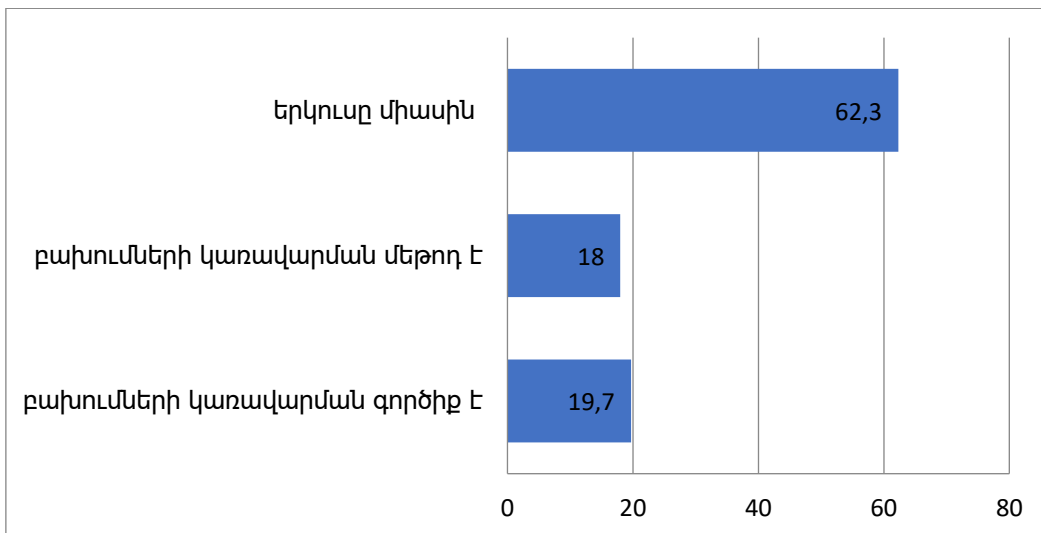

Կորպորատիվ մշակույթը՝ որպես լարվածության կամ բախումների կառավարման գործիք և որպես մեթոդ

Ըստ հարցման արդյունքների՝ 70,2%-ի կարծիքով կորպորատիվ մշակույթը անձնակազմի վարքագծային կառավարման ներքին կանոնակարգ է (27,8%-ի կարծիքով՝

ՏՆՏԵՍԱԳԻՏՈՒԹՅՈՒՆ ԵՎ ԿԱՌԱՎԱՐՈՒՄ

միանշանակ): Այս տեսակետին համաձայն չեն բուհական անձնակազմի ընդամենը 2%-ը (Տե՛ս, Գծապատկեր 5): Հարցման արդյունքները ցույց են տալիս, որ բուհական անձնակազմի կողմից կորպորատիվ մշակույթի կարևորությունը և նշանակությունը անձնակազմի վարքագծային կառավարման դիտակետից ակնառու է:

Գծապատկեր 5

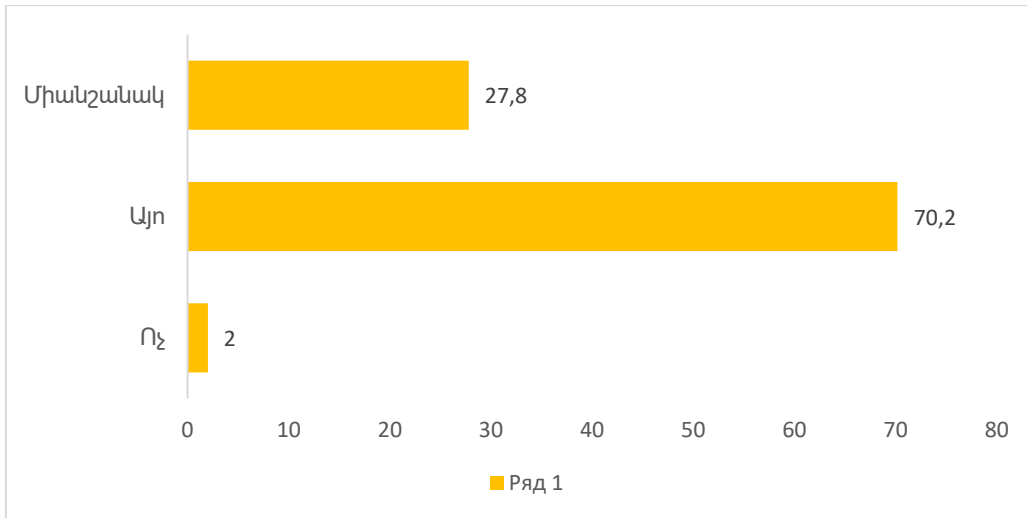

Կորպորատիվ մշակույթը՝ որպես անձնակազմի վարքագծային կառավարման ներքին կանոնակարգ

Բուհերի անձնակազմի 31,8%-ը կարևորում է նախաձեռնող կորպորատիվ մշակույթը, ինչը ենթադրում է, որ անձնակազմը կարևորում է աշխատակիցների նախաձեռնողականությունը (Տե՛ս, Գծապատկեր 6): Որպես աշխատանքային մոտիվացիայի խթան՝ կիրառվում են այնպիսի միջոցներ, որոնք նպաստում են բուհի աշխատակիցների ներուժի բացահայտմանը և ինքնիրացմանը, մասնավորապես՝ վերապատրաստումներ, գիտաժողովների մասնակցություն, հեռանկարային ծրագրերի մշակում և ներկայացում: Հարցվողների 68,2%-ը նախընտրում է աշխատակիցների միասնականությունը, այսինքն՝ թիմային կորպորատիվ մշակույթը, որի հիմնական նպատակն է ապահովել աշխատակիցների միասնականությունը, թիմի ոգին և թիմային մոտեցումը:

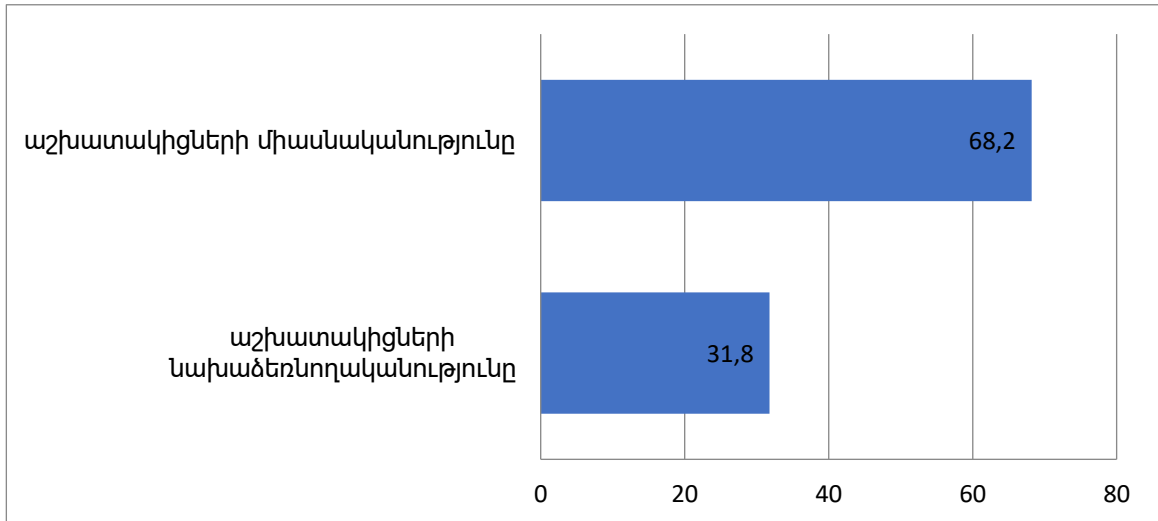

Նախաձեռնողականությունը և միասնականությունը կազմակերպական մշակույթում

Այսպիսով, ըստ հարցման արդյունքների, կարելի է ասել, որ նշված բուհերում կորպորատիվ մշակույթը կարևորվում է անհատների և թիմային աշխատանքների վարքագծային կառավարման տեսանկյունից: Կորպորատիվ մշակույթի թիմային տեսակը նպաստում է անձնակազմի պատասխանատվության, միասնականության և կազմակերպվածության զարգացմանը, այն դեպքում, երբ նախաձեռնողական տեսակն էլ նպաստում է տեղեկացվածության և սերտ միջանձնային փոխհարաբերությունների ձևավորմանը: Կարևորվում և շեշտադրվում է նախաձեռնողական և միասնական կամ թիմային մշակույթի ազդեցության շրջանակը:

Եզրակացություն

Այսպիսով, կորպորատիվ մշակույթը անձնակազմի յուրաքանչյուրի կողմից տեսակետների, արժեքների, ակնկալիքների, ավանդույթների, վարքի նորմերի ամբողջական համադրությունն է, որը կապված է տվյալ բուհի առաքելության միասնական ընկալման և գիտակցման հետ: Այն նպաստում է անձնակազմի ընդհանուր վարքագծի ձևավորմանն ու պահպանմանը, նրանց ներուժի բացահայտմանն ու իրագործմանը, ներառում է բուհի զարգացման տեսլականը, կորպորատիվ ոճը, վարվելակերպի կանոնները, հաղորդակցման ընդունելի եղանակներ և այլ բաղադրիչներ: Կարևոր է ընդգծել կորպորատիվ մշակույթի անձնակազմի ներքին բովանդակային կողմը, որն էլ հենց ձևավորում է հավաքական «մենք»-ի կերպարը և հնարավորություն տալիս գիտակցել տվյալ բուհի առաքելությունը և համախմբել աշխատակիցներին արժեքային-ինաստային միևնույն մակարդակում:

Ուսումնասիրության արդյունքում հիմնավորվեց կորպորատիվ մշակույթի նախաձեռնողական և թիմային առանձնահատկությունների (աշխատակիցների միասնականության) կառուցվածքային և գործառնական կարևորությունը, որոնցից յուրաքանչյուրն իր մեջ պարունակում է անձնակազմի վարքագծային կառավարման վրա

ներագրելու յուրահատուկ տարրեր: Աշխատակիցների ներուժի բացահայտումը, ինքնիրացման հնարավորությունը, թիմային ոգին և մոտեցումը մոտիվացիայի աղբյուր են: Առաջարկվում է դիտարկել կորպորատիվ մշակույթի առանձնահատկությունները՝ որպես մեկ ազդեցատ և բուհերում ապահովել դրանց կիրառումը: Նման կորպորատիվ մշակույթը կդառնա աշխատակցի անհատական վարքային ռազմավարություն, վարքի ներագրման մեխանիզմ և կարգավորիչ:

Խելամիտ է կորպորատիվ մշակույթի դերն անձնակազմի բախումնաձին վարքագծի կառավարման համատեքստում ընդունել՝ որպես ռազմավարական գործիք, որն ուղղորդում է բուհական անձնակազմի յուրաքանչյուր առանձին սուբյեկտի դեպի ընդհանուր նպատակն ու գաղափարը:

Գրականության ցանկ

1. Ջ. Վարդանյան «Մարդկային ռեսուրսների կառավարումը՝ որպես հաճախորդների սպասարկում», Էդիթ Պրինտ, 2022, 227 էջ :
2. Беликова, И.П. Организационная культура. – М.: Агрус, 2013, 110 с.
3. Дзедина Е.А. Влияние корпоративной культуры на управление конфликтами в организации // Направления модернизации современного инновационного общества: экономика, социология, философия, политика, право материалы, 2015, 864 с.
4. Корецкая Е.А. Роль организационной культуры в развитии образовательной организации // Актуальные проблемы современной психологии и педагогики. Сборник научных статей. Нефтекамск, 2017, 158 с.
5. Корпоративная культура и лидерство [Текст]: Учебное пособие – М.: Альпина Бизнес Букс, 2008, 160 с.
6. Персикова, Т.Н. Корпоративная культура /– М.: Логос, 2017, 288 с.
7. Шагидаева А.Б. Социальные аспекты активации лидерского потенциала в организациях // Социальная педагогика в России. Научно-методический журнал. – 2018, № 2, 270 с.
8. Яныкина А.П., Какадий И.И. Особенности современных технологий управления образованием и применение их в практической деятельности // Экономика и предпринимательство, 2017, № 5-1 (821), 560 с.
9. Спивак В. А., Организационная культура. СПб: Нева, 2004, 224 с.
10. Рушева А. В., Корпоративная культура как источник эффективности организации. // Вестник Нижегородского университета им. Н. И. Лобачевского, 2006, стр. 367-374.
11. Удачина Е.М. Корпоративная культура современной образовательной организации // Социально-экономические исследования, гуманитарные науки и юриспруденция: теория и практика, 2016, № 8, с 57-63.

**THE EFFECT OF CORPORATE CULTURE ON THE MANAGEMENT OF THE
CONFLICT BEHAVIOR OF THE UNIVERSITY STAFF**

Marina Petrosyan

Researcher

EUA, Department of Management,

armmarmarnar@gmail.com

Abstract

In the recent period, in the theoretical and practical approaches to management, corporate culture has been emphasized, which is a socio-economic category and is one of the key factors in the efficiency of university activity and the satisfaction of spiritual and social needs and demands. It is directly related to the realization of the necessity and usefulness of the joint work of the university staff. Corporate or organizational culture is the atmosphere prevailing in the internal environment of a university with any management structure, the presence of which dictates completely new approaches to management, the creation of working conditions for staff, and the and the assessment of new behavioral and interpersonal qualities and requirements of staff. It is a set of behavioral models, the acquisition of which contributes to the university's adaptation to the external environment and the formation of internal integration.

The article examines the impact of corporate culture on the confrontational behavior of university staff, which is an integral part of any university. Such elements of corporate culture as managers' management approaches, leadership style, and the presence of values, norms, and rules of the majority of employees are of the utmost importance in preventing and solving behavioral deviations among university staff. The article discusses the impact and importance of structural and operational features of corporate or organizational culture in the context of managing the conflictual behavior of university staff.

Keywords: Organizational culture, value system, norms of behavior, behavioral management, overcoming tension, university staff, confrontational behavior.

Ներկայացվել է՝ 18.03.2024թ.

Ուղարկվել է գրախոսման՝ 06.05.2024թ.

ԵՐԵՎԱՆԻ ՀԻՄՆԱԿԱՆ ԶԲՈՍԱՇՐՋԱՅԻՆ ՌԵՍՈՒՐՍՆԵՐԻ ՌԻ
ԵՆԹԱԿԱՌՈՒՑՎԱԾՔՆԵՐԻ ՆԵՐՈՒԺԸ ՔԱՂԱՔԱՅԻՆ
ԶԲՈՍԱՇՐՋՈՒԹՅԱՆ ԶԱՐԳԱՑՄԱՆ ՀԱՄԱՏԵՔՍՈՒՄ

<https://doi.org/10.59982/18294359-24.15-eg-06>

Գևորգ Գազիկի Օրբելյան

Հայցորդ

ՀԵՀ, Կառավարման ամբիոն

orbelyangevorg@gmail.com

Անփոփագիր

Հոդվածում դիտարկվում է Երևանի զբոսաշրջային ռեսուրսների ու ենթակառուցվածքների ներուժի զարգացման հակիրճ ակնարկը: Քանի որ, քաղաքային զբոսաշրջության զարգացման մեջ կարևոր նշանակություն ունեն ռեսուրսները և ենթակառուցվածքները, որոնք էլ համարվում են կայուն զբոսաշրջության նյութական հիմքը և զբոսաշրջության տնտեսական աճի ներուժը, ուստի փորձ է արվել համընդհանուր կերպով ներկայացնել և՛ ռեսուրսների, և՛ ենթակառուցվածքների դասակարգման կատեգորիաները և ընդհանուր ընկալումները: Հոդվածում տեղ են գտել բնական ռեսուրսներից մինչև սոցիալական ռեսուրսներ, իսկ ենթակառուցվածքներից՝ տրանսպորտի, կացարանների՝ ընդհուպ մինչև անվտանգության ու շրջակա միջավայրի կայունության բնորոշումները: Ինչպես հայտնի է, զբոսաշրջության ոլորտի ռացիոնալ զարգացումն ուղղակիորեն կապված է զբոսաշրջային ներուժի հետ, այնուամենայնիվ, բոլոր այն ռեսուրսները և ենթակառուցվածքները, որոնք փորձել ենք ներկայացնել Երևան քաղաքի համաժամանակյա նկարագրությունների միջոցով, կարող են նպաստել քաղաքի առավել արդյունավետ տեսլականի կառուցմանը, ինչպես նաև կարող են բավարարել զբոսաշրջիկների լայն հոսքի տարբեր կարիքները և ճիշտ օգտագործելու դեպքում նպաստել զբոսաշրջության զարգացմանը: Այս ուսումնասիրությունը միտված է օգնելու հայեցակարգեր և ռազմավարություններ ստեղծելու հարցում, որոնք կարող են քաղաքի ենթակառուցվածքներում անհրաժեշտ ներդրումներ կատարելու արդյունքում, իրանել պատասխանատու զբոսաշրջային գործիքակազմ, կատարել համընթաց քայլեր՝ զարկ տալու տեղական ենթակառուցվածքների զարգացմանը:

Հիմնաբառեր. Երևան, քաղաքային զբոսաշրջություն, ռեսուրսներ, ենթակառուցվածքներ, ներուժ, զարգացում:

Ներածություն

Ներկա ուսումնասիրության նպատակն է համընդհանուր ներկայացնել քաղաքային ռեսուրսների և ենթակառուցվածքների կարևորությունը տնտեսական զարգացման,

կյանքի որակի բարելավմանը միտված ընդհանուր բնորոշումները՝ բացահայտելով ՀՀ մայրաքաղաք Երևանը զբոսաշրջության տեսանկյունից: Որպես ուսումնասիրության օբյեկտ ներկայացվել և վերլուծվել են քաղաքային զբոսաշրջության այն բոլոր ռեսուրսներն ու ենթակառուցվածքները, որոնք կարող են արդյունավետ քաղաքային պլանավորման արդյունքում ստեղծել արդյունավետություն, կայունության, մատչելիություն և նորարարություն, որոնք էլ վճռորոշ նշանակություն կարող են ունենալ առավել կենսունակ, զբոսաշրջային առումով գրավիչ և ապրելու համար հարմարավետ քաղաք ստեղծելու համար: Խնդրի առարկա է հանդիսացել ուսումնասիրել Երևանի զբոսաշրջային այն ռեսուրսներն ու ենթակառուցվածքները, որոնք ճիշտ օգտագործելու և զարգացնելու հնարավորությունների դեպքում, կարող են հիմք հանդիսանալ բազմաթիվ նախագծերի, Երևան քաղաքի զբոսաշրջային ոլորտը խթանելու և հարմարավետ ու հյուրընկալ միջավայր ձևավորելու համար: Աշխատանքի գիտական նորույթի էությունը կայանում նրանում, որ առաջին անգամ է փորձ արվում մանրակրկիտ ուսումնասիրել, վերլուծել և ներկայացնել Երևան քաղաքի զբոսաշրջային ռեսուրսների և ենթակառուցվածքների համընդհանուր պատկերը, որը կարևոր է ոլորտի արդյունաբերությունը հասկանալու ինչպես նաև նախանշելու քաղաքային ռեսուրսների և ենթակառուցվածքների մեջ ներդրումներ կատարելու և կառավարելու ցանկալի արդյունքներն ու նպատակները:

Ռեսուրսների և ենթակառուցվածքների բնորոշումները

Տնտեսագիտական գրականության մեջ ռեսուրսներ և ենթակառուցվածքներ հասկացության տարբեր սահմանումներ կան: Զբոսաշրջության համատեքստում **ռեսուրսների** (Զբոսաշրջային ռեսուրսներ տերմինը նկարագրում է բնական և տեխնաձին գրավչությունները, ենթակառուցվածքները, ծառայությունները և այն պայմանները, որոնք գրավում են զբոսաշրջիկներին դեպի տարածք և կարող են նպաստել զբոսաշրջության վայրի ձևավորմանը) հասկացությունը վերաբերում է այն ակտիվներին, գրավչություններին և բաղադրիչներին, որոնք նպաստում են զբոսաշրջության ոլորտի զարգացմանն ու գրավչությանը, իսկ զբոսաշրջային **ենթակառուցվածք** (Սովետական Հանրագիտարանը պարունակում է մանրամասն հոդված, որում «ենթակառուցվածք» տերմինի (լատիներեն *infra* - ստորև, տակ և *structura* - կառուցվածք, տեղակայում) հայտնվելը տնտեսագիտության մեջ սկիզբ է առել 1940-ականների վերջին] տերմինը սահմանվում է որպես կառույցների, ցանցերի և ձեռնարկությունների մի ամբողջական համալիր, որը միտված է սպասարկելու զբոսաշրջիկներին և ապահովելու զբոսաշրջային ռեկրեացիոն հատվածի գործունեություն: Այն ներառում է արդյունաբերական և սոցիալական, ներառյալ հանգստի ենթակառուցվածքները: Այս համատեքստում ենթակառուցվածքը հասկացվում է որպես կառույցների, ինժեներական և կապի ցանցերի համալիր (ներառյալ հեռահաղորդակցությունը, ճանապարհները երկաթուղիներ, կայարաններ, տերմինալներ, օդային, գետային և ծովային երթևեկության կարգավորման համակարգեր) զբոսաշրջության ոլորտին առնչվող ձեռնարկություններ,

ՏՆՏԵՍԱԳԻՏՈՒԹՅՈՒՆ ԵՎ ԿԱՌԱՎԱՐՈՒՄ

որոնք ապահովում են զբոսաշրջիկների բնականոն մուտքը դեպի զբոսաշրջային ուղղություն կամ դեստինացիա և դրանցում առկա ռեսուրսների պատշաճ օգտագործումը զբոսաշրջային նպատակներով՝ հնարավորություն է ընձեռում ապահովել զբոսաշրջության ոլորտի կենսական գործունեությունը:

Զբոսաշրջային ռեսուրսները համարվում են կայուն զբոսաշրջության նյութական հիմքը և զբոսաշրջության տնտեսական աճի ներուժը: Որպես զբոսաշրջային ռեսուրսների հետազոտման աշխատանքային չափանիշ և տեխնիկական ուղեցույց՝ զբոսաշրջային ռեսուրսների դասակարգման համակարգը աշխատանքի շատ կարևոր նախադրյալ է: Զբոսաշրջային ռեսուրսները կարելի է դասակարգել տարբեր կատեգորիաների (Տե՛ս, Նկար 1): Հարկ էնք համարում առանձնացնել զբոսաշրջային ռեսուրսների մի քանի ընդհանուր ընկալումներ.

Նկար 1

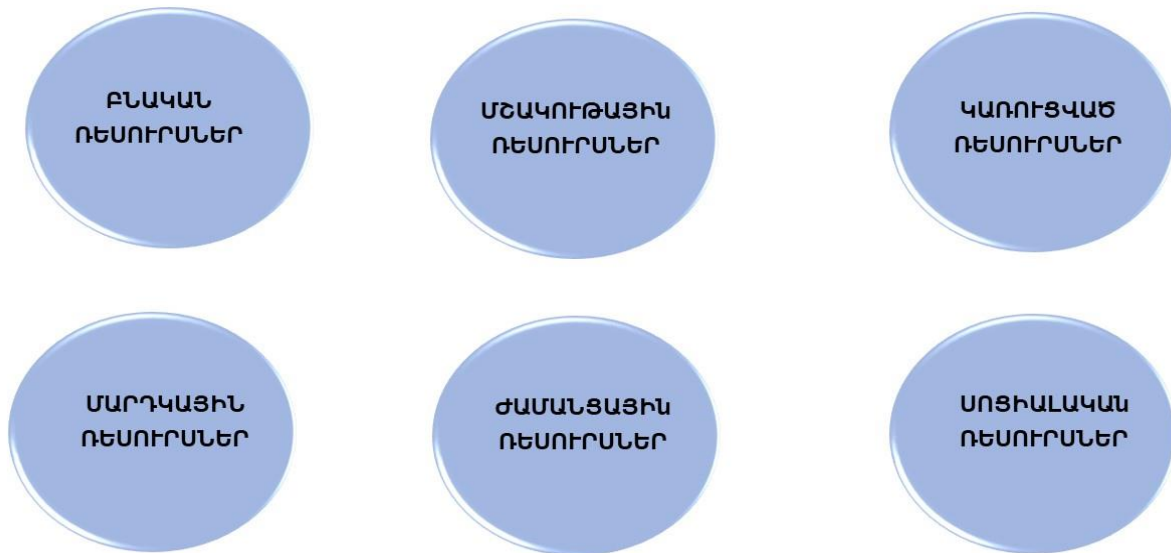

Զբոսաշրջային ռեսուրսներ

Բնական ռեսուրսներ. զբոսաշրջության մեջ բնական ռեսուրսները վերաբերում են եզակի և բնորոշ բնական առանձնահատկություններին և լանդշաֆտներին, որոնք կարող են գրավիչ լինել այցելուների՝ զբոսաշրջիկների համար: Սա ներառում է աշխարհագրական առանձնահատկություններ, ինչպիսիք են լեռները, լողափերը, գետերը, անտառները, վայրի բնությունը և ազգային պարկերը: Բնական ռեսուրսները հաճախ հիմնական գրավչություն են զբոսաշրջիկների համար, ովքեր փնտրում են բացօթյա հանգստի գործունեություն, էկոտուրիզմի փորձառություններ և բնության վրա հիմնված զբոսաշրջություն:

Մշակութային ռեսուրսներ. Մշակութային ռեսուրսները ներառում են նպատակակետի մշակութային ժառանգության նյութական և ոչ նյութական կողմերը: Սա ներառում է պատմական վայրեր, հնագիտական վայրեր, հուշարձաններ, տեսարժան

վայրեր, թանգարաններ, արվեստի և արհեստի առանձնահատկություններ, ավանդույթներ, բանահյուսություն, երաժշտություն, խոհանոց և տեղական սովորույթներ: Մշակութային ռեսուրսները նշանակալի դեր են խաղում մշակութային ժառանգության զբոսաշրջությամբ հետաքրքրվող զբոսաշրջիկներին ներգրավելու և տեղական ապրելակերպի ու փորձառական զբոսաշրջություն մասնակցության և հանրահռչակման գործում:

Կառուցված ռեսուրսներ. Կառուցված ռեսուրսները վերաբերում են տեխնածին կառույցներին և ենթակառուցվածքներին, որոնք մշակվել են զբոսաշրջության գործունեությանն աջակցելու համար: Սա ներառում է կացարաններ, ինչպիսիք են հյուրանոցները, հանգստավայրերը, ռեկրեացիոն վայրերը, հյուրատները և հանգստի տները, ինչպես նաև տրանսպորտային ենթակառուցվածքները, ինչպիսիք են օդանավակայանները, ծովային նավահանգիստները, ճանապարհները և երկաթուղիները: Այլ կառուցված ռեսուրսները կարող են ներառել ռեստորանները, զվարճանքի վայրերը, առևտրի կենտրոնները և տուրիստական տեղեկատվական կենտրոնները:

Մարդկային ռեսուրսներ. զբոսաշրջության մեջ մարդկային ռեսուրսները վերաբերում են այն մարդկանց, ովքեր նպաստում են զբոսաշրջության ոլորտին, ներառյալ տեղի բնակիչները, զբոսաշրջության մասնագետները և աշխատուժը: Սա ներառում է հյուրընկալության ոլորտի աշխատակիցներին, զբոսավարներին (էքսկուրսավարներին), տուրիստական գործակալներին, միջոցառումների կազմակերպիչներին և այլ ծառայություններ մատուցողներին: Մարդկային ռեսուրսները վճռորոշ դեր են խաղում զբոսաշրջիկներին որակյալ ծառայություններ և փորձառություններ մատուցելու գործում:

Ժամանցային ռեսուրսներ. կամ ինչպես ընդունված է ասել ռեկրեացիոն ռեսուրսները վերաբերում են հանգստի և ժամանցի նպատակներով մշակված օբյեկտներին և գործունեությանը: Սա ներառում է թեմատիկ զբոսայգիներ, զվարճանքի պարկեր, ջրային պարկեր ու ատրակցիոններ, սպորտային օբյեկտներ, գոլֆի դաշտեր, արկածային զբոսաշրջության գործողություններ և հանգստի հարմարություններ, ինչպիսիք են՝ զբոսանքի քայլարշավային արահետները, հեծանվային ուղիները և ժամանցային տարածքները: Հանգստի ռեսուրսները հատկապես կարևոր են զվարճանքի, հանգստի և բացօթյա զբաղմունքներ փնտրող զբոսաշրջիկներին գրավելու համար:

Սոցիալական ռեսուրսներ. սոցիալական ռեսուրսները ներառում են սոցիալական և համայնքային հատկանիշները, որոնք նպաստում են զբոսաշրջության փորձին: Սա ներառում է տեղի բնակչության հյուրընկալությունն ու ընկերասիրությունը, համայնքային միջոցառումներն ու փառատոնները, էքսպոներն ու ցուցահանդեսները, մշակութային փոխանակման ծրագրերն ու հնարավորությունները և ընդհանուր սոցիալական մթնոլորտն ու միջավայրը:

ՏՆՏԵՍԱԳԻՏՈՒԹՅՈՒՆ ԵՎ ԿԱՌԱՎԱՐՈՒՄ

Կարևոր է նշել, որ զբոսաշրջային ռեսուրսների դասակարգումը կարող է տարբեր լինել՝ կախված կոնկրետ ուղղությունից և դրա բնութագրերից: Բացի այդ, ուղղությունները հաճախ ունենում են տարբեր տեսակի ռեսուրսների համակցություն, որոնք կարող են բարձրացնել զբոսաշրջության վայրի ընդհանուր գրավչությունն ու մրցունակությունը:

Զբոսաշրջության ենթակառուցվածքը վերաբերում է ֆիզիկական, սոցիալական և կազմակերպչական բաղադրիչներին, որոնք աջակցում և հեշտացնում են զբոսաշրջային գործունեությունը տվյալ վայրում: Այն ներառում է հիմնական հարմարություններ, ծառայություններ և կառույցներ, որոնք բավարարում են զբոսաշրջիկների կարիքներն ու պահանջմունքները: Զբոսաշրջության ենթակառուցվածքը կարող է ներառել տարրերի լայն շրջանակ, ինչպիսիք են՝ տրանսպորտային ցանցերը, կացարանները, տեսարժան վայրերը, հարմարությունները, տեղեկատվական կենտրոնները և կապի համակարգերը [Mamirkulova, Gulnara et al.]: Հարկ ենք համարում առանձնանցնել նաև զբոսաշրջային ենթակառուցվածքների (Տե՛ս, Նկար 2) ընդհանուր ընկալումներմի և մի քանի հիմնական բաղադրիչներ.

Տրանսպորտ. Այն ներառում է օդանավակայաններ, ծովային նավահանգիստներ, երկաթուղիներ, ճանապարհներ, հասարակական տրանսպորտի համակարգեր և տրանսպորտի այլ տեսակներ, որոնք զբոսաշրջիկներին հնարավորություն են տալիս հեշտությամբ հասնել և տեղաշարժվել իրենց շուրջը:

Նկար 2



Զբոսաշրջային ենթակառուցվածքներ

Կացարան. Վերջինս վերաբերում է զբոսաշրջիկների համար մատչելի կացարանների տարբեր տեսակներին, ինչպիսիք են՝ հյուրանոցները, հյուրատները, (ամբողջությամբ դրանք են՝ հյուրանոց, մոթել, առողջարան, հոսթել, մասնագիտացված ճամբար կամ տուն, հանգստյան տուն (պանսիոն), ճամբարային բնակատեղի (քեմփինգ,

զլեմփինգ), զբոսաշրջային տուն (Բի ընդ Բի՝ B&B), հյուրատուն): Կացարանների ենթակառուցվածքը բավարարում է տարբեր տեսակի ճանապարհորդների կարիքները և ապահովում նրանց մատչելիությունն ու հարմարավետությունը:

Գրավչություններ և տեսարժան վայրեր. դրանք զբոսաշրջային տեսարժան վայրերն են, բնական լանդշաֆտները, մշակութային, հնագիտական, ճարտարապետական և պատմական վայրերը, թեմատիկ այգիները, թանգարանները, ժամանցի վայրերը և հանգստի վայրերը, որոնք այցելուներին հրավիրում են դեպի վայր և եզակի փորձառություններ են տալիս նրանց:

Հասանելիություն (Հարմարություններ և ծառայություններ). Սա ներառում է ռեստորաններ, սրճարաններ, առևտրի կենտրոններ, շուկաներ, սպա կենտրոններ, սպորտային օբյեկտներ և այլ հարմարություններ, որոնք բավարարում են զբոսաշրջիկների սննդի, գնումների, հանգստի և զվարճանքի կարիքները:

Տեղեկատվություն և հաղորդակցություն. Զբոսաշրջության ենթակառուցվածքը ներառում է այցելուների զբոսաշրջիկների տեղեկատվական կենտրոններ (**Tourist Information Center**), զբոսաշրջային գրասենյակներ, առցանց հարթակներ, բջջային հավելվածներ և այլ հաղորդակցման ուղիներ, որոնք զբոսաշրջիկներին տրամադրում են համապատասխան և արդի տեղեկատվություն՝ նպատակակետի, նրա տեսարժան վայրերի և հասանելի ծառայությունների մասին:

Անվտանգություն. զբոսաշրջիկների անվտանգությունն ապահովելու համար անհրաժեշտ է համապատասխան ենթակառուցվածք, ներառյալ շտապ օգնության ծառայությունները, ոստիկանական բաժանմունքները, առողջապահական հաստատությունները և հսկողության համակարգերը:

Շրջակա միջավայրի կայունություն. Կայուն զբոսաշրջային ենթակառուցվածքը կենտրոնացած է շրջակա միջավայրի վրա զբոսաշրջության բացասական ազդեցությունը նվազագույնի հասցնելու և բնական ռեսուրսների պահպանման վրա: Այն ներառում է թափոնների կառավարման համակարգեր, էկոլոգիապես մաքուր պրակտիկա, վերականգնվող էներգիայի աղբյուրներ և պահպանման նախաձեռնություններ:

Զբոսաշրջության ենթակառուցվածքը կենսական դեր է խաղում այցելուներ (զբոսաշրջիկներ) ներգրավելու, նրանց փորձառությունն ընդլայնելու և նպատակակետի զբոսաշրջության ոլորտի ընդհանուր զարգացմանը նպաստելու գործում [Sinclair, 1]: Լավ զարգացած և պահպանված ենթակառուցվածքը նպաստում է զբոսաշրջության աճի համար բարենպաստ միջավայրի ստեղծմանը, աջակցում է տեղական տնտեսություններին և խթանում դրական փոխգործակցությունը զբոսաշրջիկների և տեղական համայնքների միջև:

Չնայած զբոսաշրջության ոլորտի ռացիոնալ զարգացումն ուղղակիորեն կապված է զբոսաշրջային ներուժի հետ, այնուամենայնիվ բոլոր այն ռեսուրսները և ենթակառուցվածքները, որոնք ներկայացնում են տվյալ վայրը կամ քաղաքը, կարող են բավարարել զբոսաշրջիկների լայն հոսքի տարբեր կարիքները և ճիշտ օգտագործելու դեպքում նպաստել զբոսաշրջության զարգացմանը և զգալի բարելավմանը: Ինչպես

արդեն վերևում նշեցինք, զբոսաշրջային ռեսուրսները զբոսաշրջության ոլորտի հիմքն են և վճռորոշ դեր են կատարում ոլորտի զարգացման գործում: Ջբոսաշրջային ենթակառուցվածքը վաղուց համարվում է զբոսաշրջության մաս և առանցքային դեր է խաղում զբոսաշրջիկների ներգրավման գործում [Seetanah et al., 92]: Հենց զբոսաշրջային ռեսուրսներն ու ենթակառուցվածքներն են զբոսաշրջային ուղևորությունների հիմնական պատճառը:

Ամենակարևորը, որը պետք է ունենան զբոսաշրջային ռեսուրսները, գրավչությունն է կամ «գայթակղությունը»՝ զբոսաշրջիկներին գրավելու ռեսուրսի կարողությունը: Տվյալ վայր կամ քաղաք այցելելու ևս մեկ լավ պատճառ է հանդիսանում որոշակի օբյեկտների առկայությունը, որոնք գտնվում են օրինակ ՄԱԿ-ի կրթության, գիտության և մշակույթի կազմակերպության մասնագիտացված գործակալության (այսուհետ՝ ՅՈՒՆԵՍԿՕ) համաշխարհային ժառանգության ցանկում, ինչը զգալիորեն բարձրացնում է նրա մրցունակությունը:

Հայաստանի Հանրապետության պատմամշակութային ժառանգությունը շատ հարուստ է և բազմազան: Առաջին հերթին հարկ է նշել ժայռապատկերների, քարանձավների, հնագիտական վայրերի միջնադարյան ճարտարապետական հուշարձանների, վանական համալիրների ու եկեղեցիների բազմազանության, մոնումենտալ քանդակագործ հուշարձանների, իրենց կատարելությամբ ճարտարապետական եզակի քարերի՝ խաչքարերի առատության մասին: Ցավոք, Երևանի տարածքում ՅՈՒՆԵՍԿՕ-ի կարգավիճակ ունեցող օբյեկտներ առկա չեն, սակայն Հայաստանի տարբեր շրջաններում կան մի շարք մշակութային և պատմական օբյեկտներ, որոնք ներառված են համաշխարհային ժառանգության մեջ: Անկասկած, ոչ նյութական մշակութային ժառանգության վերը թվարկած արժեքները նույնպես կարևոր են և կարող են յուրատեսակ ռեսուրս ու ենթակառուցվածք համարվել զբոսաշրջության համատեքստում, այն արդեն փաստում է, որ յուրաքանչյուր վայրում (քաղաքում) համաշխարհային ժառանգության օբյեկտի կարգավիճակ ունեցող օբյեկտների առկայությունը առավել գրավիչ է դարձնում զբոսաշրջիկների համար, սակայն պետք է արձանագրել, որ պատմամշակութային վայրերից բացի, տվյալ տարածքի զբոսաշրջային ռեսուրսները և ենթակառուցվածքային օբյեկտները կարող են զբոսաշրջիկների հանգիստը դարձնել հարմարավետ և հիշարժան: Այս համատեքստում կարևոր են սննդի օբյեկտները, կացարանները և ժամանցի օբյեկտները [Raina, 191] : Եվ պատահական չէ, որ քաղաքային զբոսաշրջությունը կարևորվում է նրանով, որ այն ունի մի շարք առանձնահատկություններ և գրավչություններ, ինչը հատուկ չէ գյուղական շրջաններին կամ բնական միջավայրերին: Քաղաքային զբոսաշրջության զարգացման խթանիչներն են՝ քաղաքային միջավայրը, ճարտարապետությունը, դիզայնը, հուշարձանները, թանգարանները, հյուրանոցային տնտեսությունը, զարգացած ենթակառուցվածքները, հանգստի և ժամանցի վայրերը [Երևան քաղաքի զբոսաշրջության զարգացման հայեցակարգ]: Առհասարակ քաղաքները մարդու կողմից ստեղծված միջավայրեր են, որոնք նախագծված են մարդկանց համար որպես բարենպաստ և գոհացուցիչ

ՏՆՏԵՍԱԳԻՏՈՒԹՅՈՒՆ ԵՎ ԿԱՌԱՎԱՐՈՒՄ

կենսագործունեության տարածք: Ընդհանրապես, քաղաքները նախատեսված են մարդկային գործունեության լայն շրջանակի համար և բավարարելու տարբեր կարիքներ, ներառյալ աշխատանքը, ժամանցը, սոցիալական փոխազդեցությունները, ինտելեկտուալ ձգտումները և մշակութային արտահայտությունները: Աշխարհի տարբեր քաղաքներում մարդկային միջամտությունների և փոփոխությունների արդյունքում՝ բնական լանդշաֆտները վերածվում են ֆունկցիոնալ քաղաքային տարածքների: Բնականաբար, նախքան Երևան քաղաքի պատմության մեջ խորանալը և նրա բնորոշ առանձնահատկությունները նկատի ունենալը, պետք է մատնանշել Հայաստանը որպես ամբողջություն, քանի որ Երևանը Հայաստանի մայրաքաղաքն է, բազային քաղաքը և զբոսաշրջիկների հիմնական ուղղությունը, ինչպես նաև հայկական սփյուռքի գլխավոր կենտրոնը:

Երևանը որպես Հայաստանի մայրաքաղաք զբոսաշրջության ոլորտում մշակել է տարբեր ենթակառուցվածքներ՝ այցելուներին տեղավորելու և սպասարկելու համար: Քաղաքը առաջարկում է զբոսաշրջային ռեսուրսների և ենթակառուցվածքների ոչ այնքան հարուստ տեսականի: Երևանում չկան ավանդական բնական ռեսուրսներ, պաշարներ, ինչպիսիք են՝ նավթը, գազը կամ օգտակար հանածոները: Այնուամենայնիվ, քաղաքում առկա են որոշակի նշանակալի բնական ռեսուրսներ և առանձնահատկություններ, որոնց միջոցով այն փոխհատուցում է մշակութային ժառանգությունը, պատմական տեսարժան վայրերը և մարդկային կապիտալն ու արժեքները: Փորձենք հակիրճ ներկայացնել քաղաքի հստակ ռեսուրսներն ու ենթակառուցվածքները: Երևանը և նրա հարակից տարածքները հայտնի են բարձրորակ շինարարական քարերի, այդ թվում՝ տուֆի և բազալտի առատ պաշարներով, որոնք լայնորեն օգտագործվել են և շարունակում են օգտագործվել քաղաքում բազմաթիվ պատմական և ժամանակակից շինությունների կառուցման մեջ: Հրազդանի գետը, կիրճը և Գետառը նույնպես համարվում են քաղաքի կարևորագույն բնական ռեսուրսներից: Երևանի հնագիտական հուշարձանները համարվում են բնական ռեսուրսների յուրատեսակ աղբյուր: Հրաշալի օրինակներ են Էրեբունին, Կարմիր բլուրը, որոնք Երևանի կարևոր հնագիտական վայրերից են և տալիս են պատկերացումներ քաղաքի վաղ պատմության և ուրարտական քաղաքակրթության մասին, իսկ օրինակ Շենգավիթը հնագույն բնակավայր է, որը թվագրվում է մ.թ.ա. 4-րդ հազարամյակով՝ դարձնելով այն տարածաշրջանի ամենահին ու հայտնի քաղաքային բնակավայրերից մեկը և այլն: Մշակութային ռեսուրսներում առանձնակի տեղ է հատկացվում Երևան քաղաքի հայտնի ճարտարապետական ժառանգությանը՝ որը պատմության ընթացքում միախառնելով տարբեր ոճեր և ազդեցություններ, ստեղծել է ինքնատիպ ճարտարապետություն: Այս համատեքստում կարող ենք փաստել, որ կառուցված ռեսուրսները բացարձակապես ուղիղ համեմատական են մշակութային և ժամանցային ռեսուրսներին: Օրինակ՝ Ժողովրդական ճարտարապետությունը, որ հայտնի է նաև որպես «Վարդագույն քաղաք», ներկայացնում է հայկական ավանդական ժողովրդական ճարտարապետություն՝ նեղ ոլորապտույտ փողոցներով, բակերով և տեղական քարից կառուցված տներով: Այս

պատմական շինությունները հնարավորություն են տալիս պատկերացում կազմել քաղաքի անցյալի և մշակութային ինքնության մասին: Քաղաքում առանձնանում են մեծ հասարակական շենքեր, բնակելի համալիրներ և մոնումենտալ կառույցներ, ինչպես օրինակ՝ Երևանի հայտնի Կասկադ համալիրը, որը ճարտարապետական մոնումենտալ սանդուղք է՝ կապելով Երևանի կենտրոնը քաղաքի հյուսիս-արևելյան բնակելի թաղամասերի հետ: 19-րդ դարի վերջին և 20-րդ դարի սկզբին Երևանում առաջացավ մի շարժում, որը հայտնի է որպես Հայկական դասական վերածնունդ: Այս ճարտարապետական ոճը ձգտում էր վերակենդանացնել և հարմարեցնել հայկական ավանդական ճարտարապետական տարրերը ժամանակակից կառույցների մեջ: Նմանատիպ նշանավոր օրինակներից է Հանրապետության հրապարակը, որը համարվում է քաղաքի կենտրոնական հրապարակը՝ շրջապատված ճարտարապետական գլուխգործոցներով և յուրատեսակ տեսարժան վայրերով, ներառյալ՝ Կառավարության տունը, Հայաստանի պատմության թանգարանը, Ազգային պատկերասրահը և այլն: Ալ. Սպենդիարյանի անվան օպերայի և ֆալետի ազգային սկադեմիական թատրոնի շենքը ճարտարապետական մեծ գոհար է, որի ապշեցուցիչ ճակատը և նրբագեղ ինտերիերը այն դարձնում են ներկայացումների և միջոցառումների մշակութային հանգույց: Երևանում կան նաև բազմաթիվ մշակութային տեսարժան վայրեր, ինչպիսին է Մատենադարանը՝ Մեսրոպ Մաշտոցի անվան հին ձեռագրերի ինստիտուտը, որը ցուցադրում է հայկական միջնադարյան ձեռագրերը և ունի տպավորիչ ճարտարապետական արտաքին տեսք [Harutyunyan, 68-69]: Այստեղ պահպանվում է հին հայկական ձեռագրերի հսկայական հավաքածու: Այն գիտնականների համար գանձարան է, իսկ այցելուների համար մշակութային գրավչություն: Բացառիկ տեսարժան վայր է համարվում Հայոց ցեղասպանությանը նվիրված Ծիծեռնակաբերդի հուշահամալիրը՝ տարբերվող յուրօրինակ ճարտարապետական հորինվածքով, որը ներառում է Հայոց ցեղասպանության թանգարանը, անմար կրակը և խորհրդանշական հուշակոթողը:

Երևանում վերջին տարիներին նկատելի է ժամանակակից ճարտարապետական նախագծերի աճ: Քաղաքային լանդշաֆտը ներառում է ժամանակակից դիզայն՝ ապակե ճակատներով, նորարարական կառույցներով և խառը օգտագործման զարգացումներով ու տեխնիկայով շենք-շինություններ, որոնք ժամանակակից շունչ են հաղորդում քաղաքային միջավայրին:

Մշակութային և ճարտարապետական ռեսուրսները ընդգծում են տարբեր ազդեցություններ ու պատմական շերտեր, որոնք ձևավորել են Երևանի քաղաքային պատկերը՝ դարձնելով այն հետաքրքիր վայր ճարտարապետության սիրահարների և մշակութային առանձնահատկություններն ուսումնասիրողների համար:

Մարդկային ռեսուրսների տեսանկյունից Երևանն ունի բարձր կրթված և հմուտ աշխատուժ: Քաղաքը մի քանի համալսարանների և գիտահետազոտական հաստատությունների կենտրոն է, որը տարբեր ոլորտների համար ապահովում է

ՏՆՏԵՍԱԳԻՏՈՒԹՅՈՒՆ ԵՎ ԿԱՌԱՎԱՐՈՒՄ

մարդկային ռեսուրսների արժեքավոր բազա, ներառյալ՝ տեխնոլոգիաները, հետազոտությունները և զարգացումը:

Ուսումնասիրելով Երևան քաղաքի ժամանցի ռեսուրսները կարող ենք փաստել, որ Երևանում ժամանցային ընտրության հնարավորությունները խիստ սահմանափակ են և հիմնականում պատկանում են մասնավոր ընկերություններին կամ կազմակերպություններին: Նկատելի են նաև վերջին տարիներին Երևանում բացված «Երազ Այգի» և «Երևան Պարկ» հանգստի և ժամանցի թեմատիկ այգիները: Պետական կամ համայնքապատկան ժամանացի վայրերից են Երևանի Կենդանաբանական այգին, Բուսաբանական այգին, որոնք որպես ժամանցային ռեսուրս և ենթակառուցվածք կարիք ունեն զարգանալու և կառավարվելու ժամանակի պահանջներին համապատասխան:

Ինչպես ընդունված է աշխարհի շատ քաղաքներում, քաղաքային իշխանություններն են տրամադրում տարածքներ հանգստի և ժամանցի համար: Զբոսայգիները, այգիները, հանգստի գոտիները թատրոններն ու թանգարանները և այլ քաղաքային հարմարությունները կարող են հանդիսանալ համայնքի բնակիչների հանգստի և ժամանցի վայրեր, իսկ մասնավոր հատվածին կարող են բաժին ընկնել այն սրճարանները, ռեստորանները, առևտրի կենտրոնները, որոնք մարդկանց հնարավորություն են տալիս հանգստանալու, շփվելու և զվարճանալու հանգստի զբաղմունքներով:

Ուսումնասիրելով սոցիալական ռեսուրսները, կարող ենք արձանագրել, որ վերջին տարիներին քաղաքում բազմազան փառատոնների, ցուցահանդեսների, էքսպոների անցկացումը իր նպաստն է բերել բազմաթիվ սոցիալական շփումների: Վառ օրինակ է Երևանի Գինու Փառատոնը, Գարերջրի փառատոնը, մի շարք գաստրոնոմիական ուղղվածությամբ միջոցառումները, որոնք խթանում են բնակչության հյուրընկալությունն ու ընկերասիրությունը, և ընդհանուր սոցիալական մթնոլորտն ու միջավայրը: Սրանք Երևանի զբոսաշրջային ռեսուրսների ընդամենը մի քանի օրինակներ են: Քաղաքի հարուստ պատմությունը, մշակութային ժառանգությունը և բնական միջավայրը այցելուներին տալիս են փորձառությունների և տեսարժան վայրերի բազմազան տեսականի՝ ուսումնասիրելու, բացահայտելու և հանրահռչակելու համար:

Ընդունված է, որ քաղաքային զբոսաշրջությունը կենտրոնանում է քաղաքների մշակութային, պատմական, ճարտարապետական և ժամանցային ասպեկտների ուսումնասիրության և փորձի վրա: Քաղաքային զբոսաշրջությանն աջակցող ենթակառուցվածքը ներառում է տարբեր բաղադրիչներ, օրինակ՝ քաղաքային կարևոր գույն ենթակառուցվածքը տրանսպորտն է, քանի որ քաղաքի ներսում արդյունավետ տրանսպորտային ցանցերը կարևոր նշանակություն ունեն քաղաքային զբոսաշրջության համար: Սա ներառում է լավ կապակցված ճանապարհներ, հասարակական տրանսպորտի համակարգեր (ավտոբուսներ, տրամվայներ, մետրո), տաքսիներ, հեծանիվների փոխանակման ծրագրեր և հետիոտների համար հարմար ուղիներ: Ցավոք, պետք է արձանագրել, որ Երևանը չունի լավ զարգացած տրանսպորտային համակարգ՝ զբոսաշրջությունը հեշտացնելու համար: «Զվարթնոց»

ՏՆՏԵՍԱԳԻՏՈՒԹՅՈՒՆ ԵՎ ԿԱՌԱՎԱՐՈՒՄ

միջազգային օդանավակայանը ծառայում է որպես քաղաքի գլխավոր դարպաս՝ առաջարկելով միջազգային չվերթներ: Քաղաքն ունի հասարակական տրանսպորտի ցանց՝ ներառյալ ավտոբուսներ, միկրոավտոբուսներ մետրոպոլիտեն, տրոլեյբուսային սակավ շարժակազմ:

Երևանն առաջարկում է կացարանների լայն տեսականի՝ տարբեր բյուջեներին և նախասիրություններին համապատասխան: Քաղաքում կան շքեղ հյուրանոցներ, բուտիկ հյուրանոցներ, հյուրատներ, հանրակացարաններ և սպասարկվող բնակարաններ: Այս հաստատություններից շատերը զբոսաշրջիկներին տրամադրում են հարմարություններ և սննդի ծառայություններ: Քաղաքի կացարանները հիմնականում տեղակայված են քաղաքի կենտրոնում՝ զբոսաշրջային վայրերին մոտ: Երևան քաղաքի աշխարհագրական հարմարավետ դիրքի և հյուսիս-հարավ, արևելք-արևմուտք խաչմերուկում գտնվելու շնորհիվ, օտարերկրյա ճանապարհորդները Հայաստանով անցնելիս, մշտապես կանգ են առել այստեղ և միջնադարյան Երևանի նրանց նկարագրություններն այսօր տեղեկատվության կարևոր աղբյուր են: 17-րդ դարում Երևանում հիշատակվել են մի շարք իջևանատներ, իսկ 19-րդ դարից սկսած, քաղաքի կենտրոնական հատվածներում գտնվող շենքերի 1-ին և 2-րդ հարկերը վերածվել են հյուրանոցների կամ հյուրատների, որտեղ իջևանել են քաղաք այցելած օտարերկրացիները: Նշված ժամանակաշրջանում քաղաքում գործել են «Գրանտ», «Մարսել», «Լիոն», «Արևելք», «Վիեննա», «Ֆրանսիա», «Լոնդոն» և այլն [Մարգարյան, 187-189]:

Երևանում այժմ գործում է ավելի քան 590 հյուրանոց՝ սկսած պարզ, բայց հարմարավետ համարներից մինչև մրցանակակիր բուտիկ հյուրանոցներ: Marriott International, Radisson Hotel Group, Hilton, Accor, Best Western, Holiday Inn, Ramada by Wyndham և այլ հայտնի բրենդային հյուրանոցային ցանցեր ևս առկա են:

Քաղաքի բազմաթիվ հյուրանոցներ առաջարկում են կոնֆերանսների և հանդիպումների ամբողջովին կահավորված հարմարավետ սրահներ, որոնք բավարարում են բիզնեսի ոլորտի գրեթե բոլոր պահանջները:

Ուսումնասիրելով Երևան քաղաքի ենթակառուցվածքները, գալիս ենք այն եզրահանգման, որ ենթակառուցվածքների դասակարգման պարագայում այն կարող է բարձրացնել զբոսաշրջության վայրի ընդհանուր գրավչությունն ու մրցունակությունը: Օրինակ՝ քաղաքում կան բազմաթիվ գրավչություններ, սակայն դրանցից միայն մի քանիսն են, որ գտնվում են Երևանի քաղաքապետարանի անմիջական համակարգման ներքո: Որպես գրավչություն և տեսարժան վայր Երևանի քաղաքապետարանի ենթակայությամբ գործում են 5 համայնքապատկան թանգարան, 3 հնավայր, 3 թատրոն և 1՝ երկրի միակ կենդանաբանական այգին: Քաղաքային զբոսաշրջության ենթակառուցվածքը ներառում է այդ տեսարժան վայրերի պահպանումն ու առաջնորդում, դրանց հասանելիության ապահովումը և այցելուների համար այնպիսի հարմարություններ, ինչպիսիք են՝ տոմսերի վաճառքը, էքսկուրսիաները և տեղեկատվական հասանելիությունը:

ՏՆՏԵՍԱԳԻՏՈՒԹՅՈՒՆ ԵՎ ԿԱՌԱՎԱՐՈՒՄ

Քաղաքային ժամանցի և հանգստի պարագայում ընդունված է, որ քաղաքային տարածքներն ու միջավայրերը առաջարկեն աշխույժ ժամանցի և հանգստի գոտիներ, ներառյալ թատրոնները, համերգասրահները, կինոթատրոնները, սպորտային մարզադաշտերը, այգիները, առևտրի թաղամասերը, ռեստորանները, սրճարանները և գիշերային կյանքի վայրերը: Ենթակառուցվածքն աջակցում է այս հաստատություններին և զբոսաշրջիկների համար տրամադրում է զվարճանքի բազմազան տարբերակներ: Եթե դիտարկենք «Հասանելության» (Հարմարություններ և ծառայություններ) և «Մատչելության» համատեքստում ապա, անչափ կարևոր են նաև ռեստորաններ, սրճարաններ, առևտրի կենտրոններ, շուկաներ, սպա կենտրոններ, սպորտային օբյեկտներ և այլ հարմարություններ, որոնք բավարարում են զբոսաշրջիկների սննդի, գնումների, հանգստի և զվարճանքի կարիքները: Վերջիններս հիմնականում գտնվում են մասնավոր հատվածի տիրույթում, սակայն այս ենթակառուցվածքը պետք է հաշվի առնի բոլոր այցելուների, ներառյալ հաշմանդամություն ունեցող անձանց հասանելիությունը: Սա ներառում է մատչելի տրանսպորտի, կացարանների, տեսարժան վայրերի և հարմարությունների ապահովում, ինչպես նաև համապատասխան ցուցանակներ և հարմարություններ տարբեր շարժունակության կարիքներ ունեցող մարդկանց համար:

Ինչպես արդեն նշեցինք, տեղեկատվության և հաղորդակցության համատեքստում քաղաքային զբոսաշրջության ենթակառուցվածքը ներառում է այցելուների զբոսաշրջիկների տեղեկատվական կենտրոնը, զբոսաշրջային գրասենյակները, առցանց հարթակներ, բջջային հավելվածներ և այլ հաղորդակցման ուղիներ, որոնք զբոսաշրջիկներին տրամադրում են համապատասխան և արդի տեղեկատվություն նպատակակետի, նրա տեսարժան վայրերի և հասանելի ծառայությունների մասին: 2018 թվականից Երևանում գործում են առաջին համայնքապատկան զբոսաշրջային տեղեկատվական երկու կենտրոններ, որոնք այցելուներին տրամադրում են ուղեցույցներ, քարտեզներ, բրոշյուրներ, օժանդակում զբոսաշրջային վայրերի, իրադարձությունների, տրանսպորտի և այլ համապատասխան տեղեկությունների վերաբերյալ: Այս կենտրոնները արժեքավոր կառուցված ռեսուրս են զբոսաշրջիկների համար, ովքեր փնտրում են տեղեկատվություն և առաջարկություններ (Տե՛ս, Նկար 3)⁷ Քաղաքն ունի զբոսաշրջային պաշտոնական «այցելիք Երևան» հարթակը, որը բաղկացած է եռալեզու կայքից և հավելվածից, որը գործում է 2022 թվականից:

⁷ Ըստ մեր հարցումների 2018 - 2023 թ. դեկտեմբերի 30-ը Երևանի զբոսաշրջային տեղեկատվական աջակցության և քաղաքացիների սպասարկման կենտրոնները սպասարկել են 105.418 այցելու՝ աշխարհի շուրջ 75 երկրից:

Թոփ երկրներն են՝ ՌԴ, Իրան, ԱՄՆ, Ֆրանսիա, Գերմանիա, Իսպանիա, Իտալիա, Նիդերլանդներ, ԱՄԷ, Չինաստան, Միացյալ Թագավորություն, Կորեա:

Այցելուների կողմից տրված ամենաշատ հարցերը վերաբերվում են՝ Երևանի և Հայաստանի քարտեզին, Երևանի և Հայաստանի մասին ընդհանուր տեղեկատվությանը, մարզային տրանսպորտին, Երևանից դեպի օդանավակայան գնացող երթուղուն, Երևան Միթի Տուրի մասին տեղեկատվությանը, թանգարաններին, մետրոյի քարտեզին, տուրիստական գործակալություններին, Թբիլիսի գնացող տրանսպորտի և գնացքի մասին տեղեկատվությանը, տարադրամի փոխանակման կետերին:

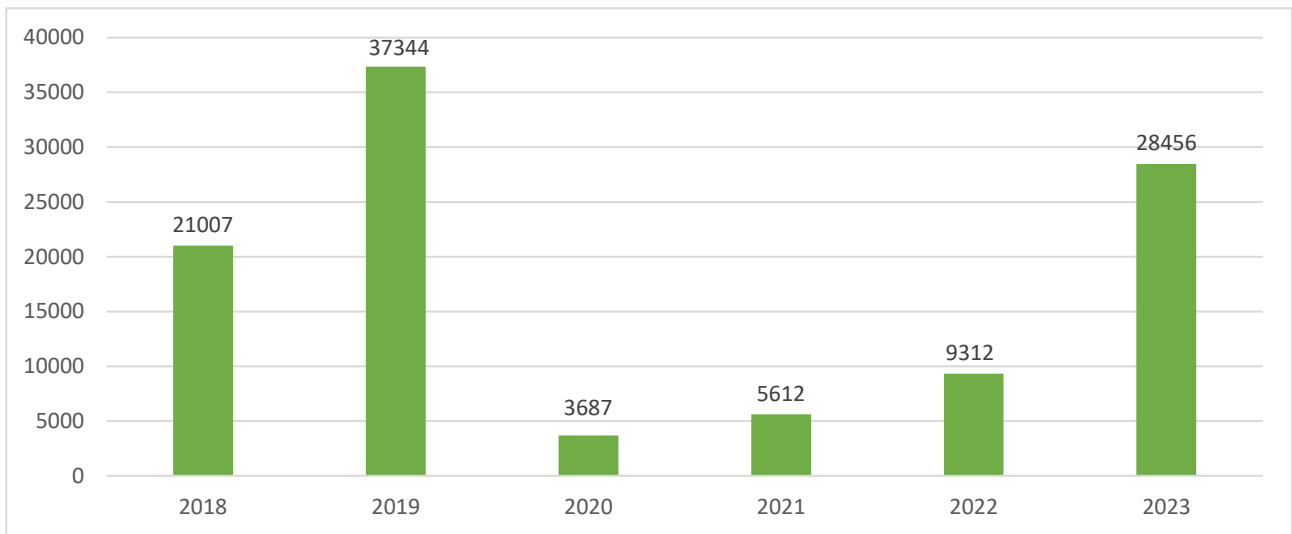

«Երևան քաղաքի զբոսաշրջային տեղեկատվական կենտրոնների» այցելությունների քանակական ցուցանիշները 2018-2023 թթ.

Ժամանցի և հանգստի տեսանկյունից քաղաքը խնդիր ունի ժամանցային վայրերի բազմազանության: Քաղաքի թատրոնները, համերգասրահները և ցուցահանդեսային կենտրոնները, չնայած սակավաթիվ են, այնուամենայնիվ, տարվա ընթացքում հյուրընկալում են տարբեր մշակութային միջոցառումներ, փառատոններ, համերգներ և ցուցահանդեսներ:

Գնումների համատեքստում կարելի է համարել, որ Երևանում կան բազմաթիվ առևտրի կենտրոններ, հուշանվերների խանութներ և շուկաներ, որտեղ զբոսաշրջիկները կարող են ուսումնասիրել և գնել տեղական արհեստագործ պարագաներ, ավանդական ապրանքներ, հուշանվերներ և հայկական արվեստի գործեր: Որպես նմանատիպ ենթակառուցվածք, հրաշալի օրինակ է Երևանյան բացօթյա Վերնիսաժը:

Անվտանգության համատեքստում կարծես թե խնդիր չկա, բայց համեմատելով, Ուզբեկստանի, Իսրայելի և այլ երկրների քաղաքների հետ, Երևանում առկա չէ համայնքային ոստիկանությունը: Քաղաքային զբոսաշրջային ենթակառուցվածքը կենտրոնացած է զբոսաշրջիկների անվտանգության և անվտանգության ապահովման վրա: Սա ներառում է ոստիկանության ներկայությունը, արտակարգ իրավիճակների ծառայությունները, լավ լուսավորված փողոցները, հսկողության համակարգերը և այցելուների անվտանգության միջոցների մասին տեղեկատվություն: Սկսած 2023 թվականի հուլիսից Երևանում քաղաքային իշխանությունը դիտարկում է ստեղծել համայնքային ոստիկանություն [Երևանի քաղաքապետարանի պաշտոնական կայք]:

Ինչ վերաբերվում է շրջակա միջավայրի կայունությանը, ապա կայուն քաղաքային զբոսաշրջության ենթակառուցվածքը նպատակ ունի նվազագույնի հասցնել քաղաքներում զբոսաշրջության գործունեության շրջակա միջավայրի վրա

ազդեցությունը: Մա կարող է ներառել էկոլոգիապես մաքուր տրանսպորտային տարբերակներ, թափոնների կառավարման համակարգեր, էներգաարդյունավետ պրակտիկա և կայուն զբոսաշրջության պրակտիկաներ խթանող նախաձեռնություններ:

Քաղաքային զբոսաշրջության ռեսուրսներն ու ենթակառուցվածքները վճռորոշ դեր են խաղում զբոսաշրջիկների ներգրավման, նրանց հաճելի փորձառություններ տրամադրելու և տեղական տնտեսությանն աջակցելու գործում: Լավ զարգացած ենթակառուցվածքը բարձրացնում է քաղաքի մրցունակությունը որպես զբոսաշրջային վայր և նպաստում քաղաքային զբոսաշրջության փորձի ընդհանուր որակին:

Եզրակացություն

Ամփոփելով կարող ենք արձանագրել, որ ներկա պահին Երևան քաղաքում քաղաքային զբոսաշրջության ոլորտում Երևանի ներուժը կարող է իրացվել ռազմավարական պլանավորման, շուկայավարման և ենթակառուցվածքների և մշակութային արժեքների մեջ շարունակական ներդրումների միջոցով: Քաղաքի կարևոր հնագիտական և մշակութային մի շարք ռեսուրսներ լիովին զարգացած չեն: Մեծ ներուժ ունեցող Երևանի քարայրը, որը բացառիկ հուշարձան է Հրազդանի գետի ափին, գտնվում է անմխիթար վիճակում: Հուշարձանին մոտենալու արահետ անգամ չկա, ցուցանակներ առկա չեն, պահպանության և կոնսերվացման մոտեցումներ ցուցաբերած չեն, որը կարող է հրաշալի ենթակառուցվածք դառնալ քաղաքի համար: Նմանատիպ վիճակում են գտնվում վերջին տարիներն հայտնաբերված գինու հնձանները Երևանի Դավմայի այգիների տարածքում: Այս ամենին անհրաժեշտ է պետական և համայնքային մոտեցում՝ ներդրումների միջոցով ձևավորել և զարգացնել արդեն գոյություն ունեցող ռեսուրսները: Խորհրդային Երևանում ստեղծված ճոպանուղին, որը կապում էր քաղաքի կենտրոնը Նորք-Մարաշ վարչական շրջանին, նույնպես գտնվում է անմխիթար վիճակում, այն չի գործում, բայց այն նույնպես ներդրումների արդյունքում կարող է լավ զարգացած և ժամանակակից ենթակառուցվածքի վերածվել: Զբոսաշրջության փոփոխվող միտումներին կանոնավոր գնահատումները և հարմարեցումները կարող են նպաստել քաղաքի երկարաժամկետ հաջողությանը որպես զբոսաշրջային ուղղություն:

Ամփոփելով վերոնշյալ ռեսուրսները և ենթակառուցվածքները, կարելի է փաստել, որ այնուամենայնիվ Երևան քաղաքի համար առկա են մի շարք փոփոխությունների կառավարման մեթոդներ, որոնցից են.

- Քաղաքի կառավարման մոդելների արդիականացումը,
- Քաղաքի նյութատեխնիկական բազայի, գույքի և ենթակառուցվածքների բարելավումը,
- Զբոսաշրջային և մշակութային հասանելիության ապահովումը, (նաև ներառականության / մատչելիության տեսանկյունից)
- Զբոսաշրջային և մշակութային ապակենտրոնացում
- Կրթամշակութային և փորձառնական ծրագրերի նախատեսում

Այս ենթակառուցվածքները բարելավելու արդյունքում, այն կնպաստի Երևան այցելող զբոսաշրջիկների համար հյուրընկալ և հարմար միջավայրի ստեղծմանը, ընդլայնելով նրանց փորձը և հնարավորություն տալով ուսումնասիրել քաղաքի հարուստ մշակութային ժառանգությունն ու տեսարժան վայրերը: Այսպիսով, զբոսաշրջային ենթակառուցվածքը զբոսաշրջության զարգացման հիմքն է: Զբոսաշրջային ենթակառուցվածքներում ներդրումները կարևոր են զբոսաշրջիկների ժամանումների ավելացման համար և նպաստում են այցելուների գոհունակությանը և մոտիվացիային:

Զբոսաշրջության արդյունաբերությունը չի կարող հաջողությամբ զարգանալ առանց համապատասխան զբոսաշրջային ենթակառուցվածքի, որն ապահովում է զբոսաշրջության նյութական բաղադրիչը և կարևոր դեր է խաղում զբոսաշրջիկների կարիքները բավարարելու գործում: Որպեսզի զբոսաշրջային ուղղությունները բավարարեն զբոսաշրջիկների պահանջները, անհրաժեշտ է մեծ գումարներ ներդնել տուրիստական ենթակառուցվածքներում: Այս առումով յուրաքանչյուր քաղաք պետք է խրախուսի առկա զբոսաշրջային ներուժի առավելագույն օգտագործումը, որի գրավչությունը կարող է գրավել զգալի թվով զբոսաշրջիկների:

Երևանում առկա ռեսուրսները և զբոսաշրջային ներուժը, որպես զբոսաշրջային ուղղություն, ընդունակ է հանդես գալ որպես առանձին զբոսաշրջային ուղղություն:

Կարծում ենք, որ զբոսաշրջային ենթակառուցվածքը զբոսաշրջության զարգացման և նպատակակետում առկա ռեսուրսների օգտագործման հիմքն է: Ինչպես արդեն նշեցինք, անհրաժեշտ է քաղաքի ենթակառուցվածքներում կատարել ներդրումներ, խթանել պատասխանատու զբոսաշրջային գործիքակազմ՝ կատարելու համընթաց քայլեր այն կառավարելու համար: Անհրաժեշտ է լուծել նաև մարդկային ռեսուրսների խնդիրը: Զբոսաշրջության շահագրգիռ կողմերի և տեղական համայնքի միջև համագործակցությունը կարող է վճռորոշ դեր խաղալ քաղաքի զբոսաշրջության երկարաժամկետ հաջողության համար, ուստի վերը թվարկված առաջարկությունները անհրաժեշտ է դիտարկել կայուն զբոսաշրջությունն ապահովելու համատեքստում:

Գրականության ցանկ

1. Mamirkulova, Gulnara, Jianing Mi, Jaffar Abbas, Shahid Mahmood, Riaqa Mubeen, and Arash Ziapour. 2020, New Silk Road Infrastructure Opportunities in Developing Tourism Environment for Residents Better Quality of Life. *Global Ecology and Conservation* 20: pp 1-19.
2. Sinclair, M. Thea. 1998. Tourism and economic development: A survey. *Journal of Development Studies* 34, p. 51.
3. Seetanah, Boopen, Thanika Devi Juwaheer, Matthew John Lamport, Sawkut Rojid, Raja Vinesh Sannasee, and Ushad Subadar Agathe. 2011. Does infrastructure matter in Tourism Development? *University of Mauritius Research Journal* 17, pp 89–108.
4. Raina A. *Ecology, Wildlife and Tourism Development: Principles, Practices and Strategies*. Delhi: Sarup & Sons, 2005, 336 p.

5. Tigran Harutyunan, Architectural Guide Yerevan, Dom publishers, 2018, pp 68-69.
6. Սարգսյան Հ., «Քարավանատնից մինչև ժամանակակից հյուրանոց», Երևան Գիտական Հոդվածների ժողովածու, Երևան 2006թ., էջեր 187-189:
7. Երևան քաղաքի զբոսաշրջության զարգացման հայեցակարգ (վերջին մուտքը՝ 25.12.2023թ.)
www.yerevan.am/uploads/media/default/0001/94/61229b9495224af7468c26d24738e8646d28bee8.pdf
8. Երևանի քաղաքապետարանի պաշտոնական կայք, Քաղաքային տնտեսություն, զբոսաշրջություն (վերջին մուտքը՝ 12.02.2024թ.),
<https://www.yerevan.am/hy/tourism/>

THE MAIN POTENTIAL OF TOURIST RESOURCES AND INFRASTRUCTURES IN THE CONTEXT OF URBAN TOURISM IN YEREVAN

Gevorg Orbelyan

Researcher

EUA, Chair of Management

orbelyangevorg@gmail.com

Abstract

The current article provides a brief overview of the potential development of tourism resources and infrastructure in Yerevan. Since resources and infrastructure are important in the development of urban tourism, which is considered the material basis of sustainable tourism and the economic growth potential of tourism, an attempt has been made to globally represent the classification categories and general perceptions of both resources and infrastructure. The article includes definitions from natural resources to social resources, from infrastructure to transportation, accommodation, security, and environmental sustainability. As is well known, the rational development of the tourism sector is directly related to the tourist potential; however, all the resources and infrastructure that we have tried to present through the simultaneous descriptions of the city of Yerevan can contribute to the construction of a more effective vision of the city, can also satisfy the various needs of a wide flow of tourists, and, if used correctly, can contribute to the development of tourism. This study aims to help create concepts and strategies that, through the necessary investments in the city's infrastructure, promote a responsible tourism toolkit and take parallel steps to boost local infrastructure development. Naturally, the important role and significance of Yerevan in the tourist market of the Republic of Armenia have also been irreversibly established, as it is the center of the main cultural and tourist infrastructures of the state, the capital of all Armenians, and the main carrier of the country's human resources.

Keywords: Yerevan, urban tourism, resources, infrastructures, potential, development.

Ներկայացվել է՝ 18.03.2024թ.

Ուղարկվել է գրախոսման՝ 06.05.2024թ.

**TAILORING EFFECTIVE USE MODEL OF BIG DATA IN MANAGERIAL
CONTEXT: INSIGHTS FROM AN EMPIRICAL STUDY IN ARMENIAN COMPANIES**

<https://doi.org/10.59982/18294359-24.15-te-07>

Elen Grigoryan

*Doctor in Management Science, Jean Moulin Lyon 3 University, France
French University in Armenia, Management Chair
iaelyon School of Management, Lyon, France
elen.grigoryan@gmail.com*

Jean-Fabrice Lebraty

*University professor, iaelyon School of Management, Lyon, France
Jean Moulin Lyon 3 University, France
jean-fabrice.lebraty@univ-lyon3.fr*

Katia Lobre-Lebraty

*HDR, iaelyon School of Management, Lyon, France
Jean Moulin Lyon 3 University, France
katia.lobre-lebraty@univ-lyon3.fr*

Abstract

This article explores the managerial dimensions of the big data phenomenon, focusing on the challenge of customizing an effective use model within companies. The central inquiry revolves around tailoring such a model to suit the specific needs of big data-user companies. To address this, the study adopts a conceptual framework proposed by Surbakti and his co-authors, which delineates the effective use of big data. The primary methodology involves quantitative analysis of data gathered from 211 surveys completed by Armenian industry professionals. Examination of the collected data through statistical analysis reveals the presence of two distinct cohorts within the realm of big data users: "novice users" and "advanced users." The main theoretical contribution that we aim for in this research is empirically proving the global validity of the studied model and demonstrating its flexibility of application in these two types of use cases of big data. While the conceptual model is found to be applicable to both types of users, its implementation varies significantly between the two groups. Therefore, from a managerial point of view, our results lead a manager to first think about the maturity of its company in terms of big data. Implementing a solution is not enough. By thinking in terms of novice vs. advanced, it creates two different managerial courses of action. Moreover, we propose the variables a manager has to analyze depending on this maturity.

Keywords: Big data, effective use of big data, novice user, advanced user, Armenian context, effective use.

Introduction

The question of how a company can effectively leverage big data today, that is, the "how" question, remains unanswered. To use big data effectively, companies face multiple challenges: technological [Falahat et al., 17], managerial [Liu et al., 362], societal [Ferreira et al., 1082], economic [Maroufkhani et al., 2]. These aspects potentially change the rules of the game related to the

management and the effective use of big data by companies, making assessing the impact of big data a critical consideration. In this article, we focus on the managerial aspects of big data within companies located in Armenia. The question we aim to address here is: "How to tailor the model of effective use of big data to the companies in the Armenian context?"

To examine this question, we will first justify the application of the conceptual model of effective use of big data. In the second step, we will present our methodology. Finally, in the third step, we will discuss our results and highlight their implications.

Main body

To comprehend the foundations of big data, one can rely on the relationships established among the three categories: "Data – Information – Knowledge." **Data** are facts representing a certain reality, independent of whoever uses them. **Information** is the data to which an individual or a group has added meaning. The transition from information to **knowledge** occurs through a mechanism of cognition. Gartner defines big data as "data of large volume and wide variety generated at high speed, requiring specific processing for better understanding, innovative decision-making and cost-effective process automation". This includes various data characteristics such as Volume, Velocity, Variety, Veracity, Value, Variability, Visualization [Seddon, Currie, 303]. According to "The Economist 2017", the volume of data is expected to reach 180ZB in 2025, noting that 1 zettabyte is equivalent to 250 billion DVDs [Vassakis et al., 5]. The simplistic idea that "more data collected leads to better decision-making" is challenged by the need to convert data, due to its volume, into applicable knowledge robustly and reliably. Companies often find themselves in a "blind zone," a counterproductive effect of the increased volume of data, leading to a decline in the percentage of data they can process, understand and analyze.

Consequently, the effective use of big data is considered a crucial component in creating business value from the data. The literature review on the subject of value creation from big data reveals two important tracks. First, much of the literature is written by consultants and practitioners, resulting in a lack of theoretical foundations and empirical tests [Gupta, George, 1053]. Second, imitating "big data success stories" often leads companies to significant financial losses [Kiron, 64]. These two tracks, which are of interest to both researchers and decision-makers in the field, lead us to focus on the finer and more profound aspects that improve the understanding of the subject, aiming to empirically and in-depth study the effective use of big data at the organizational level and its integration into the entire process of value creation.

To achieve this, we studied the effective use of big data in Armenian companies through the conceptual model developed by Surbakti and his co-authors.

The model integrates 41 factors grouped into 7 themes: data quality; data privacy and security and governance; perceived organizational benefit; process management; people aspects; systems, tools and technologies; organizational aspects [Surbakti et al., 11], (Table 1). These factors were identified based on a systematic literature review and grouped into themes through content analysis. The use of 45 case studies by Marr in 2016 allowed grouping these themes into three categories: motivational, operational and supporting mechanisms, with interrelations whose influence on the effective use of big data must be considered [Marr]. This model, being the most recent and comprehensive, can serve as a tool to develop the theory of the effective use of big data.

To address the proposed research question, our primary objective is to develop and apply a coherent methodological approach to empirically test the conceptual model developed by these authors. Our main approach involves gathering quantitative data through a survey of 211

professionals in the field, representing 16 Armenian companies that use big data. This quantitative study enables us to operationalize the variables of the model and conduct the necessary testing.

For collecting quantitative data, we have devised an instrument based on the bibliometric method to measure the effective use of big data. We analyzed 40 papers to identify scientifically sound measurement scales for assessing the 41 factors of the conceptual model. Additionally, eight professionals in the field and one academician were engaged to adapt the survey instrument to the research context and conduct a pilot study. To ensure the reliability of the structures, we retained an internal consistency coefficient of Cronbach's Alpha ≥ 0.9 (0.93) [Hair et al., 96].

Table 1

Theme	Factor
F1: Perceived organizational benefit	f1.1: Perceived value f1.2: Perceived risk f1.3: Perceived usefulness f1.4: Perceived ease of use f1.5: Intention to use f1.6: Perceived observability f1.7: Cost–benefit analysis
F2: Process management	f2.1: Process orientation f2.2: IT business process integration f2.3: Data management
F3: Data privacy and security and governance	f3.1: Data privacy and security f3.2: Data governance
F4: Data quality	f4.1: Data quality and information quality f4.2: Data completeness f4.3: Data currency f4.4: Data access f4.5: Data relevance f4.6: Data accuracy f4.7: Data consistency
F5: People aspects	f5.1: People's knowledge and skills f5.2: Trust f5.3: Champions f5.4: Employee engagement f5.5: User participation f5.6: Individual Characteristic
F6: Organizational aspects	f6.1: Organizational cultural competence f6.2: Talent management f6.3: Change management program f6.4: Strategic alignment f6.5: Project management f6.6: Performance management f6.7: Organizational structure and size f6.8: Interdepartmental collaboration f6.9: Communication f6.10: Top management support f6.11: Environmental effect f6.12: Clear goals f6.13: Focus on innovation
F7: Systems, tools and technologies	f7.1: System quality f7.2: IT infrastructure f7.3: Vendor support

Themes and factors of the conceptual model

ՏՆՏԵՍԱԳԻՏՈՒԹՅՈՒՆ ԵՎ ԿԱՌԱՎԱՐՈՒՄ

The main study targeted professionals involved in the processing and use of big data, including Data Scientists, Data Analysts, Data Engineers and Big Data Processing Project Managers. When constructing the sample, we followed the guidelines of Bryant and Yarnold and "the law of 100" [Bryant, Yarnold, 99–136] due to the nature of our research, which required adapting non-probability sampling [Bidan, 187].

We statistically analyzed the 211 usable questionnaires according to the guidelines of Raguseo, which involve ranking and prioritization based on an order of variables according to their average values [Raguseo, 189]. To conduct this analysis, we utilized Excel software with its "Data Analysis" function and XLSTAT.

The initial processing step involved ensuring the reliability of comparisons by calculating the coefficient of variation (CV) for each factor, where $CV = \sigma/\mu$ or $CV = s/x$. For all factors studied, the coefficient fell within the zone where $CV < 0.15$, confirming the representativeness of the means. Subsequently, rankings were calculated based on the size of the company, its sector of activity, and the company's relationship with big data. An analysis of variance test (ANOVA) revealed a statistically significant difference for the two groups of respondents (where $SSBW < SSWG$, with a $p < 0.05$ value), corresponding to the feature of the respondent's company's relationship with the exploitation of big data. This led us to later propose names for these two groups of companies: "novice user" and "advanced user". Through a third stage of the analysis process, we established two lists of the most significant factors contributing to the effective use of big data for each type of user.

Figure 1

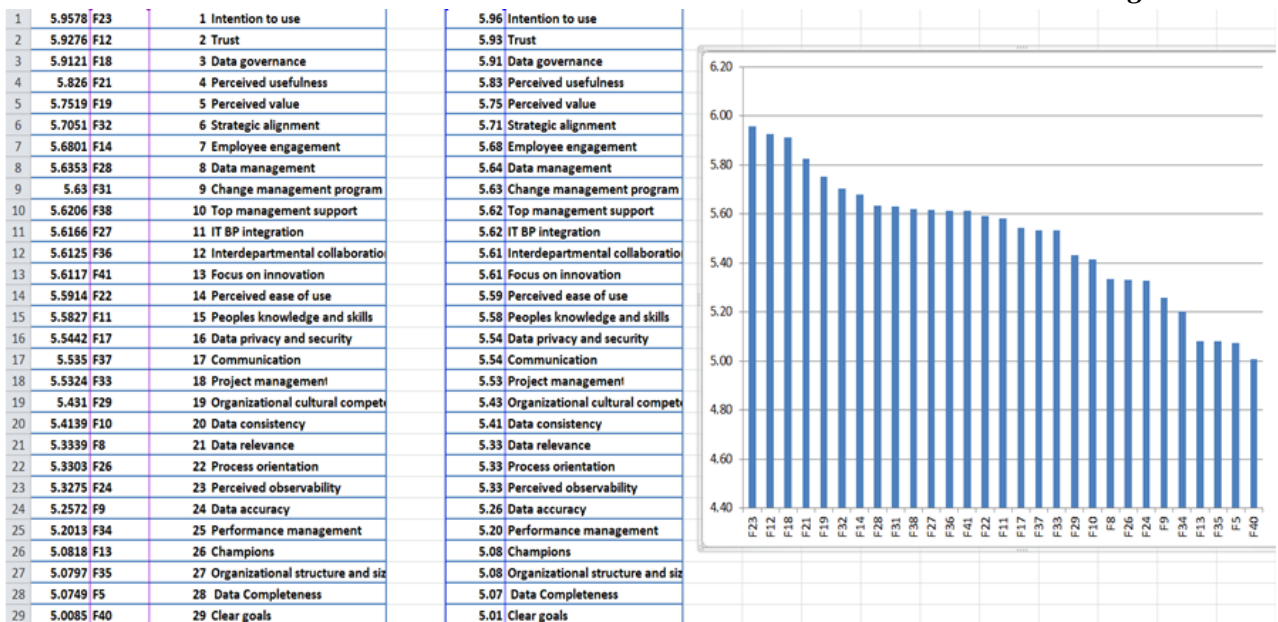

The most important factors that contribute to the effective use of big data for a "novice user"

The statistical analysis of quantitative data enables us to categorize respondents into two distinct groups. The first group comprises 117 respondents (55.45%) who have implemented a necessary and tailored infrastructure for big data. The second group consists of 94 respondents (44.55%) who use big data alongside their primary activities without a specifically adapted infrastructure. Both groups effectively harness big data: the first group's core activities and business model revolve around data, whereas the second group integrates big data into their existing activity. An analysis of variance test (ANOVA) reveals a statistically significant difference between these two groups: the first group is

labeled as "advanced users," while the second group is termed "novice users," a distinction that will be elaborated upon further.

Our study yields two key findings. **Firstly**, among companies leveraging big data in Armenia, there are distinct user types: "novice user" and "advanced user." This dichotomy influences how big data is effectively used within these companies.

Secondly, each user type requires a tailored adaptation of the model. A "novice user" perceives effective use of big data through motivational factors such as organizational interest and aspects related to human and organizational dynamics. Such companies adopt infrastructure to extract value from big data in alignment with the DITMG model (Driver-Information-Technology-Methods-Goal) [Surbakti, 3]. Consequently, effective use of big data among "novice users" in the Armenian context relies on 29 out of 41 factors outlined in the model (Figure 1).

On the other hand, for "advanced users," operational factors and support mechanisms play a pivotal role in maximizing the benefits of big data (Table 2).

Table 2

Advanced user			
(f) code	Mean	Rang	Factor
F2	6.3442	1	Infrastructure IT
F6	6.0167	2	Data Currency
F9	6.0127	3	Data accuracy
F11	6.0001	4	Peoples knowledge and skills
F18	5.8663	5	Data governance
F28	5.8597	6	Data management
F8	5.81	7	Data relevance
F5	5.6859	8	Data Completeness
F10	5.6809	9	Data consistency
F3	5.5243	10	Vendor Support
F12	5.4691	11	Trust
F1	5.3647	12	System Quality
F32	5.1702	13	Strategic alignment
F4	5.1033	14	Data Quality
F39	5.0779	15	Environmental effect
F17	5.0051	16	Data privacy and security

The most important factors that contribute to the effective use of big data for an "advanced user"

These companies, built around a data-centric business model, using big data primarily to enhance their core operations. Hence, effective use of big data among "advanced users" depends on 16 out of the 41 factors in the model.

Conclusion

The aforementioned outcomes provide insight into adapting the conceptual model of big data developed by Surbakti and his co-authors to companies in Armenia. Understanding the company's relationship with big data technology is crucial, as it reveals two distinct user types: novice and advanced. Each user type necessitates a nuanced application of the conceptual model. This finding

underscores the potential for a more generalized model and its variations tailored to specific contexts and perspectives on big data.

Consequently, our research contributes to empirically validating the global applicability of the studied model. We urge researchers to further test the model across diverse cases to advance the theory of effective use of big data. From a managerial perspective, understanding the maturity level of a company in terms of big data is paramount. Mere implementation of solutions is insufficient, instead, managers should adopt distinct strategies based on whether their company falls into the novice or advanced user's category.

References

1. Bidan, M. (2020). *Chapitre 16. Une introduction aux méthodologies quantitatives*. In *Produire du savoir et de l'action*, pp. 183-195. <https://doi.org/10.3917/ems.peret.2020.01.0183>
2. Bryant, F. B. and Yarnold, P. R. (1995). *Principal-components analysis and exploratory and confirmatory factor analysis*. In L. G. Grimm & P. R. Yarnold (Eds.), *Reading and understanding multivariate statistics*, pp. 99–136. American Psychological Association.
3. Falahat, Mohammad, Phaik Kin Cheah, Jayamalathi Jayabalan, Corrinne Mei Jyin Lee, and Sia Bik Kai (2023). *"Big Data Analytics Capability Ecosystem Model for SMEs"*. *Sustainability* 15, no. 1: 360, pp. 1-23. <https://doi.org/10.3390/su15010360>
4. Ferreira, C., Merendino, A. Meadows, M. (2023). *Disruption and Legitimacy: Big Data in Society*. *Inf Syst Front* 25, pp. 1081–1100. <https://doi.org/10.1007/s10796-021-10155-3>
5. Gupta, M. and George, J. F. (2016). *Toward the development of a big data analytics capability*. *Information and Management*, 53(8), pp. 1049–1064. <https://doi.org/10.1016/j.im.2016.07.004>
6. Hair, J.F., Black, W.C., Babin, B.J. and Anderson, R.E. (2010). *Multivariate Data Analysis*. 7th Edition, Pearson, New York, 816 p.
7. Kiron, D. (2017). *Lessons from Becoming a Data-Driven Organization*. *MIT Sloan Management Review*, 58(2), pp. 60-68.
8. Liu, Y., Wang, W. and Zhang, Z.(J). (2022). *"The dual drivetrain model of digital transformation: role of industrial big-data-based affordance"*. *Management Decision*, Vol. 60 No. 2, pp. 344-367. <https://doi.org/10.1108/MD-12-2019-1664>
9. Maroufkhani, P., Tseng, M. L., Iranmanesh, M., Ismail, W. K. W. and Khalid, H. (2020). *Big data analytics adoption: Determinants and performances among small to medium-sized enterprises*. *International Journal of Information Management*. Volume 54, pp. 1-15. <https://doi.org/10.1016/j.ijinfomgt.2020.102190>
10. Marr, B. (2016). *Big Data in Practice. How 45 Successful Companies Used Big Data Analytics to Deliver Extraordinary Results*. Hoboken, 320 p. <https://doi.org/10.1002/9781119278825>
11. Raguseo, E. (2018). *Big data technologies: An empirical investigation on their adoption, benefits and risks for companies*. *International Journal of Information Management*, 38(1), pp. 187-195. <https://doi.org/10.1016/j.ijinfomgt.2017.07.008>
12. Jonathan J.J.M. Seddon and Wendy L. Currie (2017). *A model for unpacking big data analytics in high-frequency trading*. *Journal of Business Research*, vol. 70, issue C, pp. 300-307. <https://doi.org/10.1016/j.jbusres.2016.08.003>
13. Surbakti, F. P. S. (2020). *What is Effective Use of Big Data? The Consensual Definition of Effective Use of Big Data*. *IOP Conference Series: Materials Science and Engineering*, Volume

- 847, 12th ISIEM (International Seminar on Industrial Engineering & Management): "Industrial Intelligence System on Engineering, Information, and Management" 17-19 March 2020, Batu, Malang - East Java, Indonesia, pp. 1-8. <https://doi.org/10.1088/1757-899X/847/1/012003>
14. Surbakti, F. P. S., Wang, W., Indulska, M. and Sadiq, S. (2019). *Factors influencing effective use of big data: A research framework*. Information and Management, 57(1), pp. 1-16. <https://doi.org/10.1016/j.im.2019.02.001>
15. Vassakis, K., Petrakis, E. and Kopanakis, I. (2018). *Big Data Analytics: Applications, Prospects and Challenges. Mobile Big Data*. Lecture Notes on Data Engineering and Communications Technologies, Springer, Cham, 10, pp. 3–20. https://doi.org/10.1007/978-3-319-67925-9_1

Ներկայացվել է՝ 20.03.2024թ.

Ուղարկվել է գրախոսման՝ 07.05.2024թ.

ՕՏԱՐԵՐԿՐՅԱ ՆԵՐՂՐՈՒՄՆԵՐԻ ՊԵՏԱԿԱՆ ԿԱՐԳԱՎՈՐՄԱՆ
ԻՆՍՏԻՏՈՒՑԻՈՆԱԼ ՀԱՄԱԿԱՐԳԸ

<https://doi.org/10.59982/18294359-24.15-or-08>

Ռուբեն Արմենի Բաղայան

Հայցորդ

ՀՊՏՀ, ՄՏՀ ամբիոն

maxmarket119@gmail.com

Անփոփագիր

Հոդվածը նվիրված է օտարերկրյա ներդրումների պետական կարգավորման ինստիտուցիոնալ համակարգին, քննարկվում են ներդրումային գործունեության պետական կարգավորման մեխանիզմների ձևավորման և զարգացման տեսական հիմքերը, պարզաբանվում և հիմնավորվում են գործընթացի տեսական և հայեցակարգային ապարատի գործիքներն ու մեխանիզմները՝ որպես տնտեսական զարգացման ներկա փուլում ներդրումային գործունեության կարգավորման, խթանման համակարգի տարրերի ամբողջություն:

Քաղաքակրթության ժամանակակից դինամիկ զարգացման պայմաններում առանձին երկրների միջև գոյություն ունեցող կապերի սերտացման հետևանքով ի հայտ են գալիս համագործակցության նորանոր ասպարեզներ: Առաջընթաց զարգացումները թելադրում են այդ համագործակցության նորագույն և առավել արդյունավետ ուղիների մշակման անհրաժեշտություն: Այդ ուղիներից մեկն էլ ներդրումների, հատկապես օտարերկրյա, իրականացումն է, որը կիրառելի է ինչպես զարգացած պետությունների հարաբերություններում, այնպես էլ զարգացող երկրներում:

Օտարերկրյա ներդրումների՝ պետական կարգավորման անհրաժեշտության մասին հետազոտողների քննարկումները շարունակվում են ավելի քան մեկ դարաշրջան՝ չկորցնելով իրենց արդիականությունը մեր ժամանակներում: Տնտեսության այս տեսակ կարգավորման օբյեկտիվ անհրաժեշտությունը հաստատվում է նրա զարգացման ողջ ընթացքով: Պատմության տարբեր ժամանակաշրջաններում գերիշխում էին տարբեր տեսակետներ տնտեսության կառավարմանը պետության մասնակցության անհրաժեշտության և թույլատրելի մակարդակի, նման մասնակցության ձևերի և մեթոդների վերաբերյալ, սակայն պետական կարգավորման անխուսափելիության փաստը երբևէ կասկածի տակ չի դրվել: Օտարերկրյա ներդրումների արդյունքների համապատասխանությունը պետության կողմից սահմանված նպատակներին և ծրագրերին, ինչպես նաև դրանց առնչությունը օտարերկրյա ներդրումներ ներգրավելու ծախսերին, կապված են երկրի իմիջի ստեղծման, ներդրումների ուղղակի ներգրավման, խորհրդատվական ծառայությունների մատուցման, աջակցության և այլնի հետ:

Հիմնաբառեր. Օտարերկրյա ներդրումներ, ներդրումային միջավայր, տնտեսական քաղաքականություն, պետություն, համաձայնագիր, կարգավորում, կառավարում:

Ներածություն

Տնտեսական համակարգում տնտեսական կայուն աճի և երկարաժամկետ տնտեսական զարգացման հիմքը կատարվող ներդրումներն են: ՀՀ տնտեսությունում առավել ակնհայտ է դառնում մեծածավալ ներդրումների ներգրավման անհրաժեշտությունը, վերջինիս իրախուսումը Հայաստանի տնտեսական քաղաքականության առանցքային ուղղություններից է:

Հայաստանի Հանրապետությունում օտարերկրյա ներդրումների հետ կապված հարաբերությունները կարգավորվում են «Օտարերկրյա ներդրումների մասին» ՀՀ օրենքով, ինչպես նաև ՀՀ օրենսդրական այլ ակտերով և միջազգային պայմանագրերով: Օտարերկրյա ներդրում է համարվում գույքի ցանկացած տեսակ, այդ թվում՝ ֆինանսական միջոցներ և մտավոր արժեքներ, որն օտարերկրյա ներդրողի կողմից անմիջականորեն ներդրվում է ՀՀ տարածքում իրականացվող ձեռնարկատիրական կամ այլ գործունեության ոլորտում՝ շահույթի (եկամտի) ստացման կամ այլ օգտակար արդյունքի հասնելու նպատակով [«Օտարերկրյա ներդրումների մասին» ՀՀ օրենք]:

Հողվածում հետազոտվող հիմնախնդրի արդիականությունը պայմանավորված է արդի պայմաններում օտարերկրյա ներդրումների պետական կարգավորման ինստիտուցիոնալ համակարգի առանձնահատկություններով և ՀՀ տնտեսությունում մեծածավալ ներդրումների ներգրավման անհրաժեշտությամբ:

Սույն գիտական աշխատանքի խնդիրն է՝ օտարերկրյա ներդրումների արդյունավետ ներգրավման գործում պետական կարգավորման ինստիտուցիոնալ համակարգի մասնակցության չափի վերաբերյալ հարցը գիտական ընդլայնված քննարկումների առարկա դարձնելը: Պետական կարգավորման ինչպիսի՞ գործիքներ ու ձևեր պետք է կիրառվեն նպաստելու ներդրումների արդյունավետության աճին:

Գիտական նորույթը հիմնավորվել է ուսումնասիրությունների և վերլուծությունների արդյունքում: Օտարերկրյա ներդրումների արդյունավետությունն ավելացնելու, լրացուցիչ խթաններ ստեղծելու ուղղությամբ ձևավորվել են հստակ առաջարկություններ՝ պետական միջամտության այնպիսի գործիքներ, որոնց կիրառումը կնպաստի օտարերկրյա ներդրումների արդյունավետության բարձրացմանը:

Օտարերկրյա ներդրումների պետական կարգավորման ինստիտուցիոնալ համակարգի առանձնահատկությունների վերլուծության նպատակով հետազոտությունում կիրառվել է տնտեսական և վիճակագրական վերլուծության մեթոդը:

Առանձին երկրների ժամանակակից շուկայական տնտեսության և համաշխարհային տնտեսության հիմքը ձևավորվում է նյութական և հոգևոր արժեքների արտադրության մեջ ներդրումներ կատարելու հարաբերություններով: Մակրո մասշտաբային քաղաքական, տնտեսական և սոցիալական բարեփոխումների

իրականացման գործընթացում, որոնք ուղղված են կայուն տնտեսական աճի համար հարմար պայմանների ստեղծմանը, առաջատար տեղ են հատկացվում ներդրումներին և ներդրումային գործունեությանը:

1776թ. Ադամ Սմիթը, մատնանշելով շուկայական գործընթացներին պետական միջամտության անհրաժեշտությունը, նշել է, որ պետական պատվերները կարող են երկար ժամանակ պահել շատ ապրանքների շուկայական գինը շատ ավելի բարձր, քան բնական գինը: Տվյալ դեպքում խոսքն, առաջին հերթին, հավասարակշռության վիճակի վրա պետության ազդեցության մասին է՝ հավասարակշռությունը գերազանցող ֆիքսված գների օգնությամբ [Исабекова, 25-30]:

Առանձնակի արդիական է մեր ժամանակներում Ջոն Մեյնարդ Քեյնսի տեսությունը, որը զարգացել է 20-րդ դարի 30-ականների Մեծ դեպրեսիայի ավարտից անմիջապես հետո՝ անցյալ դարի ամենախոր տնտեսական ճգնաժամի փորձից, որի անալոզը շատերը վերագրում են ներկայիս համաշխարհային ֆինանսական ճգնաժամին:

Քեյնսյանության տեսական արժեքը կայանում է առանձին փոխազդող հատվածներում շուկայական մեխանիզմի գործունեությունը վերլուծելու հնարավորության մեջ՝ ապրանքների և ծառայությունների շուկա, ֆինանսական շուկա և աշխատաշուկա: Էքսպանսիվ դրամավարկային քաղաքականության արդյունքում փողի զանգվածի ընդլայնումը հանգեցնում է ֆինանսական շուկաներում տոկոսադրույքի նվազմանը, ինչը խթանում է օտարերկրյա ներդրումները և, հետևաբար, արտադրության աճը [Кейнс, 33]:

Այս մեխանիզմի կառուցվածքը կարելի է ներկայացնել այսպես՝ իրացվելիության աճ տնտեսությունում - տոկոսադրույքի նվազում - ներդրումների ավելացում: Քեյնսի ստեղծած մակրոտնտեսական տեսության համաձայն՝ ճգնաժամի պայմաններում արդյունավետ պահանջարկի հիմնական խթանը պետական ներդրումներն են: Ինչպես ցույց է տալիս պրակտիկան, ամենամեծ հաջողությունը ձեռք է բերվում, երբ ներդրումային գործունեության կարգավորումը նպատակաուղղված է և մտնում է տնտեսական զարգացման ընդհանուր ռազմավարության մեջ:

Այսպիսով, պետությունը դառնում է ներդրումային գործընթացի մասնակիցներից մեկը՝ ունենալով տնտեսական ու սոցիալական խնդիրների լուծմանն ուղղված սեփական քաղաքականությունը: Արդյունքում ձևավորվում է պետական ներդրումային քաղաքականությունը, որը նախատեսում է օտարերկրյա ներդրումների իրական հնարավորությունների և պայմանների ստեղծում, ինչպես նաև պետության ակտիվ մասնակցություն ներդրումային շուկայում [Нанакина, Бакина, 141-147]:

Հայաստանում ներդրումային գործունեության պետական կարգավորման արդյունավետ համակարգի ձևավորումը որոշում է արտաքին պրակտիկայի նկատմամբ հետաքրքրությունը, որի գնահատումը հնարավորություն է տալիս բացահայտել ներքին տնտեսության համար պիտանի ձեռքբերումները: Այսօր շատ երկրներ մեծ հետաքրքրություն են ցուցաբերում Հայաստանի ներդրումային միջավայրի նկատմամբ,

ՏՆՏԵՍԱԳԻՏՈՒԹՅՈՒՆ ԵՎ ԿԱՌԱՎԱՐՈՒՄ

որի մասին վկայում են 1992թ.-ից ի վեր վավերացված մի շարք միջազգային համաձայնագրեր:

Համաձայնագրերով սահմանված են մի շարք պարտավորություններ, որոնք ստանձնում են Պայմանավորվող կողմերը, այն է՝ ներդրողների ներդրումների համար Պայմանավորվող կողմերի տարածքում բարենպաստ պայմաններ ստեղծելու համար երկու պետությունների միջև փոխշահավետ տնտեսական համագործակցության զարգացումը, կողմերի տնտեսական զարգացումը և մասնավոր կապիտալի ներհոսքի խթանումը, ներդրումների համար կայուն հիմքի ստեղծումը, տնտեսական ռեսուրսների արդյունավետ օգտագործումն առավելագույնի հասցնելը և կենսամակարդակի բարելավմանը նպաստելը:

Սույն գիտական աշխատանքի շրջանակում հեղինակի կողմից ուսումնասիրվել և վերլուծվել են Հայաստանի և 40 երկրների միջև վավերացված **ներդրումների խրախուսման և պաշտպանության մասին** միջազգային համաձայնագրեր, այնուհետև դասակարգվել ըստ վերջիններիս ընդունման տարեթվերի (Տե՛ս, Գծանկար 1):

Գծանկար 1

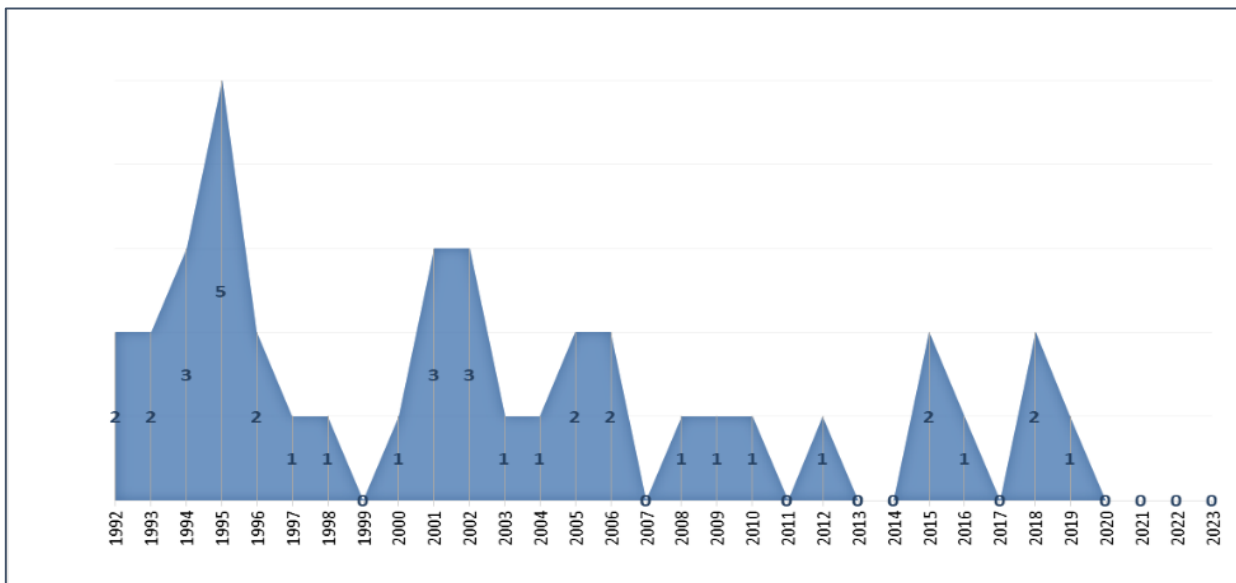

Ներդրումների խրախուսման և պաշտպանության մասին միջազգային համաձայնագրերն ըստ ընդունման տարեթվերի

Միջազգային համաձայնագրեր վավերացվել են Հայաստանի Հանրապետության և ԱՄՆ-ի, Չինաստանի, Մեծ Բրիտանիայի, Հյուսիսային Իռլանդիայի, Արգենտինայի, Ղրղզստանի, Ռումինիայի, Ուկրաինայի, Կիպրոսի, Բուլղարիայի, Լիբանանի, Իրանի, Ֆրանսիայի, Վրաստանի, Եգիպտոսի, Կանադայի, Իտալիայի, Իսրայելի, Բելառուսի, Ռուսաստանի, Ավստրիայի, Տաջիկստանի, Կատարի, Ուրուգվայի, Հնդկաստանի, Ֆինլանդիայի, Նիդերլանդների, Լատվիայի, Լիտվայի, Ղազախստանի, Հորդանանի Հաշիմյան Թագավորության, Սիրիայի, Քուվեյթի, Իրաքի, ԱՄԷ-ի, Ճապոնիայի, Կորեայի

ՏՆՏԵՍԱԳԻՏՈՒԹՅՈՒՆ ԵՎ ԿԱՌԱՎԱՐՈՒՄ

և Մինգապուրի միջև [ՀՀ սահմանադրական դատարանի որոշումներ՝ միջազգային պայմանագրեր]:

Սույն համաձայնագրերով կարգավորվում են Կողմերի համագործակցությանը, ներդրումների երաշխիքներին, վեճերի լուծման կարգին, Համաձայնագրի ուժի մեջ մտնելուն առնչվող, ինչպես նաև տարաբնույթ այլ հարցեր, ինչպիսիք են՝

- Ներդրումների խրախուսումը և փոխադարձաբար պաշտպանությունը միջազգային համաձայնագրի ներքո կնպաստի անհատական գործարար նախաձեռնությունների ակտիվացմանը և կուժեղացնի երկու պետությունների բարգավաճումը [Հայաստանի Հանրապետության կառավարության և Մեծ Բրիտանիայի]:

- Յուրաքանչյուր Պայմանավորվող կողմ իր պետության տարածքում բարենպաստ պայմաններ է ստեղծում մյուս Պայմանավորվող կողմի պետության ներդրողների համար՝ իրենց ներդրումների իրականացման համար և թույլատրում այդ ներդրումները իր պետության օրենսդրությանը համապատասխան [Հայաստանի Հանրապետության կառավարության և Բելառուսի Հանրապետության]:

- Յուրաքանչյուր Պայմանավորվող կողմ իր տարածքում մյուս Պայմանավորվող կողմի ներդրողներին և նրանց ներդրումներին տրամադրում է ոչ պակաս բարենպաստ ռեժիմ, քան այն ռեժիմն է, որը նմանատիպ հանգամանքներում տրամադրում է Պայմանավորվող կողմ չհանդիսացող կողմի ներդրողներին և նրանց ներդրումներին՝ ներդրումային գործունեության մասով [Հայաստանի Հանրապետության և Ճապոնիայի]:

- Պայմանավորվող կողմերն ապահովում են ներդրողների ներդրումների նկատմամբ արդարացի և իրավահավասար վերաբերմունքը, անարդար կամ խտրական միջոցների չիրառումը, իրենց տարածքում մյուս Պայմանավորվող կողմի կատարած ներդրողների ներդրումների կառավարումը, պահպանումը, օգտագործումը, ձևափոխումը, տիրապետումը կամ բաշխումը [Հայաստանի Հանրապետության կառավարության և Իտալիայի]:

- Պայմանավորվող կողմերից մեկի տարածքում չեն կարող ազգայնացվել մյուս Պայմանավորվող կողմի ներդրողների կապիտալ ներդրումները, բռնագրավվել, ենթարկվել ազգայնացման:

- Պետության կողմից վարած ներդրումային քաղաքականությանն ուղղված իրականացվում են նաև ֆինանսավարկային, դրամաշնորհային ծրագրեր Հայաստանի Հանրապետության և Եվրասիական տնտեսական միության, Եվրասիական զարգացման բանկի, Եվրոպական միության Ասիական զարգացման բանկի, Միջազգային զարգացման ընկերակցության, Եվրոպական ներդրումային բանկի, Վերակառուցման և զարգացման միջազգային բանկի միջև:

ՀՀ-ում օտարերկրյա ներդրումային գործունեության պետական կարգավորման իրավական դաշտի հիմնական տարրերը ներկայումս գործող օրենքներն են, ի թիվս՝ «Օտարերկրյա ներդրումների մասին» ՀՀ օրենքի (ընդունված 1994թ.-ի հուլիսի 31-ին), «Բանկերի, վարկային կազմակերպությունների, ներդրումային ընկերությունների, ներդրումային ֆոնդի կառավարիչների և ապահովագրական ընկերությունների

ՏՆՏԵՍԱԳԻՏՈՒԹՅՈՒՆ ԵՎ ԿԱՌԱՎԱՐՈՒՄ

անանկության մասին» ՀՀ օրենքի (ընդունված 2001թ.-ի նոյեմբերի 6-ին) և «Ներդրումային ֆոնդերի մասին» ՀՀ օրենքի (ընդունված 2010թ.-ի դեկտեմբերի 22-ին):

Պետք է ընդգծել, որ կոնցեսիայի ինստիտուտը, հանդիսանալով պետություն-մասնավոր համագործակցությունը միջնորդավորող ժամանակակից ամենակիրառելի կառուցակարգերից մեկը, կոչված է ապահովելու օրտարերկրյա ներդրումների հոսքը տնտեսության առավել խոցելի և/կամ ռազմավարական նշանակություն ունեցող հատվածներ, խթանելու համապատասխան ենթակառույցների զարգացումը՝ դրանով իսկ նպաստելով պետական կամ հասարակական առավել առանցքային և կարևոր շահերի բավարարմանը: Այն ներկայումս համարվում է բավականին արդյունավետ միջոց, որի շնորհիվ ապահովվում է պետական բացառիկ սեփականության կառավարման կամ մենաշնորհային բնույթի գործունեության ոլորտներում մասնավոր հատվածի ոչ միայն ֆինանսական, այլև գործարարական ներուժի ներգրավումը:

Կոնցեսիոն հարաբերությունների նկատմամբ Հայաստանի Հանրապետության օրենսդրությունը գործնականում իրականացնում է ոչ ամբողջական և ոչ լիարժեք կարգավորում: Չկա այդ ոլորտը կարգավորող միասնական իրավական ակտ, որից կարող են բխել հարակից ակտերի կարգավորման ուղղությունները և հիմնական սկզբունքները: Այս իրավիճակը, սակայն, չի խանգարել գործնականում Հայաստանի Հանրապետությունում կոնցեսիոն հարաբերությունների ձևավորման և դրանց պայմանագրային կարգավորման գործընթացին: Որպես դրա վառ օրինակ կարող ենք նշել երկաթուղու համակարգը, օդանավակայանը կոնցեսիոն կառավարման հանձնելու փաստերը: Այդուհանդերձ, սակավաթիվ չեն նաև այն դեպքերը, երբ կողմերի՝ ըստ էության կոնցեսիոն հարաբերությունները, կարգավորվում են այլ իրավական կառուցակարգերով՝ թույլտվության ինստիտուտի կամ լիցենզային պայմանագրի կիրառմամբ, օրինակ՝ ընդերքօգտագործման բնագավառում, ինչպես նաև հավատարմագրային կառավարման պայմանագրերի կնքմամբ:

Կոնցեսիոն պայմանագրերին վերաբերող նորմեր հանդիպում են Հայաստանի Հանրապետության «Ընդերքի մասին», «Ջրային», «Անտառային» օրենսգրքերում, «Օտարերկրյա ներդրումների մասին» և «Ավիացիայի մասին» ՀՀ օրենքներում: Սակայն դրանցում առկա նորմերը ոչ միայն ներքին հակասության մեջ են գտնվում միմյանց հետ, այլև չեն արտացոլում կոնցեսիայի պայմանագրի իրավական էությունն ու տնտեսական կարևորությունը:

Նման իրավիճակը, այնուամենայնիվ, չի խանգարել, որպեսզի գործնականում Հայաստանի Հանրապետության մասնակցությամբ կնքվեն և գործառնեն 13 կոնցեսիայի պայմանագրեր ինչպես ընդերքօգտագործման ոլորտում, այնպես էլ օդային և երկաթուղային ենթակառույցների ոլորտներում: Փաստացի իրավական կարգավորման չենթարկված կոնցեսիոն հարաբերությունների գործնականում կիրառություն գտնելու փաստը կոչված է ընդգծելու համապատասխան իրավակարգավորումների ապահովման ոչ միայն անհրաժեշտությունը, այլև հրատապությունը [Թևանյան, 132-148]:

ՏՆՏԵՍԱԳԻՏՈՒԹՅՈՒՆ ԵՎ ԿԱՌԱՎԱՐՈՒՄ

Պետական կարգավորման ամենագրավիչ և հաճախակի կիրառվող մեթոդներից հարկային քաղաքականությունն է, որն իրականացվում է այնպիսի ձևերի միջոցով, ինչպիսիք են՝ հարկային արտոնությունները, ներդրումային հարկային արտոնությունները, հարկային զեղչերը: Համատարած են դարձել եկամտահարկի արտոնությունները ներդրումների՝ մարզերի բյուջեներ մուտքագրվելու մասով: Հարկային արտոնությունների տրամադրման ժամկետը սովորաբար սահմանափակվում է ներդրումային ծրագրերի ժամկետով:

Տնտեսական գրականության մեջ ընդունված է տարբերակել մեթոդների երկու՝ ուղղակի և անուղղակի կարգավորման մեթոդներ, որոնցով պետությունը կարգավորում է ներդրումային գործունեությունը [Белоусова, 83-92]: Ներդրումային գործընթացների պետական կարգավորման բոլոր ձևերը բաժանված են երեք բլոկի՝ իրավական, վարչական և տնտեսական [Воронов и др., 29-39]:

Ուղղակի կարգավորման գործիքներն իրականացվում են իրավական (օրենսդրական), վարչական և տնտեսական ազդեցության գործիքների միջոցով: Անուղղակի կարգավորման մեթոդներն իրականացվում են միայն տնտեսական միջոցներով:

Հայաստանի Հանրապետության 2014-2025թթ. հեռանկարային զարգացման ռազմավարական ծրագրում ամրագրված է. «Գործարար և ներդրումային միջավայրի անընդհատ բարելավումը նախատեսվող ժամանակահատվածում կշարունակի լինել զբաղվածության աճին ուղղված պետական շրջանակային քաղաքականության հիմնական գերակայություններից մեկը և ուղղված կլինի գործարարությամբ զբաղվելը և ներդրումներ իրականացնելը դյուրինացնելուն ու անհարկի պետական միջամտությունները էականորեն կրճատելուն» [Հայաստանի Հանրապետության 2014-2025թթ. հեռանկարային զարգացման ռազմավարական ծրագիր]:

Ներդրողների շահերի արդյունավետ պաշտպանությունը և կորպորատիվ կառավարման մակարդակի հետագա զարգացման կարևորությունը պայմանավորված է նաև ՀՀ-ում 2014թ. ներդրված պարտադիր կուտակային կենսաթոշակային համակարգի հետ:

Հայաստանի Հանրապետությունում գործում են օտարերկրյա ներդրումների պաշտպանության մի շարք պետական երաշխիքներ, այն է՝ «Օտարերկրյա ներդրումների մասին» ՀՀ օրենք, Բաժին 2, Հոդված 6-11]

- Հայաստանի Հանրապետությունում օտարերկրյա ներդրումների և դրանց հետ կապված իրավական ռեժիմի բարենպաստ լինելը:
- Սոցիալական և տնտեսական զարգացման կարևորագույն բնագավառներում օտարերկրյա ներդրումների խրախուսման նպատակով լրացուցիչ արտոնությունների սահմանումը:
- Հայաստանի Հանրապետությունում օտարերկրյա ներդրումների՝ ազգայնացման ենթակա չլինելը:

ՏՆՏԵՍԱԳԻՏՈՒԹՅՈՒՆ ԵՎ ԿԱՌԱՎԱՐՈՒՄ

- Օտարերկրյա ներդրողի և օտարերկրյա վարձու աշխատողների սեփականությունը, ներդրման հետևանքով ստացած շահույթը (եկամուտը) և այլ միջոցներն ազատորեն արտահանելու իրավունքը և երաշխիքը:

- Հայաստանի Հանրապետության բանկերում օտարերկրյա ներդրողների կողմից ընթացիկ, հաշվարկային կամ ՀՀ օրենսդրությամբ թույլատրված այլ հաշիվներ բացելու իրավունքը:

- Պետական մարմինների կողմից օտարերկրյա ներդրումների բռնագրավման արգելքը: Որպես բացառիկ միջոց, առգրավումը թույլատրվում է դատարանի վճռով և լրիվ փոխհատուցմամբ միայն ՀՀ օրենսդրությամբ սահմանված արտակարգ դրության պայմաններում:

Ամփոփելով ներդրումային գործունեության պետական կարգավորման մեխանիզմների ձևավորման և զարգացման տեսական և մեթոդական հիմքերը՝ գալիս ենք այն եզրակացման, որ ներդրումային գործունեության կարգավորմանը պետության դերն արտահայտվում է հետևյալ ձևերով.

- Պետությունն իրականացնում է ներդրումային կարգավորում տնտեսության ոլորտում համաձայն կոնկրետ ներդրումային քաղաքականության, որն արտահայտվում է պետության իրավական, վարչական և տնտեսական գործառնություններում և ուղղված է ներդրումային գործընթացների ընդլայնմանը և ակտիվացմանը:

- Պետությունը, որպես համակարգող, ստեղծում է նորմատիվ-իրավական դաշտ, որն ընդհանուր է ներդրումային գործընթացի բոլոր մասնակիցների համար, ներառյալ իրական նախագծերի իրականացումը:

- Պետությունը ներդրումային գործունեության սուբյեկտ է, որում գործում են ներդրումների պաշտպանության պետական երաշխիքներ:

- Պետական նպատակային ծրագրերն ապահովում են օտարերկրյա ներդրումների ներգրավումը և իրականացումը (բյուջետային, մասնավոր) որոշակի ոլորտներում կատարողականի կոնկրետ արդյունքների հասնելու համար:

- Պետությունը որոշում է ներդրումային ապրանքների շուկայում ներդրողների վարքագծի ռազմավարությունը, ինչպես նաև պետական ներդրումների ծավալն ու կառուցվածքը:

- Կառավարության կողմից վարվող ներդրումների ներգրավման քաղաքականության ազդեցությամբ պայմանավորված օտարերկրյա ներդրումների ներգրավման և արտահանման շուկաների ավելի արագ ընդլայնման արդյունքում բարձրանում է տնտեսական աճի մակարդակը:

Եզրակացություն

Ամփոփելով և վերլուծելով վերը շարադրվածը՝ հեղինակի կողմից ներկայացվել են օտարերկրյա ներդրումների պետական կարգավորման

ինստիտուցիոնալ համակարգի բարելավմանն ուղղված հետևյալ առաջարկությունները.

1. Ներդրումների ներգրավման ռազմավարության մեջ հստակ հաշվարկների հիման վրա ներկայացնել ՀՀ ներդրումային հեռանկար ունեցող ոլորտները՝ հիմք ընդունելով տվյալ ոլորտներում ակնկալվող ներդրումների կարևորությունը և ծավալները:

2. Ապահովել օտարերկրյա ներդրումների ներգրավումը տնտեսության ռազմավարական կամ խոցելի վիճակում գտնվող ոլորտներ՝ զուգահեռաբար պահպանելով պետության, որպես սեփականատիրոջ, իրավագործությունները:

3. Օտարերկրյա ներդրողների համար սահմանել ճկուն *հարկային և վարկային* պետական երաշխիքներ և արտոնություններ, այն է՝ հարկային արձակուրդների տրամադրում, հարկային բեռի թեթևացում՝ ընդհուպ մինչև ազատում, վարկային երաշխիքի տրամադրում:

4. Ապահովել արտարժույթի անխոչընդոտ փոխանցումը:

5. Բարձրացնել կարգավորող դաշտի թափանցիկությունը՝ առաջնորդվելով միջազգային համաձայնագրերի նորմերով:

Գրականության ցանկ

1. **Ս. Թևանյան**, «Կոնցեսիայի պայմանագիրը՝ որպես քաղաքացիաիրավական պայմանագրի ինքնուրույն տեսակ» // Բանբեր ՀՊՏՀ, Երևան, 2010, № 2(20):
2. **Исабекова О.** Инвестиционная политика и ее составляющие. // Инвестиции в России. 2007. № 9.
3. **Кейнс Дж.М.** Общая теория занятости, процента и денег. Избранное / Дж.М. Кейнс; вступ. статья Н.А. Макашевой. – М.: Эксмо. 2007.
4. **Нанакина Ю.С., Бакина Е.В.** Роль бизнес-инкубатора в малом инновационном предпринимательстве // Прогнозирование инновационного развития национальной экономики в рамках рационального природопользования: материалы Всерос. науч.-практ. конф. с междунар. участием (14 ноября 2014 г.) / Перм. гос. нац. исслед. ун-т. – Пермь, 2014.
5. **Белоусова О.** Государственные инвестиционные программы: методология оценки, экспертиза, аудит эффективности // Проблемы теории и практики управления. 2007.
6. **Воронов В.В., Лавриненко О.Я., Сташане Я.В.** Оценка динамики межрегиональных различий (европейский опыт) // Социологические исследования. 2014. № 1 (357).
7. «Օտարերկրյա ներդրումների մասին» ՀՀ օրենք, (5 փետրվարի, 2024թ.)
<https://www.arlis.am/DocumentView.aspx?DocID=34872>
8. «Բանկերի, վարկային կազմակերպությունների, ներդրումային ընկերությունների, ներդրումային ֆոնդի կառավարիչների և ապահովագրական ընկերությունների սնանկության մասին» ՀՀ օրենք, (5 փետրվարի, 2024թ.)
<https://www.arlis.am/documentview.aspx?docID=75246>
9. «Ներդրումային ֆոնդերի մասին» ՀՀ օրենք, (5 փետրվարի, 2024թ.)

<https://www.arlis.am/documentview.aspx?docid=64518>

10. Հայաստանի Հանրապետության 2014-2025թթ. հեռանկարային զարգացման ռազմավարական ծրագիր, (5 փետրվարի, 2024թ.),
<https://www.gov.am/files/docs/1322.pdf>
11. ՀՀ սահմանադրական դատարանի որոշումներ՝ միջազգային պայմանագրեր, (5 փետրվարի, 2024թ.), <https://concourt.am/decisions/cc-decision/>
12. Հայաստանի Հանրապետության կառավարության և Մեծ Բրիտանիայի և Հյուսիսային Իռլանդիայի Միացյալ Թագավորության կառավարության միջև ներդրումների խրախուսման և պաշտպանության մասին միջազգային համաձայնագիր, (5 փետրվարի, 2024թ.), <https://www.arlis.am/DocumentView.aspx?docid=21030>
13. Հայաստանի Հանրապետության կառավարության և Բելառուսի հանրապետության կառավարության միջև ներդրումների իրագործմանն աջակցելու և փոխադարձ պաշտպանության մասին միջազգային համաձայնագիր, (5 փետրվարի, 2024թ.),
<https://www.arlis.am/DocumentView.aspx?DocID=24133>
14. Հայաստանի Հանրապետության և Ճապոնիայի միջև ներդրումների ազատականացման, խրախուսման և պաշտպանության մասին միջազգային համաձայնագիր, (5 փետրվարի, 2024թ.)
<https://www.arlis.am/DocumentView.aspx?DocID=135172>
15. Հայաստանի Հանրապետության կառավարության և Իտալիայի Հանրապետության կառավարության միջև ներդրումների խրախուսման և պաշտպանության մասին միջազգային համաձայնագիր, (5 փետրվարի, 2024թ.),
<https://www.arlis.am/DocumentView.aspx?DocID=21151>

THE INSTITUTIONAL SYSTEM OF STATE REGULATION OF FOREIGN INVESTMENTS

Ruben Badalyan

Researcher

ASUE, Chair of International Economic Relations

maxmarket119@gmail.com

Abstract

The article is dedicated to the institutional system of state regulation of foreign investments. The theoretical and methodological bases of the formation and development of mechanisms of state regulation of investment activity are discussed, and the tools and mechanisms of the theoretical and conceptual apparatus of the process are clarified and justified as elements of the system of regulation and promotion of investment activity at the current stage of economic development.

Discussions among researchers about the need for state regulation of foreign investments have been going on for more than an era, without losing their relevance in our time. The objective necessity of this type of regulation of the economy is confirmed by the entire course of its development.

ՏՆՏԵՍԱԳԻՏՈՒԹՅՈՒՆ ԵՎ ԿԱՌԱՎԱՐՈՒՄ

Different views prevailed in different periods of history regarding the necessity and permissible level of state participation in the management of the economy and the forms and methods of such participation, but the fact of the inevitability of state regulation has never been questioned. Compliance of the results of foreign investments with the goals and programs set by the state, as well as their relation to the costs of attracting foreign investments, are related to the creation of the country's image, direct investment attraction, provision of consulting services, support, etc.

Keywords: Foreign investment, investment environment, economic policy, state, agreement, regulation, management.

Ներկայացվել է՝ 07.02.2024թ.

Ուղարկվել է գրախոսման՝ 10.05.2024թ.

**IMPACT OF ARTIFICIAL INTELLIGENCE (AI) ON ECONOMICS AND
MANAGEMENT**

<https://doi.org/10.59982/18294359-24.15-is-09>

Satenik Ghazaryan

Company "Kazaryan Marketing"

satikazarian@gmail.com

Luiza Iiupova

USA, California, Company "EasySound"

luiza.iiupova@gmail.com

Abstract

The scientific article presents the results of the research on the peculiarities of artificial intelligence technology's impact on the transformation of business process management systems, management decision-making, and organizations' management improvement in all sectors of the economy. The relevance of the work on the selected issue is determined by the formation of a digital economy model in which technology, including artificial intelligence, contributes to improving the efficiency of management and the economic activities of business entities. The object of the study is artificial intelligence (AI) technologies. The subject of the study is the impact of artificial intelligence technologies on management practices and economic activities of commercial organizations. Within the framework of the scientific article, the theoretical and practical aspects of the concept of "artificial intelligence" are considered. The factors that caused the development of artificial intelligence technologies in modern economics and management are identified. The main directions of influence of artificial intelligence technology in the management activities of organizations are analyzed. The prospects and possibilities of AI technology in economics and management are addressed. The actual problems that create threats and barriers to the introduction and effective use of artificial intelligence technology with the improvement of the management system at the enterprise are identified. The conclusions of the article establish that the impact of artificial intelligence on the economy and management forms a sustainable foundation for successful digital transformation by increasing the economic efficiency of economic activity and management.

Keywords: Artificial intelligence; digitalization; management system; digital economy; management; digital transformation.

The current practice of strategic management of the real economy sector organizations in order to select and implement the development strategy faced the need to find managerial solutions to get out of the resulting crisis situations provoked by the factors of the external business environment and socio-economic turbulence. As trends in innovation and highly intelligent technologies come to the fore in the 2020s, it is logical to assume that methods of digitalizing entrepreneurial activities are becoming more relevant and practically oriented. This includes the digital transformation of the economy and management system, a feature of which is the introduction and use of digital information and communication and intellectual technologies in improving the management processes of economic systems, which include organizations.

The main trend in the transformation of enterprises is the introduction and use of innovations in the form of information and digital technologies. Their practical significance is due to the fact that through the use of various technologies, software and innovations, management processes are improved. Many routine tasks of managers are automated, which facilitates managerial activities [Ivanova, Myasoedov].

Digital transformations in modern business rely on modern technological solutions, which are based on those IT development trends that are characteristic of the entire global community [Filippova].

The innovative form of enterprise management in the modern economy brings the existing ones to practical application and requires the formation of new methods of increasing the innovative potential of business entities. This is due to the fact that in the current period of development, aspects of sanctions pressure are formed and intensified, which leads to the emergence of problems of sustainable business development.

In the modern practice of economic activity of enterprises, the most important aspect is competitiveness management. The formation of new competitive advantages and elimination of threats is possible through the implementation of innovation policy, where the development, implementation and use of innovations are important. Thus, for enterprises it is a priority business strategy of development, which helps to bring the efficiency of economic activity to a new level.

To confirm the formation relevance of commercial organizations' innovation policy of today, it is worth noting the increase in the dynamics of change in the costs of organizations for innovative development and use of innovative products.

The internal costs of commercial organizations are aimed at financing R&D. This includes both innovation-oriented investment projects and R&D with design ideas. Internal innovation costs have a long-run impact effect because initially commercial organizations make substantial expenditures on innovation activities that have no profit. Only after thorough implementation of innovations and their exploitation does the economic effect of these investments begin, forming new competitive advantages of companies.

The internal costs of commercial organizations' innovation activities and costs of people consuming innovative goods and services are increasing every year.

The main factors stimulating innovation activity and digital transformation of commercial organizations of our time are:

- economic crisis caused by a decline in revenues, earnings and financial results of business structures, which makes traditional management technologies and tools ineffective;
- international trend of digitalization, which covers all spheres of economic activity;
- positive examples of how digital technology is helping foreign corporations meet the challenges of driving revenue, reducing business costs and speeding up financial and settlement operations;
- the problem of territorial access of companies to financial resources, banking products and investment capital is leveled out;
- transparency of financial relations and reliability of financial and settlement operations is increased, and the probability of financial fraud on the part of agents and stakeholders of the corporation is reduced.

One of the most popular innovations in today's economy is artificial intelligence technology. These are innovative next-generation technologies that replace human cognitive functions. AI technologies have a self-learning function, the process of which is related to the solution of tasks.

ՏՆՏԵՍԱԳԻՏՈՒԹՅՈՒՆ ԵՎ ԿԱՌԱՎԱՐՈՒՄ

Information-analytical support of management is taking place, as AI technologies make it possible to identify "pain points" in the finances, resources and business processes of enterprises in different spheres of economic activity.

The study relevance of the artificial intelligence impact on the modern sphere of entrepreneurial and managerial activity is due to the development of the market of this technology. For example, the Government of Armenia attaches great importance to the development of the sphere of information technologies and artificial intelligence. This was stated by Armenian Prime Minister Nikol Pashinyan at a meeting with Embodied founder Paolo Pirjanian.

The social capital of the Armenian Diaspora is essential for the development of the high-tech sector. Thus, several venture capital funds specialize in attracting investments in Armenian high-tech startups, for example:

- 1) SmartGate VC helps companies from Armenia to enter the American market;
- 2) Hive Ventures invests in startups led by Armenian entrepreneurs around the world;
- 3) Granatus provides resources to startups capitalizing on Armenia's high-tech potential.

Despite the lack of a unified state policy in the field of AI, some international experts note Armenia's success in AI development. Thus, in the international rating of Government AI Readiness Index, which includes political, infrastructural and technological components, the country ranks 76th in the world and 5th among the states of South and Central Asia [Vyhodets].

An important indicator of the development of artificial intelligence technologies in Armenia is the index of the country's readiness for these innovations. Armenia's ranking in comparison with other countries is shown in Fig. 1.

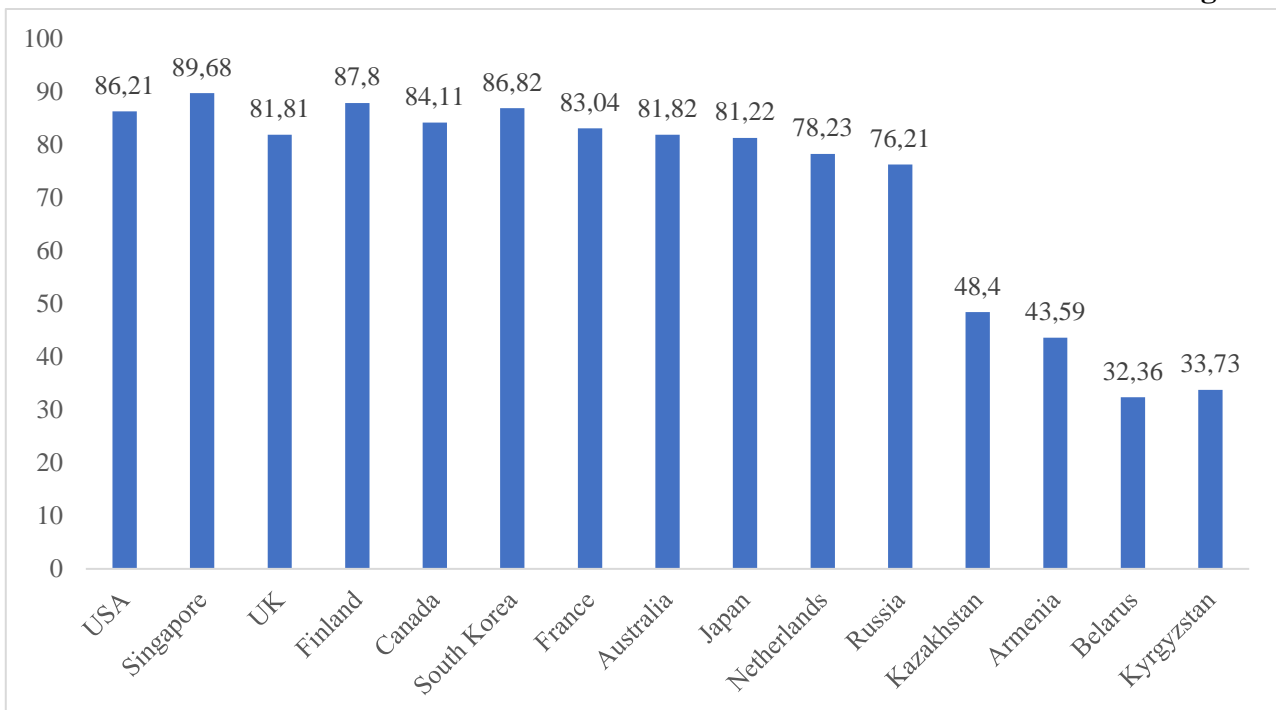

Index of countries' readiness to implement artificial intelligence technologies [Akhmatova]

According to this index, Armenia is in 84th place, while Russia is in 40th place, Belarus is in 91st place, and Kazakhstan is in 72nd place.

ՏՆՏԵՍԱԳԻՏՈՒԹՅՈՒՆ ԵՎ ԿԱՌԱՎԱՐՈՒՄ

In order to further develop artificial intelligence technology in Armenia, members of the science and technology ecosystem proposed to establish an artificial intelligence supercomputer center in 2023. This center will house a cluster of graphics processors that are needed to develop artificial intelligence models. In November 2023 Hakob Arshakyan, former Minister of High Technology Industry and current Deputy Speaker of the National Assembly, announced that \$8.5 million will be provided from Armenia's 2024 budget to purchase the supercomputer. [Yu. Vekilyan].

If we analyze the global market size of artificial intelligence technology products, according to IDC estimates, it was assumed that in 2023 its capitalization would be a record \$97.9 billion. For example, in 2015, the AI technology market was only \$5 billion. This progress and growth are due to the proof that these technologies have high practical effectiveness in improving business processes, management processes and economic systems [Kochkin].

The World Bank Group provides other data. They predict that by 2030, the total market for artificial intelligence technologies worldwide will exceed a record \$1.5 trillion (Fig. 2).

Figure 2

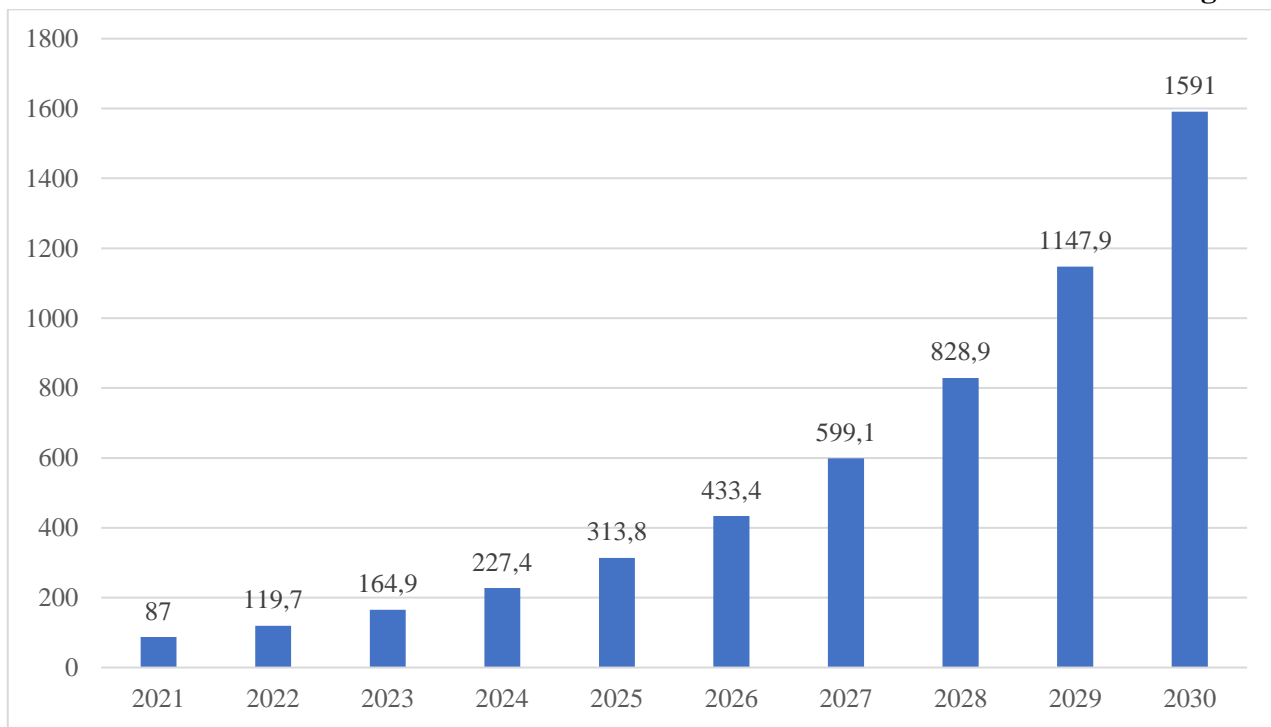

Dynamics of the global market of artificial intelligence technologies with a forecast to 2030, in USD. [Vorobiev, Ziborova].

According to the forecasts of the World Bank Group such strong growth can be explained by the fact that the introduction of artificial intelligence technologies has a high practical significance and necessity in many spheres of economic activity. Artificial intelligence brings a significant socially significant effect, so it can be effectively used in business, public authorities, finance and banking in the monetary market. A key aspect of the development of artificial intelligence technologies in international practice is the economic interests associated with this innovation. Companies that provide IT services in the form of AI products have positive growth in their stock market shares. An increasing amount of venture capital funding is being channeled into the artificial intelligence segment.

For example, by 2022, more than 11% of the volume of all venture capital deals was related to the financing of projects and companies specialized in artificial intelligence products. In addition, an AI race is shaping up between countries. China, USA, Japan, South Korea are rightly considered leaders in the international market, having a significant advantage in the development, production, implementation and use of artificial intelligence products [Dementiev].

Analysis of national trends in the development of the artificial intelligence market, allows us to recognize, that the leader in the number of AI-related studies in 2022 was China, which had 4.5 times more than the United States. In 2022. China had the highest rate of artificial intelligence research and adoption in the world combined. China's artificial intelligence market is expected to reach RMB 529.8 billion by 2023, growing at a CAGR of 43%. However, we note that U.S. researchers are more focused than Chinese researchers on the application of AI technologies in the field of medicine. Following the PRC are India and Singapore. In both of these countries, the adoption rate of artificial intelligence was almost 60% [Raznova, Xinxi].

The key trigger for the development of artificial intelligence technologies is the functioning of companies in the fintech sector, as financial investments in their innovative projects, allows the development of new technological solutions for financial transactions, settlements, payments and banking services. The graph in Figure 3 shows the dynamics of changes in the global market for financing fintech companies.

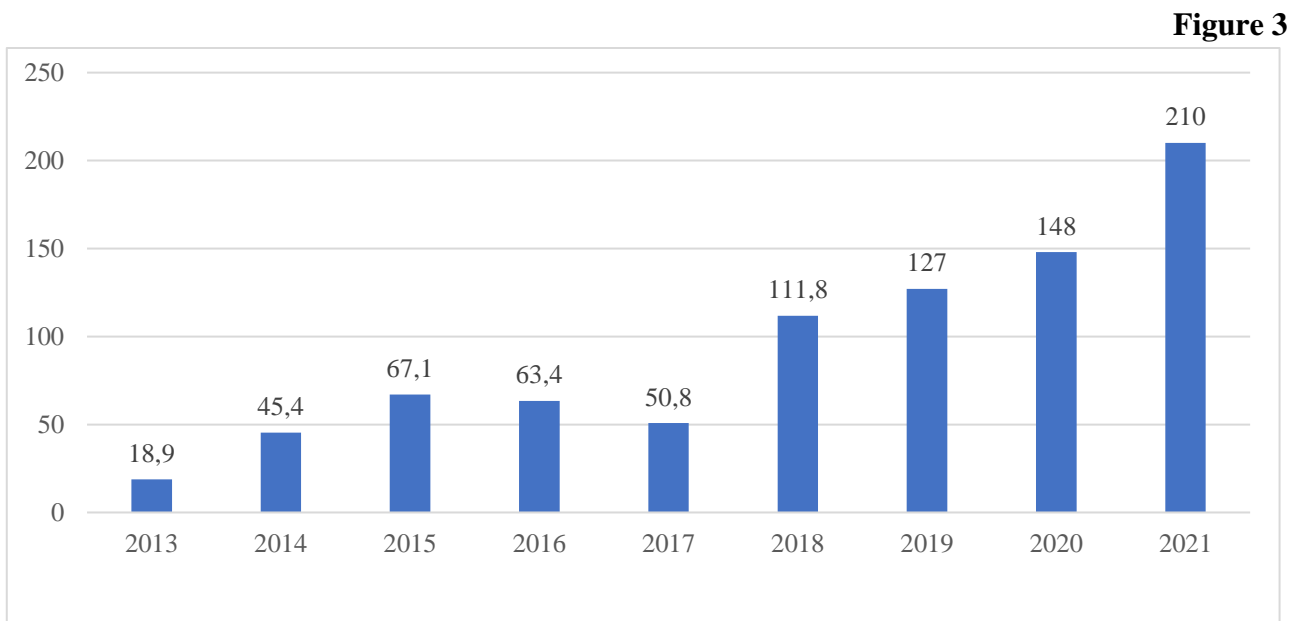

Dynamics of fintech companies financing in the global practice, in billion dollars. [Eshtokin]

Modern artificial intelligence technologies have many directions of their application, but for the management practice of enterprises the following will be key [Gladilin]:

1. Machine learning - AI technologies have the property of learning from their past experience of processing queries, data and information, improving in their functionality without explicit intervention of programmers.

2. Deep Learning - AI technologies are advancing the machine learning model, where neural networks are used to mimic human cognitive thinking by creating their own analytical queries and tasks.

3. Natural Language Processing - AI technologies allow software to analyze human language.

4. Cognitive computing - AI technologies allow systems to conduct interaction with the environment, analyze, and learn, which increases their importance in management practices.

In our opinion, the highest potential for the application of artificial intelligence in the field of economics and management lies precisely in marketing management, where there is a need to improve the function of marketing market research. The practical role of marketing research is to provide information and analytical support for the enterprise management system, where measures are developed for the effective use and management of the advertising budget, optimization of the product portfolio and etc.

In addition, the application of artificial intelligence technology in market research will automatically improve the quality of communication links with consumers. It is also possible to identify formal leaders in each individual market segment in order to analyze these organizations in the role of a benchmark [Nikulin et al].

AI also improves the customer experience. It is used to personalize products and services, provide more accurate recommendations for improving customer service. Virtual assistants and chatbots are becoming more and more common tools for interacting with customers [Kurbanova, Bakhtiyarova].

Another area of application for AI technology is human resource management. For example, it is relevant to use artificial intelligence technology in personnel assessment, the role of which is to provide information and analytical support for the system of personnel management of the enterprise, where measures aimed at the effective use and management of human resources are developed. And to make this task as efficient as possible, it is necessary to analyze the labor of employees by various metrics, the combination and sum of which complicates the procedure, making it more time-consuming and saturated [Teslenko].

The application of artificial intelligence in the KPI system in the evaluation of enterprise personnel would enable a successful digitalization procedure. This would achieve the following results as:

1. Simplification of the labor efficiency evaluation procedure, which allows results to be obtained much faster.
2. Automate the process of evaluating key metrics and performance indicators, which will allow to delegate the task to fewer specialists, and optimize financial costs.
3. Create a real-time KPI tracking function to track labor results, allowing for adjustments to work goals, objectives, and responsibilities.

The scheme of Figure 4 shows the main benefits of the practical use of artificial intelligence technology for commercial organizations.

Figure 4

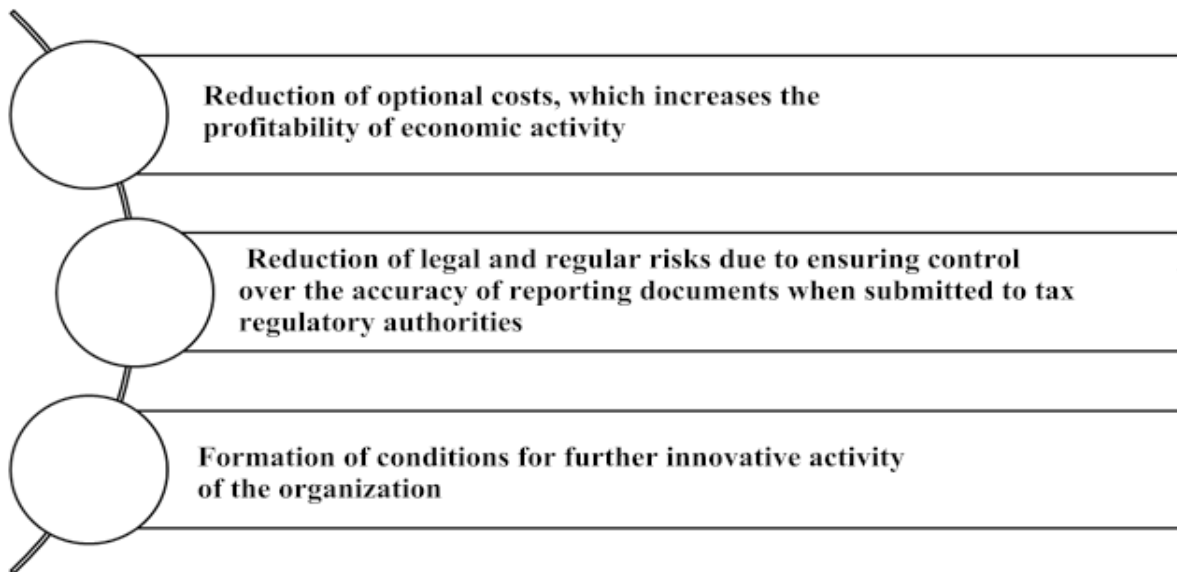

Benefits of artificial intelligence technology for today's organizations

Conclusion

As a result of the study, we can conclude that artificial intelligence technologies are of particular importance in improving many business processes of enterprises to achieve the goal of improving their economic performance and management. However, successful AI integrations require solving some pressing problems that hinder not only innovative business development, but the successful use of the latest developments and technologies in business process management.

For example, the main barrier to the introduction of artificial intelligence is the shortage of relevant personnel. AI requires certain specialists who can configure and apply the technology to operate many business processes, production chains and digitalization of control systems. Personnel training can take place inside organizations when management and owners are interested in financing professional training, inviting appropriate specialists and providing time and funds for the right employees to be trained in a third-party educational organization [Eskerkhanova et al].

Another popular problem of artificial intelligence technology in the practice of managing economic activities of organizations is security. It is important to build a strong secure in-house system for data transfer and remote access to business processes, applications and data to prevent the theft of sensitive information or a hacker attack. The most frequent cybercrimes occur against private IT companies (27%), which is not surprising since these are the organizations that have a close connection to commercial activities related to digital technologies and information resources [Riedel et al]

Thus, in conclusion of the article, let us summarize that artificial intelligence technologies are rightly considered leaders in terms of impact on aspects of digital transformation of economic systems and commercial organizations. Due to AI business process management is improved, economic efficiency of operations is increased, and financial performance indicators are improved. Implementation of artificial intelligence technology is possible in different areas and spheres of economic activity. The only limitation is the risks and threats to the information security of economic

systems, which requires the development of personnel skills and improvement of the data protection system.

References

1. Akhmatova D.R. Economic potential of artificial intelligence: world experience, Russian practice and prospects of EAEU countries. *Economics and Innovation Management*. 2023. № 3 (26). pp. 15-24.
2. Dementiev K.I. Analysis of global experience in the application of artificial intelligence for optimization of business processes of enterprises. *Management Consulting*. 2023. № 1 (169). pp. 107-120.
3. Eshtokin S.V. Russian fintech in the national financial system: protector of interests or hidden threat? *Economy, Entrepreneurship and Law*. 2021. Vol. 11, No. 8. pp. 1915-1944.
4. Eskerkhanova L.T., Amirova E.F., Batchayeva Z.B. Use of blockchain technology and artificial intelligence in the management of business processes. *First economic journal*. 2023. № 3 (333). pp. 98-105.
5. Filippova O.A. The role of artificial intelligence in the development of business ecosystems: monitoring and management. *Bulletin of V.N. Tatishchev Volga University*. 2023. Vol. 2. № 3 (52). pp. 205-214.
6. Gladilin L.Yu., Practical aspects of applying artificial intelligence in business. *Entrepreneur's Guide*. 2023. Vol. 16. № 4. pp. 128-133.
<https://evnreport.com/creative-tech/armenian-techs-year-of-generative-ai/> (access date: 11.02.2024).
7. Ivanova S.P., Myasoedov A.I. Changes in the digital economy and its impact on society. *Economics. Sociology. Law*. 2023. № 1 (29). pp. 14-23.
8. Kochkin T.N., Analysis of the artificial intelligence market in the world and the attitude of business to it in Russia. *Young scientist*. 2022. № 4 (399). pp. 106-108.
9. Kurbanova Ya.K., Bakhtiyarova N.B. Artificial intelligence and the road to business of the future. *Matrix of scientific cognition*. 2023. № 10-1. pp. 354-356.
10. Nikulin L.F., Velikorossov V.V., Filin S.A., Lanchakov A.B. Artificial Intelligence and Management Transformation. *National interests: priorities and security*. 2020. Vol. 16. № 4 (385). pp. 600-612.
11. Raznova N.V., Wang X. World market of artificial intelligence systems and technologies: trends and prospects. In Proceedings: Intellectual Engineering Economics and Industry 5.0. *Proceedings of the International Scientific and Practical Conference*. St. Petersburg, 2023. pp. 293-295.
12. Riedel L.N., Ilyina I.V., Moiseeva K.A., Provornykh I.A. Artificial intelligence in business process management. *Global scientific potential*. 2022. № 11 (140). pp. 214-216.
13. Teslenko I.B., Artificial intelligence in personnel management. *Modern Science*. 2022. № 6-3. pp. 121-124.
14. Vorobyeva A.V., Ziborova E.S. World market of artificial intelligence: segmentation and development prospects. In Proceedings: *Youth and scientific and technological progress. Collection of reports of XVI International Scientific and Practical Conference of Students, Postgraduates and Young Scientists*. Gubkin-Stary Oskol, 2023. pp. 227-229.

15. Vyhodets R.S., Policy of EAEU countries in the field of artificial intelligence. *Eurasian integration: economics, law, politics*. 2022. №3 (41). pp. 106-117.

16. Yu. Vekilyan., Armenian Tech's Year of Generative AI. URL:
<https://evnreport.com/creative-tech/armenian-techs-year-of-generative-ai/> (access date: 11.02.2024).

Ներկայացվել է՝ 01.03.2024թ.

Ուղարկվել է գրախոսման՝ 23.05.2024թ.

ՀՀ ԻՆՍՏԻՏՈՒՑԻՈՆԱԼ ՀԱՎԱՏԱՐՄԱԳՐՄԱՆ ՉԱՓԱՆԻՇՆԵՐԻ
ՆՇԱՆԱԿՈՒԹՅՈՒՆԸ ԵՎ ԱԶԴԵՑՈՒԹՅՈՒՆԸ ԲԱՐՁՐԱԳՈՒՅՆ ԿՐԹԱԿԱՆ
ՀԱՄԱԿԱՐԳԻ ԲԱՐԵԼԱՎՄԱՆ ՎՐԱ

<https://doi.org/10.59982/18294359-24.15-ha-10>

Անի Անդրանիկի Մկրտչյան

Հայցորդ

ՀՊՏՀ, Կառավարման ամբիոն

ani.mkrtchian@gmail.com

Անփոփագիր

Հոդվածում ուսումնասիրվում է հավատարմագրման չափանիշների և չափորոշիչների կիրառման ազդեցությունը Հայաստանի բարձրագույն կրթության համակարգի վրա: Վերջինում մանրամասն քննարկվում է հավատարմագրման չափանիշների և չափորոշիչների փոխակերպող դերը Հայաստանի բարձրագույն կրթության համակարգում: Մասնավորապես՝ ինչպես են փորձագիտական զեկույցներում ներկայացված խորհրդատվությունները նպաստել հավատարմագրման գործընթացների արդյունավետության բարձրացմանը: Հանգամանորեն դիտարկվում է, թե ինչպես են փորձագիտական խմբերի զեկույցներից և ուսումնասիրություններից բխող այս առաջարկությունները փոխել կրթական մոտեցումները/պրակտիկան և նպաստել Հայաստանում բարձրագույն կրթության համակարգի արդյունավետության բարձրացմանը: Ուսումնասիրությունը ցույց տվեց, որ վերջիններիս իրականացումը եական ազդեցություն է ունեցել հայաստանյան բուհերի որակի և մրցունակության վրա:

Ավելին, վստահորեն կարելի է ասել, որ հայաստանյան բուհերը ոչ միայն ընկալել, այլև ակտիվորեն տեղայնացրել են այս չափանիշները՝ ցուցադրելով գերազանցության և շարունակական կատարելագործման հանձնառություն: Հարկ է նշել, որ խորհրդատվությունների ազդեցությունը մեծ է նաև ազգային և միջազգային կրթական չափանիշներին համապատասխանեցման տեսանկյունից, ինչը նպաստել է առավել մրցակցային միջավայրի ստեղծմանը: Հետազոտությունը ցույց տվեց, որ վերջիններս հատկապես կարևոր են թափանցիկության և հաշվետվողականության կարևորման տեսանկյունից, ինչն էլ իր հերթին օգնել է համալսարաններին բավարարել հասարակության աճող պահանջները և համահունչ լինել համաշխարհային կրթական միտումներին: Ընդհանուր առմամբ, խորհրդատվությունները որոշիչ դեր են խաղացել Հայաստանի բարձրագույն կրթական համակարգում հաստատությունների գործունեության բարելավման և կրթական բարձր չափանիշների պահպանման գործում:

Հիմնաբառեր. Հավատարմագրում, չափանիշ, չափորոշիչ, ազդեցություն, արդյունավետություն

Ներածություն

Հետազոտության նպատակն է ՄՈՒՀ-երի փորձագիտական զեկույցներում նշված խորհրդատվությունների ուսումնասիրության միջոցով վեր հանել հավատարմագրման չափանիշ/չափորոշիչների կիրառության ազդեցությունը բարձրագույն կրթական համակարգի վրա:

Հետազոտության **օբյեկտը**՝ ինստիտուցիոնալ հավատարմագրման չափանիշ/չափորոշիչներն են, իսկ **առարկան**՝ վերջիններիս կիրառելիության ազդեցությունը ՀՀ բարձրագույն կրթության համակարգի վրա:

Չափանիշ/չափորոշիչների արդյունավետությունն ու ազդեցությունը գնահատելու նպատակով նախ իրականացվել է ինստիտուցիոնալ հավատարմագրման առաջին և երկրորդ շրջափուլեր անցած բուհերի փորձագիտական զեկույցներում նշված խորհրդատվությունների **համեմատական ուսումնասիրություն**, ապա նաև **ֆոկուս խմբային** քննարկում հավատարմագրման գործընթացներում ներգրավված համակարգողների և **հարցազրույց** ՈԱԱԿ Ինստիտուցիոնալ և ծրագրային փորձաքննության բաժնի ղեկավարի հետ:

Յուրաքանչյուր կրթության համակարգ՝ մասնավորապես ուսումնական հաստատությունների շրջանավարտները հաճախ հայտնվում են մրցակցային մի միջավայրում, որը ձևավորվել է տեղական և ազգային կարիքներին, շուկայի առաջարկին և պահանջարկին, ինչպես նաև կրթությանը ներկայացվող միջազգային չափորոշիչներին համապատասխանությամբ: Համաշխարհայնացմանը (գլոբալիզացիային) զուգընթաց միջազգային չափորոշիչների ազդեցությունը, թափանցիկության և հաշվետվողականության նկատմամբ հասարակական պահանջը նույնպես աճում է: Հետևաբար կրթության մասնագետներն ու կրթական քաղաքականություն մշակողները հայտնվում են սեփական որակի ապահովման չափորոշիչները մշակելու մարտահրավերի առջև: Այնպիսի չափորոշիչներ, որոնք կարտացոլեն իրենց շահակիցների յուրօրինակ պատմությունը, կարիքները և ակնկալիքները՝ համապատասխանաբար ներդնելով այնպիսի մեխանիզմներ, որոնք թույլ կտան կիրառել այդ չափորոշիչները և մշտադիտարկել կրթության համակարգի կատարողականը: Սա նաև հնարավորություն է տալիս համապատասխան միջոցառումներ ձեռնարկել նոր իրավիճակին հարմարվելու նպատակով [Materu, xxxi]: Այս գործոնների հաշվի առնելու կարևորությամբ էլ պայմանավորված է սույն հոդվածի **արդիականությունը**:

Հավատարմագրման չափանիշների եւ չափորոշիչների նշանակությունը կրթության որակի բարելավման գործընթացում

Չափանիշները գնահատման/չափման կետեր կամ բենչմարքեր են, որոնք սահմանում են որոշակի նպատակների և/կամ չափորոշիչների ձեռքբերումը: Չափանիշները որոշակի մանրամասնություններով նկարագրում են պահանջների առանձնահատկությունները և պայմաններ, որոնք պետք է բավարարվեն՝

համապատասխանաբար ապահովելով հիմքեր (քանակական և որակական) գնահատման վերաբերյալ եզրակացության համար [Vlasceanu et al, 35]:

«Չափորոշիչ» բառն ինքնին ստանդարտացված չէ: Չափորոշիչները ձևակերպումներ են, որոնք վերաբերում են պահանջների և պայմանների որոշակի ակնկալվող մակարդակներին, որոնց համեմատությամբ պետք է գնահատվի և ձեռք բերվի մասնագիտական հաստատության կամ կրթական ծրագրի անհրաժեշտ որակը՝ հավատարմագրվելու կամ արտոնագիր ստանալու համար: «Չափորոշիչ» եզրույթը նշանակում է և՛ ֆիքսված/ամրագրված չափանիշ (որի միջոցով կարող է չափվել արդյունքը), և՛ ձեռքբերման մակարդակը: Չափորոշիչները կարող են ստանալ քանակական ձև/արտահայտվել քանակապես/ լինելով առավելապես բենչմարքինգի արդյունք, ինչպես նաև կարող են լինել որակական՝ մատնանշելով միայն առանձնահատուկ թիրախներ (կրթական արդյունավետությունը, կայունությունը, հիմնական պարտավորությունները և այլն): Քանակական չափորոշիչները ներառում են այն շեմային մակարդակները, որոնց ուսումնական հաստատությունները կամ կրթական ծրագրերը պետք է բավարարեն՝ հավատարմագրում ստանալու համար: Առավել հաճախ շեմային կամ «հիմնական/առանցքային չափորոշիչները» բնութագրում են որակի ընդունելի նվազագույն մակարդակը: Այլ դեպքերում չափորոշիչները վերաբերում են որակի առավելագույն մակարդակին՝ համարվելով «գերազանցության չափորոշիչներ»: Մրանք կարող են լինել բենչմարքինգի արդյունք կամ հաստատվել ոչ բացահայտ կերպով՝ կոլեգիալ ձևով ճանաչվելով /նույն մակարդակի/ փորձագետների կողմից: Չափորոշիչները կարող են ունենալ տարբեր հղման կետեր՝ ա) ներածումներ (օրինակ՝ բովանդակության չափորոշիչներ), բ) արդյունքներ (օրինակ՝ կատարողականի չափորոշիչներ), գ) գործընթացներ: Չափորոշիչները կարող են լինել ընդհանուր (աստիճանի մակարդակի համար, օրինակ՝ Բակալավրի աստիճան, Մագիստրոսի աստիճան) և առարկայական/ կոնկրետ (Մեծ Բրիտանիայում առարկայի բենչմարքինգի սահմանում): Չափորոշիչները կարող են տարբերվել՝ ըստ չափորոշիչների սահմանման տարբեր մեթոդների տեսակների (ինչպիսիք են՝ չափանիշների վրա հիմնվելու մեթոդը, նվազագույն կարողությունների մեթոդը կամ նպատակների սահմանման մեթոդը): Որպեսզի հնարավոր լինի պատշաճ ձևով որոշել, թե արդյոք որակի որոշակի չափորոշիչ բավարարվել է, թե ոչ, այդ չափորոշիչը պետք է հստակ սահմանվի և վերաբերի որոշակի չափանիշներին, որոնք հետագայում կարող են բաժանվել ցուցիչների [Որակի ապահովման տերմինաբանական բառարան, 86]: Սկզբունքորեն բոլոր չափորոշիչներն ունեն նորմատիվ գործառույթ. ապահովում են հաստատուն սանդղակներ և չափումներ, կարգավորում են գործողությունները, սահմաններ են դնում, նպաստում են համեմատությունների իրականացմանը և այլն: Այդուհանդերձ, անհրաժեշտ է ավելի մանրամասն ուսումնասիրել, թե ինչպես են կառավարվում և կիրառվում այդ նորմերը: Մի կողմից չափորոշիչները կարող են դիտարկվել որպես հաստատուն պարամետրեր, որոնք մեծ ազատություն չեն տալիս ներգրավված դերակատարների գործունեությանը, մյուս կողմից՝ ճկուն հայեցակարգեր, որոնք դինամիկ կերպով արձագանքում են տեղի

ունեցող փոփոխություններին: Լրացուցիչ ուշադրություն պետք է դարձնել առկա քաղաքական գործոնների վրա, հատկապես երբ չափորոշիչները կիրառվում են կառավարման և վերահսկման գործընթացներում կենտրոնական ղեկավարությանն աջակցելու համար [Lueger, Vettor, 12]:

Չափորոշիչն ունի տարբեր իմաստներ՝ կախված նրանից, թե որքանով են չափորոշիչները նպաստում հաստատության որակի ապահովմանը/որակի բարելավմանը: Ինչը շատ հաճախ կարող է շփոթության պատճառ հանդիսանալ:

- Իմաստներից մեկը «մինիմալ շեմ»-ն է. կատարողականի մակարդակը, որին պետք է հասնել, օրինակ՝ հավասարմագրվելու, փորձաքննություն անցնելու և այլնի համար:
- Երկրորդ իմաստը վերաբերում է ավելի բարձր մակարդակին. «չափորոշիչ կատարողական» ասելիս սովորաբար նկատի ունենք ոչ թե նվազագույն, այլ միջին մակարդակը:
- «Չափորոշիչ» բառի երրորդ կիրառումն ուշադրությունը հրավիրելու համար է: Նման մոտեցումը կիրառվում է որակի տարբեր գործակալությունների կողմից, որոնք կազմում են այն չափանիշների ցանկը, որին հաստատությունները պետք է ուշադրություն դարձնեն:

Բացի «չափորոշիչ» բառի բազմաթիվ իմաստներից՝ գոյություն ունի նաև մեկ այլ՝ նեղ իմաստ «ակադեմիական ձեռքբերման չափորոշիչ», որը երբեմն հետևյալ հասկացությունների միջև թյուրըմբռնման պատճառ է հանդիսանում.

- սահմանել չափորոշիչների շեմային մակարդակը,
- սահմանել չափորոշիչների այլ մակարդակները,
- չափել չափորոշիչների ձեռքբերումը,
- հավաստել չափորոշիչների միանմանությունը:

Այս ամենը կարող է դիտարկվել ակադեմիական համատեքստում, օրինակ՝ ընդհանուր մտավոր զարգացման կամ ուսումնառությունը շարունակելու պատրաստակամության առումով [Woodhouse, 14-15]:

Որակի չափորոշիչներն անվիճելի նշանակություն ունեն բարձրագույն կրթության ՈԱ համակարգերի բոլոր տեսակների (ինստիտուցիոնալ, տարածաշրջանային, ազգային կամ միջազգային) համար: Թեև արտահայտված են տարբեր ձևերով և պիտակներով, այս չափորոշիչները առկա են աշխարհի հարյուրավոր բարձրագույն ուսումնական հաստատությունների կայքերի գլխավոր էջերում: Ներառված են ՈԱ տարբեր ուղեցույցներում և ԵԲԿՏ-ին առնչվող քաղաքական հայտարարությունների անբաժան մասն են: Անկասկած, պաշտոնապես ընդունված ընդհանուր չափորոշիչների ցանկացած շարք (հաճախ ներկայացված են նվազագույն պահանջների հիման վրա) կարող է հիմք ստեղծել որակի ապահովման համակարգերի ստեղծման համար՝ տրամադրելով հենանիշեր չափման ընթացակարգերի և համեմատությունների իրականացման: Ավելորդ է նշել, որ նման ռազմավարությունները ոչ միայն բավարարում են հանրային հաշվետվողականության պահանջները, այլև արտահայտում են բարձրագույն կրթության

ոլորտում աճող մրցակցային միտումները՝ հիմք դառնալով տարբեր վարկանիշավորումների կամ վարկանիշավորման ընթացակարգերի սահմանման համար:

Տարբեր չափորոշիչներ տարբեր կերպ են համապատասխանեցվում որակի ապահովման և որակի զարգացմանը նպաստող ու ազդող գործընթացներին: Պետք է ավելի մեծ ուշադրություն դարձնել դրանց ներդրման եղանակների վրա, որպեսզի իրագործվի ընդհանուր նպատակը: Եթե անգամ որակի մշակույթի մոտեցումը հիմնականում «ով ենք մենք»-ի վերլուծության գործիք է, ոչ թե «ով ենք ուզում լինել»-ի, վերջին հարցի լուծումը մեր ազդեցությունից դուրս չէ: Որակի չափորոշիչների հետ զգուշավոր, մտածված և արդյունավետ աշխատանքն, անշուշտ, ճիշտ ուղղությամբ ընթացող խոստումնալից քայլ է [Lueger, Vettor, 11-16]:

ՀՀ ինստիտուցիոնալ հավատարմագրման չափանիշների կիրառման արդյունքում բարձրագույն կրթական համակարգի բարեփոխումները

Գրեթե բոլոր եվրոպական երկրները ներդրել են որակի ապահովման իրենց համակարգը՝ հիմնված Բեռլինի կոմյունիկետում [Communique of the Conference of Ministers responsible] ամրագրված չափանիշների վրա՝ հատուկ շեշտադրելով համագործակցությունն ու նոր կապերի ստեղծումը: Այդուհանդերձ, կրթական հաստատություններին խրախուսվում է շարունակել իրենց գործունեությունը՝ որակի բարձրացմանն ուղղված ներքին մեխանիզմների պարբերաբար կիրառման և որակի արտաքին ապահովման հետ անմիջական կապ ստեղծելու միջոցով: Եվրոպական բարձրագույն կրթական տարածքի անդամ բոլոր երկրները մշակել և ներդրել են Բարձրագույն կրթության որակի ապահովման եվրոպական ասոցիացիայի պահանջներին համապատասխան որակի ապահովման ազգային չափորոշիչներ և ուղենիշներ: Ինչպես նաև խրախուսվում է ներդնել որակի արտաքին գնահատման այնպիսի մոդել, որը մշակված կլինի ազգային առանձնահատկությունների հիմքի վրա, սակայն հաշվի կառնի միջազգայնորեն ընդունված ուղենիշներն ու չափանիշները [Standards and Guidelines]: Որակի ապահովման Եվրոպական ռեգիստրը (EQAR) [European Quality Assurance Register for Higher Education] առանձնահատուկ կարևորում է նաև գործակալությունների միջև համագործակցությունը, որը կարող է նպաստել հավատարմագրման գործընթացի փոխադարձ ճանաչման ընդլայնմանը կամ որակի ապահովման վերաբերյալ որոշումների շեշտադրմանը [The European Higher Education Area]: Այդ իսկ պատճառով դեռևս 2005թ.-ին Բոլոնիայի գործընթացի անդամ երկրների նախարարներն առաջարկեցին Բարձրագույն կրթության որակի ապահովման եվրոպական ասոցիացիային (ENQA) Եվրոպական ուսանողական միության (ESU), Բարձրագույն կրթական հաստատությունների եվրոպական ասոցիացիայի (EURASHE) և Համալսարանների եվրոպական ասոցիացիայի (EUA) հետ միասին մշակել որակի ապահովման համաձայնեցված չափորոշիչներ, ընթացակարգեր և ուղենիշներ՝ որակի արտաքին ապահովման կառույցների կամ հաստատությունների համար արդյունավետ

ՏՆՏԵՍԱԳԻՏՈՒԹՅՈՒՆ ԵՎ ԿԱՌԱՎԱՐՈՒՄ

փորձաքննության համակարգ ապահովելու նպատակով հնարավոր ուղիներն ուսումնասիրելու և նախարարների հաջորդիվ գործողություններ իրականացնող խմբին (Follow-up group) հաշվետվություն ներկայացնելու նկատառումով: Այս գործընթացի շնորհիվ, հնարավոր կլինե՞ր հաշվի առնել գործող որակի ապահովման ասոցիացիաների և ցանցերի մասնագիտական փորձը [Realising the European Higher Education Area]:

Հայաստանի Հանրապետության որդեգրած քաղաքականությունը, կիրառվող ընթացակարգերը և մեխանիզմները մշակված են Որակի ապահովման եվրոպական չափանիշներին և ուղենիշներին համապատասխան՝ հաշվի առնելով ազգային առանձնահատկությունները [ՀՀ Մասնագիտական կրթության փորձաքննության անցկացման ձեռնարկ, 2015, 14]: Պետական հավատարմագրման չափանիշները [Հայաստանի Հանրապետության մասնագիտական կրթության հավատարմագրման չափանիշներ] հիմք են ծառայում ուսումնական հաստատությունների կողմից իրենց գործունեության և ՄԿԾ-ների ինքնավերլուծությունն իրականացնելու համար, ինչպես նաև հնարավորություն են տալիս բացահայտել մասնագիտական ուսումնական հաստատություններում (ՄՈՒՀ) առկա բարելավման կարիք ունեցող ոլորտները: Չափանիշները ձևակերպված են որակի ապահովման միջազգային նորմերին համապատասխան, ապահովում են բազմազանություն և նորարարության բավարար ազատություն: Միաժամանակ, չափանիշները բավարար հստակ են սահմանված և հավաստում են, որ չափանիշների ձևակերպումներում առկա են որակի կարևոր տարրերը, անցել են նախնական գնահատում և կիրառելի են: ՀՀ-ում հավատարմագրում ստանալու համար հաստատությունները և կրթական ծրագրերը գնահատվում են սահմանված բոլոր չափանիշներով [ՀՀ Մասնագիտական կրթության փորձաքննության անցկացման ձեռնարկ 2022, 27]:

Չափանիշ/չափորոշիչների արդյունավետությունն ու ազդեցությունը գնահատելու նպատակով նախ իրականացվել է ինստիտուցիոնալ հավատարմագրման առաջին և երկրորդ շրջափուլերն անցած բուհերի փորձագիտական զեկույցներում [Փորձագիտական զեկույցներ] նշված խորհրդատվությունների համեմատական ուսումնասիրություն, ապա նաև ֆոկուս խմբային քննարկում հավատարմագրման գործընթացներում ներգրավված համակարգողների և հարցազրույց ՈԱԱԿ Ինստիտուցիոնալ և ծրագրային փորձաքննության բաժնի ղեկավարի հետ: Քննարկումների ժամանակ անդրադարձել ենք ոչ միայն չափանիշ/չափորոշիչների կիրառման, մեկնաբանման հարցերին, այլև փորձագիտական զեկույցների, չափանիշների կիրառության ազդեցությանը բարձրագույն կրթական համակարգի բարելավման վրա: Ուսումնասիրությունը նպատակ է հետապնդել՝

- պարզել չափանիշ/չափորոշիչները և հավատարմագրման գործընթացն առհասարակ ինչ ազդեցություն է ունեցել կրթական համակարգի վրա,
- դուրս բերել ինչպիսի փոփոխություններ են իրականացվել հավատարմագրման առաջին շրջափուլի արդյունքում:

ՏՆՏԵՍԱԳԻՏՈՒԹՅՈՒՆ ԵՎ ԿԱՌԱՎԱՐՈՒՄ

Մտացված տվյալները համադրվել են փորձագիտական զեկույցների և խորհրդատվությունների ուսումնասիրությունների հետ:

Հիմնվելով ՈԱԱԿ Ինստիտուցիոնալ և ծրագրային փորձաքննության քաժնի ղեկավարի հետ հարցազրույցի արդյունքների վրա՝ կարելի է առանձնացնել, որ հավատարմագրման գործընթացն արդյունավետորեն է իրականացվում թե՛ ընթացակարգային առումով, թե՛ կազմակերպչական առումով, թե՛ բովանդակային ապահովվածության առումով, որը նպաստում է երկրում ինչպես որակի մշակույթի ձևավորմանը, այնպես էլ կրթության որակի շարունակական բարձրացմանը: Վերջինիս պնդմամբ չափանիշ/չափորոշիչների կիրառումը մեծապես նպաստել է ուսումնական հաստատություններում որակի ապահովման համակարգի ձևավորմանը: ՄՈՒՀ-երն սկսել են ավելի մեծ ուշադրություն դարձնել իրենց գործունեության արդյունավետության վերլուծությանը:

ՈԱԱԿ Ինստիտուցիոնալ և ծրագրային փորձաքննության քաժնի ղեկավարը նշեց, որ հավատարմագրման գործընթացի ազդեցությունը հատկապես շոշափելի է նշված գործընթացներում՝

- ՄԿԾ-ների բարելավում և վերջնարդյունքահեն նկարագրում,
- ՄՈՒՀ-եր նոր ռազմավարության ընտրություն և ռազմավարական ծրագրերի վերանայում,
- ՄՈՒՀ-երի և ՄԿԾ-ների կառավարման մոտեցումների բարելավում,
- Դասախոսական կազմի կարիքների վերհանման, գնահատման և խրախուսման մոտեցումների բարելավում,
- Կրթություն և հետազոտություն փոխկապակցում,
- Ենթակառուցվածքային ռեսուրսների բարելավում,
- Միջազգայնացում և այլն:

Միևնույն ժամանակ նշեց, որ որակի մշակույթի լիարժեք ձևավորման տեսանկյունից դեռևս անելիքներ կան: Փորձի փոխանցումն ուսումնական հաստատության ներսում դեռևս արդյունավետ մեխանիզմներով և համակարգված չի իրականացվում:

Բուհերի առաջին և երկրորդ շրջափուլերի հավատարմագրման զեկույցներում նշված փորձագիտական խորհրդատվությունների ուսումնասիրությունը հաստատեց վերոնշյալ պնդումը: Եթե առաջին շրջափուլի ժամանակ փորձագետներն ուսումնական հաստատություններին խորհուրդ էին տվել հստակեցնել **ռազմավարական առաջնահերթություններն ու ուղղությունները**, մշակել և ներդնել ՌԾ-ի գնահատման և բարելավման հստակ մեխանիզմներ և գործիքներ, բարելավել բուհի տարբեր գործընթացներում արտաքին և ներքին շահակիցներին ներգրավման մեխանիզմները, ապա երկրորդ շրջափուլի ժամանակ գրեթե բոլոր ուսումնական հաստատությունները վերանայել են իրենց ռազմավարական ծրագրերը: Համապատասխանաբար հստակեցվել են ուսումնական հաստատությունների ռազմավարական նպատակներն ու առաջնահերթությունները՝ ըստ ուղղությունների: Այս փուլում կարևորվել է ՌԾ-ի

ՏՆՏԵՍԱԳԻՏՈՒԹՅՈՒՆ ԵՎ ԿԱՌԱՎԱՐՈՒՄ

կատարողականի գնահատումն ըստ գնահատման առանցքային ցուցիչների իրականացումը:

Լուրջ բարելավումներ են իրականացվել **կառավարման համակարգերում**: Եթե առաջին շրջափուլի ժամանակ բուհերի կազմակերպական կառուցվածքը, ռազմավարական նպատակներն ու խնդիրները ոչ միշտ էին համահունչ, հստակեցված չէին կառուցվածքային տարբեր ստորաբաժանումների գործառնություններն ու պարտականությունները, որոշումների կայացումը մեծամասամբ մասնակցային չէր իրականացվում, հիմնականում թույլ էին միջամբիոնային կամ միջֆակուլտետային մակարդակով լավագույն փորձի տարածման մեխանիզմները, ապա երկրորդ շրջափուլի զեկույցներից պարզ է դառնում, որ վերանայվել են կազմակերպական կառուցվածքները, բարելավվել են որոշումների կայացման գործընթացներում շահակիցների ներգրավման մեխանիզմները, մշակվել են երկարաժամկետ, միջնաժամկետ և կարճաժամկետ պլաններ, ներդրվել են էլեկտրոնային փաստաթղթաշրջանառության համակարգեր: Արդեն կենտրոնացվածությունը տվյալների հավաքագրման մեխանիզմների և մշտադիտարկման իրականացման մեխանիզմների բարելավման վրա է:

Փորձագիտական զեկույցների և խորհրդատվությունների ուսումնասիրությունները հիմք են տալիս պնդելու, որ լրջագույն բարելավումներ են իրականացվել **ՄԿԾ-ների** տիրույթում: Եթե առաջին շրջափուլի ժամանակ արտաքին շահակիցների ներգրավվածությունը ՄԿԾ-ի մշակման, վերանայման գործընթացներում շատ ցածր էր, ՄԿԾ-ները, հիմնականում, ըստ վերջնարդյունքների մշակված չէին, վերջնարդյունք, դասավանդման ու ուսումնառության մեթոդ և գնահատում փոխկապակցված չէին, չէր իրականացվում հստակ մեթոդաբանությամբ բեկնարքինգ այլ միջազգային կրթական ծրագրերի հետ, ապա երկրորդ շրջափուլում պարզ է դառնում, որ գրեթե բոլոր ուսումնական հաստատություններում վերանայվել են ՄԿԾ-ը: Վերջիններս հստակ նկարագրված են ըստ ուսումնառության վերջնարդյունքների, վերանայվել են դասավանդման ու ուսումնառության մեթոդները, բուհերի կողմից կարևորվել է ձևավորող գնահատումը, ուսումնական հաստատությունները ներդրել են շահակիցների կարիքները վերհանելու մեխանիզմներ, մեկնարկել են կրթական ծրագրերի վերանայման և բարելավման աշխատանքները: Որոշ ուսումնական հաստատություններ ներդրել են կրթական ծրագրերի պատասխանատուներ: Երկրորդ շրջափուլի զեկույցներում սկսել են քննարկվել առավել խորքային և բովանդակային հարցեր, ինչպիսիք են՝ կամրնտրական առարկաների կանոնակարգումը, դասընթացի ծավալը, պլանավորումը, ձևավորող գնահատման գործընթացում գործատուների ներգրավվածությունը, ըստ վերջնարդյունքների կրեդիտների բաշխումը և այլն:

Առաջին շրջափուլի խորհրդատվություններն ուսումնասիրելով կարելի է փաստել, որ նախկինում ըստ կրթական ծրագրերի չկային **պրոֆեսորադասախոսական կազմին** ներկայացվող հստակ պահանջներ, բավարար չափով ուշադրության չէին արժանանում դասախոսական կազմի վերապատրաստումներն ու մասնագիտական

ՏՆՏԵՍԱԳԻՏՈՒԹՅՈՒՆ ԵՎ ԿԱՌԱՎԱՐՈՒՄ

զարգացումը, դասախոսների կարիքների վերհանման, գնահատման և խրախուսման մեխանիզմները ոչ միշտ էին հստակ և փոխկապակցված: Երկրորդ շրջափուլի ժամանակ արդեն հստակեցվել են դասախոսների կարիքներ վերհանման և գնահատման մեխանիզմներ, ներդրվել են մասնագիտական զարգացման հնարավորություններ: Մակայն դեռևս դասախոսների խրախուսման և մասնագիտական առաջխաղացման մեխանիզմները բարելավման անհրաժեշտություն ունեն:

Առաջին շրջափուլի արդյունքում զգալի փոփոխություններ են իրականացվել **կրթություն և հետազոտություն** փոխկապակցելու ուղղությամբ: Ուսումնական հաստատություններում ներդրվել են հետազոտության իրականացման կամ միջազգային գրախոսվող ամսագրերում հրատարակվելու համար խրախուսման մեխանիզմներ: ՄԿԾ-ներում սկսվել է շեշտադրվել հետազոտական բաղադրիչի առկայությունը, ուսանողների մոտ հետազոտական հմտությունների ձևավորումը: Այդուհանդերձ դեռևս ակտուալ է հետազոտության երկարաժամկետ և միջնաժամկետ հստակ ռազմավարությունների մշակման, ինչպես նաև հետազոտության արդյունքների առևտրայնացման և միջազգայնացման ուղղությամբ հարցերը:

Առաջին շրջափուլի արդյունքում շոշափելի փոփոխություններ են իրականացվել **ենթակառուցվածքների և ռեսուրսների** տիրույթում: Բարելավվել են ուսումնագիտական ենթակառուցվածքները, վերազինվել են լաբորատորիաները՝ հարստացվել նորագույն սարքերով և համապատասխան փորձարարական նյութերով: Մեծացել է միջազգային գրադարանային ֆոնդերին անդամակցությունը: Որոշ ուսումնական հաստատություններ ներդրել են համապատասխան պայմաններ առանձնահատուկ կարիքներ ունեցող անձանց համար: Այդուհանդերձ երկրորդ շրջափուլի զեկույցներն ու փորձագիտական խորհրդատվությունները ցույց տվեցին, որ դեռևս ֆինանսական կառավարման համակարգի բարելավման անհրաժեշտություն կա, վերջիններս ոչ միշտ են փոխկապակցված ռազմավարական նպատակների հետ:

Համեմատելով առաջին և երկրորդ շրջափուլերի արդյունքները՝ կարելի է փաստել, որ հսկայական աշխատանք է կատարվել **միջազգայնացման** ուղղությամբ: Մասնավորապես՝ զգալի մեծացել է միջազգային ծրագրերում ուսումնական հաստատությունների ներգրավվածությունները, ընդլայնվել է միջազգային համագործակցությունը, ինչը նպաստել է ուսանողների և դասախոսների շարժունության, ինչպես նաև միջազգային դասախոսների ներգրավման մեծացմանը: Շատացել են համատեղ գիտահետազոտական աշխատանքներն ու հրատարակումները: Բարելավվել է ուսանողների և դասախոսների օտար լեզվի իմացության աստիճանը: Այդուհանդերձ դեռևս համատեղ կրթական ծրագրերը պետք է ընդլայնվեն, պետք է մշակվեն օտարերկրացիների ներգրավման և ադապտացիայի հստակ քաղաքականություններ՝ պայմանավորված վերջիններիս թվի զգալի աճով:

Շոշափելի փոփոխություններ են նկատվում **որակի ապահովման** տիրույթում: Մասնավորապես՝ առաջին շրջափուլի արդյունքում բոլոր ուսումնական հաստատությունները ձևավորել են որակի ապահովման կառույցներ, նշանակվել են

որակի ապահովման ֆակուլտետային պատասխանատուներ: Պարբերաբար իրականացվում են որակի ապահովման գործընթացներում ներգրավված անձանց վերապատրաստումներ: Մշակվել և ներդրվել են որակի ապահովման մեխանիզմներ, գործիքակազմ: Իրականացվում են տարբեր տիրույթների պարբերական գնահատումներ, համապատասխանաբար նաև բարելավումներ: Բուհի տարբեր գործընթացներ իրականացվում են որակի ՊԻԳԲ շրջափուլին համապատասխան: Այդուհանդերձ, դեռևս որակի մշակույթն ամբողջովին չի ձևավորվել, իսկ տվյալների հավաքագրման մեխանիզմները կատարելագործման անհրաժեշտություն ունեն:

Եզրակացություն

Ընդհանրացնելով ուսումնասիրությունների արդյուքները, կարելի է վստահ ասել, որ հավատարմագրման չափանիշ/չափորոշիչների և առհասարակ հավատարմագրման գործընթացի ազդեցությունը կրթական համակարգի բարելավման և բուն կրթական գործընթացի կազմակերպման վրա զգալի է, բազում գործընթացներ սկսել են պլանավորված իրականացվել, կրթական տարբեր գործընթացներ պարբերաբար գնահատվում և համապատասխանաբար բարելավվում են, իսկ արտաքին և ներքին շահակիցների ներգրավվածությունը մեծացել է ինչպես մշակման, այնպես էլ գնահատման և բարելավման գործընթացներում: Վերջիններս հիմք են ապահովում հավատարմագրման գործընթացի կատարելագործման, ինչպես նաև ոլորտը կարգավորող փաստաթղթային հենքի վերանայման համար, որն էլ իր հերթին նպաստում է որակի մշակույթի ձևավորմանը: Այդուհանդերձ թե՛ փորձագետները, թե՛ համակարգողները, թե՛ զեկույցների վերլուծությունները հիմք տվեցին պնդելու, որ անկախ նրանից՝ ինչքանով են հավատարմագրումներն արդյունավետ և ինչ ազդեցություն ունեն համակարգի վրա, հավատարմագրման չափանիշ/չափորոշիչները մշտապես ուշադրության կենտրոնում պետք է լինեն:

Գրականության ցանկ

1. «Մասնագիտական կրթության որակի ապահովման ազգային կենտրոն» հիմնադրամ: ՀՀ Մասնագիտական կրթության փորձաքննության անցկացման ձեռնարկ, Երևան, 2015, 116 էջ
2. «Մասնագիտական կրթության որակի ապահովման ազգային կենտրոն» հիմնադրամ: ՀՀ Մասնագիտական կրթության փորձաքննության անցկացման ձեռնարկ 2022, Երևան, 2022, 111 էջ
3. Vlasceanu L., Grunberg L. and parlea D.: Quality Assurance and Accreditation: A glossary of Basic Terms and Definitions, UNESCO, Bucharest ISBN 92-9069-186-7, 2007, 119 pages
4. Peter Materu: Higher Education Quality Assurance in Sub-Saharan Africa: Status, challenges, opportunities and promising practices, International Bank for Reconstruction and Development/ The World Bank, Washington D.C. 20433, U.S.A.; 2007, 80 pages DOI: 10.1596/978-0-8213-7272-2; U.S.A.;

5. Woodhouse D.: A short history of Quality, Commission for Academic Accreditation United Arab Emorates, CAA Quality Service No.2, ISSN 2227-496, ASBN978-9948-16-584-2, April 2012, 29 pages
6. Lueger M. and Vettor O: Standards and Quality Models: Theoretical Considerations, “Flexibilising” Standards? The Role Of Quality Standards Within A Participative Quality Culture, Implementing And Using Quality Assurance: Strategy And Practice A Selection of papers from the 2nd European Quality Assurance Forum, Edited By: Anela Beso, Lucien Bollaert, Bruno Curvale, Henrik Toft Jensen, Lee Harvey, Emmi Helle, Brian Maguire, Anne Mikkola and Andrée Surssock, Italy, 2007, pages 11-17
7. «Մասնագիտական կրթության որակի ապահովման ազգային կենտրոն» հիմնադրամ: Որակի ապահովման տերմինաբանական բառարան, աշխատանքային նյութ, 102 էջ: <http://www.anqa.am/hy/hրապարակումներ/որակի-ապահովման-տերմինաբանական-բառարան/>
8. Հայաստանի Հանրապետության մասնագիտական կրթության հավատարմագրման չափանիշներ: <http://www.anqa.am/hy/hավատարմագրում/#Papers>
9. Մասնագիտական կրթության որակի ապահովման ազգային կենտրոն, հիմնադրամ: Փորձագիտական զեկույցներ: <https://www.anqa.am/hy/%D5%B0%D5%A1%D5%BE%D5%A1%D5%BF%D5%A1%D6%80%D5%B4%D5%A1%D5%A3%D6%80%D5%B8%D6%82%D5%B4/?ExpertReports=2022#ExpertReports>
10. Communique of the Conference of Ministers responsible for Higher Education in Berlin on 19 September. http://media.ehea.info/file/2003_Berlin/28/4/2003_Berlin_Communique_English_577284.pdf
11. European Quality Assurance Register for Higher Education. <https://www.eqar.eu/>
12. Realising the European Higher Education Area, Communiqué of the Conference of Ministers responsible for Higher Education in Berlin on 19 September 2003, pages 9. http://www.tcd.ie/teaching-learning/academic-development/assets/pdf/berlin_communique.pdf
13. Standards and Guidelines for the Quality Assurance in the European Higher Education Area, 2005. <http://www.enqa.eu/index.php/home/esg/>
14. The European Higher Education Area - Achieving the Goals, Communiqué of the Conference of European Ministers Responsible for Higher Education, (19-20 May 2005), Bergen. http://www.ehea.info/Uploads/Declarations/Bergen_Communique1.pdf

**THE SIGNIFICANCE AND IMPACT OF THE ACCREDITATION CRITERIA ON THE
IMPROVEMENT OF THE HIGHER EDUCATION SYSTEM**

Ani Mkrtchyan

Researcher

ASUE, Chair of Management

ani.mkrtchian@gmail.com

Abstract

The article discusses the significance and impact of accreditation criteria and standards on improving the educational system. It elaborates on the transformative role of accreditation criteria and standards in Armenia's higher education landscape. The article evaluates the impact of recommendations on the use of accreditation criteria and standards within Armenia's higher education system. It critically assesses how these recommendations, derived from expert panel reports and studies, have reshaped educational practices and become instrumental in enhancing the effectiveness of the higher education system in Armenia. The research shows that the implementation of these recommendations has significantly influenced the quality and competitiveness of Armenian higher education institutions. Moreover, the research highlights that Armenian universities not only understand but have proactively adapted these standards, showcasing a commitment to excellence and continuous improvement. It also notes the alignment of these practices with both national and international educational standards, fostering a more competitive environment. The study underscores the importance of transparency and accountability, as suggested in the recommendations, which have helped institutions meet increasing societal demands and align with global educational trends. Overall, the recommendations have played a crucial role in improving institutional performance and maintaining high educational standards within Armenia's higher education system.

Keywords: Accreditation, criterion, standard, impact, effectiveness.

Ներկայացվել է՝ 08.04.2024թ.

Ուղարկվել է գրախոսման՝ 10.05.2024թ.

ՏԱՐԱԾՔԱՅԻՆ ԱՄԲՈՂՋԱԿԱՆՈՒԹՅՈՒՆԸ ՊԵՏՈՒԹՅԱՆ ՄԻԱՄՆԱԿԱՆՈՒԹՅԱՆ ՊԱՀՊԱՆՄԱՆ ՀԱՄԱՏԵՔՍՏՈՒՄ. ՏԵՄԱԿԱՆ ԵՎ ԳՈՐԾՆԱԿԱՆ ՄՈՏԵՑՈՒՄՆԵՐ

<https://doi.org/10.59982/18294359-24.15-am-11>

Միլենա Բաբկենի Ղազարյան

Հայցորդ

ՀԵՀ, Իրավագիտության ամբիոն

milen.ghazaryan@gmail.com

Ամփոփագիր

Սույն հոդվածում ուսումնասիրվել են պետության տարածքային ամբողջականության սահմանադրաիրավական ապահովման առանձին հիմնահարցերը: Հոդվածում փորձ է արվել համակարգված բացահայտել «պետության տարածքային ամբողջականություն» հասկացության իրավական բովանդակությունը՝ շեշտադրում կատարելով այն հիմնավորման վրա, որ տարածքային ամբողջականությունը պետության նյութական հատկանիշն է և նրա ինքնիշխանության նյութական նախապայման: Հետազոտության շրջանակում վեր են հանվել պետության միասնության պահպանման համատեքստում տարածքային ամբողջականության վերաբերյալ հայեցակարգային տեսական և գործնական մոտեցումներ, որոնք էական ու գործառնական նշանակություն ունեն իրավագիտության ոլորտում:

Հիշյալ տեսակետների համակարգային վերլուծությունից արվել է հետևություն, որ պետության միասնականության ապահովման համատեքստում նրա տարածքային ամբողջականության ապահովումը կարող է դրսևորվել երկակի նշանակությամբ՝ արտաքին և ներքին, ընդ որում, եթե արտաքին հարթությունում պետությունը «առանձնանում» է մյուս ինքնիշխան պետություններից ոչ միայն սահմանների սահմանազատման միջոցով, ինչպես նաև իր տարածքային ամբողջականությամբ և հանրային իշխանության միասնական համակարգով, արտաքին քաղաքականության առանձնահատկություններով, պետության զարգացման նպատակով ու տեսլականով, միջազգային իրավակարգի հանդեպ իր մոտեցումներով և այլն, ապա ներքին հարթությունում պետության տարածքային ամբողջականությունը, նախևառաջ, արտահայտվում է ներքին քաղաքական, տնտեսական իրավական, մշակութային և բարոյահոգեբանական, ազգային գաղափարախոսական առումներում, որոնք նպաստում են նաև պետության և հասարակության անվտանգության ապահովմանը և դրանց բնականոն զարգացմանը:

Հետազոտության արդյունքներով կատարվել է եզրահանգում, որ պետության տարածքային ամբողջականությունը բոլոր դեպքերում դրսևորվում է պետական

տարածքի անօտարելիությամբ, իսկ դրա ապահովումն ինքնին սահմանադրական արժեքանական նշանակություն է ձեռք բերում:

Հիմնաբառեր. Պետության տարածք, պետությունների տարածքային ամբողջականություն, պետության միասնականություն, սահմանադրական սկզբունք, պետության նյութական հատկանիշ:

Ներածություն

Պետությունների զարգացման արդի դարաշրջանում խիստ կարևորվում են պետության տարածքային ամբողջականության սահմանադրաիրավական ապահովման հիմնահարցերը: Ակնհայտ է, որ տարածքային ամբողջականությունը պետության նյութական հատկանիշն է կամ նրա ինքնիշխանության նյութական նախապայմանը, և միաժամանակ՝ այսպես կոչված «տարածքային գերակայության երաշխավոր»:

Համակարծիք լինելով այն պնդման հետ, որ պետության միասնականությունը, ըստ էության, պայմանավորված է նրա տարածքային ամբողջականությամբ [Устименко, 44], ուստի հիշյալ հանգամանքով պայմանավորված՝ սահմանադրական իրավունքի գիտության շրջանակում ժամանակակից պետություններում մեծանում են պետության միասնության և տարածքային ամբողջականության սահմանադրաիրավական երաշխիքների ամրապնդման հիմնախնդիրների հետազոտման նկատմամբ հետաքրքրությունները՝ անշուշտ հաշվի առնելով նաև պատմական գործոնները⁸:

Հայաստանի Հանրապետության համար առավել քան երբևէ նշված հիմնախնդիրները խիստ կարևորություն են ստացել հատկապես վերջին ժամանակաշրջանում, երբ մեր պետության՝ միջազգայնորեն ճանաչված ինքնիշխան տարածքները շարունակվում են դիտարկվել արտաքին ուժերի ագրեսիվ քաղաքականության ու տարածքային նկրտումների առարկա⁹:

Այս պայմաններում խիստ կարևորվում է բոլոր հասու միջոցներով պաշտպանել հայրենի սահմանները, Հայաստանի Հանրապետության տարածքային ամբողջականությունն ու մեր ժողովրդի միասնականությունը: Հենց այս նպատակների իրագործմամբ պայմանավորված անհրաժեշտ է առաջնային դիտարկել պետության

⁸ Այստեղ կարող է խոսք գնալ նաև պատմական այնպիսի իրադարձությունների վերաբերյալ, ինչպիսիք են՝ նախկին ԽՍՀՄ-ի, Հարավսլավիայի և Չեխոսլովակիայի փլուզումը և այլն [Казанник, 35]:

⁹ Անհրաժեշտ է նկատի ունենալ, որ Լեռնային Ղարաբաղի հիմնախնդրին առնչվող միջազգային հարաբերություններում տեղ են գտել երկու իրարամերժ մոտեցումներ, մի դեպքում, ժողովուրդների իրավահավասարության ու ազգերի ինքնորոշման իրավունքը որպես միջազգային իրավունքի հիմնարար սկզբունք ստորադասվում էր պետությունների տարածքային ամբողջականության սկզբունքի նկատմամբ, մեկ այլ դեպքում, ընդահակառակը՝ երկու այդ սկզբունքների միջև ստեղծվել էր թվացյալ հակասականության վերաբերյալ տպավորություն: Ելնելով սույն աշխատանքի հետազոտման առարկայի առանձնահատկությունից, կարծում ենք, որ պետությունների տարածքային ամբողջականության սկզբունքի կարգավորման առարկա հարաբերությունները որևէ ձևով չպետք է վերաբերելի լինեն ժողովուրդների իրավահավասարության ու ազգերի ինքնորոշման իրավունքի իրականացման հետ [Դանիելյան, 5-12.], [Ղուկասյան, 20-21], [Պապյան, 3-23] և այլն:

միասնության և տարածքային ամբողջականության սահմանադրաիրավական ապահովման երաշխիքները [*Հայաստանի Հանրապետության Սահմանադրության մեկնաբանություններ, 131*]:

Անհրաժեշտ է նկատել, որ հենց այդ նպատակների իրագործմանն է ուղղված ՀՀ Սահմանադրության մեջ «միասնություն» և «տարածքային ամբողջականություն» եզրույթների գործառնական նշանակությունը, մասնավորապես՝ Հանրապետության նախագահը պաշտոնը ստանձնելիս երդվում է, որ իր ողջ ուժը ներդնելու ազգային միասնության ամրապնդման գործում (հոդվ. 127, մաս 3), իսկ Սահմանադրության 14-րդ հոդվածի 1-ին մասի կարգավորումների շրջանակում, զինված ուժերի կողմից Հայաստանի Հանրապետության տարածքային ամբողջականության ապահովման սահմանադրական գործառույթը դիտարկվում է սահմանադրական կարգի հիմունք [*Հայաստանի Հանրապետության սահմանադրական իրավունք, 10-11, 273*] և այլն:

Ակներև է, որ սահմանադրական իրավունքը գործուն մասնակցություն պետք է ունենա պետության «միասնության և տարածքային ամբողջականության» որպես սահմանադրաիրավական ինստիտուտի տեսական ու գործնական մոտեցումների բովանդակության պարզման և դրա իրավաընկալման ժամանակակից երաշխիքների մշակման խնդրում:

Վերլուծություն

Պետության միասնականության և տարածքային ամբողջականության հարաբերակցության վերաբերյալ ժամանակակից սահմանադրական դոկտրինի տեսանկյունից առկա են տարբեր տեսակետներ [*Иванов, 33-38*]:

Այսպես, իրավագետների մի խումբ գտնում է, որ պետության միասնականությունն ինքնին անհրաժեշտ է ընկալել որպես «պետական ինստիտուտների միասնություն», «պետական իշխանության միասնություն», «իրավական համակարգի միասնություն», «քաղաքացիության ինստիտուտի միասնություն» և այլն, ինչն իր հերթին կիրառական նշանակություն է հաղորդում պետության տարածքային ամբողջականության ապահովմանը [*Анненкова, 16-17*], [*Баньковский, 8-9*]: Ընդ որում, այդ մոտեցման կողմնակիցները պետության միասնականությունը դիտարկում են տարածքային ամբողջականության ապահովման այնպիսի որակական վիճակ, որը մեկուսի գոյություն ունենալ չի կարող, իսկ դրա բնականոն գոյությունը պայմանավորված է բացառապես միմյանց փոխապայմանավորվածության և փոխհամաձայնության գործընթացների համատեքստում:

Իրավագետների մեկ այլ խմբի կարծիքով՝ պետության միասնությունը և տարածքային ամբողջականությունն անհրաժեշտ է դիտարկել որպես պետական իշխանության միասնականություն, որն ինչ որ չափով հակադրվում է իշխանությունների բաժանման սկզբունքի հետ: Այսպես, ըստ պրոֆեսոր Ս.Ա. Ավակյանի՝ պետական միասնականությունը պետության իշխանության

կազմակերպման սկզբունք է, որի էության բովանդակությունից բխում է հետևյալը, որ պետությունը ճանաչում է այդպիսի միասնությունը միայն վերջինիս մասերի՝ տարածքների ամբողջականության կամ միասնության ապահովման շրջանակում, և «(...) ի հակադրումը սեպարատիզմի (անջատողականության) դրսևորմանը, այսինքն տեղական շահերին պետական շահերի հակադրման քաղաքականությանը» [Авакьян, 64-65]:

Բովանդակային առումով հիշյալ տեսակետը պետության միասնականության և տարածքային ամբողջականության միջև անջրպետ է ստեղծում այն հիմնավորմամբ, որ՝ ոչ թե պետության միասնության և տարածքային ամբողջականության ապահովումը պետք է դիտարկել պետական իշխանության կազմակերպման ելակետ, այլ ընդակառակը՝ պետական իշխանության միասնականությունն անհրաժեշտ է դիտարկել որպես պետության միասնականության և տարածքային ամբողջականության ապահովման տարր:

Նշվածի համատեքստում առանձնահատուկ ուշադրության է արժանի նաև պրոֆեսոր Բ.Ս. Էբգենի այն ընդհանրացումը, ըստ որի՝ պետության միասնականության և տարածքային ամբողջականության սահմանադրաիրավական բովանդակության ավելի լայն տեսանկյունից անհրաժեշտ է այն ընկալել որպես պետության ամբողջականություն և միասնություն, որը ներառում է՝ ինչպես պետության տարածքը, այնպես էլ պետական իշխանության մարմինների միասնությունը և այն տարածքը, որտեղ գոյություն ունեն կամ փոխգործակցում են պետության իրավական, քաղաքական ու տնտեսական համակարգերը [Конституционное право: энциклопедический словарь, 144]:

Սահմանադրագետների հաջորդ խումբը գտնում է, որ պետության միասնականությունը և տարածքային ամբողջականությունն ինքնին անհրաժեշտ է ընկալել փոխլրացման (ինտեգրալ) և փոխգործակցող տարրերի ամբողջություն, որտեղ պետության միասնականությունը դրսևորվում է ոչ միայն տարածքային ամբողջականության ու միասնության բնույթով, այլև պետության քաղաքական, տնտեսական, սոցիալական և իրավական համակարգերի միասնությամբ [Уханкин, 9-10]: Եվ այս տեսակետի հիմնավորման հենքի վրա պրոֆեսոր Վ.Վ. Ուխանկինը առաջ է քաշում «պետության ամբողջականության» տեսությունը, որը՝ որպես համալիր կատեգորիա, բովանդակում է պետականության որակական բնութագիրը և նույն պետության ամբողջականության սկզբունքը: Չնայած այս մոտեցումը մասամբ համընկնում է պրոֆեսոր Բ.Ս. Էբգենի տեսակետի հետ, այդուհանդերձ որպես հակակշիռ տեսակետ է արտահայտում մեկ այլ պրոֆեսոր՝ Ի.Ա. Ումնովան, որի պնդմամբ պետության ամբողջականությունն անհրաժեշտ է դիտարկել բացառապես որպես պետականության որակական բնութագիր [Умнова, 72]:

Եվ վերջապես, պրոֆեսոր Ի.Վ. Լևակինի կողմից առաջ է քաշվում այն դոկտրինը, ըստ որի՝ պետության միասնականությունը և տարածքային ամբողջականությունը ենթադրում են պետության ձևի և կառուցվածքի առկայություն, որտեղ անհրաժեշտ է

նկատի ունենալ ոչ միայն պետական կառուցվածքը, կառավարման ձևը և քաղաքական ռեժիմը, այլև՝ քաղաքական և իրավական համակարգերի, քաղաքացիական ինստիտուտների փոխհարաբերությունների բնույթը, համագործակցությունը, որոնց միջոցով ապահովվում է պետության միասնականությունը և տարածքային ամբողջականությունը: Այսինքն, հեղինակի կողմից պետության բնութագիրն ընկալվում է ավելի լայն իմաստով, երբ պետության միասնականությունը և տարածքային ամբողջականությունը ապահովվում են պետական մարմինների և ինստիտուտների, քաղաքական և իրավական համակարգերի, քաղաքացիական հասարակության ինստիտուտների գործառնական և կառուցվածքային համալիր հարաբերությունների իրացման արդյունքում, որը միաժամանակ էական ներգործություն է ունենում պետության ընդհանուր բնութագրի ձևավորման վրա [Левакин, 21]:

Եզրակացություն

Հիշյալ տեսակետների համակարգային վերլուծությունից հետևում է, որ պետական միասնականության ապահովման համատեքստում պետության տարածքային ամբողջականության ապահովումը կարող է դրսևորվել երկակի նշանակությամբ՝ արտաքին և ներքին: Ընդ որում.

Եթե արտաքին հարթությունում պետությունը «առանձնանում» է մյուս ինքնիշխան պետություններից ոչ միայն սահմանների սահմանազատման միջոցով, ինչպես նաև իր տարածքային ամբողջականությամբ և հանրային իշխանության միասնական համակարգով, արտաքին քաղաքականության առանձնահատկություններով, պետության զարգացման նպատակով ու տեսլականով, միջազգային իրավակարգի հանդեպ իր մոտեցումներով և այլն, ապա ներքին հարթությունում պետության տարածքային ամբողջականությունը, նախևառաջ, արտահայտվում է ներքին քաղաքական, տնտեսական իրավական, մշակութային և բարոյահոգեբանական, ազգային գաղափարախոսական առումներում, որոնք նպաստում են նաև պետության և հասարակության անվտանգության ապահովմանը և դրանց բնականոն զարգացմանը:

Արտաքին և ներքին նման հարթությունների բաժանումը խիստ պայմանական է, դրանք միշտ գտնվում են փոխկապվածության և փոխներգործության դինամիկայում, դրանցից մեկի ձախողումը նպաստում է մյուսի ձևախեղմանը: Հենց այս հարաշարժության գործընթացի մեջ են դրսևորվում պետության միասնականությունը, նրա տարածքային ամբողջականությունը և առաջընթացի շարժման հնարավորությունները:

Ամփոփելով ասվածը կարելի է եզրահանգել հետևյալը.

1) պետության միասնականությունը, ըստ էության, պայմանավորված է նրա տարածքային և միաժամանակ պետության ամբողջականությամբ,

2) պետության տարածքային ամբողջականությունն իր հերթին անհրաժեշտ է ընկալել որպես պետության նյութական հատկանիշ կամ նրա ինքնիշխանության նյութական նախապայման, և միաժամանակ՝ այսպես կոչված «տարածքային գերակայության երաշխավոր»,

3) պետության տարածքային ամբողջականությունը բոլոր դեպքերում դրսևորվում է պետության ամբողջականությամբ և պետական տարածքի անօտարելիությամբ՝ անկախ այն հանգամանքից, թե տվյալ տարածքը հանդիսանում է բռնի կամ կամավոր օտարման առարկա, թե ոչ,

4) պետական միասնականության համատեքստում պետության տարածքային ամբողջականության ապահովումը հանդիսանում է ոչ միայն պետության որակական բնութագիր, այլև կարևոր սահմանադրական այնպիսի արժեք, որը բխում է Հայաստանի Հանրապետության ինքնիշխանության, ամբողջականության և միասնության պահպանման բովանդակությունից:

Գրականության ցանկ

1. Դանիելյան Գ.Բ., Տարածքային ամբողջականություն, թե ազգային ինքնորոշում. ո՞ր սկզբունքն է գերակայում // ԼՂՀ դատական իշխանություն. 2012, հ.1. էջեր 5-12.,
2. **Ղուկասյան Դ.** Լեռնային Ղարաբաղ. ազգային ինքնորոշում, թե՞ տարածքային ամբողջականություն // Օրենք և իրականություն, 2004, հ. 5-6. էջ 20-21,
3. **Պապյան Ա.** Ինքնորոշում և «տարածքային ամբողջականություն» սկզբունքները միջազգային իրավունքում // 21-րդ դար. 2010, հ.4., 3-23,
4. Հայաստանի Հանրապետության Սահմանադրության մեկնաբանություններ / Ընդհանուր խմբագրությամբ՝ **Գ.Հարությունյանի** և **Ա.Վաղարշյանի**. Եր., 2010, 1085 էջ:
5. Հայաստանի Հանրապետության սահմանադրական իրավունք. - Եր., 2016., Գիրք 2-րդ, 400 էջ:
6. **Анненкова В.Г.** Единство Российского государства: проблемы конституционной теории и и практики: дисс... д.-ра юрид. наук. М., 2006, 387с.
7. **Баньковский А. Е.** Идея единства государственной власти в зарубежной и отечественной политико-правовой мысли XVIII-XIX //Государственное власть и местное самоуправление. 2011, № 12, с. 8-9,
8. **Авакьян С.А.** Конституционное право Российской Федерации., М., 2000, Том 1. 745 с.
9. **Иванов С.В.,** Конституционно-правовые гарантии государственного единства и территориальной целостности Российской дисс. ... канд. юр. наук, 2018, 148с.
10. **Казанник А.И.,** Конституционно-правовые гарантии единства и территориальной целостности современных федеративных государств (сравнительный анализ) // Вестник Омского университета. Серия: Право. 2015. № 4 (45). с. 35-46.
11. Конституционное право: энциклопедический словарь. Отв. ред. **С.А. Авакьян.**, М., 2001, 785 էջ:

12. **Левакин И.В.**, Государственное единство России: теоретико-правовое исследование: дисс... д.-ра юрид. наук., М., 2003, 244 էջ
13. **Уханкин В.В.**, Конституционно-правовой механизм обеспечения государственной целостности Российской Федерации: дисс. ... канд. юрид. наук. М., 2009. 158 էջ.
14. **Устименко Н.А.** Конституционно-правовые аспекты территориальной целостности Российской Федерации. дисс. канд. юрид. наук. М., -2005, 145:
15. **Умнова И.А.**, Конституционные основы современного российского федерализма: дисс. ... д.-ра юрид. наук. М., 1997, 368 էջ:

**TERRITORIAL INTEGRITY IN THE CONTEXT OF MAINTAINING THE UNITY OF
THE STATE:
THEORETICAL AND PRACTICAL APPROACHES**

Milena Ghazaryan

Researcher

EUA, Chair of Law

milena.ghazaryanlaw@gmail.com

Abstract.

The article examines certain issues of constitutional and legal support for the territorial integrity of the state. The article makes an attempt to systematically reveal the legal content of the concept of “territorial integrity of a state”, emphasizing the rationale for the fact that territorial integrity is a material characteristic of a state and a material prerequisite for its sovereignty. The study highlights conceptual, theoretical, and practical approaches to territorial integrity in the context of preserving the unity of the state, which have significant and functional significance in the field of jurisprudence.

From the systematic analysis of the mentioned points of view, the author concluded that in the context of ensuring the unity of the state, the provision of its territorial integrity can be manifested with a dual meaning: external and internal, moreover, if the state "stands out" from other sovereign states not only through the demarcation of borders, but also with its territorial integrity and the unified system of public authority, foreign policy features, the purpose and vision of the state's development, its approaches to the international legal system, etc., then in the domestic sphere, the territorial integrity of the state is, first of all, expressed in internal political, economic, legal, cultural and moral-psychological, national ideological terms. in aspects that also contribute to ensuring the security of the state and society and their normal development.

ԻՐԱՎԱԳԻՏՈՒԹՅՈՒՆ

Based on the results of the research, it was concluded that the territorial integrity of the state is manifested in all cases by the inalienability of the state territory, and its provision itself acquires constitutional axiological significance.

Keywords: Territory of the state, territorial integrity of states, unity of the state, constitutional principle, material attribute of the state.

Ներկայացվել է՝ 15.04.2024թ.

Ուղարկվել է գրախոսման՝ 07.05.2024թ.

<https://doi.org/10.59982/18294359-24.15-bv-12>

Վարդան Վոլոդյայի Եղիազարյան

Բ.Գ.Թ., դոց.

ՀԵՀ, Լեզուների ամբիոն

ԵՊՀ, ակադ. Հրանտ Թամրազյանի անվան հայ գրականության

պատմության և գրականության տեսության ամբիոն

v.eghiazaryan@ysu.am

Անփոփագիր

Կոմիտասը ոչ միայն հայկական երաժշտական արվեստի գագաթն է, այլև նուրբ բանաստեղծ է: Պահպանվել և մեզ են հասել նրա մի քանի տասնյակ բանաստեղծությունները, որոնք Կոմիտաս բանաստեղծի ներաշխարհի յուրատեսակ արտահայտություններ են: Բանաստեղծական արվեստի կոմիտասյան ընկալումները նոր խոսք են հայ գեղարվեստական մտքի պատմության մեջ: Կոմիտասի սիրերգությունը աչքի է ընկնում առանձնահատուկ քնարականությամբ, զգացմունքների նրբությամբ ու հարստությամբ: Սիրո երգերը բացում են մեծ երգահանի հոգու գաղտնարանները, պարզում սիրո սրտի տազնապներն ու երջանիկ սպասումները, անհանգստություններն ու երազները: Հանճարի ներաշխարհում սիրո քնարին միախառնվում է բնության երգը՝ արտահայտելով նրա հուզաշխարհի հմայող գեղեցկությունները: Բանաստեղծի քնարերգության մեջ առանձնանում է մայրական սիրո երգը: Կոմիտասյան որբությունը, մայրական սիրո ջերմության պակասը կարոտ է դարձել ու կախվել նրա նրբանուրբ հոգու երկնականարում:

Հայ երգի նահապետի հոգին երաժշտության և քնարերգության յուրահատուկ խառնարան է, որը հավերժորեն հիացնելու և զարմացնելու է մարդկանց:

Ինչպես կոմիտասյան երաժշտությունը, այնպես էլ բանաստեղծությունները հայ և համաշխարհային մշակույթի գանձարանի զարդերից են: Ուսումնասիրելով ու քննելով մեծ երգահանի բանաստեղծական աշխարհը՝ նկատում ենք, որ հատկապես ուշարժան է նրա սիրո քնարերգությունը: Կոմիտասի պոեզիայում կարևոր տեղ են զբաղեցնում նաև բնության երգերը:

Հիմնաբառեր. Կոմիտաս, երաժշտական արվեստ, բնությանը նվիրված ստեղծագործություններ, քնարական բանաստեղծություններ:

Կոմիտաս մարդկային բացառիկ առաքինություններու ծով էր: Չափազանց աշխատասեր, աննկուն կամքի տեր, անկեղծ, բարեհոգի, ընկերասեր, քաղցր և համեստ՝ ամենուն նկատմամբ: Մաքրակրոն էր ան և մեծ հայրենասեր մը: Բացի իր երաժշտական

հանճարեն, քովնտի շնորհքներ ալ ուներ. քանաստեղծ էր...[Կոմիտասը ժամանակակիցների հուշերում, 21]

Հրայր Աճառյան

Ներածություն

Շատերն են Կոմիտասի կյանքի ու ստեղծագործությունների քննությամբ զբաղվել. բազմաթիվ գրքեր են գրվել, հոդվածներ, հուշեր: Կոմիտասի կերպարը հուզել է քանաստեղծներին, նկարիչներին, քանդակագործներին, երգահաններին... բոլորին:

Կոմիտասյան երաժշտությունը՝ իբրև յուրատեսակ աղոթք, հավերժորեն մտել է մեր ժողովրդի գիտակցության մեջ, հոգու մեջ, իսկ Կոմիտասի կյանքը մշտապես մնալու է ազգերի հիշողության մեջ՝ իբրև 20-րդ դարասկզբին թուրքերի կողմից մարդկության դեմ գործած անօրինակ հանցագործության՝ Հայոց ցեղասպանության գոհ ու վկա:

Կոմիտասը, հանճարեղ երգահան լինելուց զատ, նաև շատ նուրբ քնարերգու է: Պահպանվել ու մեզ են հասել տարբեր տարիների գրած նրա մի քանի տասնյակ քանաստեղծությունները: Այդ գողտրիկ տաղիկները Կոմիտասի ներաշխարհի պարզ ու մաքուր դրսևորումներն են. դրանցից շատերը հայ քնարերգության գեղեցիկ գոհարներ են: Կոմիտասի քանաստեղծությունները առաջին անգամ 1939 թվականին Պոլսում առանձին գրքով հրատարակել է Թորոս Ազատյանը: Գրքի ներածության մեջ նա գրում է. «Կոմիտասեան ձեռագիրներու խումբեն անջատեցի միայն ինքնագիր ոտանավորներու տետակ մը, որուն կողքին վրայ «Մեւագրութիւնք» մակագրութիւնը կար: Արդարեւ, Կոմիտաս Վրդ. աստէն չէր ունեցած իր ամբողջութեանը մեջ հրատարակելի վիճակի մը մեջ դնելու այդ տաղերգութիւնները: Մեծ մասը մատիտով եւ արագորէն նետուած թուղթին, դժուար ընթեռնելի, զանազան փոփոխութիւններ կրած, կը կարօտէր ուշադիր վերաքննութեան մը: Առանց բառ մը, երանգ մը կորսնցնելու հարազատութենէն, իրենց անթերի դիմագծութեամբը պետք էր զանոնք ընդօրինակել ու տպագրութեան յանձնել» [Կոմիտաս, Քնարերգութիւններ, է]:

Ավելի ուշ՝ 1969 թ., Կոմիտասի քանաստեղծությունները լույս տեսան Լևոն Միրիջանյանի խմբագրությամբ և առաջաբանով [Կոմիտաս, Բանաստեղծություններ]: Ցավոք, այստեղ բանասերի աչքից վրիպել է և գրքում տեղ չի գտել Կոմիտասի լավագույն քանաստեղծություններից մեկը՝ «Մայրիկիս օրորը», որը հայ քնարերգության մեջ մայրերգության լավագույն նմուշներից է:

Արդեն 2004 թ. «Փրշուր մը» վերնագրով Կոմիտասի 135 ամյակին լույս է տեսնում նրա քանաստեղծությունների ժողովածուն, որին առաջաբան է ընտրվում Պարույր Սևակի «Դիմանկարի փոխարեն»՝ Կոմիտասի ընդհանրական ու խոր արժևորումը [Կոմիտաս, Փրշուր մը, 5-9]:

Առանձնակի ուշադրության է արժանի Կոմիտասի վերոհիշյալ «Մայրիկիս օրորը» քանաստեղծությունը: Այն քանաստեղծի անմայր մանկության ու պատանեկության, երազների ու հույսերի, կարոտի ու հավատի յուրօրինակ խտացումն է:

ԲԱՆԱՍԻՐՈՒԹՅՈՒՆ

Բանաստեղծության մեջ Կոմիտասը իր տաղանդի ուժով վերստեղծել է պաշտելի մոր կերպարը, ում կորցրել էր շատ շուտ՝ դեռ մեկ տարին չբոլորած: Բանաստեղծության մեջ, սակայն, անվերջ տրոփում է ամենատաք ու հարազատ մայրական սիրտը: Բանաստեղծը իր երակներում հոսող արյան մեջ է զգում մորը, ձուլվում է նրան: Նա կարծես զգում է մոր գուրգուրանքը՝ դեռ լույս-աշխարհ չեկած, իսկ ծնվելուց հետո՝

... Մայր շրթներով
Սեր էր վառում օրորում,
Արև-լուսին հոգով-մտքով
Նըկարում ու բոլորում [Կոմիտաս, Փրշուր մը, 23]:

Սակայն դաժան է կյանքը, որդուն որբություն է սպասում, և մայրը իր աստվածային պատգամն է թողնում իր բալիկին՝ կյանքի իմաստալից ու ճշմարիտ ճանապարհով գնալու.

Քեզի տեսնեմ, իմ հատորիկ,
Կյանքիդ ուղին սիրազեղ,
Հայտ ու անհայտ դու որոնե.
Քեզի լինին իրազեկ:
Մի՛ թափառե կյանքի պարապ
Անապատում դու իգուր,
Քեզ պահապան սուրբ հավատս.
Հուսո, սիրո Լույս ու Հուր
Օրի՛կ օրին
Իմ անուշին [Կոմիտաս, Փրշուր մը, 24]:

Կոմիտասի մեծագույն ողբերգությունը սկսվում է նրա մանկությունից: Արդեն գիտակից՝ նա փորձում է պայքարել իր որբության դեմ՝ իր մեջ երկնում է մորը և ո՛չ սոսկ բառերով, այլ արյունով, ցավով, պաշտելով: Եվ ահա իր հոգին է դառնում բնակարան մոր համար, սակայն սոսկալի է կորստի ցավը. հոգում զգում է ամայությունը՝ մոր մահը.

Երբ իմ արև երկրորդ ամրան
Մանուկ հասկերն էր փրնջում.
Եվ իմ մայրիկն արևմըտի
Դեղին գարունն էր շրնչում.
Թրոռ՝ վ-գրնաց՝ երկնի խորան
Մըտավ իբրև աղավնի.
Եվ ինձ թողեց մենավորիկ՝
Իր հոգով հովանի:
-«Քեզ լուսո՛ վայր՝»

ԲԱՆԱՍԻՐՈՒԹՅՈՒՆ

Իմ գարուն մայր [Կոմիտաս, Փրշուր մը, 25]:

Բանաստեղծի որբությունը մորմոքել է նրան ամբողջ կյանքում. նա ոչ մի կերպ չի հաշտվել ու համակերպվել դրա հետ: Հենց այդ անասելի ցավից, հոգեկան խռովից է ծնվել վերևում նշված տողը՝ «դեղին գարուն էր շնչում»:

Նման պատկերի մենք չենք հանդիպում մեր գրականության մեջ: Սա մեզ նաև երաժշտություն է հիշեցնում: Ջգում ես մեղեդին, որ հնչում է ոչ սովորական հոգեվիճակում:

Հայ քնարերգության մեջ մորը նվիրված շատ բանաստեղծություններ կան՝ Սմբատ Շահազիզի «Երազը», Տերյանի հրաշալի բանաստեղծությունը, որ կարծես հոգու աղոթք լինի.

Կարծես թե դարձել եմ ես տուն,
Բոլորն առաջվանն են կրկին.
Նորից դու հին տեղը նստում,
Շարժում ես իլիկը մեր հին...[Տերյան, 285]

Չարենցի «Մորս համար գազել»-ը, Շիրազի մայրերգությունը... Թվարկածներս, իսկապես, հայ և համաշխարհային քնարերգության գոհարներ են: Սակայն նրանց մեջ Կոմիտասի բանաստեղծությունը առանձնանում է ընդգծված ինքնատիպությամբ. նրա շատ բանաստեղծությունների նման ասես հնչում է իբրև կենդանի մեղեդի:

Տեղին է մեջբերել Թորոս Ազատյանի խոսքը Կոմիտասի բանաստեղծության մասին. «Իր գրչին տակ մասնաւոր հրապոյր մը կ'ստանան նորակերտ ու նմանահունչ բառերու գործածութիւնը եւ իր պատկերալից տողերուն երաժշտական գնացքը: Անոնց ներքեւ կը բարախէ քնարական ջերմ շունչ մը, որ կուգայ իր հոգիին ընդերքներէն: Պետք է կենալ վայրկեան մը եւ ամեն մեկ տողին ու բառին յուզումն ու քաղցրութիւն ճաշակել» [Կոմիտաս, Քնարերգութիւններ, է]:

Առանձնակի ուշադրության է արժանի Կոմիտասի սիրային պոեզիան: Բանաստեղծի «սուրբ սերը» բնության անբաժան մասն է՝ որպես նրա գեղեցկություններից մեկը: Դրա լավագույն ասպացույցը «Քո երագում» բանաստեղծությունն է.

Եվ այս գիշեր քո երագում տեսել ես, որ ես ու դու՝
Երես-երես ճանաչել ենք սիրո ծովում իրարու...
Ծաղիկ-ծաղիկ քեզ որոնել՝
Ամպի տակին՝ արևածագին շունչ առել,
Ջրի մոտին, կանաչ խոտին՝

Գլխիդ վերն ծիրան-գոտին փունջ արել [Կոմիտաս, Փրշուր մը, 69]:
Այստեղ նկատելի են քուչակյան հայրենների շունչն ու ոգին.

Գիշերս ես գինով էի,
Քիչ մի քուն կայր ի յիմ գլխիս.

ԲԱՆԱՍԻՐՈՒԹՅՈՒՆ

Գըլուխըս դըրի բարձին,
Լոկ եկեր խօշ եարն ի քովիս.
Երեսն երեսիս քրսեց

Ու գանգատ աներ իմ սրտիս... [Քուչակի բանաստեղծական աշխարհը, 550]

Ե՛վ Կոմիտասի սիրային բանաստեղծություններում, և՛ Քուչակի սիրո հայրեններում սերը հաճախ ծաղկում է բնության մեջ: Սիրահարները միասին են գիշերը երազում, մերթ հաշտ են իրար հետ, մերթ կորցնում են իրար: Կորստի ցավը երազում անգամ արյուն-արցունք է բերում սիրահարի աչքերից:

Ահա «Իմ երազում» սիրային գողտրիկ բանաստեղծությունը, որը դարձյալ հարազատ է և՛ միջնադարյան սիրերգությանը, և՛ ժողովրդական բառ ու բանին և մտածողությանը.

Ես ա՛յս գիշեր, իմ երազում, քեզ հետ մեկտեղ պարեցինք,

Սեր-ոգիներ սուրբ սեղանին մեղրամուկեր շարեցին:

Ոսկի-արծաթ ամպի ծալեն նուրբ ու բարակ քող ճարեցինք,

Ինձի-քեզի կարմիր-կանաչ սիրո շապիկ կարեցին [Կոմիտաս, Քնարերգություններ, 32]:

Այս բանաստեղծությունից սեր է հորդում: Ապրումի այսպիսի արտահայտությունը հատուկ է միայն մեծ սիրահարին, հանճարեղ բանաստեղծին, ում գրչի տակ բառերը մար-գարիտներ են դառնում, ոգի են առնում ու փարվում սիրառատ հոգիներին՝ իբրև ժողովրդական ակունքներից բխած մի հրաշալի մեղեդի:

Կոմիտասի բանաստեղծության կարևոր մաս են կազմում նաև բնության երգերը: Բանաստեղծը յուրատեսակ պաշտամունք ունի բնության նկատմամբ: Հրաշյա Աճառյանը իր հուշերում պատմում է. «Կոմիտաս շատ կսիրեր ազատ ժամերուն երկար զբոսնել բացօթյա դաշտերուն մեջ և կըսեր. «Ես սակավ ուտելիքով կապրիմ, բայց առանց օդ ծծելու՝ երբեք. Իմ առաջին սնունդը ազատ օդի մեջ զբոսնելն է» [Կոմիտասը ժամանակակիցների հուշերում, 23]:

Եվ իրոք, Կոմիտասը լցված է բնության իմաստնությամբ, հասկանում է բնության լեզուն, զգում է բնության մեջ ամեն շարժում, հազար ու մի նուրբ թելերով կապված է նրա հետ ոչ մի շարժում չի վրիպում նրա աչքից, անգամ առավոտվա շաղիկը.

Ե՛կ, շաղի՛կ, ե՛կ.

Ե՛կ առավոտե առավոտ...

Գա՛մ ծաղիկ, գա՛մ,

Գա՛մ այգուն-այգուն

Ու քեզ շաղ տամ...

Ու գունագեղ թուշիկ

Շա՛ղ դառավ հուշիկ-հուշիկ [Կոմիտասը ժամանակակիցների հուշերում, 36]:

ԲԱՆԱՍԻՐՈՒԹՅՈՒՆ

Այսպես նրբորեն բնությունն ու երևութները միայն հանճարներն են զգում: Նույնը կարելի է ասել դարձյալ Քուչակի առումով: Այսպես նրբորեն բնության բաբախը զգում է նաև միջնադարի մեծ սիրերգակը.

Երնեկ ես անոր կուտամ,
Որ առեր իւր եարն է փախեր,
Ոնց որ զկամուրջն անցեր,
Ջուրն էլէր զկամուրջն է տարեր.
Ձնիկ, եղեմնիկ եկեր,
Ջոտվընուն հետքն է կորուսեր,
Առեր ի պաղչան մտեր,

Ցորեկով զղնչիկն է պագեր [Քուչակի Բանաստեղծական աշխարհը, 522]:

Եզրակացություն

Հանճարեղ երգահանի Բանաստեղծական ներաշխարհը իրոք որ զարմացնում ու հիացնում է զգացմունքների հարստությամբ ու խորությամբ: Անշուշտ, Կոմիտասի Բանաստեղծությունները մնացել են նրա եղանակած երգերի ու ստեղծած մեղեդիների ստվերում, սակայն նրանց վրա էլ հաճախ նկատվում է հանճարի կնիքը:

Կոմիտասի Բանաստեղծական ողջ ժառանգության խորքերը ներթափանցելու համար նաև հարազատ ժողովրդի հոգևոր արժեքները հասկանալու հմտություններ են պետք:

Կոմիտասի Բանաստեղծական աշխարհը հմայում է ընթերցողին, տանում է նրան ժողովրդական երգի, միջնադարյան քնարերգության գաղտնարանները՝ ցույց տալու հայ ժողովրդի հոգևոր գանձարանի գեղեցկությունները:

Գրականության ցանկ

1. Կոմիտաս, Բանաստեղծություններ, Երևան, «Հայաստան հրատարակչություն», 1969, 95 էջ:
2. Կոմիտասը ժամանակակիցների հուշերում ու վկայություններում, Երևան, «Սարգիս Խաչենց», 2009, 445 էջ:
3. Կոմիտաս Վարդապետ, Քնարերգություններ, Հատոր՝ «Մշակոյթ» հրատարակչական մատենաշար» Թիւ 10, Կ.Պոլիս, 1939, 68 էջ:
4. Կոմիտաս, Փրշուր մը, Քնարերգություն, Ա.հ., Երևան, 2004, 104 էջ:
5. Նահապետ Քուչակի Բանաստեղծական աշխարհը, Երևան, ԵՊՀ հրատ., 2001, 648 էջ:
6. Վահան Տերյան, Բանաստեղծություններ, Երևան, «Սովետական գրող», 1985, 509 էջ:

AT THE CRATER OF POETRY AND MUSIC

Vardan Yeghiazaryan

PhD, Associate Professor

EUA, Chair of Languages

YSU, Chair of History of Armenian Literature and

Literary Theory after Acad. Hrant Tamrazyan

v.eghiazaryan@ysu.am

Abstract

Komitas is not only the pinnacle of Armenian musical art but also a tender poet. Dozens of Komitas' poems have been preserved and reached us, which are unique expressions of his inner world as a poet. Komitas' perceptions of poetic art are a new word in the history of Armenian literary thought. His love poetry stands out for its special lyricism, delicacy, and richness of emotion. His love songs reveal the secrets of the great songwriter's soul—the anxieties and happy expectations, concerns, and dreams of the loving heart. In the genius's inner world, love blends with nature, expressing the enchanting beauties of his emotional world. The song of maternal love stands out in the poet's lyrics. Komitas's orphan-hood and the lack of a mother's love nostalgically hang in the firmament of his delicate soul. The soul of the patriarch of Armenian song is a unique crucible of music and poetry that will forever fascinate and surprise people. Komitas' music and poems are among the treasures of Armenian and world culture. By studying and examining the poetic world of the great songwriter, we notice that of special interest are the pieces of love poetry. Moreover, the most important part of Komitas's poetry are his many poems dedicated to nature.

Keywords: *Komitas, musical art, works dedicated to nature, lyrical poems.*

Ներկայացվել է՝ 15.04.2024թ.

Ուղարկվել է գրախոսման՝ 13.05.2024թ.

Kristine Harutyunyan*PhD in Philology, Associate Professor**YSU, Chair of English Philology**EUA, Chair of Applied Linguistics**charoutyunyan@gmail.com****Anna Sargsyan****YSU, Chair of English Philology**annasargsyan@ysu.am***Abstract**

Over the years, many scholars have explored gender-related aspects of linguistic behavior, with a longstanding interest in examining the differences in language usage between men and women within discourse studies. Language is recognized as a key medium through which gender norms and identities are constructed, negotiated, and performed within diverse social contexts. The present article reviews the theoretical background of the basic approaches and theories studying language and gender. To achieve the goal of illustrating different approaches and theories to the study of this phenomenon, the methods of observation and comparative-contrastive analyses are used. In this context, it is essential to have a comprehensive grasp of various aspects to effectively explore gender disparities in communication. This article is an attempt to highlight the significance of understanding gender as a socially constructed phenomenon and explore how language both reflects and shapes individual and group identities.

Keywords: Genderlect, discourse studies, social context, theoretical background, gender disparities.

Introduction

The concept of gender has gained widespread attention and has become a foundational concept in the study of gender and language. It has been used by scholars across various disciplines, including linguistics, communication studies, sociology, and psychology, in order to explore and analyze gender differences in communication.

The term *gender* comes from the Latin word *genus* which means race, kind, birth, family, and gene. Meanwhile conditioned by the demand on linguistic usage, several words are derived from *genus* which is still used with its prior meaning. As an illustration, we can mention generation, and genocide.

Another interesting term coined by D. Tennen (1990) as a result of combining the word *gender* and *dialect*, is *genderlect*. It reflects the idea that gender influences language use in a similar way to regional and social dialects. She proposed that men and women speak different “dialects” of the same language, characterized by distinct conversational styles, preferences, and communication goals.

There is also a necessity to draw a demarcation line between gender and sex; while sex refers to a biological and generally binary distinction between male and female, gender relates to social

behaviors, expectations, and attitudes associated with being male and female. Therefore, the current study aims to examine various linguists' approaches and theories regarding the relationship between language and gender, with the goal of demonstrating the significance of existing perspectives in discourse analysis.

Basic approaches and theories to the study of language and gender

The study of language and gender might seem like a narrowly focused field, but actually it is interdisciplinary. The gendered language was not taken as a serious topic of study until the 1970s, but nowadays gender studies enjoy popularity in many fields, such as psychology, female studies, sociolinguistics, etc.

Many linguists have been concerned about the differences between the language of men and women. This paper will focus on the current approaches to gender/sex in communication, which generally fall into three areas: *biological*, *psychological*, and *cultural*. In order to find out the pros and cons of these approaches, the methods of observation and comparative-contrastive analyses are used.

As we have already mentioned, the first approach to understanding gender/sex is the *biological approach*. The theorists believe that the feminine/masculine gender binary is naturally derived from sex, they emphasize on differences. The assumption of this approach is biological determinism, they don't completely deny psychological and cultural influence on gender, but they give a crucial role to genetics. The main areas of difference in this approach are chromosomes, hormones and, brain development.

It is well-known fact that males and females have an X chromosome, but only men have a Y chromosome. So, chromosomes may determine the sex of the person, here a question arises whether the chromosomes may determine one's gender identity.

Hormones affect people and their sex distinctions throughout their life pace, different hormones stimulate different actions and phenomena. Some evidence indicates that females and males tend to specialize in one hemisphere of the brain, though they each use both hemispheres. Biologists insist that men tend to specialize in the left hemisphere, which is responsible for language skills, abstract thought development, and linear, logical, and mathematical abilities, and women tend to specialize in the right hemisphere, which is responsible for intuitive thinking, artistic activity, nonverbal processing, and spatial ability.

In the early 1900s K. K. Campbell mentioned the argument that women's brain size was used to prove that women were incapable of engaging in the "rational deliberation required in politics and business". Some even went as far as to suggest that educating women and granting them opportunities to participate in public discourse could lead to the weakening of their reproductive organs, "since the blood needed to sustain development of their ovaries and womb would be diverted to the brain" [Campbell, 12].

Thus, the biological difference approach is not confined to the past, moreover public debates about women's appropriate roles continue up to now both by those who would keep women unequal and by those who want to value women's contributions. S. M. Gearhart in her work "The Womanization of Rhetoric" (1979) touches upon the problem of biologically determined approach to communication. According to Gearhart "any intent to persuade is an act of violence" [Gearhart, 195] which is a "very male chauvinist model" [Gearhart, 199], consequently she suggests the solution to this problem with the help of the womanization of rhetoric. It implies that generally communication

should be understood as “womanlike process” [Gearhart, 200] and everyone should communicate and be more like women.

S. M. Gearhart’s work was later extended by S. K. Foss and C. L. Griffin; they come up with *invitational rhetoric*. They agree that rhetoric with the intent to persuade is a form of violence, but in invitational rhetoric “absent are efforts to dominate another because the goal is the understanding and appreciation of another’s perspective rather than the denigration of it simply because it is different from the rhetor’s own” [Foss, Griffin 6]. Foss and Griffin suggest creating a relationship “in equality, immanent value, and self-determination” [Foss, Griffin 5] which are assumed to be feminine qualities. However, they don’t claim that only women can use these qualities or that all women employ them. So according to the biological approach, men and women have different qualities in communication and that difference is determined by their biological difference.

The second approach to gender in communication that we take into consideration is the *psychological approach*. The adherents of this approach don’t deny the biological and cultural factors in communication process, but they focus on how one’s identity becomes gendered through early childhood experiences. Although the early psychoanalytic theories recognize the influence of communication, they highlight gender. Each girl and boy develop in different ways, and they respond to gender identity individually.

According to French psychoanalyst J. Lacan (1998), communication plays a pivotal role in shaping one's personality development. It is through language that a person's identity is constructed, and the thought processes embedded within speech are inherently influenced by gender [Lacan, 6-8]. Additionally, the concept of masculinity is often utilized by men as a means of asserting and maintaining power over women.

Feminist theorists criticized the theorists who consider masculine as the norm and feminine as devalued. The feminist psychoanalytic theory explains the links between gender, sex and sexuality and one of the most prominent figures in these studies is J. Butler, a professor of rhetoric, comparative literature, and women’s studies. J. Butler states that sex is as socially constructed as gender and that gender is as immutable as sex [Butler, 42-43].

The social learning theory delves into the process of socialization wherein children assimilate various identities and behavioral norms, encompassing more than just gender. Essentially, this theory portrays socialization as a passive mechanism where children learn through observation, imitation, and reinforcement of gender-appropriate behaviors [Bandura, Walters 47-50]. The theory suggests that young girls are often rewarded for exhibiting qualities such as politeness, tidiness, emotional expression, and good conduct, while young boys are typically praised for their independence, emotional control, and engagement in physical activities [Mischel, 95-97]. Consequently, girls are encouraged to develop feminine attributes, and boys are encouraged to cultivate masculine traits.

On the other hand, the cognitive development approach shares similarities with psychoanalytic and social learning theories. Similar to psychoanalysis, it interprets gender identity development as a mental process. Like social learning theory, it acknowledges that children conform to societal gender norms. However, the cognitive development approach diverges from social learning in that it posits the motive behind learning gender is not solely imitation or the desire for rewards, but rather a quest for self-growth and competence. This implies that children are not merely passive imitators; they are individuals capable of actively shaping their own gender identities.

And the last approach that we touch upon is the cultural approach, which doesn’t reject biological and psychological influences but it is mostly structured by social influences. The cultural approach in its turn is divided into descriptive cultural approach and critical cultural approach.

According to the cultural descriptive approach individuals learn gender through cultural socialization. The philosopher and social scientist G. H. Mead (1934) suggested that individuals shape their personal identities and perceptions of the world solely through their symbolic interactions with fellow members of society [Mead, 5-6]. In other words, gender and other identities are not inherent to the individual but are instead formed through interactions within the social order. We can deduce that society plays a central role in how personal identities are constructed.

In some cultures, women and men are expected to use different pronunciation, grammar, vocabulary, so the usage of linguistic means is determined by sex, age and class. For example, traditionally in Japanese the words were distinguished to be used by men and women. This kind of sex differences in language can be found in many other countries where women and men traditionally are not allowed to use each other's language forms. In addition to this, different cultures have different gender/sex preferences in communication style. These findings collectively support the notion that gender is predominantly a product of cultural construction.

Examining two-culture theory, it is worth mentioning the work of the sociolinguists D. Maltz and R. Borker. In their paper, "A Cultural Approach to Male-Female Miscommunication" they contend that communication challenges between women and men resemble those encountered when individuals from distinct cultural backgrounds interact [Maltz, Borker 196-216]. These differences stem from varying cultural objectives and communication norms. Maltz and Borker claim that boys and girls undergo socialization within separate language groups, a phenomenon partly influenced by the tendency for childhood play to be self-segregated.

In her attempt to understand the peculiarities of gender and language R. Lakoff (1957) has come to the conclusion that women and men have two separate language styles and the reason is social role inequality. She mentioned that women's language style is a kind of weak and insecure, while men's language style is dominant. She described women's language as deficit with its special characteristics (e.g. empty adjectives, tag questions, hedges) [Lakoff, 49-54]. Lakoff contends that the variation in language usage primarily stems from women's subordinate position in society and the consequent feelings of social insecurity. In other words, the linguistic patterns observed among women are seen as contributing to the perpetuation of their perceived inferior status within societal structures. Thus, the main idea, that Lakoff put forward with her theory, is that women and men speak differently.

Another important investigation of language and gender is presented by sociolinguist D. Tannen, in her book "You Just Don't Understand: Women and Men in Conversation" (1990). She characterizes women's style of communication as *rappor*t talk and men's style of communication as *report* talk. As per this understanding, during communication, women tend to prioritize relationship-building and display empathy, whereas men often focus on tasks and competitiveness [Tannen, 16]. Consequently, women typically adopt a more accommodating and collaborative communication style, while men tend towards independence and competitiveness. When individuals representing these distinct communication styles interact, they encounter gender-specific communication challenges.

In the descriptive cultural approach, researchers concentrate on delineating cultural distinctions, while in the critical cultural approach, they aim to deconstruct and critically scrutinize the cultural construction of differences and inequalities. This approach emphasizes uncovering potential explanations for socially constructed disparities and similarities. According to this perspective, gender/sex and other social identities are not solely attributed to the individual but rather embedded in social systems and structures. In this context, gender/sex is imposed on individuals by

the social system, suggesting that gender is not an inherent aspect of a person's identity but rather a set of behaviors.

The critical cultural approach stands out from other approaches by dismantling artificial boundaries among biological, psychological, and cultural perspectives. It advocates for a highly interdisciplinary approach where each of these perspectives complements one another. This approach challenges conventional thinking and encourages a more holistic understanding of cultural phenomena by recognizing the interconnectedness of biological, psychological, and cultural factors in shaping individuals' experiences and identities.

Overall, the critical cultural approach to the study of language and gender offers a framework for understanding the complex ways in which language both reflects and shapes cultural understandings of gender. By critically interrogating language use within its cultural context, scholars can uncover the ways in which language contributes to the reproduction of social inequalities and explore possibilities for resistance and social change

Conclusion

Language is not merely a neutral medium of communication but a powerful tool through which gender norms and identities are constructed and negotiated. The investigation of language and gender through various approaches and theories offers a rich tapestry of insights into the intricate relationship between language use and gender identity. Hence, overview of different approaches to the study of language and gender is of paramount importance in gender studies.

The results of our research demonstrate that the theories and approaches we examined are diverse, and they cannot be considered separately, since the overall idea of genderlect is comprehended if combined. Consequently, considering each of these theories and approaches, highlighting their benefits and drawbacks, we concluded that to examine the gender issues thoroughly and to have an in-depth idea of genderlect, one should combine all the existing theoretical background of the issue and investigate it from all angles. In addition, the main finding of the present article is that, given that gender is a complex and diverse phenomenon, gender approaches; namely biological, psychological, and cultural, are diverse themselves, hence, gender is better to be considered as a diverse rather than a binary phenomenon.

References

1. Bandura, Albert, & Walters, Richard H. *Social learning and personality development*. New York: Holt, Rinehart & Winston. 1963.
2. Butler, Judith. *Undoing gender*. New York: Routledge. 2004.
3. Campbell, Karlyn Kohrs. The rhetoric of women's liberation: An oxymoron. *Quarterly Journal of Speech*, 59, 1973, p. 74–86.
4. Foss, Sonja K., & Griffin, Cindy L. Beyond persuasion: A proposal for an invitational rhetoric. *Communication Monographs*, 62, 1995, p. 2–18.
5. Gearhart, Sally Miller. The womanization of rhetoric. *Women's Studies International Quarterly*, 2, 1979, p.195–201.
6. Lacan, Jacques. *The four fundamental concepts of psychoanalysis. The seminar of Jacques Lacan, Book 11*. 1st American ed.). New York: W. W. Norton. 1998.
7. Lakoff, Robin. *Language and woman's place*. New York: Harper & Row, 1975

ԲԱՆԱՍԻՐՈՒԹՅՈՒՆ

8. Maltz, Daniel N., & Borker, Ruth. A cultural approach to male-female miscommunication. In John J.Gumperz (Ed.), *Language and social identity*. Cambridge, UK: Cambridge University Press. 1982, pp. 196–216.
9. Mischel, Walter. A social learning view of sex differences in behavior. In Eleanor E.Maccoby (Ed.), *The development of sex differences*. Stanford, CA: Stanford University Press. 1966, pp. 93–106.
10. Mead, George Herbert. *Mind, self & society from the standpoint of a social behaviorist*. (Charles W.Morris, Ed.). Chicago: The University of Chicago Press. 1934.
11. Tannen, Deborah. *You just don't understand: Women and men in conversation*. New York: William Morrow, 1990.
12. Online etymology dictionary, 10.march.2024, <https://www.etymonline.com/word/genus>

Ներկայացվել է՝ 18.03.2024թ.

Ուղարկվել է գրախոսման՝ 29.05.2024թ.

THE ESSENCE OF ENGLISH FOR SPECIFIC PURPOSES (ESP) AND THE ROLE OF NEW TECHNOLOGIES IN ESP TEACHING
--

<https://doi.org/10.59982/18294359-24.15-tk-14>

Ulyana Kostanyan

PhD in Philology

EUA Gyumri Branch, Chair of Languages

PAARA, Chair of Psychology and Political Science

ulyana.kostanyan@paara.am

ukostanyan@gmail.com

English for Specific Purposes (**ESP**) programs are specifically designed for learners who desire to enhance their English proficiency in a specific professional field of study, which is typically taught at universities. These programs are designed to provide students with the English they need for specific academic subjects, such as Economics, Psychology, Management, etc.

The 21st century brought a new flow of challenges. A growing number of cross-national projects, the need to raise intercultural awareness, the overwhelming number of inter-state activities, and the desire to become a global citizen are some of the consequences. The full development of skills that guarantee high-level communication between future specialists and their foreign colleagues in various academic and professional settings is a crucial factor in the efficiency and achievement of specialists' work. All the above-mentioned factors had a significant impact on educational policies and classroom activities. Educators started looking for new techniques for teaching English. New technologies in the ESP classroom encourage students to be active and work together, create an authentic, supportive, and productive learning environment that helps to improve learning achievements, make the learning process more successful, and allow students to acquire relevant knowledge.

Keywords: English for Specific Purposes (ESP), ESP course, teaching ESP, English as a Second Language (ESL), new technologies.

Introduction

It is generally accepted that in the contemporary international context, which is marked by a growing number of political, economic, scientific, and other interactions among diverse nations, the study of foreign languages acquires significant importance. If specialists want to communicate successfully with their colleagues from other countries, they must be able to use at least one of the world languages (especially English, which has now become one of the most important means of international communication). Linguistic difficulties are inevitable when there is interaction between people from different racial, regional, social or occupational backgrounds-something that is increasingly common in modern society as people become more mobile and come into contact with diverse forms of linguistic behavior [Mkhitaryan, Mikayelyan, 12].

The term '**English for specific purposes**' refers to the study or teaching of English for a specific profession, such as law, management, medicine, business, etc. Pauline C. Robinson describes ESP as a type of English Language Teaching (ELT) and defines it as a goal-oriented language learning [Robinson, 198]. According to Robinson's definition of ESP is based on two criteria: 1) ESP is

normally ‘goal-directed’, and 2) The development of ESP courses stems from a thorough needs analysis that aims to define the specific tasks that students must accomplish through the medium of English. There are several distinct characteristics that explain why ESP courses are typically constrained by a limited time frame in which their objectives must be accomplished, and they are taught to adults in uniform classes that share the same work or specialist studies.

This paper **aims** to describe the essence of ESP and the role of new technologies in teaching ESP. It gives a solid introduction to the above-mentioned topic, investigating the role of new technologies for teaching ESP in class, which aids learners in enhancing their learning abilities.

The utilization of technology has consistently been a crucial component of the educational and learning environment. It is a fundamental aspect of the profession of teachers, which they can utilize to facilitate the learning process of learners. The word "integration" is used when we talk about technology in teaching and learning. It is time to rethink the idea of integrating technology into the curriculum and aim to embed it into teaching to support the learning process. That is to say, technology has become an integral part of the learning experience and a significant issue for teachers, from the beginning of preparing learning experiences through to the teaching and learning process [Eady & Lockyer, 89].

The **objective** of the study is to describe the main influence of new technologies in the teaching process.

The relevance of the research is based on new challenges and urgent needs brought about the 21st century. The impact of new technologies is a crucial factor in the efficiency and achievement of results to facilitate the process of language teaching.

The following **methods** have been applied in our research: descriptive method, comparative method, and cognitive approach. The methods are chosen according to the degree of efficiency as the analysis will be more revealing and easy to perceive if illustrated in specific examples.

Students enroll in ESP not only due to their interest in the English language but also due to the requirement to complete a task in the English language. Their proficiency in English is essential for their specialized field of study. The students who have studied English for Specific Purposes at their universities would be able to adjust to their work environments and get jobs in their fields without much trouble. The fact that learners are aware of the specific reasons they are learning a language is a great advantage on both sides of the process. The group of ESP learners is going to achieve the same goal in the study branch, so learners' motivation, in the form of the same goal, allows the teacher to meet their learners' needs and expectations more easily [Hutchinson and Waters, 6].

Types of ESP

Teaching English for Specific Purposes became the focus of multilingual educational strategies. The latter refers to the instruction and acquisition of English as a second or foreign language, which, in contrast to other instructional strategies, situates the course contents and objectives in line with the learners' particular requirements. English for Specific Purposes (*ESP*) is a branch of English as a Second Language (ESL)/English as a Foreign Language (EFL), which are the main branches of English language teaching. It can be said that ELT is an umbrella term that encompasses both ESL and EFL. According to Robinson, English for General Purposes (EGP) and

English for Specific Purposes (ESP) are further subdivided into sub-branches. In discussing the notion of ESP, Widdowson asserts that "if the needs of a group of learners can be precisely defined, this specification can be utilized to determine the context of a language program that will meet these needs" [Widdowson, 109].

Roughly speaking, there are two basic types of ESP: English for Occupational Purposes (EOP) and English for Educational Purposes (EEP). The former can be subdivided into English for businessmen, English for nurses, English for secretaries, English for airline staff, etc. Otherwise stated, EOP is matched to the learner's job or profession. As far as the latter concerned, it can be further subdivided into English for Academic Purposes (EAP) and English for Science and Technology (EST) [Mkhitarian, Mikayelyan, 9].

The difference between English for Specific Purposes (ESP) and English as a Second Language (ESL), also known as General English

According to Hutchinson, the difference between the **ESP** and "**General English**" approach is quite simply, "in theory nothing, in practice a great deal" [Hutchinson and Waters, 9]. In 1987, the last statement was quite true, of course. The teachers of "**General English**" courses, while acknowledging that students' motivations for studying English were specific, would rarely conduct a needs assessment to discover what was actually required to achieve their objective.

Presently, educators possess a greater awareness of the significance of conducting needs analysis, and the advancements in published textbooks have significantly enhanced their ability to select materials that closely align with the objectives of the student. This might be a sign of how much English teaching has been influenced by the ESP method. Nevertheless, the distinction between 'General English' courses and 'ESP' courses has deteriorated into something rather ambiguous. Many English teachers use an ESP approach, based on a learner needs analysis and their own specialist knowledge of using English for real communication. Therefore, it can be said that ESP stems from the need to use language as a tool for facilitating success in professional life. It is an obvious fact that the first and the most important task of any teacher of a foreign language is to determine the purpose of teaching the language and to ascertain the circumstances in which the learner will use the language. Nevertheless, even today there are millions of learners (and first of all students of universities and colleges) who learn languages for general purposes, or to be more exact, they learn it for no obvious reason. As a rule, they find the general language methodology dull and uninteresting and continue to attend classes not because they hope to improve their command for English but because they need to get a good grade at the end of the term. **English for Specific Purposes** is a break with the long tradition of foreign language as part of general education. The main objective of the **ESP** methodology is to develop language proficiency for effective communication in different spheres of human activity. It follows that **ESP** is a learner-entered methodology that considers the study of language in terms of speech. The vital importance of **ESP** methodology becomes apparent if we take into account the present-day international situation which proves that communication is now more important than ever. Quickly – developing international cooperation in science and technology, commerce and culture requires more and more people who can speak English on their professional subject [Mkhitarian, Mikayelyan, 8].

The most significant difference lies in the individuals who are acquiring English and their motivations for learning the language. **ESP** students are typically adults who possess some familiarity

with English and are acquiring the language to communicate a set of professional competencies and execute specific job-related tasks. An English proficiency program is therefore founded on an assessment of the objectives, requirements, and functions for which English is required.

The role of new technologies in ESP teaching

English is widely utilized in professional discourse, as it is the official language of numerous international conferences, symposiums, and meetings. The objectives of educating English and the need for an efficient approach to the learning process are examined in the ESP course. It also explores the creation of a model of language education that integrates linguistic, cultural, and social aspects. The full development of skills that guarantee high-level communication between future specialists and their foreign colleagues in various academic and professional settings is a crucial factor in the efficiency and achievement of specialists' work. Furthermore, now that the English language is increasingly regarded as a means of international communication, you need to learn to think in English, not just speak it. The level of proficiency in English for Special Purposes determines success in overcoming both linguistic and cultural barriers in the field of professional communication. Therefore, issues related to the teaching of English for Special Purposes in a modern university are of particular interest to researchers and practitioners of teaching foreign languages. It is important to mention today English is the basis of international communication and an inseparable part of a successful professional career, contributing to effective cooperation in science and various areas of production in the modern world. At the beginning of the last century, scientists came to the conclusion that it was necessary to teach a functional language that includes terminology for describing and using in certain areas. It is widely accepted that new technology provides students and teachers with encouragement, which must be taken into consideration. Since ESP by definition focuses on the specific language needs of learners, the use of technologies is even more important, as they can become a source of authentic materials. It is widely accepted that visual learning is preferable to auditory learning. They like to develop their vocabulary through pictures, improve their speaking skills by describing diagrams and flow charts, and discuss topics demonstrated in films, talks etc. ["Implementing new technologies as instructional models into ESP classes"].

It is also important to emphasize that technology enhances the teaching and learning process and helps ESP students improve and develop their academic and study skills. ESP students have special needs they must acquire a general and specialized vocabulary in order to communicate in the new language. It is imperative that they receive training to enable them to function effectively in a business setting, including but not limited to the proficiency in interpreting presentations, commenting on diagrams and charts, presenting overhead transparencies, presenting software products, research findings, reports, and other related tasks, or for instance, enabling them to operate in a business setting such as a bank. New technologies provide a language environment that improves on traditional classroom teaching, creating a good platform for the exchange between teachers and students. It would be helpful to know which devices can help make a classroom environment more active and interactive for an ESP course.

- The Use of Multimedia in English Language Teaching.
- Computer Network Technology – A Facilitator in English Language Teaching & Learning.
- Blogs and Microblogging.
- Technology Enhanced ELT: Using Podcasts.

- Acoustic Analysis of Speech Sounds as an Effective Technique for Pronunciation Teaching.
- Talks.
- Digital projectors.

Tablets, smartphones, and computers are already an integral part of everyday life for students and teachers alike. Technology is used in the classroom to make learning experiences for students of all ages. The flexibility of an ESP class can be enhanced by considering wireless projection capabilities. There are several devices that can be used to connect wirelessly to a notebook or tablet. Such devices, along with interactive specialized resources related to English have the potential to facilitate in-class learning pertaining to the enhancement of technical communication skills in the areas of speaking, reading, and writing English. ESP students have the opportunity to prepare or display presentations based on graphs related to the results of a survey or research work by using devices. Technology accelerates the acquisition of phonics, increases vocabulary, improves reading-comprehension skills, word combination learning and communicative ability and encourages language development. Video resources can provide concrete examples of situations, atmospheres, and ideas about corporate culture. They help students to decode signs connected to a particular culture. In addition, the paper said that students should use technology to improve their language skills because it helps them be creative and gives them new ways to learn a language that is fun and interesting.

Conclusion

Technology has become an integral part of the learning process both inside and outside of the classroom. Technology allows teachers to modify class routines, enhancing the process of language acquisition. The importance of technology in helping teachers facilitate language acquisition for their learners continues to grow, as it continues to gain importance. This study examines the role of using new technologies in the learning of ESP.

Research has consistently demonstrated that students learn more effectively when they are fully engaged, and that hands-on learning enhanced by novel technologies is the most effective approach to engage them. The teaching and learning process can be enhanced by the effective use of new technology devices, which are ready to form the next-generation classroom. ESP teachers can use them to accelerate the teaching process, and students can be inspired to improve their academic and study abilities. New technologies will expand the boundaries of classrooms and enhance the enjoyment of academic work, owing to their integration as instructional models in ESP classes.

References

1. Eady M. J., & Lockyer L., “Tools for learning: technology and teaching strategies: Learning to teach in the primary school”, Queensland University of Technology, Australia, 2013.
2. Hutchinson T., Waters A. “English for Specific Purposes: A learning-centered approach”, Cambridge: Cambridge University Press, 1987.
3. Mkhitaryan Y., Mikayelyan T., “Academic English for pedagogy students”, Yerevan, 2018, 178 P. /Reprinted from the plenary Session Papers, 14th International Congress of Linguists. Berlin, 1987/
4. Robinson P., “ESP Today: a Practitioner’s Guide”, Prentice Hall international, 1991, 224 P.
5. Widdoson H.G., “Learning Purpose and Language Use”, Oxford: Oxford University Press, 1983,122 P.

ԲԱՆԱՍԻՐՈՒԹՅՈՒՆ

6. “Implementing new technologies as instructional models into ESP classes”, 07 Sep 2021.
(March 15, 2024) <https://www.greaterbirminghamchambers.com/resource/implementing-new-technologies-as-instructional-models-into-esp-classes.html>

Ներկայացվել է՝ 19.03.2024թ.

Ուղարկվել է գրախոսման՝ 13.05.2024թ.

ՄԱՐԴԸ ԵՎ ԱՌԱՐԿԱՅԱԿԱՆ ԱՇԽԱՐՀԸ ՎԻՐՋԻՆԻԱ
ՎՈՒԼՏԻ «ՋԵՅՔԸԲԻ ՍԵՆՅԱԿԸ» ԵՎ «ՄԻՍԻՍ ԴԵԼՈՈՒԵՑ» ՎԵՊԵՐՈՒՄ

<https://doi.org/10.59982/18294359-24.15-mr-15>

Ռուզաննա Թաթոսի Գարգալոյան

բ. գ. թ., դոցենտ

ԵՊՀ, Անգլերենի թիվ 2 ամբիոն

ruzangargaloyan@ysu.am

Ամփոփագիր

Մույն հոդվածի քննության առարկան է անգլիական մոդեռնիստական գրականության ականավոր գրողներից մեկի՝ Վիրջինիա Վուլֆի ստեղծագործության և մարդկային «ես»-ի կայացման խնդիրը, որտեղ մարդու զգայարանները ֆիքսում են այդ գործընթացը:

Վուլֆը գրականության քննադատ և տեսաբան լինելով նաև համարձակ փորձարար էր, որը փորձում էր բացահայտել վեպի ժանրի նոր հնարավորություններն ու հեռանկարները: Նա կիրառում է հոգեբանական «գիտակցության հոսքի» մեթոդն իր արձակ ստեղծագործության մեջ. *մեթոդ, որի միջոցով վեր է հանվում կերպարների «գիտակցական իրականությունը»: Գրողն այս հնարի միջոցով կերտում է մի յուրօրինակ գեղարվեստական աշխարհ, որն «ապրում է» միայն իրեն հատուկ օրենքներով:*

Մոդեռնիստական գրականության ամենավառ ներկայացուցիչն իր վեպերում առաջնային կարևորություն էր տալիս մարդու հոգեվիճակին, նրա անհատականությանը և ապրումներին Մարդկային անհատականությունը պատկերելիս, Վիրջինիա Վուլֆը ձգտում է ակնթարթայինի մեջ տեսնել և ֆիքսել մարդու բնությանը բնորոշ ողջ բարդությունը, նրա ներքին էության անորսալի փոփոխականությունը, միննույն ժամանակ հակադրելով դա հավերժին և մնայունին:

Իր ստեղծագործություններում Վիրջինիա Վուլֆը հրաժարվում է հետևել կարծրացած գրական նորմերին, հակադրվելով նախորդ դարաշրջանի «նյութապաշտ» գրողներին, իրեն համարում է «սպիրիտուալ», այսինքն՝ «ոգեպաշտ» գրող: Մարդիկ, իրերը, զգացմունքները «ժամանակավոր և անցողիկ» են: Հեղինակը ձգտում է այդ «անցողիկի» տակ գտնել «ոգեղենը», որի մեջ զետեղված են կյանքի հիմնախնդիրները:

Հիմնաբառեր. Մոդեռնիստական գրականություն, գիտակցականը, առարկայական աշխարհ, ամբողջականություն, դրվագայնություն, գիտակցության հոսք, մասնատվածություն:

Ներածություն

Անգլիական մոդեռնիստական գրականության ամենաականավոր գրողներից մեկի՝ Վիրջինիա Վուլֆի ստեղծագործությունները շարունակում են մնալ ինչպես

ԲԱՆԱՍԻՐՈՒԹՅՈՒՆ

գրականագետների, այնպես էլ ինտելեկտուալ ընթերցող հասարակության ուշադրության կենտրոնում: Գեղարվեստական արձակի մեծ վարպետ, գրականության քննադատ և տեսաբան լինելով, նա մինևսյն ժամանակ համարձակ փորձարար էր, կարելի է ասել, ռեֆորմատոր, ով փորձում էր բացահայտել վեպի ժանրի նոր հնարավորությունները և հեռանկարները: Նրա նորարարությունը հնարավոր դարձրեց հոգեբանական «գիտակցության հոսքի» տեսության լավագույն կիրառումն արձակում: Այն ճանապարհի հարթեց Ջեյմս Ջոյսի և Ֆոլկների ստեղծագործությունների համար, սակայն ինքնատիպությունը պահպանելով և համեմելով ֆեմինիստական գաղափարախոսությամբ:

Փոփոխությունները, որ տեղի էին ունենում եվրոպական հասարակության կյանքում Առաջին աշխարհամարտի նախօրեին, պահանջում էին փոփոխություններ նաև գեղագիտության, գեղարվեստական արտահայտչականության, լեզվի ոլորտներում: Այդ դարաշրջանը փոխեց հասարակության, և առաջին հերթին արվեստագետների, ավանդական մոտեցումը արվեստի և գրականության հարցերին, խնդիրներին ու նպատակներին:

Վիրջինիա Վուլֆի կյանքը ոչ միայն կապված է գրականության հետ, այլև ամբողջովին նվիրված է դրան. ծնվել է հայտնի գրականագետ ու տեսաբան Լեսլի Մթիվենի ընտանիքում, որտեղ գիրքն ու գրականությունը միշտ զբաղեցնում էին կենտրոնական տեղը: Ամբողջ կյանքը անցկացրել է գրողների, փիլիսոփաների, արվեստագետների շրջապատում (որոնց թվին էր պատկանում նաև իր ամուսինը՝ Լեոնարդ Վուլֆը): Հոր առաջին (վաղամեռիկ) կինը՝ Ուիլյամ Թեքերեյի դուստրն էր: Բրիտանական թանգարանի շուրջը գտնվող Բլումսբերի թաղամասը՝ գրողների, նկարիչների, արվեստի քննադատների շրջան էր և զարմանալի չէ, որ Գորդոն-Սքվերում գտնվող նրանց տանը ստեղծվեց՝ հետագայում լայն ճանաչում ստացած «Բլումսբերյան խումբը», որը միավորում էր տաղանդաշատ երիտասարդ արվեստագետների, մտավորականների, գիտնականների: Այստեղ էին ծավալվում թե՛ բանավեճերը արվեստի ու գրականության, պատմության ու հասարակական զարգացման նոր, արդիական ուղիների վերաբերյալ:

Այս ժամանակաշրջանում է որ ձևավորվում են Վիրջինիա Վուլֆի սկզբունքային մոտեցումները՝ գրականության և կյանքի միջև եղած կապի և դրա հետ առնչվող հարցերին: Դրանց վրա հենված աշխարհայացքային հիմնադրույթները հետագայում իրենց արտացոլումը գտան հեղինակի արձակ ստեղծագործություններում: Ամենից առավել Վիրջինիա Վուլֆին հետաքրքրում էին «իրականության» և «ճշմարտության» հասկացությունների փոխկապակցվածության հարցերը, որոնք առանցքային տեղ էին զբաղեցնում՝ ավանդական ռեալիստական գրականությունից մոդերնիստականին անցնելու ժամանակաշրջանում: Իր «Ժամանակակից արձակը» ծրագրային էսսեում հեղինակը անվանում է նախորդող շրջանի գրողներին «նյութապաշտներ», որոնք չափից ավել էին կենտրոնանում աշխարհի «արտաքին», նյութական «բովանդակության» վրա, դարձնելով դա իրենց ստեղծագործությունների գլխավոր առարկան: Մինչդեռ, ըստ

հեղինակի, նյութականը ընդամենը հնարավորություն է տալիս միմյանց կապակցել տարբեր կենսաձևերի «մակերեսային մեխանիկական հարաբերությունները» [Daiches, 162]:

Նյութականը չի կարող լինել պատկերման գլխավոր առարկա, քանի որ այն՝ կյանքի «խորքային» ոգու արտաքին և անցողիկ արտահայտությունն է, դրա կայացման մի փուլը և այդ պատճառով գրողի գլխավոր խնդիրը հեղինակը համարում է ոչ թե իրականության «պատճենումը», այլ դրա տակ թաքնված «ոգու», էության ի հայտ բերելը [Dalgarno, 179]: Դա է պատճառը, որ Վիրջինիա Վուլֆը հրաժարվում է հետևել կարծրացած գրական նորմերին և ավանդույթներին և, հակադրվելով նախորդ դարաշրջանի «նյութապաշտ» գրողներին, համարում է իրեն (ինչպես և Ջ. Ջոյսին, Թ. Էլիոթին, Դ. Հ. Լոուրենսին) «սպիրիտուալ», այսինքն «ոգեպաշտ» գրող:

Մարդու փոփոխական ներաշխարհը «Ջեյքըբի սենյակը» վեպում

Ոգեպաշտ գրողները չեն համարում առօրյա և անցողիկ իրողությունները՝ «ճշմարտություն», նրանք այլ կերպ են ընկալում իրականությունը, որի տակ «թաքնվում է» իրենց պատկերացրած ճշմարտությունը, համարում են, որ գրականության խնդիրը հենց նրանում է կայանում, որ՝ մարդու գիտակցությունը մշտապես «գրոհող» բազմաթիվ տպավորություններից կարողանալ «որսալ» «ոգեղենը», խորքայինը, որ հասու չէ սովորական աչքին:

Վիրջինիա Վուլֆը փորձում է «ազատագրել» ոգին նյութականի «ճիրաններից»: Այդ նպատակին հասնելու համար, նա փոխում է հեղինակային դիտանկյունը, ինչը անխուսափելիորեն պետք է բերեր փոփոխություն տեքստի, ամբողջ կառուցվածքային սխեմայի կանոնների մեջ: Այդ փորձարարական գաղափարները առաջին անգամ նա իրականացնում է «Ջեյքըբի սենյակը» վեպում, փորձելով ցույց տալ, որ մարդու ներաշխարհը շատ փոփոխական է ու անկանխատեսելի, և այդ պատճառով հնարավոր չէ այն ենթարկել ստեղծագործության սյուժեի արտաքին տրամաբանությանը: Հակառակ դեպքում, մարդու և շրջապատող աշխարհի մակերեսային փոխհարաբերությունները ամբողջապես կթաքնեն անձի ներաշխարհի ամբողջ խորքային բովանդակությունը, և արդյունքում ոչ միայն գործող անձի մասին պատկերացումը, այլև ստեղծագործության սյուժեն կդառնան միակողմանի, ոչ լիարժեք, մեխանիկական:

«Ջեյքըբի սենյակը» վեպի [Woolf, Selected Works] սկզբից հեղինակը ստիպում է ընթերցողին նայել աշխարհին՝ գործող անձի աչքերով. հեղինակային լայնածավալ աշխարհը նկալ համայնապատկերի փոխարեն, առաջին պլան է մղվում գործող անձի նեղ տեսադաշտը, ինչ-որ որոշակի դիտանկյունը: Իրերը, երևույթները, իրադարձությունները՝ այսինքն՝ ամբողջ իրականությունը ներկայացվում է սուբյեկտի աչքերով՝ որպես նրա տպավորությունների արտացոլում:

Ջեյքըբ Ֆլանդերսի կյանքը պատկերվում է՝ մանկությունից և պատանեկան ու երիտասարդական տարիներից վերցրած առանձին դրվագների շղթայի տեսքով. մանուկ երեխան ծովի ափի ջինջ ջրում հիանում է հսկայական խեցգետնի տեսքով; մոր

քնքշությունն ու օրորոցային երգերը; ուսանողական տարիներին անտիկ հեղինակների ընթերցումը՝ Լոնդոնի հանրահայտ Բրիտանական թանգարանի գրադարանում, Մանդրայի հետ անմոռանալի ճանապարհորդությունը Հունաստանով:

Ամբողջ իրականությունը, այսպիսով, ներկայանում է անհատականացված. Վիրջինիա Վուլֆը ո՛չ նկարագրում է զգացմունքներ, և ո՛չ էլ մեկնաբանում գործող անձի վերապրածը: Զգացմունքայինը փոխանցվում է աննուղակի կերպով, առարկաների միջոցով, որոնք այսպես թե այնպես կապված են այդ դրվագում արտահայտվող զգացմունքայնության հետ: Ընդ որում, ըստ հեղինակի, մարդկային զգացմունքայնության հատկանիշներն են հարափոփոխությունը, շարժումը, երևույթների նորովի ընկալումը. «Գունատ-երկնագույն թանաքը լողովեց թղթի վրա, քանի որ նրա գրիչը անշարժացավ այս մասում, նրա հայացքը ուղղվեց դեպի ծովատարածքը, իսկ աչքերը աստիճանաբար լցվեցին արցունքներով: Ծովածոցի ալիքները ուժգնացան և նրան թվաց, որ պարոն Քոնրրի փոքրիկ զբոսանավի կայմը թեքվեց՝ ինչպես բարակ մոմը արևի տակ: Միայն թե ոչինչ չպատահեր: Նա արագ թարթեց աչքերը: Կայմը ուղղվեց, ալիքները շարունակեցին իրենց հավասարաչափ «վազքը» [Woolf, Selected Works, 19]: Իրերը վեպում հաճախ «ձևափոխվում են» զգացմունքների ազդեցության տակ, կորցնում են իրենց հստակ ուրվագծերը, վերանում են նրանց միջև եղած սահմանները: Եվ այդ իրերի արտաքին թաղանթի տակից հետզհետե սկսում է երևալ նկարագրվածի բուն էությունը, դրա տակ թաքնված «ոգին»:

Մարդկային «ես»-ի կայացումը Վիրջինիա Վուլֆի ստեղծագործություններում արտացոլում է աշխարհի կայացումը, իսկ մարդու զգայարանները ֆիքսում են այդ գործընթացը: Մարդիկ, իրերը, զգացումները, գաղափարները՝ սրանք բոլորը կրում են վեպում «Ժամանակավոր, անցողիկ» բնույթ: Մինչդեռ հեղինակը ձգտում է այդ «անցողիկի» տակ գտնել «ոգեղենը», որի մեջ են զետեղված կյանքի հիմնախնդիրները: Դա է պատճառը, որ վեպում շատ են անդրադարձերը «ոչ շոշափելի» այնպիսի հիմքային հասկացություններին, ինչպիսիք են «լույսը», «քամին»:

«Անսպասելի վառ լույսը ներխուժեց այգի, կտրեց-անցավ խոտածածքի վրայով, դուրս բերեց մանկական փոքրիկ դույլը և մանուշակագույն ծաղիկը»; «Քամին դիպավ նաև պահարանի վրա դրված անձեռոցիկին և հնարավոր դարձրեց լույսի մուտքը սենյակ» [Woolf, Selected Works, 22-23]:

Վիրջինիա Վուլֆի վեպում չկան առաջնային, կարևոր և երկրորդական առարկաներ, երևույթներ՝ բոլորը հավասար կարևոր են, նրանք «չեն ազդում» մեկը մյուսի վրա և յուրաքանչյուրը յուրովի «անկախ է»: Այս միտումը անմիջականորեն կապված է վեպի «դրվագային» կառուցվածքի հետ, ընդ որում դրվագների մեջ չկա հստակ պատճառա-հետևանքային կապ. սա հնարավորություն է տալիս հեղինակին՝ «անկախ» լինելու հետ միասին, հաղորդել յուրաքանչյուր դրվագին որոշակի անորոշություն ու խորհրդավորություն, իսկ դրանց միջոցով՝ նաև բազմիմաստություն:

Նույն սկզբունքը զգալի չափով փոխանցվում է գործող անձանց վրա; նրանք «զուրկ են ամբողջականությունից». ընթերցողի մոտ ընդհանուր պատկերացումը այս կամ այն

գործող անձի, նրա խառնվածքի, նրա հայացքների վերաբերյալ կազմվում է առանձին տպավորությունների և՛ կոնկրետ դրվագում նկարագրված ապրումների միագումարի միջոցով: Մասնակին ու մասնավորը ամենուր գերիշխում են ընդհանուրի հանդեպ: Այսպես, ընթերցողը տեսնում և զգում է իրերը այնպես, ինչպես դրանք տեսնում և զգում է Ջեքըրը, սակայն դա չի օգնում բացահայտել Ջեքըրի խորքային «ես»-ը: Չի նպաստում դրան նաև այն, թե ինչպես են այդ անձին ընկալում նրան ճանաչող մարդիկ. ստեղծագործության մեջ այդ կերպարը մնում է հանելուկային, անչափ փոփոխական, որոշ դեպքերում անգամ առեղծվածային: Սա միանգամայն տեղավորվում է հեղինակի ստեղծագործական սկզբունքների շրջանակներում. Վիրջինիա Վուլֆը գտնում է, որ մարդը՝ ավարտուն անհատականություն չէ և, ուստի, գրական գործի մեջ չի կարող ներկայացվել որպես ամբողջական կերպար:

Գործող անձի «ոչ ամբողջական» լինելը վեպում արտահայտվել է նաև երկխոսությունների դասական ձևերի խախտման մեջ. եթե երկխոսության մեջ յուրաքանչյուր խոսք, ռեպլիկ ենթադրում է դիմացինի խոսքի պատասխան՝ որպես դրա տրամաբանական շարունակություն, ապա տվյալ վեպում հաճախ տպավորություն է ստեղծվում, որ գործող անձիք չեն լսում միմյանց, կարծես նրանցից յուրաքանչյուրը բարձրաձայնում է սեփական ներքին մենախոսությունը.

- Բոլորը նրանց այստեղ կերակրում են, - ասաց Ջիննին, ձեռքով դեն քշելով աղավիններին: - Հիմար թռչուններ:
- Չգիտեմ, իհարկե, - արտաբերեց Ջեքըրը, ներքաշելով սիգարետի ծուխը: - Սակայն այնտեղ կա Սուրբ Պողոսի տաճար:
- Ես խոսում եմ այն մասին, որ դու գնում ես քո գրասենյակ:

Թեև «Ջեքըրի սենյակը» վեպը հեղինակի վաղ շրջանի ստեղծագործություն է, պոետիկայի հիմնական դրույթները պահպանվում և իրենց զարգացումն են գտնում նաև ավելի ուշ գրված գործերում: «Միսիս Դելոուեյ» վեպում հեղինակի ուշադրության կենտրոնում կրկին ոչ թե արտաքին իրականությունն է, այլ հերոսի գիտակցությունը: Մեփական ստեղծագործական սկզբունքները և մոտեցումները առավել հիմնավորելու ու զարգացնելու համար Վիրջինիա Վուլֆը կիրառում է նաև նոր գրական հնարներ: Նման հնարներից մեկը՝ մեկ և նույն օբյեկտի բազմակի, բայց ամեն անգամ տարբեր ներկայացումն ու դիտարկումն է տարբեր գործող անձանց դիտանկյունից: Դրա շնորհիվ այդ իրը կամ երևույթը չի ֆիքսվում ընթերցողի գիտակցության մեջ որպես «օբյեկտիվ» բովանդակություն ունեցող, ամբողջական մի բան, այլ՝ որպես սուբյեկտիվ գնահատականների, զգացմունքային արձագանքների խճապատկեր:

Այսպիսով՝ անհատականացված յուրաքանչյուր այդպիսի օբյեկտ՝ միշտ այլ է, միշտ փոփոխական, ինչն էլ համապատասխանում է հեղինակի նպատակներին:

Առարկայական աշխարհը և «գիտակցության հոսքը» «Միսիս Դելոուեյ» վեպում.

Առարկայական աշխարհը Վիրջինիա Վուլֆի արձակում ընդհանրապես, և «Միսիս Դելոուեյ» վեպում մասնավորապես, կորցնում է իր իմաստային

որոշակիությունը; առարկան կամ երևույթը դադարում են մեկ ամբողջական լինելուց և «տարալուծվում են» բազմատեսակ տպավորություններից «հյուսված» խճապատկերի մեջ: Որևէ առարկայի հանդեպ գործող անձի արձագանքը անխախտելիորեն կապված է սվյալ անձի զգացմունքային «համատեքստի» հետ: Ներկայացվող տպավորությունը, որքան էլ այն առաջին հայացքից համոզիչ թվա, հեղինակի մոտ երբեք չի վերածվում հայեցակարգի: «Միսիս Դելոուեյ» վեպում կա մի դրվագ, որտեղ գործող անձիք՝ մեկը մյուսի ետևից, տեսնում են թագուհու կամ արքայազնի անցնող շքեղ մեքենան, և կարծես բոլորին պատում է մեկ և նույն զգացումը. հպարտությունը, որ իրենք ինչ-որ կապ ունեն Մեծ Բրիտանիայի փառքի այս մարմնավորման հետ: Սակայն անմիջապես դրանից հետո, երբ ընթերցողի գիտակցության մեջ դեռ չի հասցնում «ամրապնդվել» նշված գաղափարը, հեղինակը կտրուկ փոխում է դրվագի իմաստային և զգացմունքային ետագիծը. պարոն Սմիթի գիտակցության մեջ այդ մեքենան վախ է առաջացնում և այդ պատկերը ստանում է նոր, չարագուշակ իմաստ [Woolf, Modern Fiction, 47]:

Վերջնական ֆիքսված հայեցակարգից հրաժարվելը՝ ծրագրային բնույթ ունեցող ստեղծագործական սկզբունք է Վիրջինիա Վուլֆի համար: Ձուր չէ, «Միսիս Դելոուեյ» վեպի սկզբում գլխավոր հերոսուհին՝ Կլարիսա Դելոուեյը, ինքն իրեն խոսք է տալիս, որ այլևս, երբեք ոչ մեկի և ոչ մի բանի մասին վերջնական կարծիք չի ստեղծի կամ ձևավորի [Woolf, Modern Fiction, 11]: Վեպի հերոսների մոտ մտքերի շարժը երբեք չի հասնում տրամաբանական ավարտին, այն անկանխատեսելի է. մտքերը, հազիվ հասցնելով ձևավորվել, շատ արագ փոխվում են, հաճախ մերժելով մեկը մյուսին: Այսպես, միսիս Սմիթը, մտորելով իր ամուսնու մասին, սկզբում նախատիքի խոսք է ասում բժիշկ Դոուլի հասցեին, ով, ըստ նրա, թեթևամտորեն է մոտենում ամուսնու՝ պարոն Սմիթի ծանր հիվանդությանը, իսկ խոսքի վերջում արդեն նախատում է սեփական ամուսնուն, անվանելով նրան կեղծ հիվանդ [Woolf, Modern Fiction, 26]:

Ընթերցողը երբեք չի կարող տեսնել վեպի ընդհանուր պատկերը, չի կարող կողմնակի հայացք նետել գործողությունների վրա, քանի որ տեսնում է ամենը գործող անձի աչքերով, որն իր հերթին անմիջականորեն ներքաշված է այդ գործողությունների մեջ: Մասնավոր դետալները, որոնք հեղինակը առատորեն կիրառում է վեպում, ոչ մի կերպ չեն նպաստում գործողությունների ամբողջական իմաստի ընկալմանը, քանի որ չունեն որևէ աղերս ընդհանուրի հետ, վեպի համայնապատկերի հետ: Օրինակ, վեպի սկզբում միսիս Դելոուեյը դուրս էր եկել տանից՝ ծաղիկներ գնելու, բայց ընկնում է հիշողությունների գիրկը և սյուժեի զարգացումը ընդունում է այնպիսի ընթացք, որ ընթերցողի համար անհասկանալի է մնում, թե ով է Կլարիսա Դելոուեյը, ովքեր են Փիթըր Ուոլշը և Ռիչարդը, որոնց նա հիշատակում է իր ներքին մենախոսության մեջ: Հարցերի մեծ մասի պատասխանները ընթերցողը մասնակի չափով կռահում է շատ ավելի ուշ՝ առանձին կծկտուր հիշատակումների ու ռեպլիկների միջոցով, կամ ընդհանրապես չի ստանում:

Մարդկային անհատականությունը պատկերելիս, Վիրջինիա Վուլֆը ձգտում է ակնթարթայինի մեջ տեսնել և ֆիքսել մարդու բնությանը բնորոշ ողջ բարդությունը, նրա

ներքին էության անորսալի փոփոխականությունը, միննույն ժամանակ հակադրելով դա հավերժին և մնայունին: Առաջին աշխարհամարտը վերապրած մարդիկ այժմ հայտնվել էին այլ իրականության մեջ. նրանք կորցրել էին կայունության զգացումը, վերանայել և շատ դեպքերում մերժել էին նախկին արժեքները, նրանց աչքի առջև քայքայվում ու անկում էին ապրում սոցիալական ու բարոյական հիմքերը: Բուն կյանքի ընկալումը այլևս չէր կարող լինել նախկինը. այն մասնատվել, կորցրել էր իր ամբողջականությունը, իր ներքին ներդաշնակությունը:

Այս մասնատվածությունը, աղճատվածությունը իր արտացոլումն է գտել նաև վեպի կառուցվածքի մեջ, որը շատ բաներով մոտ է Ջեյմս Ջոյսի «Ուլիսիս»-ին. գործողությունները տեղի են ունենում հունիսյան մեկ օրվա ընթացքում, սակայն գործող անձիք մշտապես մտովի տեղափոխվում են իրենց հիշողությունների մեջ անցյալ ժամանակները, իսկ գործողության վայրն էլ մտովի հաճախ քաղաքից տեղափոխվում է բնության գիրկ: Վեպի ամբողջականությունը, եթե այդպիսինի մասին կարելի է խոսել, իրենից ներկայացնում է առանձին դրվագների համակցություն, որոնց միջև եղած սահմանները, ինչպես և կապը, հազիվ նշմարելի են, կամ երբեմն ընդհանրապես բացակայում են: Գործողությունների «ինքնաբուխ հոսքն է», որ վեպի վերջում միավորում է երկու գլխավոր հերոսների ճակատագրերի գծերը՝ Կլարիսա Դելուեյի և Մեփիմուս Սմիթի (կրկին գուգահեռ «Ուլիսիսի» հետ): Սա է միակ կառուցվածքային օրինաչափությունը, որ պահպանում է վեպում հեղինակը. սկզբից ներկայացվում է այս երկու գլխավոր գործող անձանցից մեկի «գիտակցության հոսքը» և նոր հետո՝ մյուսինը:

Եզրակացություն

Վիրջինիա Վուլֆի ստեղծագործությունների բովանդակության հանրագումար իմաստը կարելի է ամփոփ ներկայացնել հետևյալ բառերով. միայնակություն, ճակատագրերի աղճատվածություն, «խորտակված անուրջներ» և հույսեր, մահ՝ այսինքն այն ամենը, ինչը բնորոշ է 20-րդ դարասկզբի եվրոպական մոդեռնիստական գրականության թեմատիկային:

Վիրջինիա Վուլֆը՝ մոդեռնիստական գրականության այն մեծ գրողներից մեկն է, ում հաջողվեց յուրահատուկ գեղարվեստական միջոցներով ակնթարթի մեջ տեսնել հավերժականը, անցողիկի մեջ՝ մնայունը, վառ կերպով պատկերել փոփոխությունները, որոնք տեղի էին ունենում մարդու գիտակցության և արժեհամակարգի մեջ. փոփոխություններ, որոնք առավել ակնհայտ էին պատմության այնպիսի մի բեկումնային շրջանում, որում ապրում և ստեղծագործում էր Վիրջինիա Վուլֆը: Նրա ստեղծագործական նորարարությունը դարասկզբի անգլիական գրականության մեջ կայանում է նրանում, որ նա կանխորոշեց մոդեռնիստական վարժանքների և հոգեբանական տեսության սինթեզը գրական ստեղծագործության մեջ: Վուլֆի ստեղծագործություններում կենտրոնական հարցադրում դարձած մարդկային «ես»-ի կայացումը տեքստային մակարդակում արտահայտվեց «անցողիկի» տակ գտնելու

«ոգեղենը» մոտեցմամբ, որտեղ Վիրջինիա Վուլֆին վարպետորեն հաջողվեց ընթերցողին տեղավորել և Ջեյքըբի սենյակում, և Միսիս Դեյրուեյի գիտակցության մեջ:

Քրականության ցանկ

1. **Daiches D.** “Virginia Woolf”. New York, 1963, 168p.
2. **Dalgarno E.** “Virginia Woolf and the Visible World”. Cambridge, 2001, 232p.
3. **Woolf V.** “Selected Works”. L.: Wordsworth Editions, 2007, 1024p.
4. **Woolf V.** “Modern Fiction // Woolf V. Mrs. Dalloway and Essays.”, M.: 1984, 400p.

**THE MAN AND THE MATERIAL WORLD IN VIRGINIA WOOLF'S NOVELS
"JACOB'S ROOM" AND "MRS. DALLOWAY"**

Ruzanna Gargaloyan

Ph.D., Associate Professor

YSU, English Chair 2

ruzangargaloyan@ysu.am

Abstract

The subject matter of this article is the examination of the literature of one of the outstanding English modernist writers, Virginia Woolf, and the problem of establishing the human "I", where human senses record the process.

As a literary critic and theorist, Woolf was also a bold experimenter who sought to explore new possibilities and perspectives of the novel genre. She used the psychological method of the “stream of consciousness” in her prose. A method by which the “conscious reality” of the character is brought out. Through this technique, the writer creates a unique fictional world that “lives” only by its own laws.

The most prominent representative of modernist literature in her novels attached primary importance to a person's state of mind, his personality and feelings. While depicting human personality Virginia Woolf strives to see and capture in the moment what is inherent in human nature: all the complexity, the unfathomable changeability of his inner being, at the same time contrasting it to the eternal and lasting.

In her works, Virginia Woolf refuses to follow rigid literary norms, in contrast to the "materialistic" writers of the previous era, considering herself "spiritual", i.e. a "spiritual" writer. People, things, feelings are "temporary and transient". The author strives for that "transient" to find the "spirit" in which the issues of life are embedded.

Keywords: Modernist literature, the conscious, object world, wholeness, episodocity, stream of consciousness, fragmentation,

Ներկայացվել է՝ 11.03.2024թ.

Ուղարկվել է գրախոսման՝ 13.05.2024թ.

ON DEFINING BRITISH AND AMERICAN NATIONAL IDENTITY THROUGH HUMOR

<https://doi.org/10.59982/18294359-24.15-0a-16>

Armenuhi Ghalachyan

PhD in Philology, Associate Professor

RAU, Chair of Theory of Language and Cross-Cultural Communication

armineghalachyan18@gmail.com

Veronik Khachatryan

PhD in Philology, Associate Professor

YSU, English Chair N 2

veronikkhachatryan@gmail.com

Abstract

This article dwells on diverse expressions of humor in British and American cultures. It highlights humor as an important means of interaction between different social groups and reveals their national peculiarities, which are vividly reflected in various expressions of humor.

Over time, both nations have developed their own unique form of humor based on their national identity and historical experience. Humor is a vital means that serves to express positive or negative feelings through language. A humorous view of life is very important. Britain and the USA are two separate cultures with their own characteristics, histories, and mentalities. Both nations use diverse methods of expressing humor.

The purpose of the study is to show the variety of English and American humor. The material for research comprises different examples of American and English jokes on various topics. The relevance of this study is determined by the growing impact of humor as a means of communication and socialization that promotes mutual understanding, tolerance, and hence respect among members of society and different nations. The novelty of the article is the material studied in the paper. In the research, we have employed the methods of data comparison and analysis.

Keywords: British/American humor, national identity, cultural peculiarities, national self-awareness, historical factors, level of education, irony/sarcasm.

Introduction

There is usually a variety of means to determine national identity. In some countries, it's identified by the place of birth, regardless of skin color, ideology, quality of character, ethnic characteristics. In other countries, national identity is determined by knowledge of the language and history of the country. In controversial cases, DNA identifies national identity. In practice, as a rule, the combination of both social and biological tests are used, with the help of which national identity is determined.

However, there might be quite a different method of defining national identity using such a quality of national character as humor. It's general truth that each nation has its own type of national humor. People talk about French, Russian, German, American, Japanese, English and other options

for understanding and appreciating humor, which is reflected in literature, morality, behavior, art and in the general relation to the world.

Humor is a phenomenon that is influenced by culture. A nation's wit is also closely linked to the historical development of the country. Therefore, humor is something, which is not always appreciated and correctly perceived in another country. What somebody from one area may find hilarious may not be amusing at all to somebody from another location. Whether someone gets a joke is determined by their interpretation filtered by the cultural context.

People of all ages and cultures respond to humor. Most people are able to experience humor and be amused, smile or laugh at something funny, and thus are considered to have a *sense of humor*.

A person lacking a sense of humor would likely find the behavior of a joker inexplicable, strange, or even irrational. Though any sense of humor is determined by personal taste, the extent to which a person finds something humorous, depends on a host of factors, including geographical location, culture, maturity, level of education, intelligence and cultural context.

As we stated above humor is strongly based on the national character of the country and its historical development. What about when both countries speak the same mother tongue? Does that mean that they share the same sense of humor, or can differences still occur?

In this article we are going to study British and American humor based on their national and historical peculiarities.

What are the national traits of Americans and the British?

A national character is a generalized concept with some stereotypes. A national character has real grounds in history and culture. It includes customs, traditions, values, and patterns of behavior of a nation as well as an image of this nation from the point of view of foreigners.

As for the American national character, it was formed by the rich history of the USA. The first settlers of this country were colonizers who came from a different civilization, from another world to build a New World. Americans created their national identity in hard fighting and difficulties; the War of Independence, the Civil War between the North and the South. They passed a tortuous and long way to reach the status of the most powerful country in the world with an enormous global economic influence and became a center of the global mass culture realizing the American Dream of prosperity. All these factors have greatly contributed to molding the national identity of Americans. Americans are brave, active, and ambitious: they always do, always try until they win. Their ideal is a "self-made person" who succeeds on his own, makes a fortune, and becomes powerful. The main value that Americans have sought is individual freedom. Americans are very sociable, hardworking and optimistic. Spontaneity is at the heart of their national character. They are carriers of democratic values; they are great patriots respecting their national past and loving their national holidays [Zenon, 57].

As for the British, they are generally polite. But this way of behavior is probably a mask for all kind of other feelings. They may be polite partly because they are afraid of drama and of confrontation.

The British national character is a unique combination of different influences, historical factors resulting in a people who are calm and sensible, yet also very emotional. British national character is a mix of formality and eccentricity, with a strong emphasis on individual freedom within traditional boundaries, deep thoughts, and philosophy.

British people are obliged by society stereotyping to be polite. They accumulate negative emotions and feelings and do not, as a rule, express their real feelings spontaneously, which is the case with Americans.

Some people believe that the British are cold, insensitive, phlegmatic people. The British are slow moving, tend to avoid sharp corners, and have an inherent desire to be away from prying eyes, which gives rise to a cult of privacy.

One reason for the famous English restraint, for the desire to hide emotions is a consequence of strict upbringing. The British value discipline very highly and are regarded as the most well-mannered and polite in the world. The British politely respect you and respect their and your personal space, do not poke their nose into your affairs, do not ask questions, even just finding out a person's name without a good reason is indecently rude.

Since the British have a specific politeness, it is often confused with coldness. In fact, violent temperament and ardent passions are disguised by coldness and superiority. Sometimes it is enough to watch an English crowd at a national holiday or at a football match to feel how the national temperament is breaking from the reins of self-control [Dmitriev, 91].

In spite of all diversity of American and British cultures and their national identity American literature and folklore, have Anglo-Saxon roots. All English and American literature from the origins to the present day are full of humor. Of course, literary and everyday humor are not the same, but there is a certain connection between them. It is developed as the continuation of British humor however; there are some significant differences in using and introducing humor of these two nationalities. Both are mainly based on the traditions, ways of behavior and communication that define and complete their national identity [Rourk, 122].

Humor is a very significant characteristic feature of the English national identity, and an extremely necessary element of national self-awareness. The British are proud of their humor and, not without reason, consider it their national wealth. They are sensitive to its assessment by foreigners.

Both nations have developed their unique style of humor based on their national identity and history. Here are some examples of most popular types of British and American humor. Humor is a demonstration of nonsense or absurdity of objects, actions or situations, made with the intention of causing a smile. Usually it is produced defiantly and bloated.

Both nations use a few different methods for different genres of their humor. They use irony, sarcasm, dry humor, satirical humor, wit, self-depreciation, green humor/white humor, hacker humor, puns and, so on. Let us prove this through the following examples taken from the internet sources, social websites.

1. Irony. These are jokes when the result in a story turns out in a way that no one expected, and which seems contradictory.

- *Yesterday our **policeman was robbed.***

The point is that the policeman fights against thefts and must prevent them, but he himself became a victim.

2. Sarcasm. This is a kind of highest degree of irony when it is used to mock, ridicule something or someone.

- *I hate explaining simple things to people and answering millions of questions a day.*

- *Oh, Linda, you will be **a great mother.***

In fact, we understand that Linda will have a difficult time as a mother.

3 Humor based on puns. These are very funny jokes that a person says with a serious face. He knows that everyone will laugh, but he deliberately puts on a straight face to make everything even more comical.

- *Why is it so wet in England?*
- *Because many kings and queens have **reigned** there.*

Thus, the words *reign* and *rain* sound the same, so this replacement of meaning creates an absurd situation and makes people laugh. British people make abundant use of puns which helps them to disguise their emotions and attitudes. A good pun will definitely attract attention and cause generous laughter from listeners.

- ***Why did the old man fall into a well?***
- *He couldn't see that **well**.*
- *What is the name of a person without a left arm and a leg?*
- ***All right.***
- *Where do the geologists go for entertainment?*
- *To **rock** concerts.*
- ***I'm thinking about taking up meditation.***
- *I figure it's better than **sitting around and doing nothing.***
- *Good heavens! What's this?*
- ***It's bean soup.***
- *I don't care what **it's been**. I want to know what it is now.*

This is a pun on the expressions “It is bean soup” and “It has been soup”, which are pronounced the same way.

4. Dry humor is about removing emotions and letting the joke do the talking. Relying on the lack of emotions and facial expressions makes the situation even much funnier.

- ***I told my wife she was drawing her eyebrows too high.***
She looked surprised.
- ***How do you get a squirrel to like you?***
*Act like a **nut**.*

5. Wit. These are small witticisms, comments that a joker quickly inserts into some conversation. It is important that these inserts are not only funny but also accurate.

- *I love that he fully provides me with money, clothes, and everything. But sometimes it's uncomfortable, that he gives money for useless things.*
- *Don't worry; he is just a **fan of monarchy.***

This joke can be interpreted like this: the British often criticize the royal family for the fact that their maintenance requires large sums of money, which are taken from citizens' taxes. Therefore, we can often hear sharp jokes from the British about their authorities and their power.

6. Self-depreciation - self-irony. The British love to mock their national characteristics, such as excessive punctuality, scrupulousness, and slowness.

- *I'd like you to visit Britain: it's a beautiful and great place to eat questionable food.*
- *I am so bad at cooking, I could burn water.*
- *I couldn't run a bath, let alone this race. I make snails look speedy.*

7. Hacker humor. Hacker humor is borrowed from computer culture and refers to the type of humor that comes from those experts who master the vocabulary of programming. These are usually elaborate parodies involving documents, code, programming languages and files, and all sorts of aspects of the cyber world.

- *My email password has been hacked.*
- *That's the third time I've had to rename **the cat**.*

- *My bank account was hacked.*
- *The hacker sent me an email that he has hacked into my computer.*
- *I said "prove it" and he sent me the username and password of my email, bank and social media accounts.*
- *I replied "Thank you that was the easiest Forgot Password process I have ever come across".*

8. Green humor, White Humor This type of humor does not contain irony or sarcasm. It is the humor of clowns, mimes, silent movies. It is somewhat childish and naive. For this reason, it is considered universal, suitable for the understanding of anyone.

- *When do you start on **red** and stop on **green**?*
- *When you are eating **a watermelon!***
- *Solar radiation has turned the American flags on the moon pure white...*
- *So now it looks like France landed there.*

So the British love to make fun of everything - politics, government, relatives, weather, national cuisine, neighbors, and especially the royal family. However, it is worth noting that English humor is not an evil mockery, but only a way to observe the strange habits and characteristics that everyone has.

Americans like the British, joke on different spheres of life: politics, finance, war, religion, education. Here are some examples.

- How do you offend an American?*
- Don't worry, they'll find something to be offended about.*
- An American tourist in Australia got hit by a car.*
- He woke up in a hospital with a doctor standing over him.*
- He asked the doctor, "Did I come here **to die**?"*
- The doctor replied, "Nah, mate, you came here **yesterday**."*

Here is another American joke on political life.

*The American Government is just like a car. If you want it to go forward, you put it in "**D**" and if you want it to go backwards, you put it in "**R**".*

This implies the two parties the Democrats and the Republicans. In the political system of the United States, **Democrats** are largely associated with liberalism - a political philosophy based on belief in progress - while **Republicans** are associated with conservatism - a political philosophy based on tradition and social stability.

- How do you get Americans to join a World War?*
- Tell them it is nearly finished.*
- A German, an American, and a Russian discuss their traveling habits.*
- The German says: "We have very well developed railways, and when going to a neighboring country we take the train."*
- The American then goes: "Well, my country is very large, and traveling on a train is not efficient. When we are traveling to a neighboring county we fly on a plane".*
- The Russian thinks for a second and responds: "When we go to a neighboring country, we ride in a tank."*

These were just a few examples of different categories of British and American humor and humor often overlaps between these categories.

After studying the examples, we can state that there are some major differences in the ways both nations express their wit based on their national identity and history. An open, smart American humor is a means of relaxation and a possibility to avoid and overcome stressful situations. American humor is often straightforward and obvious like Americans themselves. Americans do not make regular use of irony whereas the British use it on a daily basis. Irony is the foundation of British humor. British humor is more subtle, usually with a dark and sarcastic intent with a hidden meaning. This obviously stems from the fact that the British culture is more reserved than the American culture. Humor is important both for the British and for Americans. In order to fit in their society one should understand their humor.

Conclusion

To sum up we should note that British humor regularly uses irony, while American humor does not. British humor is very subtle while American humor is very slapstick. British humor tends to hide a lot of sarcasm and strong emotions. American humor is more straightforward and obvious.

To appreciate humor you need to understand the cultural context and national peculiarities of the country. In addition to this, you must have a good command of the language. The special techniques and ways of expressing humor make the style of humor unique and inimitable. In the course of time the mentality and understanding of comic effect change and its forms and means, alter as well.

References

1. Dmitriev A. V., “Sociology of Humour”, M., 2016, 218 p.
2. Rourk, C., “American Humor, a Study of the National Character”, 2015, (January 30, 2024), <https://www.goodreads.com/book/show/396062>
3. Zenon, N. S., “These Strange Americans, a Sense of Humor”, 2016, (January 30, 2024), <http://www.langust.ru/review/xeno-us4.shtml#top>

Ներկայացվել է՝ 06.03.2024թ.

Ուղարկվել է գրախոսման՝ 13.05.2024թ.

<https://doi.org/10.59982/18294359-24.15-ca-17>

Անահիտ Սերգեյի Աբրահամյան

դոցենտ

ԵՊՀ, Դիվանագիտական ծառայության և մասնագիտական հաղորդակցման ամբիոն
anahit.abrahamyan@ysu.am

Անփոփագիր

Ճարտասանական խոսքը, լինելով մարդկության մշակութային ժառանգության դրսևորումներից մեկը, կրել է մարդկության պատմական զարգացման, մարդու մտածողության, քաղաքական միջավայրի, արժեհամակարգերի փոփոխությունների ազդեցությունը: Հոդվածում ուսումնասիրվում են պատմական տարբեր ժամանակաշրջաններում հասարակության զարգացման որոշակի միտումներն ու առանձնահատկությունները և դրանց ազդեցությունը ճարտասանական մշակույթի վրա: Բացահայտվում են նաև հրապարակային ելույթի ընկալման և գնահատման տարբերությունները, քննվում են այդ տարբերությունների պատճառները՝ պայմանավորված նրանով, թե արդյոք այն ընթերցվում է, լսվում, թե՛ դիտվում:

Անդրադարձ է կատարվում այսօրվա հրապարակախոսությանը բնորոշ առանձնահատկություններին, որոնցից հարկ է առանձնացնել խոսքի հուզական երանգավորումը, ճկունությունը, մատուցման պարզությունը, ոգեշնչող, հստակ, հակիրճ ձևակերպումները, հուզական կարգախոսների օգտագործումը և ելույթի ընթացքում դրանց կրկնությունը, հոետորի անձնական փորձից օրինակներ բերելը, ապրումակցում դրսևորելը, դիտողական պարագաներ, նաև տեսանյութեր ցուցադրելը և այլն: Դիտարկվում է վերջին տարիներին ավելի ու ավելի մեծացող միտումը՝ հրապարակային խոսք գրելիս արհեստական բանականության օգնությանը դիմելը՝ այն առավել ազդեցիկ, համոզիչ ու կատարյալ դարձնելու նպատակով: Հոդվածում հիմնավորվում է նաև ճարտասանական խոսքին տիրապետելու կարևորությունը մասնավորապես հայ մասնագետների համար՝ մեր խոսքը աշխարհին լսելի և ընկալելի դարձնելու առումով:

Հիմնաբառեր. ճարտասանություն, հրապարակային ելույթ, ճարտասանական վերլուծություն, խոսքի համոզականություն, արհեստական բանականություն

Ներածություն

Ճարտասանական մշակույթը երկար դարերի պատմություն ունի և կրում է մարդկության պատմության զարգացման միմյանց հաջորդող փուլերի կնիքն ու ազդեցությունը: Այսօր, առավել քան երբևէ, ողջ աշխարհում կարևորվում է ճարտասանական (հռետորական) խոսքը՝ հնարավորություն տալով այն կատարելապես տիրապետող մարդկանց հասնելու աննախադեպ բարձունքների, նվաճելու հազարավոր, հարյուր հազարավոր մարդկանց վստահությունն ու համակրանքը: Ուստի արդիական է ու կարևոր՝ քննել ճարտասանական խոսքի ողջ ընթացքը՝ հասկանալու համար նրա զարգացման միտումները: Սույն աշխատանքի նպատակն է՝ պատմական ակնարկից գատ, դիտարկել, վեր հանել ներկայիս հռետորական խոսքին բնորոշ առանձնահատկությունները: Հետազոտության ընթացքում կիրառվել են պատմական, վերլուծության և համադրության, համեմատական մեթոդները:

«Խոսիր, որ ճանաչեմ քեզ» Սոկրատես

Սկսած մարդկության պատմության հնագույն ժամանակներից՝ տարբեր է եղել ճարտասանական խոսքի գնահատականն ու դրա կարևորության ընկալումը տարբեր մտածողների մոտ: Արիստոտելը, ով համարվում է ճարտասանության առաջին տեսաբանը, խիստ կարևորում էր ճարտասանությունը, որը, նրա կարծիքով, տրամաբանության և տրամախոսության հետ փիլիսոփայության երեք առանցքային տարրերից մեկն է: Գիտնականները համակարծիք են, որ նա՝ է իր «Հռետորիկա» աշխատության մեջ մշակել ճարտասանական խոսքարվեստի հիմունքները [Bizzell et al., 238]:

Պլատոնը, ի տարբերություն իր տաղանդավոր աշակերտի՝ Արիստոտելի, ընդհանուր առմամբ քննադատաբար էր դիտարկում ճարտասանական խոսքը, ելույթը և համարում էր, որ այն միջոց է կառավարելու մարդկանց՝ ազդելով նրանց հուզական աշխարհի վրա և չներկայացնելով իրական փաստերը:

Դարերի ընթացքում ճարտասանական խոսքը և դրա դրսևորումներից մեկը՝ հրապարակախոսական ելույթը, չափազանց մեծ փոփոխություններ են կրել՝ դառնալով ժամանակին համահունչ, ենթարկվելով ժամանակի փոփոխվող պահանջներին և համապատասխանեցվելով հասարակության նորմերին ու մշակութային արժեքներին:

Անտիկ աշխարհում Արիստոտելը և Ցիցերոնը մշակել էին ճարտասանական խոսքարվեստի տեխնիկա՝ հմտություններ, որոնց շարքում հատկապես կարևորվում էին պերճախոսությունը, խոսքի համոզականությունը և հրապարակախոսական ելույթ գրելու արվեստին տիրապետելը: Այդ ժամանակաշրջանում և մինչև գրերի գյուտը չափազանց մեծ էր հրապարակային խոսքի դերը նաև տեղեկություններ տարածելու, մշակութային ժառանգությունը պահպանելու, մարդկանց համախմբելու առումով:

Հին Հունաստանում, մասնավորապես Աթենքում, ճարտասանական խոսքը կարևորվում էր նաև մեկ այլ բնագավառում. դատավարությունների ժամանակ՝ մ.թ.ա. 5-րդ դարի կեսերից սկսած, անձի անմեղությունն ապացուցելու կամ մեղադրական ելույթի համար հաճախ լսում էին ոչ թե իրադարձության բուն մասնակիցներին՝ մեղադրյալին և մեղադրողին, այլ վերջիններիս կողմից շատ բարձր գումարով վարձված մարդկանց, որոնք, մրցելով միմյանց հետ և ցուցադրելով իրենց ճարտասանական խոսքի

հմտությունները, իրենց համոզիչ ելույթի շնորհիվ որոշիչ դեր էին խաղում՝ ազդելով դատավարության ելքի վրա: Հաճախ դատը շահում էր ոչ թե անմեղը, այլ առավել հմուտ հռետոր վարձած կողմը: Այս աշխատանքը վստահվում էր սովետներին, որոնք ճարտասանական խոսքի գիտակներ և ուսուցիչներ էին: Նրանք շատ բարձր վարձատրությամբ ճարտասանություն էին սովորեցնում, բազմաբնույթ (քաղաքական, իրավական, գվարճանքի համար նախատեսված) ելույթներ էին գրում, իրենք էին հանդես գալիս ելույթներով՝ հաճախ արժանանալով ժամանակի մեծ փիլիսոփաների, մտածողների արդարացի քննադատությանը, քանի որ վերջիններս համարում էին, որ սովետների ելույթներում բովանդակությունը ստորադասվում էր ձևին, իսկ ելույթների շարժառիթը հաճախ շահադիտական էր լինում:

Ճարտասանական խոսքարվեստը նշանակալի փոփոխություններ է կրել և աստիճանաբար անկում ապրել միջնադարում (4-14-րդ դարերում): Այդ փոփոխություններին և անկմանը նպաստող գործոններից էին քաղաքական պայմանները, երբ այլևս անցյալ ժամանակաշրջանին բնորոշ ճարտասանությունը չէր իրախուսվում: Ճարտասանության ուսուցումը պահպանվում էր, սակայն այժմ կարևորվում էին ոչ այնքան գեղեցիկ խոսելն ու գրելը, որքան նամակներ, խնդրագրեր և այլնայլ իրավական փաստաթղթեր կազմելը, քարոզներ ու աղոթքներ կարդալը, օրենքներն ու Աստվածաշունչը մեկնաբանելը և այլն: Հարկ է նշել նաև, որ գրավոր խոսքը վերահսկվում էր եկեղեցու կողմից, իսկ նման պայմանները հեռու էին ճարտասանական խոսքարվեստի համար նպաստավոր լինելուց [Glenn, 194]:

Տպագրության գյուտը 15-րդ դարում արմատական հեղաշրջում մտցրեց Եվրոպայում՝ դառնալով փոփոխությունների ազդարարը: Մասնավորապես, «թերթերի հրատարակիչները և լրագրողները, որոնք բացահայտում էին կառավարության գաղտնիքները, դրանով իսկ քաղաքականության շուրջ հանրային բանավեճերի, քննարկումների համար պայմաններ էին ստեղծում» [Helmets et al. 3]: Չխորանալով այն հարցի մեջ, թե որքանով էր քննարկվող ժամանակաշրջանի մամուլը իրապես հակառակվում և որքանով՝ ծառայություններ մատուցում կառավարությանը, հարկ ենք համարում ընդունել դրա դրական դերը վերոնշյալ հարցում: Եվրոպայում եկեղեցու ազդեցության սահմանափակումը ևս բարենպաստ էր ճարտասանական խոսքի վերականգնման համար:

Մինչև 16-րդ դարը Եվրոպայում ճառերը, ելույթները գրվում և ներկայացվում էին հունարեն կամ լատիներեն: Վերածննդի դարաշրջանում նախ Իտալիայում, Ֆրանսիայում, ապա նաև Անգլիայում ճարտասանական խոսքարվեստը սկսեց ուսուցանվել, ելույթները սկսեցին գրվել և ներկայացվել մայրենի լեզուներով, ինչը մեծապես բարձրացրեց ազգային լեզուների վարկանիշը:

17-րդ դարում կրկին առաջնային դարձան խոսքի տպավորիչ հնարքները, պատկերները, որոնք ուժեղացնում էին ազդեցությունը ունկնդրի հուզական աշխարհի վրա և որոնցով էլ անցյալ դարերում բնութագրվել և գնահատվել էին ելույթի ոճն ու արժեքը: Սակայն այժմ արդեն դրանց արժեքը գնահատվում էր ոչ այնքան որպես ունկնդրի հուզական աշխարհի վրա ազդեցությունը մեծացնելու միջոց, որքան որպես ելույթի հեղինակի կամ հռետորի հոգեկան աշխարհի

ԲԱՆԱՍԻՐՈՒԹՅՈՒՆ

դրսևորում: Այս ժամանակաշրջանում, այնպես, ինչպես անտիկ աշխարհում, սկսեց խիստ կարևորվել նաև ճարտասանի խոսելաոճն ու առողանությունը: Անգլիացի փիլիսոփա Ջոն Լոքը գտնում էր, որ բառերը գաղափարների, մտքերի նշան են, իսկ խոսքի ելևէջները, երանգավորումը՝ բուն զգացմունքների [Corbett, Connors, 505-506]:

Ճարտասանական խոսքարվեստի անկումը սկսվեց 18-րդ դարի կեսերին, երբ նվազեց հետաքրքրությունը դասական ճարտասանության ոճի հանդեպ, երբ ելույթում օգտագործված գեղեցիկ, տպավորիչ, հուզական պատկերները սկսեցին ստորադասվել ելույթի զուտ բովանդակային, տրամաբանական արժեքին: Աստիճանաբար ավելի ու ավելի քիչ դպրոցների և համալսարանների ուսումնական ծրագրերի մեջ էր ընդգրկվում ճարտասանական խոսք առարկան: Այս միտումները առավել արտահայտվեցին 19-րդ դարում:

Իրավիճակը կտրուկ փոխվեց 20-րդ դարի սկզբում՝ վերականգնվեց հետաքրքրությունը ճարտասանական խոսքի նկատմամբ: Օրինակ, ԱՄՆ-ում սկսեցին մտածել Հռետորական խոսք դասավանդելու ծրագրերի մշակման շուրջ՝ դպրոցներում և բուհերում այդ առարկան ընդգրկելու համար: Եվ նրանց հայացքներն ուղղվեցին դեպի դասական ճարտասանական խոսքարվեստն ու իր ավանդույթները: Միևնույն ժամանակ, բնականաբար, այդ գիտությունը 20-րդ դարում չէր կարող ընդունվել արիստոտելյան իր բոլոր երանգներով ու առանձնահատկություններով: Դասական ճարտասանական խոսքարվեստն իր ավանդույթներով դիտարկվում էր քննադատաբար. առանցքային կարևորություն էր տրվում ճարտասանությանը՝ զուտ որպես հաղորդակցման, շփման համար նախատեսված հղկված, կատարելագործված միջոցի:

Նոր ժամանակներում Հռետորական խոսք առարկայի դասավանդման գլխավոր նպատակը ոչ թե բացառիկ ճարտասանական հնարքներով հագեցած, հուզարտահայտչականությամբ փայլող և ունկնդրին շլացնելու և հիացնելու ձիրքին տիրապետել սովորեցնելն էր, այլ շատ ավելի գործնական խնդիր՝ կարողանալ համոզել ունկնդիրներին իր ասելիքի ճշմարտացիության մեջ՝ շատ դեպքերում մղելով նրանց որոշակի գործողությունների, քայլերի: Բերկլիի համալսարանի պրոֆեսոր Թոմաս Սլոունի բնորոշմամբ՝ նոր հռետորական արվեստը փաստարկումների տեսություն է, որի առարկան դիսկուրսային, խոսքային միջոցների ուսումնասիրությունն է, իսկ նպատակը՝ մարդկանց գիտակցության մեջ առաջացնել և ուժեղացնել հավատարմությունը ներկայացվող դրույթներին: Ավելին՝ խոսքային պատկերներն աստեղ կարևոր են ոչ թե իրենց էսթետիկ արժեքով, այլ նրանով, թե որքանով մեծ է դրանց համոզականության ուժը [Rhetoric]:

20-րդ դարի երկրորդ կեսին և 21-րդ դարի սկզբում է՛լ ավելի մեծացավ ճարտասանական խոսքի հանդեպ հետաքրքրությունը և մարդու գործունեության տարբեր բնագավառներում (քաղաքական, իրավական, վարչական և այլն) այդ խոսքի նրբություններին տիրապետելու բացառիկ կարևորության գիտակցումը: Ուշագրավ է, որ ԱՄՆ-ում համարում են, որ հաջողակ ամերիկացուն բնութագրող հատկանիշներից է սեփական կարծիք ունենալը, փաստարկներով իր տեսակետը ապացուցելու ունակությունը և ունկնդրի համաձայնությունը ձեռք բերելու կարողությունը: Այսպիսով՝ հռետորական խոսքը միտված է նախ համաձայնություն ձեռք բերելուն և այն պահպանելուն, և ապա՝ ձեռք բերված համաձայնության շուրջ գործնական որոշումներ կայացնելուն [Марченко, 35]: Այստեղից էլ՝ Հռետորական խոսք առարկայի խիստ գործնական ուղղվածությունն ԱՄՆ-ում:

ԲԱՆԱՍԻՐՈՒԹՅՈՒՆ

Ոչինչ չի կարող փոխարինել կենդանի խոսքին: Այս ճշմարտության գիտակցումն է մղում իրենց ճարտասանական խոսքը հղկելու ու կատարելագործելու հարցում ջանք չինայել այն մարդկանց, ովքեր քաղաքականության մեջ գերհաջողությունների հավակնություն ունեն: Մենք հաճախ ականատես ենք լինում, թե ինչպես նախագահական ընտրությունների ժամանակ հաղթում է այն թեկնածուն, ում նախընտրական ելույթները ամենատպալուրիչն ու կատարյալն են: Բերենք միայն մեկ օրինակ: Շատ մասնագետներ են համակարծիք, որ Բարաք Օբաման նախագահ չէր դառնա, եթե չլինեին իր հղկված, դիպուկ, համոզիչ, իրենց հուզականությամբ ունկնդիրներին գերող ելույթները: Այդ ելույթների գագաթնակետը կարելի է համարել նրա 2008թ. ընտրություններում իր հաղթանակից հետո հնչած «Այո, մենք կարող ենք» (“Yes, We Can”) անվանված ելույթը: Սովորողների ճարտասանական խոսքը հղկելիս կարելի է անդրադառնալ այդ ելույթի յուրաքանչյուր պարբերությանը՝ հաջորդաբար վերլուծելով դրանք և բացատրելով արտահայտչամիջոցների դիպուկ և տեղին օգտագործումը հոետորի կողմից:

Որոշ տեսաբաններ, ինչպես օրինակ, Ավստրալիայի համալսարանների լեզվի և գրականության ասոցիացիայի նախագահ Թոմ Քլարքը, պնդում են, որ հրապարակախոսական ելույթը բանաստեղծական արվեստի (poetics) տեսակ է: Քլարքը համարում է, որ լեզվի էսթետիկական չափանիշները լեզվի էսթետիկական չափանիշներ են, եթե դրանք առկա են՝ անկախ նրանից, թե դրանց գործածման վերջնարդյունքը մենք անվանում ենք բանաստեղծություն թե քաղաքականություն: Զուգահեռներ տանելով մի շարք բանաստեղծությունների և բանաստեղծական տարրերով հագեցած հրապարակախոսական ելույթների միջև՝ նա հանգում է այն եզրակացության, որ պետք է ընդունել, որ այդ երկուսը նույն ժանրին են պատկանում: [Clark, 28]

Անհերքելի է, որ հրապարակախոսական ելույթների լավագույն նմուշները, որոնց շարքում՝ Մարտին Լյութեր Քինգի «Ես երազանք ունեմ» (“I Have a Dream”), Ուինսթոն Չերչիլի ելույթները Համայնքների պալատում 1940 թվականին, որոնցից կառանձնացնեինք հատկապես երկուսը՝ «Արյուն, տքնաջան աշխատանք, արցունքներ և քրտինք» (“Blood, Toil, Tears and Sweat”) և «Ամենափառավոր ժամը» (“Finest Hour”) , Ջոն Քենեդիի «Ես բեռլինցի եմ» (“Ich bin ein Berliner”), փայլում են բանաստեղծական միջոցների հազեցվածությամբ, շլացնում վառ, ցայտուն, ազդեցիկ ու հուզիչ պատկերներով: Եվ այդուհանդերձ, անգամ լավագույն ճարտասանների լավագույն հրապարակախոսական ելույթները բանաստեղծությանը, բանաստեղծական արվեստին հավասարեցնելը համարում ենք ծայրահեղություն:

Հրապարակային ելույթների՝ ունկնդիրների վրա թողած ազդեցության հետ կապված մեկ դիտարկում ենք ցանկանում կատարել: Տողերիս հեղինակը իր դասավանդման երկարամյա փորձառության ընթացքում բազմիցս իրականացրել է մի դիտափորձ՝ հավաստիանալու համար, որ ելույթի ազդեցիկության չափը, աստիճանը իրոք փոխվում է՝ կախված այն բանից, թե արդյոք մարդը կարդում է այն, լսում, թե՝ դիտում: Աշխատանքն ընթանում է երեք փուլով:

1. Ունկնդիրներին խնդրվում է որոշակի միավորների շրջանակում գնահատել նախապես ընտրված 3-4 ելույթ՝ դրանք ընթերցելուց հետո:

2. Միացվում է նույն ելույթների ձայնագրությունը և կրկին գնահատվում են ելույթները՝ դրանք լսելուց հետո:

3. Ունկնդիրների դատին են ներկայացվում նույն ելույթների տեսաձայնագրությունները և դրանք գնահատվում են երրորդ անգամ:

Գնահատման հաշվառումը ցույց է տալիս, որ առանց բացառության բոլոր դեպքերում միավորները ոմանց մոտ փոխվում են յուրաքանչյուր հաջորդ փուլում: Եվ դա միանգամայն բնական է:

1. Հրապարակախոսական ելույթը կարդալիս ընթերցողի դատին է ներկայանում հռետորի մտքերի, զգացողությունների, վերլուծությունների գրավոր շարադրանքը: Այդ շարադրանքից ստացած տպավորությունը խորանում է, եթե հռետորը հմտորեն ու տեղին է օգտագործում լեզվի պատկերավորությունը, հագեցնում է (բայց ոչ՝ գերհագեցնում, ինչպես դա հաճախ արվում էր Անտիկ աշխարհում) իր ելույթը ճարտասանական խոսքի հուզարտահայտչականության ոճական հնարքներով (փոխաբերություն, փոխանունություն, չափազանցություն, բռնախաղ, մակդիր, հեզնանք, նրբաբանություն և այլն): Մինևույն ժամանակ շատ կարևոր է, որ հռետորական հնարքների առատության մեջ չկորչի ասելիքը՝ ուղերձը: Անգամ Ջոան Դետսը, ով վերնագրել է իր գրքերից մեկը «Կարևոր է ոչ թե այն, թե ինչ էս ասում, այլ այն, թե ինչպես էս ասում» (“It’s Not What You Say, It’s How You Say It”), գրքի հենց առաջին տողերում ինքն իրեն ուղղում է և խոստովանում, որ գրքի վերնագրում կա չափազանցություն, որովհետև այն, թե ինչ էս ասում, իրականում բացարձակ կարևոր է [Detz, 3]:

Ուղերձի, ասելիքի կարևորությունը ընդգծել և ընդգծում են հռետորական խոսքի մասին գրող բոլոր հեղինակները՝ գտնելով, որ հռետորական խոսքում «ինչ»-ը երբեք չպետք է ստորադասվի «ինչպես»-ին: Իսկ «ինչ»-ի լեզվական ձևակերպման համար բացարձակ անհրաժեշտություն է գտնել և կիրառել ամենաստույգ և ազդեցիկ բառը, արտահայտությունը, առանց որի խոսքը ունկնդրին հասցնելը, առավել ևս՝ նրան համոզելը, պարզապես անհնար է: Բառերը տեղին գործածելու կարողությունը Ցիցերոնը անվանել է պերճախոսության հիմքն ու հենքը [Цицерон, 235]:

2. Փորձի երկրորդ փուլում, ինչպես արդեն նշել ենք, ունկնդիրները լսում են հռետորի ելույթը: Այստեղ ավելանում է մի հզոր գործոն՝ հռետորի ձայնը: Մինևույն ժամանակ հույժ կարևորվում է հուզականության չափը նրա խոսքում: Ինչպես իրավացիորեն նկատում է Վալերի Միրզոյանը, «Ճարտասանը պիտի կարողանա փոքր բաների մասին խոսել համեստորեն, միջին բաների մասին՝ հանդարտորեն, մեծ բաների մասին՝ վեհորեն: Եթե մանր հարցի մասին որևէ մեկը բարձրագույն բաներ է ասում, առանց ունկնդիրներին նախապատրաստելու բոցավառ ճառ է սկսում, այն տպավորությունն է ստեղծվում, թե նա հարբեցողության է տրվել սթափների մեջ»: Ապա հեղինակը հավելում է. «Պետք է տիրապետել սեփական ձայնին: Ոչինչ ավելի զորեղ չէ ճարտասանի ձայնից: Միմիայն արտահայտիչ արտասանությամբ շատ ճարտասաններ երբեմն գերազանցել են իրենցից ավելի օժտված, սակայն ավելի վատ արտասանության տեր ճարտասանների» [Միրզոյան, 37-38]: Այսպիսով, միանգամայն բնական է, որ որոշ ունկնդիրների քվեարկության մեջ փոփոխություններ են դիտարկվում՝ ելույթների ձայնագրությունը լսելուց հետո: Հռետորի՝ իր ձայնին տիրապետելու արվեստը քվեարկության ժամանակ որոշիչ դեր է կատարում:

3. Դիտափորձի երրորդ փուլը, ինչպես հիշում ենք, քվեարկությունն է՝ արդեն տեսաերիզները դիտելուց հետո: Ելույթներից ստացած նախկին տպավորությանը ավելանում է մի շատ ծանրակշիռ ու որոշիչ գործոն՝ պատկերը: Առաջնային պլան են մղվում ելույթի ժամանակ հռետորի կեցվածքի, հարալեզվական նշանների՝ շարժանշանների (ժեստերի) և դիմախառի արտահայտչական նրբություններին տիրապետելը: Գոյություն ունի գիտության մի ճյուղ՝ շարժումագիտություն (kinesics), որն ուսումնասիրում է մարմնի շարժումների ազդեցությունը հաղորդակցման վրա: Պարզվում է, որ առօրյա կյանքում տեղեկությունների 80%-ը մարդը ստանում է տեսողությամբ և միայն 16%-ը՝ լսողությամբ: Այստեղից էլ՝ հռետորի կողմից հարալեզվական նշաններին տիրապետելու բացառիկ կարևորությունը: Հռետորը պետք է իմանա, որ իր շարժումները կարող են իրենց ուրույն իմաստն արտահայտել՝ անկախ իր խոսքից: Դրանք կարող են խոսքի հակառակ իմաստն արտահայտել, կարող են ուժեղացնել նրա խոսքի ազդեցությունը և կարող են ընդհանրապես զրկել խոսքն իմաստից: Ունկնդիրների հայացքից չի վրիպում ոչ մի շարժում, որը մատնում է հռետորի անվստահությունը, չափազանց մեծ ինքնավստահությունը, անտարբերությունը, նյարդայնությունը և այլն: Ձեռքերի անիմաստ շարժումները, կեղծ դիմախառը և նման այլ վրիպումներ կարող են թուլացնել լավագույն ելույթի ազդեցությունը [Марченко, 95]: Եվ այսպես, մեր դիտափորձի երրորդ փուլում ևս հռետորների խոսքի գնահատման արդյունքները որոշ դեպքերում փոխվում են: Միշտ չէ, որ գեղեցիկ խոսք ունեցող հռետորը տիրապետում է նաև հարալեզվական նշանների արտահայտչական նրբություններին:

Այսօրվա հրապարակախոսությանը բնորոշ են որոշակի առանձնահատկություններ, որոնցից հարկ ենք համարում առանձնացնել խոսքի հուզական երանգավորումը (ունկնդիրների համար խոսքը առավել ազդեցիկ դարձնելու նպատակով), ճկունությունը (ունկնդիրների տարբեր խմբերի տրամադրությունը հաշվի առնելու առումով), մատուցման պարզությունը՝ երկարաշունչ նախադասությունների փոխարեն տպավորիչ, հստակ, հակիրճ ձևակերպումները, հուզական կարգախոսների օգտագործումը և ելույթի ընթացքում դրանց կրկնությունը, հռետորի անձնական փորձից օրինակներ բերելն ու կատակելը, ապրումակցում դրսևորելը, դիտողական պարագաներ, նաև տեսանյութեր ցուցադրելը և այլն:

Հռետորական խոսքի զարգացման միտումների մասին խոսելիս չենք կարող չանդրադառնալ այսօրվա մի կարևոր իրողության: Վերջին տարիներին մեծ չափերի է հասնում արհեստական բանականության անսահմանափակ հնարավորությունների օգտագործումը՝ նաև հրապարակախոսական ելույթներ գրելու նպատակով: Վայրկյանների ընթացքում արհեստական բանականությունն առաջարկում է անհրաժեշտ մտքերով, հուզարտահայտչականության ոճական հնարքներով և համոզիչ փաստարկներով հագեցած տեքստ: Հաշվի է առնվում, թե ովքեր են լինելու հռետորի հավանական ունկնդիրները, ինչպիսի ազդեցություն է ակնկալվում ունենալ նրանց վրա: ԱԲ-ը կարող է ներկայացնել որևէ խնդրի շուրջ մարդկության լավագույն մտքերի փորձարարական-հավաքական նմուշներ, կարող է ապշեցուցիչ ճշգրտությամբ նմանակել ցանկացած գրողի, հրապարակախոսի գրելաոճը: Երբ ելույթը պատրաստ է, հռետորի ցանկության դեպքում անցում է կատարվում նրա խոսքը հղկելու փուլին: Վերջինիս խոսքի թերությունները, անվստահության զգացումը այլևս խոչընդոտ չեն: Արհեստական բանականություն – խորհրդատուի օգնությամբ հղկվում է հռետորի ձայնը, ձայներանգի

ելևէջները, կեցվածքը, դիմախաղը, շարժումները, առաջարկվում են բեմական վախը հաղթահարելու ամենաարդյունավետ ուղիները [Projectcube!cle]:

Ինչևէ, արհեստական բանականության զարգացման այսօրվա փուլում առկա են որոշ մարտահրավերներ, որոնց անդրադառնում են թե՛ մասնագետները, թե՛ օգտատերերը: Դրանցից առաջինը առաջարկվող նյութի հավաստելիության, ճշգրտության հետ է կապված: Արհեստական բանականությունը նման վրիպումներից զերծ չէ: Բացի այդ, իր ելույթում հոետորը պետք է հաշվի առնի արհեստական բանականությունն օգտագործելու բարոյական, հասարակական հետևանքները: Արհեստական բանականության ազդեցության ներքո խոսքարվեստը անկասկած փոփոխությունների է ենթարկվում, սակայն հրապարակախոսը պետք է կարողանա պահպանել կարևորագույնը՝ իրապես մարդկային կապը իր ունկնդիրների հետ իր ոգևորիչ, միայն իրե՛ն հատուկ ձայնով և խոսքով, ինչը առաջնային է ելույթի հաջողության համար: Ժամանակը ցույց կտա, թե ինչպիսին կլինեն արհեստական բանականության օգնությամբ հրապարակային ելույթներ գրելու և դրանց մատուցումը կատարելագործելու զարգացումները:

Միանգամայն ակնհայտ է, որ հրապարակախոսությունն այսօր աննախադեպ կարևորություն է ձեռք բերել ողջ աշխարհում: Այժմ համացանցի և թվային տեխնիկական միջոցների շնորհիվ չափազանց մեծ հնարավորություններ և հեռանկարներ են ստեղծվել ճարտասանական նրբություններին տիրապետող և այդ ոլորտում այսօրվա միտումները հաշվի առնող մարդկանց համար՝ հասնելու մեծ բարձունքների, նվաճելու հազարավոր, հարյուր հազարավոր, եթե ոչ միլիոնավոր մարդկանց վստահությունն ու համակրանքը: Նման մարդկանց խոսքը միշտ լսվում է, վստահությունը նրանց հանդեպ անսահման մեծ է:

Համոզված ենք, որ մեր երկրի համար մարտահրավերներով լի այսօրվա իրականության մեջ խիստ կարևոր է, որպեսզի մեր տարբեր բնագավառների առանցքային մասնագետները հնարավորություն ունենան զարգացնելու, մշակելու իրենց ճարտասանական հմտությունները: Օրվա հրամայական է նաև բուհերի գոնե որոշ ֆակուլտետներում պարտադիր առարկա դարձնել Հոետորական խոսքը: Դա մեր ձայնը աշխարհին լսելի դարձնելու լավագույն հնարավորությունը կլինի:

Եզրակացություն

Այսպիսով, հրապարակային խոսքը, որը ձևավորվել է մարդկության պատմության հնագույն ժամանակաշրջանում, իր մեջ ներառում է ոճերի, ձևաչափերի, արտահայտչամիջոցների մեծ բազմազանություն: Ճշմարիտ է, համոզելու և հաղորդակցվելու հիմնական սկզբունքները դարերի ընթացքում հիմնականում պահպանվել են, սակայն տեխնիկական առաջընթացի, պատմական ու մշակութային զարգացման պայմաններում շարունակ փոփոխվել և փոփոխվում են ելույթներ գրելու, դրանք ներկայացնելու, նաև դրանց ընկալման յուրահատկությունները:

Առավել ևս, աննախադեպ փոփոխությունների, գիտության և տեխնիկայի սրընթաց զարգացման այսօրվա դարաշրջանում խիստ կարևոր է ճիշտ հասկանալ և գնահատել հրապարակային խոսքի արդի միտումներն ու առանձնահատկությունները՝ խոսքն առավել նպատակային, համոզիչ, թիրախային դարձնելու համար: Գտնում ենք, որ հայ մասնագետների

կողմից ճարտասանական խոսքին տիրապետելը այսօր հրամայական պահանջ է՝ մեր երկրի առջև ծառայած խնդիրները բարձրաձայնելու և պարզաբանելու առումով:

CHARACTERISTICS AND TRENDS IN EVOLUTION OF RHETORIC

Anahit Abrahamyan

Associate Professor

YSU, Chair of Diplomatic Service and Professional Communication

anahit.abrahamyan@ysu.am

Abstract

Being a manifestation of the cultural heritage of humanity, rhetoric has born the impact of the evolution of humanity, human thought, political environment and changes in value systems. The article deals with the specific trends and peculiarities of the evolution of human society in different historical periods and their impact on rhetoric. Differences in perception and evaluation of public speeches depending on whether they are read, listened to or watched are also brought to light in the article.

The article considers peculiarities that are typical to today's public speaking, among which emotional appeal, flexibility, simplicity of presentation, inspiring, clear-cut and brief wording, usage and repetition of emotional slogans, storytelling, empathy, visual and multimedia elements can be singled out. In recent years there can be observed an ever-growing tendency to make use of the artificial intelligence for drafting speeches to make the presentation more impressive, persuasive and perfect. At the end of the article the importance of mastering public speaking is emphasized as exceptionally essential for the specialists of our country.

Keywords: *Oratory, public speech, rhetorical analysis, persuasiveness of speech, artificial intelligence*

Փրակաճության ցանկ

1. Bizzell, Patricia; Herzberg, Bruce. *The Rhetorical Tradition: Readings from Classical Times to the Present*. 2nd ed., Boston, Bedford/St. Martin's, 2001, 1673 p.
2. Cheryl Glenn. *Rhetoric Retold: Regendering the Tradition from Antiquity Through the Renaissance*. Southern Illinois University Press, 1997, p. 248.
3. *Print and Power in Early Modern Europe (1500-1800)*. Edited by Helmer Helmers, Nina Lamal, Jamie Cumby. Boston. Brill Publishers, 2021, p. 462.
4. Edward P. J. Corbett, Robert J. Connors. *Classical Rhetoric for the Modern Student*. Oxford University Press, 1999, p. 562.
5. *Rhetoric: The Renaissance and after. Toward a New Rhetoric*. Britannica, 18 փետրվարի, 2024, <https://www.britannica.com/topic/rhetoric/The-Renaissance-and-after>
6. О.И. Марченко. *Основы красноречия. Риторика как наука и искусство убеждать*. Издательство «Форум», 2016, с. 208.

ԲԱՆԱՍԻՐՈՒԹՅՈՒՆ

7. Tom Clark. Stay on Message: Poetry and Truthfulness in Political Speech. North Melbourne: Australian Scholarly Publishing, 2012, 146 p.
8. Joan Detz. It's Not What You Say, It's How You Say It: Ready-to-Use Advice for Presentations, Speeches, and Other Speaking Occasions, Large and Small. New York: St. Martin's Press, 2000, p. 192.
9. Марк Туллий Цицерон. Три трактата об ораторском искусстве. Ред. М. Л. Гаспарова. Пер. Ф. А. Петровского. Москва. Издательство «Наука», 1972, с. 472.
10. Վալերի Միրզոյան: Ճարտասանություն: Երկրորդ, լրացված հրատարակություն: Երևան: Իրավունք, 2006, էջ 458:
11. Projectcub!cle, Angela Rita McGregor. Artificial Intelligence & Machine Learning. September 15, 2023, 11 փետրվարի, 2024, <https://www.projectcubicle.com/the-future-of-public-speaking-ai-speech-generators-on-stage/>

Ներկայացվել է՝ 12.03.2024թ.

Ուղարկվել է գրախոսման՝ 13.05.2024թ.

**APPLICATION OF NEW INFORMATION TECHNOLOGIES IN THE PROCESS OF
PEDAGOGICAL SOFTWARE**

<https://doi.org/10.59982/18294359-24.15-ag-18>

Gagik Avetisyan

EUA, Chair of Design

avetisyan.gagik.93@mail.ru

Abstract

The use of new information technologies in practically every field of activity in modern society defines the need for the development of elements of students' creative imagination. In the digital environment, the cognitive motivation of students is strengthened. The changes introduced by new information technologies in the development of students can have a cognitive, emotional, and motivational nature and affect their temperament and individual characteristics. One of the essential arguments accompanying the introduction of new information technologies in teaching is directly related to the increase in their educational and cognitive activity, which is expressed in the complexity of educational tasks, considering the capabilities of learners, as well as the choice of the maximum learning rate, the effectiveness of control, the increase of objectivity, and especially in the process of organizing pedagogical software tools.

Partial methodologies based on the application of new information technologies are used in the process of pedagogical software tools, depending on the educational goals or educational situations. In one case, it is necessary to understand the needs of the learner more deeply; in another case, the analysis of knowledge in the field of the relevant subject is important, as well as accounting for the psychological principles of learning. Accordingly, the use of new information technologies in the field of education as a means of disseminating information contributes to faster and fuller assimilation and dissemination of the material.

Keywords: Information technologies, modern education, software, digital environment, pedagogy, learners, concept.

Introduction

The implementation of new information technologies in education is one of the most complex tools for qualitative change in it. The use of new information technologies in the process of developing pedagogical programs is a very current topic. Relevance of new information technologies in the modern educational environment contemporary use of new information technologies, including technological advances, personalized learning, advanced and interactive learning, accessibility and inclusion, collaboration and communication. The integration of new information technologies into the development of educational programs has the potential to improve the quality, efficiency and accessibility of education, which makes it an important and significant topic in the field of education and educational technologies. The purpose of the presented article is to identify the reasons for the modernity of using new information technologies in educational processes and the conditions of expediency in the context of pedagogical software tools. Among them, the fact that the general technical preparation of students for the object of the researched problem should meet the rapidly

changing demands of current production is of primary importance, in addition, the results of the experiment attest to the trainees' increased activity, the value of independent work under information-comfortable conditions, and the best possible educational standards.

In particular, the use of new information technologies (IT) in the development of educational software is an important area of innovation and the development of educational methods. The scientific novelty of the research is primarily related to the development of adaptive learning systems, and the integration of tools based on artificial intelligence, such as intelligent learning systems (ITS).

All this can transform traditional educational paradigms, making learning more personalized, interactive and accessible. The scientific novelty of this research lies in its ability to use advanced technologies to solve modern problems in education, thereby creating a more effective and inclusive learning environment. The complete theoretical concept of learning new information technologies can adequately represent the essence of the problems it covers only if the didactic and empirical methods related to the organization of educational activities using innovative means in the most important pedagogical, psychological and special conditions are synthesized.

The study was conducted with the participation of students from Yerevan State College of Informatics. The reliability of the research results was justified by the fundamental provisions of the work methodology, which was ensured both theoretically and by a comprehensive analysis of test scientific experiments, in conditions of adequate consideration of the age, individual and artistic-pedagogical characteristics of students.

In order to support the argument that the issue of integrating new information technologies into the classroom is legitimate, the question's origins are examined. This involves comprehending the notion of digitization of education, incorporating contemporary information resources into the classroom, developing computer technologies for education, assessing the efficacy of pedagogical software training, determining the importance of the educator in the context of information technology, and keeping up with the rapidly advancing fields of artificial intelligence (AI) and software development.

The role of new information technologies in the field of education

The term "information" translated from Latin (*informatio*) means explanation, clarification. Information as a concept was developed by the American scientist Norbert Wiener, who noted: "Information is information, not matter or energy. Matter and energy do not disappear anywhere, but only pass from one form to another. In contrast, information can appear and disappear" [Wiener, 32]. Thus, the great scientist of his time emphasized the special and important role of information in the context of other processes, which became a stable platform for further research and analysis by specialists.

In the context of the study of information technologies, the principle of concept modernity is essential. According to UNESCO's assessment: "Information technology is a set of interconnected scientific, technological, engineering disciplines that study the methods of effective organization of the work of people involved in the processing and storage of information, the methods of organization and interaction with computer equipment, people and production equipment, their practical applications, as well as all this social, economic and cultural problems related to it" [Серебряков, 30].

New information technologies are closely related to the computer sphere, and technical failures in the latter significantly affect their application. In this context, the method of computer echolocation contributes not only to the construction of a security model of new information

technologies, but also to support the identification of structural and functional disorders in computer systems [Khoshaba, 577]. This is especially important in the format of education, where new information technologies can be considered as a methodology of the educational process using the latest innovative means, primarily a computer. Here, from the point of view of computer science, reflections were made on the relationship of some concepts of pedagogy, the virtual past, present, future, noosphere and its coevolution.

Most of the researchers (B. Gershunaki, E. Mashbitz, N. Nikandrov and others) identify the computer as the most important element of the information sphere of the educational institution. This is explained by the functional versatility of the computer, which became evident especially in the post-epidemic period, with the availability of using new information technologies in the educational process, which were qualitatively different from their predecessors (increasing speed, Internet publicity, increasing the amount of computer memory, distance learning, etc.). It gave birth and signaled new information technologies in pedagogical activity, such as multimedia, virtual reality, video conferencing platforms, etc.

It is reasonable to expect that the didactic opportunities on the basis of the information technology will increase rapidly. Let's emphasize that under the means of new information technologies, we mean software backup equipment in the digital domain, which operate on the basis of nanotechnology, as well as modern means and systems of information exchange, which ensure the exchange of information collection, realization, storage, storage and processing. the role. The first concept of digitization of education was developed by academicians D. Rams, A. Yershov, V. Monakh and others. The features of the changes taking place institutions are presented of the software tools developed by Safronova in the educational process.

It should be noted that the software and its penetration into the design process of the learning process require following the requirements of pedagogical software tools. The introduction of new information technologies into the educational process certainly requires a high pedagogical mastery of the teacher, the search for the development of certain pedagogical methods aimed at the formation and development of the technical thinking of students, therefore, the approaches developed in the process of improving the professional training of specialists in new information technologies can be used as ways to improve the quality of education in this field to decide.

The introduction of new information technologies in education can be considered, on the one hand, as a general process of publicizing innovative means, which spreads everywhere, and on the other hand, as a means of increasing efficiency. Here, of particular importance is the application of the principles of the theory of psychology of unified integrity.

This is also evidenced by the opinion of outstanding educators and rhetoricians that new information technologies are a powerful tool for the development of various abilities of students, especially creative abilities, which in that sense has an obvious advantage compared to all other traditional means. In this context, the process of self-learning is also important. According to pedagogue Robert. "Self-education implies the use of new information technologies not only as a means of controlling learning, but also as a tool for obtaining information" [Robert, 37].

In addition, we emphasize that if European studies focus on the pedagogical perspective, that is, the use of new information technologies as a means of teaching (N. Wirth, E. Dijkstra), then in the American experiment there is a certain tendency towards the technological direction of information and new technologies are considered mainly as an additional tool. The list can be summed up in the context of pedagogical software tools, which should be understood as the application programs designed to organize and support an educational dialogue between the user and the computer.

The functional role of pedagogical software means is the introduction and guidance of educational information, taking into account the individual capabilities and preferences of the learner. Pedagogical software tools are created and used to achieve certain pedagogical goals and objectives of learning. They usually include the learning material that the learner needs to master and the management part that determines the sequence of study of that learning material.

All the above-mentioned values of new information technologies are concentrated in the possible areas of pedagogical software tools, with which students work, and innovative tools act as a technical tool that implements the educational program. Currently, a significant number of pedagogical software tools have been developed in various fields of knowledge. There is a very simple pedagogical program that provides for the sequential delivery of educational texts and complex mental program compounds.

Let's consider the types of software tools, which are used for educational, in particular, functional and methodical purposes. It is appropriate to divide pedagogical software tools into the following types according to their functional significance:

1. Diagnostic and test programs that verify the causes of students' wrong actions, evaluate their knowledge, abilities, and determine their level of training or intellectual development.
2. Instrumental, software means that certify educational software (systems), educational-methodical, organizational materials, etc.
3. Subject-oriented software areas that implement the modeling of the studied objects or their relation to a certain subject area, organize educational activities with models, reflect the objects, the regularities of some subject areas.
4. Pedagogical software tools, which are intended for the automation of the process of processing the results of the educational test.
5. Management pedagogical software tools, the purpose of which is to manage the actions of real objects . for example, the actions of robots simulating the role of various industrial mechanisms.
6. Learning areas of programming, designed for the initial training of the ability to form the main components of the algorithmic style of programming thinking.
7. Pedagogical software tools that ensure the performance of some functions of the teacher: to give commands on working on the computer, instructions to stop work, to perform checks, etc.
8. Pedagogical software tools designed for the automation of information-methodical support process and operation.
9. Service software tools that ensure the user's work, management of the process of learning results.
10. Game software tools that are a means of securing various types of gaming and learning activities.

Types of software methods of methodological significance

The methodological significance of each type of pedagogical software reflects the methodological goal of its implementation in the learning process and the possibilities of pedagogical software tools, the implementation of which accelerates the learning process, brings it to a higher level: teaching software tools, software systems, monitoring, information search, informational, imitative, modeling, demonstrative, educational, etc [Creswell, 46].

In the context of the implementation of modern educational standards, where new information technologies are considered as starting tools, we present the below-mentioned classification of training programs:

1. Computer textbooks
2. Subject-oriented areas (microworlds, modeling programs, educational programs),
3. Modern laboratory conditions,
4. Monitoring programs,
5. Reference books, educational databases.

There is the following division of training programs:

- Drill & practice
- Step-by-step
- tutorial
- Software "discovery-learning".

There are programs designed to test and consolidate knowledge, practice skills and teach skills and abilities. The next group of software tools consists of programs that support the information retrieval activity of students, and, finally, programs in which strategy and tactics are chosen by the student. In this context, the role and significance of the formation of artistic perception among students is especially important. Let us note that in the methodological system for the formation of artistic perception of students in the modern education system, the processes of artistic perception of students, content and character are determined. [Avetisyan, 4].

The following main types of pedagogical software are used directly for theoretical and practical training:

1. Demonstration programs intended for theoretical training, using the material base of video lessons.
2. Control programs that are used when conducting input and output control of knowledge.
3. Teaching programs that are practical especially for the study of such educational material of an organizational nature, which is easily divided into sections and subjected to mastery control. With the help of these means, teaching consists of allocating a certain section to each student, and then controlling his assimilation of knowledge.
4. Professional software tools, which are used when the learner is given the opportunity to familiarize himself with and use the information technologies that he will have the opportunity to meet in the future in independent educational activities. These include practical graphics programs, programming packages, innovation systems, etc.
5. Computer learning areas that are used in the study of individual topics and departments, the mastery of which is aimed at the formation of functional abilities of mental operations. Their essence lies in the fact that students are presented with a mathematical and informative situational model of the studied material, phenomenon or process. By managing this model, the learner can study the behavior of the field, object, phenomenon, etc., clarify the meaning of this or that subject, learn the appropriate means of management.
6. New information technology fields of study, which are extracted from the net field in that the meaning of the managed means can be implemented thanks to a special interface.
7. Simulators of modern laboratories that enter the field of new information technology or are used independently.
8. Expert teaching systems, which refer to prospective pedagogical means, intended for the formation of the personal base of knowledge and skills of specialists.

9. Multimedia systems, which represent not only separate types of pedagogical software, but also advanced technology for use in the digital domain in such an educational process, which allows the combination of educational information resources.

10. Automated learning systems that enable the creation of control and training programs that operate specifically under different version control.

11. Authoring areas that have text, graphic and special editors that allow to create, display programs, educational areas and other pedagogical software tools that work independently or in the context of management of specially created authoring programs.

All the aforementioned typologies did not take into account the original meaning of the systems during development, so it is necessary to distinguish between the means created for use in educational processes and the means adapted for use in educational institutions (see Table 1).

Table 1. Software designed for use in educational and individual learning processes.

Software developed for use in educational processes. Served for the educational sector.	Software tools for use in customized learning processes. They serve to solve the problems of a wide range of applications.
They are created to solve educational problems. The technical capabilities available in educational institutions are taken into account.	Created to support professional activities. Developed in accordance with the latest achievements in the field of new information technologies.

Conclusion

Thus, the use of new information technologies in the field of education in the context of pedagogical software is a relevant topic of research. Summarizing our research, we came to the conclusion that:

1. Modern educational standards and the digital environment developing every year contribute to reforming the education sector, in particular the process of introducing new information technologies.

2. The use of new information technologies in the development of pedagogical software is the most important area of modern education. Based on this, some conclusions and recommendations are presented based on current trends and research.

3. New information technologies make it possible to create interactive multimedia educational content that increases student engagement and understanding.

4. Adaptive learning technologies allow you to personalize the learning process, taking into account the individual needs of students and the pace of learning.

So, most of the mental actions that students engage in at each stage of analysis are classified in educational or psychological literature as creative phenomena. As a result, new information technologies help students develop creativity, and when learning using a digital approach, the reaction process is triggered accordingly. Thus, with thoughtful and strategic use of new information technologies, the development of educational software can significantly improve the teaching and

learning process, making education more effective, inclusive and adaptive to the needs of the 21st century.

References

1. Avetisyan G. S., The methodological system of students' artistic perceptibility formation in the modern educational system. / Development of Education, Science and Business: Results 2022: Proceedings of the International Scientific and Practical Internet Conference, December 22-23, 2022. FOP Marenichenko V.V., Dnipro, Ukraine, pp. 4-5.
2. Creswell J., Educational research: Planning, conducting, and evaluating quantitative and qualitative research (5th ed.). Boston, MA: 2015, Pearson Education, Inc. 121 p.
3. Khoshaba O. M, Fundamentals of computer echolocation in distributer structures, New information technologies, simulation and automation: Monograph / Velychko V., Voinova S., Granyak V., et al; Editor-in-Chief Kotlyk S. Iowa State University Digital Press, 2022, p. 577
4. Robert I., Monograph. Information-educational space. FGBNU, 2017, 92 p.
5. Wiener N., A Life in Cybernetics, The MIT Press, 2018, 528 p.
6. Серебряков Н. Г., Основы информационных технологии: пособие, Минск, БГАТУ, 2015, 400 с.

Ներկայացվել է՝ 07.03.2024թ.

Ուղարկվել է գրախոսման՝ 21.05.2024թ.

STABILITY ROBUSTNESS OF CONTROL SYSTEMS OF MULTIROTOR UNMANNED AERIAL VEHICLES

<https://doi.org/10.59982/18294359-24.15-sv-19>

Vahe Ispiryan

Researcher

NPUA, Chair of Control Systems

vaheinspiryan4@gmail.com

Abstract

Multicopter unmanned aerial vehicles (UAVs) are broadly used in various military and civilian areas and tasks. In real flights of the multicopter UAVs, certain unexpected situations may occur, which can lead to improper functionality and even failures of elements or devices of the UAV's control system. In some cases, this can even lead to the complete collapse of the UAV. Therefore, the safety of UAV flights is nowadays of prime importance.

A method of analysis of the stability robustness of the UAV's control systems with respect to the parameters multiplicative uncertainties (or perturbations), including possible efficiency degradation of DC motors, is proposed in the paper. Stability robustness is determined by a simple graphical procedure on the complex plane of the Nyquist or Nichols hodographs of the control system's separate channels. That procedure is quite similar to the well-known classical feedback control procedure of determining the peak gain of the single-input, single-output closed-loop control system by the Nyquist hodograph of the open-loop system. A numerical example illustrating the proposed method is given.

Keywords: Multicopter UAV, stability robustness, multiplicative uncertainty, motors efficiency degradation, multivariable control system.

Introduction

Multicopters, or N -rotor copters, also called multicopter unmanned aerial vehicles (UAV), are widely used in various military, search and rescue, and other civilian fields [Hassanalian, Abdelkefi, 99-120]. In real flights of the UAVs some unexpected situations may occur bringing to failures or changes in the characteristics of various elements or devices of the UAV's control system. This, in turn, can even lead to the complete collapse of the aerial vehicle. Therefore, the safety of the UAVs in case of uncertainties in control system elements are nowadays of prime importance.

That is why the so-called fault-tolerant control systems of UAVs have attracted much interest among researchers in recent years [Yushu, Yiqun, 1-10]. Many advanced control methodologies have been proposed to overcome the problem of elements' failures, including optimal control, model predictive control, sliding mode control and some others. Most of these methodologies result in complicated technical solutions and are rarely used in practice.

Another widely used and effective approach to solving the problem is based on the methods of robust control [Green, Limebeer, 35-50], [Kwakernaak, 255-273]. These methods allow one to develop systems that are rather simple in practical realization but can tolerate possible uncertainties in some elements of the UAV's control system.

A method of analysis of robustness of UAV's control systems with respect to multiplicative uncertainties, including possible partial efficiency degradation of motors, is proposed in the paper. The ultimately allowable norm of the multiplicative perturbation is determined by a simple graphical procedure on the complex plane of the Nyquist or Nichols hodographs of the system's separate channels. A numerical example illustrating the proposed method of analysis of the UAV's control system robustness is given.

Rigid-Body Dynamics and Control System of Multirotor UAVs

Let us denote m the mass of the UAV; g - gravitational constant; J - inertia tensor of the UAV; $\omega = [\omega_x, \omega_y, \omega_z]^T$ - vector of angular velocities; J_R - identical inertias of N rotors; Ω_i ($i = 1, 2, \dots, N$) - angular velocities of the rotors; ψ, ϕ, θ - yaw, roll and pitch angles.

Then the nonlinear equations of motion of the N -rotor UAV can be written in the form:

$$m \frac{d^2 \xi}{dt^2} = -mgz_i + RF, \tag{1}$$

$$J \frac{d\omega}{dt} + \omega \times (J\omega + \Upsilon_R \Omega) = \tau, \tag{2}$$

$$\frac{d\eta}{dt} = P(\eta)\omega, \tag{3}$$

where R is an orthogonal rotation matrix [Mahony et al., 23], $\Upsilon_R = [0 \ 0 \ J_R]^T$, Ω denotes the total angular velocity of the rotors, and the matrix $P(\eta)$ in the equation (3) is equal to

$$P(\eta) = \begin{bmatrix} \cos \theta & 0 & -\sin \theta \\ \sin \theta \operatorname{tg} \phi & 1 & \cos \theta \operatorname{tg} \phi \\ \sin \theta / \cos \phi & 0 & \cos \theta / \cos \phi \end{bmatrix}. \tag{4}$$

The vectors $F, \tau = [\tau_x, \tau_y, \tau_z]^T$ in the equations (1), (2) define the principal non-conservative forces and moments applied to the UAV by the N rotors. Each i -th rotor generates a thrust T_i , which is proportional to the square of angular velocity Ω_i . Denoting the total thrust by T_Σ ($T_\Sigma = \sum_{i=1}^N T_i$), and by \bar{T} , the N -dimensional vector of thrusts T_i ($\bar{T} = [T_1, T_2, \dots, T_N]^T$), the mapping of \bar{T} to the vector $[T_\Sigma, \tau]^T$ can be written, generally, in matrix form

$$\begin{bmatrix} T_\Sigma \\ \tau \end{bmatrix} = D_M \Lambda_M \bar{T}, \quad \Lambda_M = \operatorname{diag} \{ \lambda_i^M \}, \tag{5}$$

where the $4 \times N$ full-rank numerical matrix D_M depends on the UAV geometry, number of rotors N , etc. [Mahony et al.,], and λ_i^M ($0 < \lambda_i^M \leq 1$) are the motors' degradation parameters. For properly functioning motors, the matrix Λ_M is equal to the identity matrix I . Given the needed controls T_Σ and τ , the equation (5) allows computing the required thrusts T_i of rotors.

Irrespective of the number of rotors N , the flight altitude z and the vector of rotations $\eta = [\phi, \theta, \psi]^T$ are chosen as four control variables of the UAVs, where the motion along the vertical inertial axis z_i is described by the following scalar equation:

$$m \frac{d^2 z}{dt^2} = (\cos \phi \cos \theta) u_z - mg, \quad (u_z = T_\Sigma). \quad (6)$$

or

$$\frac{d^2 z}{dt^2} = \frac{\cos \phi \cos \theta}{m} u_z - g$$

The block diagram of the UAV's nonlinear control system can schematically be depicted in the form presented in Fig. 1 [Gasparyan et al., 60-63]. The scalar signals in the block diagram in Fig. 1 correspond to the vertical motion of the UAV, the double lines designate vectors of appropriate dimensions, and s is the Laplace operator.

Figure 1

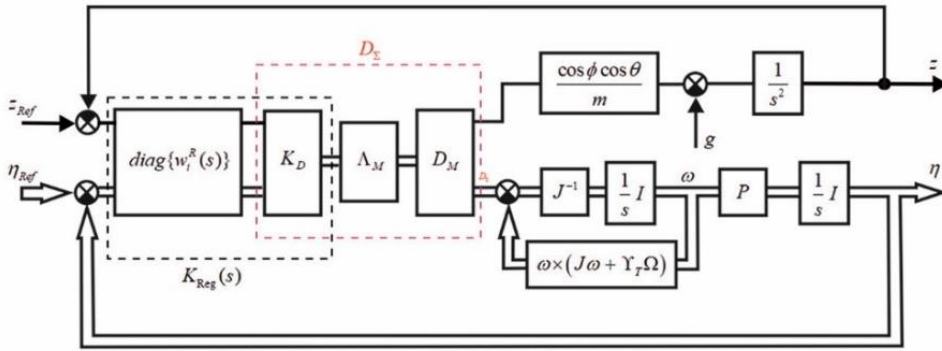

Matrix block diagram of the UAV control system

The system in Fig. 1 belongs to multi-input multi-output (MIMO) feedback control systems [Gasparyan, 14-35]. Usually, the matrix regulator $K_{Reg}(s)$ in such systems is taken in the form

$$K_{Reg}(s) = K_D \text{diag}\{w_i^R(s)\}. \quad (7)$$

In (7), $K_D = D_M^{-1}$ for $N = 4$, and $K_D = D_M^+$ for $N = 6$ or $N = 8$, where D_M^+ is the Moore-Penrose pseudoinverse of D_M , and $w_i^R(s)$ are the scalar transfer functions of the regulators in the separate channels. In practice, the standard PID regulators are often used as $w_i^R(s)$ in (7).

Let us denote $D_\Sigma = \{d_{ij}^\Sigma\}$ the following matrix:

$$D_\Sigma = D_M \Lambda_M K_D = D_M \Lambda_M D_M^+. \quad (8)$$

In case of no motors' degradations, we have $D_\Sigma = I$ for any N , i.e. the cross-connections between four separate channels of the system in Fig. 1 are compensated. For that reason, the regulator $K_{Reg}(s)$ (7) is called decoupling regulator [Gasparyan, 152-156].

In what follows, we shall assume that the angles and angular velocities of the UAV are so small that the nonlinear terms in the equations of rotational motions (2) can be neglected, and the cosines of all angles are approximately equal to unity. On these conditions, the dynamics equations (1),(2) take on the following linearized form:

$$\frac{d^2 z}{dt^2} = \frac{1}{m} T_\Sigma - g, \quad (9)$$

$$J \frac{d\omega}{dt} = \tau, \quad (10)$$

and the matrix block diagram of the control system in Fig. 1 reduces to the form shown in Fig. 2.

ՏԵՂԵԿԱՏՎԱԿԱԼ ՏԵԽՆՈԼՈԳԻԱՆԵՐ

If $\Lambda_M = I$ and $K_D = D_M^+$, then all kinematic cross-couplings between separate channels of the linearized MIMO control system in Fig. 2 are compensated and the system splits into four independent single-input single-output (SISO) linear systems. As an instance, the roll channel ϕ of the decoupled MIMO control system in Fig. 2 is shown in Fig. 3, where I_x is the moment of inertia around the roll axis. On the other hand, in case of motors' partial degradations, i.e. for $\Lambda_M \neq I$, the linearized MIMO system in Fig. 2 has cross-connections between separate channels.

Figure 2

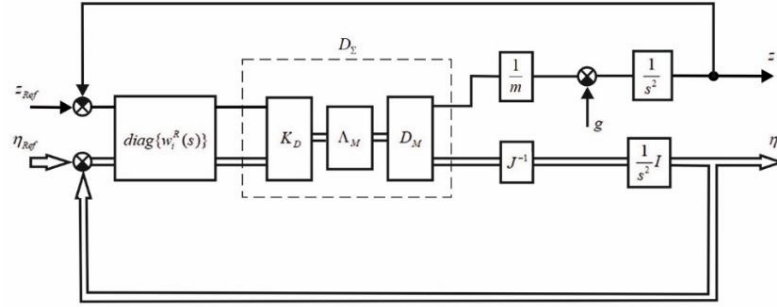

Matrix block diagram of the linearized control system of the UAV

Figure 3

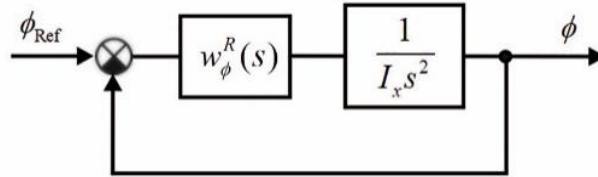

Block diagram of the decoupled linear control system (roll channel)

To analyze the stability robustness of the UAV's control system, it is more appropriate to transform the block diagram in Fig. 2 to the equivalent four-dimensional case in Fig. 4, where the vectors $\zeta(s)$, $\rho_{\text{out}}(s)$ of size 4x1 and the 4x4 diagonal matrix M are given by the following expressions:

$$\zeta(s) = \begin{bmatrix} z_{\text{Ref}}(s) \\ \eta_{\text{Ref}}(s) \end{bmatrix}, \quad \rho_{\text{out}}(s) = \begin{bmatrix} z(s) \\ \eta(s) \end{bmatrix}, \quad M_{\Sigma} = \begin{bmatrix} m & 0 & 0 & 0 \\ 0 & I_x & 0 & 0 \\ 0 & 0 & I_y & 0 \\ 0 & 0 & 0 & I_z \end{bmatrix}, \quad (11)$$

in which the vector η in the vector $\rho_{\text{out}}(s)$ is equal to $\eta = [\phi, \theta, \psi]^T$.

Figure 4

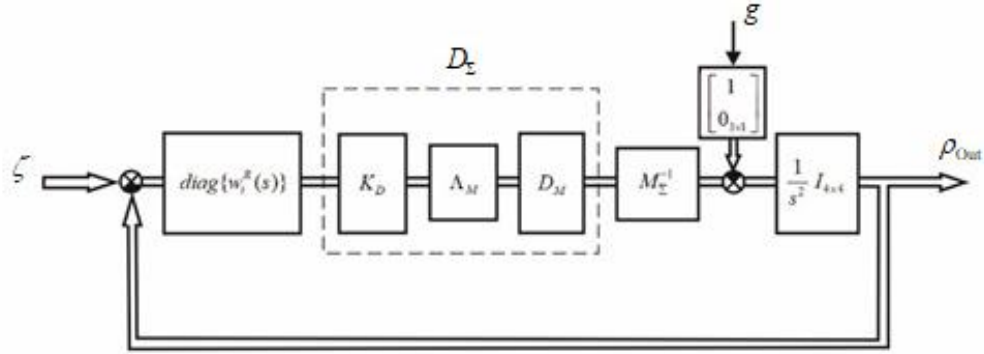

Transformed block diagram of the linear control system of the UAV

The transfer matrix of the open-loop MIMO system in Fig. 4 in case of $\Lambda_M \neq I$ has the form:

$$W(s) = \frac{1}{s^2} M_{\Sigma}^{-1} D_{\Sigma} \text{diag} \{w_i^R(s)\}. \quad (12)$$

Below, we shall admit for simplicity that all regulators $w_i^R(s)$ in (7) are identical, that is $w_i^R(s) = w_R(s)$. Then, instead of (12), we have

$$W(s) = \frac{1}{s^2} w_R(s) M_{\Sigma}^{-1} D_{\Sigma}. \quad (13)$$

The transfer matrix $\Phi(s)$ of the closed-loop control system of the UAV in Fig. 4 with respect to the output signals is equal to

$$\Phi(s) = [I + W(s)]^{-1} W(s), \quad (14)$$

and the stability of the closed-loop system is determined by the roots of the characteristic equation:

$$\det[I + W(s)] = 0. \quad (15)$$

Note, that in case $\Lambda_M = I$, the matrix D_{Σ} in (13) equals I and the transfer matrix $\Phi(s)$ (14) of the closed-loop system takes on a diagonal form [Gasparyan et al., 65]. In other words, if $\Lambda_M = I$, then the stability of the UAV's control system is determined by stability of independent separate channels.

Let us discuss now the robustness of the UAV's control system with respect to any multiplicative uncertainties (perturbations) in the transfer matrix $W(s)$ (13), including possible partial degradations of the motor's efficiency. The corresponding matrix block diagram of the UAV's control system is shown in Fig. 5, where all uncertainties are absorbed in $\Lambda_M(s)$.

Figure 5

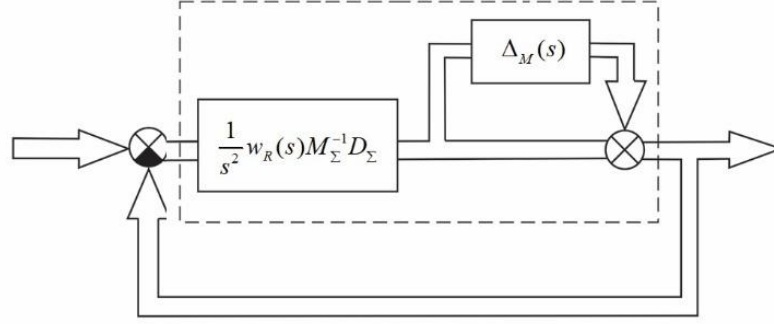

UAV's control system with multiplicative uncertainties

Based on the general robust theory [Green, Limebeer, 35-50], [Kwakernaak, 255-273], it can be shown that the robustness condition of the UAV's control system with respect to the multiplicative uncertainty $\Delta_M(s)$ can be written in the following form:

$$\|\Phi(j\omega)\|_\infty \leq \frac{1}{\|\Delta_M(j\omega)\|_\infty}, \quad (16)$$

where the so-called Hardy norm $\|\Phi(j\omega)\|_\infty$ in (16) is determined as the strict upper bound of the largest singular value (denoted as $\bar{\sigma}$) of the transfer matrix $\Phi(j\omega)$ (14) over the whole frequency range of ω ($0 \leq \omega \leq \infty$), and is equal to:

$$\|\Phi(j\omega)\|_\infty = \sup_{\omega} \bar{\sigma}(\Phi(j\omega)). \quad (17)$$

The Hardy norm $\|\Delta_M(j\omega)\|_\infty$ of the perturbation matrix $\Delta_M(j\omega)$ is determined analogously. Below, for simplicity of notation, we shall write just $\|\Delta_M\|$ instead of $\|\Delta_M(j\omega)\|_\infty$.

It is easy to notice that for the diagonal transfer matrix $\Phi(s)$ (14), the largest singular value $\bar{\sigma}$ at any frequency ω is determined as the largest of the absolute values of the diagonal elements of $\Phi(j\omega)$. This allows imparting a simple geometrical interpretation to the robust condition (16). Let us re-write the condition (16), accounting for (13) and (14) and the above remark, in the form:

$$\sup_{\omega} \left[\max_i \left| \frac{w_i(j\omega)}{1 + w_i(j\omega)} \right| \right] \leq \frac{1}{\|\Delta_M\|}, \quad (18)$$

where $w_i(j\omega)$ ($i = 1, 2, 3, 4$) denote the transfer functions of the separate channels of the open-loop control system of the UAV in case of $\Lambda_M = I$ (e.g., $w_1(j\omega) = w(j\omega)/m$, $w_2(j\omega) = w(j\omega)/I_x$, etc.).

Then, to get the numerical estimates of allowable multiplicative perturbations based on the condition (18), the well-known in the classical feedback control graphical procedure of determining the peak gain of the SISO control systems can be used [Dorf, Bishop, 357]. It can be shown that if we pass in (18) to the equality sign, then that condition for any i is reduced to the form:

$$\left[\operatorname{Re}\{w_i(j\omega)\} + \frac{1}{1 - \|\Delta_M\|^2} \right]^2 + [\operatorname{Im}\{w_i(j\omega)\}]^2 = \frac{\|\Delta_M\|^2}{(1 - \|\Delta_M\|^2)^2}. \quad (19)$$

Geometrically, this expression determines on the complex plane of the Nyquist hodograph $w_i(j\omega)$ a circle with the center at the real point $-1/(1 - \|\Delta_M\|^2)$ and the radius equal to

$r = \|\Delta_M\| / (1 - \|\Delta_M\|^2)$. The allowable value $\|\Delta_M\|$ is determined by the minimal radius of the circle, which touches the hodographs $w_i(j\omega)$ for all i ($i = 1, 2, 3, 4$). Note that for $\|\Delta_M\| \rightarrow 0$, the circle (19) shrinks to the critical point $\{-1, j0\}$. Note that, by definition, the norm $\|\Delta_M\|$ is always less than unity.

Numerical example. Consider a control system of a quadrotor with the following parameters: $m = 2.5 \text{ kg}$, $I_x = I_y = I_z = 0.5 \text{ kg} \cdot \text{m}^2$, and identical PID-regulators having the transfer function:

$$w_R(s) = 0.4642 + \frac{0.02173}{s} + \frac{2.435}{0.1834s + 1} \tag{20}$$

In Fig. 6, there are shown the Nyquist and Nichols hodographs $w_1(j\omega)$ and $w_2(j\omega) = w_3(j\omega) = w_4(j\omega)$ of the separate channels of the UAV's control system with the PID-regulators (20) and the circle (area in the Nichols plot) tangent to the hodographs $w_{2,3,4}(j\omega)$. Based on (19), this circle determines the largest allowable value of the multiplicative uncertainty equal to $\|\Delta_M\| = 0.82$. Larger values of $\|\Delta_M\|$ may result in loss of stability of the UAV's control system.

Figure 6

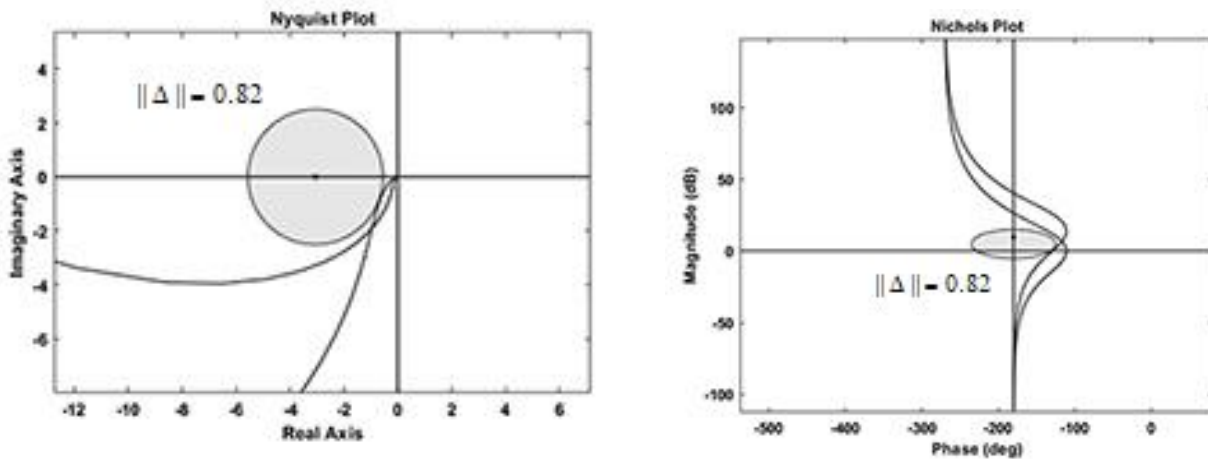

a) Nyquist plots

b) Nichols plots

Stability robustness analysis of the UAV' control system

Conclusion

A method of analysis of robustness of the UAV's control system with respect to the multiplicative uncertainties, including possible losses of DC motors' efficiency, is proposed in the paper. The largest allowable (by the Hardy norm) uncertainty is determined by a simple graphical procedure on the complex plane of Nyquist or Nichols hodographs of separate channels of the UAV's control system. A numerical example illustrating the proposed method of stability robustness analysis is given.

References

1. Dorf R., Bishop R. Modern Control Systems, Pearson, 13-th edition. - 2016.-1032 p.
2. Gasparyan O.N. Linear and Nonlinear Multivariable Feedback Control: A Classical Approach. John Wiley & Sons Ltd, UK. -2008.- 374 p.
3. Green M., Limebeer D. J. N. Linear Robust Control. Dover Publications, 2012.-558 p.
4. Gasparyan O.N., V.H. Ispiryan, G.A. Melkonyan, T.A. Simonyan, Robustness Analysis of UAVs' Control Systems in Case of Motors' Partial Efficiency Degradation, Bulletin of High Technology , 1(25)/2023 , Stepanakert , 2023.-pp.67-80.
5. Hassanalian M., Abdelkefi A. Classifications, applications, and design challenges of drones: a review. Progress in Aerospace Sciences. - 2017, vol. 91.- P. 99-131.
6. Kwakernaak H. Robust control and H-optimization. Automatica, 29:255–273, 1993.
7. Mahony R., Kumar V., Corke P. Multirotor aerial vehicles: Modeling, estimation, and control of quadrotor. Robotics and Automation Magazine. - 2012.-19(3).- P. 20–32.
8. Yushu Y., Yiqun D. Global Fault-Tolerant Control of Underactuated Aerial Vehicles with Redundant Actuators. Hindawi, Intern. Journal of Aerospace Engineering, pp. 1-12 (2019).

Ներկայացվել է՝ 15.04.2024թ.

Ուղարկվել է գրախոսման՝ 10.05.2024թ.

Eleonor Harutyunyan

Researcher

EUA, Chair of Information Technologies and Applied Mathematics

eleonorharutyunyan@gmail.com

Abstract

This article explores Decision Support Systems (DSS) in emergency management and scrutinizes the mathematical and technological perspectives of DSS. It focuses on how these DSS handle uncertainty, manage resources, and make choices during emergencies. Some features that distinguish them as strong are data analysis as well as coping with ambiguity, while other characteristics include things like real-time monitoring and visualization of data. At the same time, there are certain obstacles to their implementation, such as inadequate data generation or refusal by users. Therefore, instances from real life based on various kinds of disaster-stricken zones are illustrated in this research work. Also, we will find out the interconnection term in Emergency DSS in Uncertainty. It explores the Black Box model and designs the main processes in Emergency DSS in Uncertainty. This work analyzes quantitative adaptation, modeling and optimization, iterative improvement, mathematical formulation, system analysis utilities, and system modeling in dynamic cases.

Keywords: Uncertainty, Emergency situations, Risk assessment, Emergency Decision analysis, Black Box management

Introduction

Decision support systems (DSS) are crucial in emergency management, offering tools and insights for effective decision-making amidst complexity, uncertainty, and high consequences. Emergencies encompass immediate dangers to human life, property, and the environment, necessitating prompt containment measures. They stem from diverse causes like natural disasters, technological accidents, pandemics, conflicts, and terrorist attacks. Emergency management involves preparedness, response, recovery, and mitigation stages, engaging various stakeholders to ensure coordinated and timely responses, ultimately reducing risks and enhancing resilience. Effective emergency management strategies are vital for mitigating devastating consequences, including loss of life, infrastructure damage, and socio-economic impacts. Decision support systems facilitate data-based insights for informed resource allocation and decision-making. [March]

Real-life case studies will illustrate the critical role of decision support systems in managing uncertainty and strengthening emergency management techniques. We will also suggest individual methods tailored to the discussed cases.

In the field of emergency management, decision support systems are vital in providing decision-making tools and insights. Emergency circumstances are characterised by complexity, uncertainty, and high consequences. In such situations, effective decision-making can only be achieved through strong systems that can handle uncertain and dynamic scenarios. This introduction is meant to overview the importance of decision support systems in emergency management by underscoring the need for dealing with uncertainty and complexity to ensure efficient and effective response.

Emergency management entails several players such as government departments, NGOs, first responders and the public to ensure that there is a coordinated, timely response. It has four stages of preparedness, response recovery and mitigation being important towards risk reduction and building resilience. [Waugh]

Emergency situations require attention even before they must be taken to contain its negative impacts. Emergencies may arise from various causes e.g., natural disasters, technological occurrence because the consequences can be devastating for individuals, the economy and the environment as a whole. In this process decision support systems play a key role by giving data-based insights leading informed decisions making so that resources are allocated optimally.

In summary, decision support systems have become essential tools in managing emergencies because of the intricate nature and unpredictability associated with them. By deconstructing these difficulties in making judgments on time during an emergency situation, decision support systems supply valuable information which can be used by decision makers to make informed decisions. The next paragraphs look at different approaches/ methodologies; including real life case studies or examples which demonstrate how critical decision support systems are in dealing with uncertainty and strengthening emergency management techniques.

Addressing uncertainty: empowering effective decision-making in emergency situations

Let's see what uncertainty nature and situations of uncertainty are. Uncertainty is a condition marked by the absence of any information, knowledge or predictability about future events and outcomes.

Important to know how uncertainty differs from certainty situations. Certain situations involve known and predictable outcomes where the probabilities and consequences of events are well-defined and understood. On the contrary, uncertainty situations have unpredictable or unknown results given different levels of information and ambiguity about happenings hence causing difficulty in determining probabilities or consequences with certainty. Decision support systems focusing on how best to identify and manage uncertainty can help reduce risks associated with such scenarios.

Herein (Table 1) are the possible natural disasters which may occur:

Table 1

Natural disaster	KPI	Description
Earthquakes	Magnitude: Degree of the earthquake on the Richter scale	Depth, Location of the epicentre, Duration, Intensity and Aftershocks.
Landslides	Size: Area affected (km ²), Volume of displaced mass (m ³)	Triggering factors such as heavy rainfall or seismic activity; Slope stability analysis; Debris flow potential
Avalanches	Area covered (in km ²), Snow depth (in m) and Velocity	Snowpack stability; Inclination towards slopes; The trigger mechanisms such as snowfall or human activities.
Floods	Water level (m), Discharge (cumecs), Duration	Rainfall intensity; River discharge rate; Floodplain analysis; Flood recurrence intervals [Smith]
Droughts	Size: Period(in months/years), Deficit(mm/%), Soil moisture levels	Evapotranspiration rates, Agricultural impacts, water scarcity and temperature anomalies.
Forest Fires	Size: Area burned (ha/km ²); Fire intensity	Fire behaviour – spread rate/flame length, Fuel Moisture content Ignition sources Fire Weather Conditions

Possible natural disasters

Interconnections between Natural Disasters

Though many people consider natural disasters to be isolated events, these are really interconnected in complex ways that could have major implications on disaster management and response. Regarding this, interconnections since they help understand the cascading effects of one calamity on another. We need to explore the links between diverse kinds of natural disasters such as floods, earthquakes, wildfires and landslides so that we can develop holistic approaches to their collective impact.

A chain of disasters

Sometimes there is a connection between various natural calamities leading them into triggering or aggravating each other. For example, during flooding rains could saturate soils and weaken slopes thus increasing cases of land sliding in an affected area. Additionally, earthquakes may cause destruction of buildings and infrastructure which further escalates subsequent fires due to broken gas

ՏԵՂԵԿԱՏՎԱԿԱՆ ՏԵԽՆՈՒՈՂԻԱՆԵՐ

pipes or electric short circuits. Still more significant is that fire can change the landscape thereby lowering vegetation cover which increases chances of flash floods during heavy rainfall events. This chain of natural phenomena, of course, has interrelations among disasters of different kinds that set off one disaster after another consequently amplifying the general ruins.

For effective management during such times of disaster, it is important to understand these interconnections. This helps authorities and emergency responders to be aware and make preparation for the cascading effects that may occur during natural calamities. Through an understanding of potential interactions between various types of calamities, we can design all-encompassing mitigation strategies. These plans might include coordinated responses or involvement in early-warning systems that address multiple dangers as well as comprehensive risk assessment approaches. In addition, public education and awareness on these connections can enable societies to engage in proactive measures aimed at reducing the risks they face while at the same time strengthening their resilience.

In summary, recognizing how natural hazards interact with each other is important for a holistic approach towards enhancing disaster management. Knowing this will help improve preparedness, response and recovery actions because one event can trigger or exacerbate another event's impact. Therefore, interdisciplinary cooperation, information exchange and bringing together data from different sources are required to assess interconnected risks across space. It is only through all-embracing understanding of the ties between these areas that we can effectively control their cascading impact on other communities. Disasters Resulting from Earthquakes and interconnections between the emergences in (Table 2):

Table 2

Disaster	Resulting
Earthquake	<p>Mudslides triggered by earthquakes in mountainous areas.</p> <p>Building collapse and infrastructure destruction caused by powerful earthquakes.</p> <p>Breakdowns in key lifelines such as water supply, electricity, and transport systems.</p>
Flood	<p>Flash floods due to downpours in mountains that destroy buildings, infrastructure and farms.</p> <p>Landslides caused by heavy rainfall threaten vulnerable communities like ones along roads.</p> <p>River flooding and lowland submergence impair settlements and arable lands.</p>
Wildfire	<p>Forest fires take place particularly during dry seasons that annihilate forests' ecosystems and wildlife habitats.</p> <p>Air pollution and hazards associated with wildfire smoke generation.</p> <p>Destruction of agricultural fields, rural settlements and forest-surrounded infrastructures.</p>

ՏԵՂԵԿԱՏՎԱԿԱՆ ՏԵԽՆՈԼՈԳԻԱՆԵՐ

Drought	<p>Long term drought leads to scarcity of safe drinking water as well as reduced agricultural productivity.</p> <p>Drought conditions increase the risk for wildfires in arid regions.</p> <p>Negative socio-economic impacts, including crop failure, food insecurity and inadequate livelihoods</p>
Snowstorm	<p>Snowstorms paralyse cargo transportation, causing traffic problems.</p> <p>Snowstorms in mountainous areas put settlements and production infrastructures at risk.</p> <p>Depending on the temperature, people's health is threatened and people are forced to isolate themselves.</p>
Hailstorm Induced	<p>Something that makes the farmers lose much economic value.</p> <p>When drainage systems are clogged by accumulated hails, floods or poor drainage may occur.</p>
Severe Storm	<p>Wind damage from thunderstorms to buildings and infrastructures.</p> <p>Power breakages, communication networks breakdown and transport systems become a problem.</p>

Interconnections between the emergencies

Understanding the Black Box Framework

Envisage DSS as “Black Box” in emergency management– a system that processes inputs from the dynamic environment while producing actionable outputs. In this regard, your DSS functions like an aeroplane’s flight data recorder – it is not clear what happens inside but how it can do best to manage the crisis becomes its main focus. [Quarantelli]

An important note, in the discussion of this model, the interconnectedness of disasters is not considered, in order to make it easier.

Black Box Framework: An emergency decision support system (DSS) in uncertainty has similarities with the Black Box Framework:

Opacity in Operations:

- Emergency DSS in Uncertainty: This is attributed to uncertainties involved in decision-making during emergencies which usually happen suddenly, due to limited information and changing situations.
- Black Box Framework: Also, during emergencies, the internal operation of black box remains unknown, focusing on effective responses without revealing much of them.

Dynamic Inputs and Outputs:

ՏԵՂԵԿԱՏՎԱԿԱԼ ՏԵԽՆՈԼՈԳԻԱՆԵՐ

- Emergency DSS in Uncertainty: Some of these include sensors, social media feeds, and government agency updates where they provide a real time stream of information. Thus, insights that are possible for actioning, risk assessments or even resource allocation recommendations come out as outputs.
- Black Box Framework: Concerning the black box framework model, external stimuli such as environmental conditions, incident reports and resource availability form input while decisions taken by a system during an emergency would be an example of output.

Adaptation to Uncertainty:

- Emergency DSS in Uncertainty: The above factors are incorporated into the DSS through algorithms for flexibility and resilience under conditions of change and risk dynamics that may be unforeseen.
- Black Box Framework: Again, dynamic response based on inputs from the environment without disclosing its own decision-making process characterizes black box model thus displaying resilience too towards uncertain circumstances.

Quantitative Modelling and Optimization:

- Emergency DSS in Uncertainty: These models also account for different types of uncertainty using probabilistic analyses scenario planning sensitivity analysis among other things making it possible to quantify risks, prioritise actions and optimise resource allocation.
- Black Box Framework: Whereby the objective function modelling and constraint formulation enables optimization of system performance while considering any internal dynamics that are not known. Thus, such an approach promotes continuous improvement of effectiveness in emergency scenarios with the environment's feedback as the DSS does to adapt to uncertainty.

Iterative Improvement:

- Emergency DSS in Uncertainty: For example, its algorithms will always be changed based on events of the past, performance evaluations or inputs from stakeholders among other sources because this is an iterative process.
- Black Box Framework: This implies that black box model undergoes iterative improvement through real-world testing, analysis of flight data recordings and updates to operational algorithms aimed at making it more effective in emergency situations.

We highlight parallels between an emergency decision support system under uncertainty and the Black Box Framework by comparing them on their opacity, dynamism, ability to adjust for uncertainty, quantification and iteration. These similarities imply that integrating elements from Black Box model into emergency DSS design and operation can enhance their capacity towards mitigating impacts caused by disasters.

Mathematical Formulation

Objective Function Model (OFM):

- So, let us define K as a metric representing reliability of emergency reactions provided by systems.
- The equation should be written as $K = f(X, A)$, where X stands for manipulated variables like response strategies while A represents uncontrolled parameters such as environmental variables or resource constraints that cannot be controlled in order to obtain values for K .

ՏԵՂԵԿԱՏՎԱԿԱԼ ՏԵԽՆՈԼՈԳԻԱՆԵՐ

- Let's aim at optimising K with respect to reducing response time or increasing resource allocation or even community resilience

Constraint Modelling:

- Describe how variable choices X are constrained with $\theta(X, A) \leq 0$, so that safety protocols, resource availability and legal/regulatory frameworks are maintained.
- Employ dynamic constraints to adjust to changing emergency situations. [Pilinevich, et al]

Figure 1

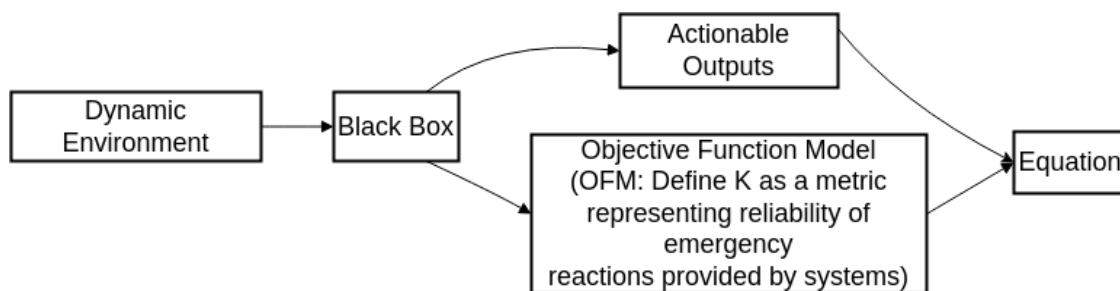

Dynamic Black box Environment

Utilising Systems Analysis:

Decomposition and Normalisation:

- Apply normalisation processes to improve association lines and avoid overlapping in data storage systems; this will increase the efficiency of information search and analysis.
- Breakdown the process of emergency response into distinct manageable sub-systems like early warning systems, resource allocation, community outreach among others.

Iterative Optimization:

- Get an operative team of system analysts to periodically refine the DSS based on feedback from decision-makers as well as real-world performance assessments.
- Continuously test and enhance the model's predictive powers through data-driven insights using advanced analytics techniques. [Martinez]

Dynamic System Modelling:

Incorporating Memory into Dynamics:

- Take note of time aspects in emergencies by including memory in system dynamics.
- Introduce 'state' concept that captures historical relevance of a system for enhancing proactive decisions about future outcomes based on past events.

Adaptive Response Strategies:

- Build adaptive response strategies which account for varying environmental conditions, resource availability or alterations within society over time
- Implement machine learning algorithms that can learn from previous disasters, adjusting future actions. [LeCun]

Conclusion

1. In the article, I brought out interconnections between the emergency situations due to uncertainty and the list of similar cases chain.
2. I brought out the Black Box model understanding and designed it in the Emergency DSS in Uncertainty:
 - presented their analysis in quantitative adaptation, modelling and optimization, iterative Improvement and investigates the mathematical formulation, system analysing utilities, system modelling in dynamic cases.
3. I proposed a model that allows you to see metrics representing reliability of emergency reactions provided by systems:
 - This is working in any process in Emergency DSS in Uncertainty.
4. The article provides systems dynamic modelling.

Bibliography

1. Y. LeCun, Y. Bengio, & G. Hinton, “Deep learning. Nature”, 2015, Pages 436-444.
2. J.G. March, & Z. Shapira, “Managerial perspectives on risk and risk taking”. Management Science, 1987, Pages 1404-1418.
3. C. Martinez, “Wildfire Management Decision Support System: Utilising Spatial Data, Machine Learning, and Optimization Techniques for Resource Allocation”, International Journal of Wildland Fire, 2020, Pages 521-538.
4. E. L. Quarantelli, “Disaster Crisis Management: A Summary of Research Findings”, Journal of Management Studies, 1988, Pages 373-385.
5. J. Smith, “A Decision Support System for Flood Management: Integrating Hydrological Modeling, Probabilistic Analysis, and Resource Allocation Optimization”, Journal of Emergency Management, 2018, Pages 145-160.
6. W.L. Waugh & G. Streib, “Collaboration and Leadership for Effective Emergency Management”, Public Administration Review, 2006, Pages 131-140.
7. L.P.Pilinevich, N.A.Gulyakia, A.N.Yidzuk, “General Systems Theory”, Minsk Bugir, 2011, Pages 1 -39.

Ներկայացվել է՝ 22.03.2024թ.

Ուղարկվել է գրախոսման՝ 21.05.2024թ.

Խմբագրության հասցեն՝ Հայաստանի Հանրապետություն,
Երևան 0037, Դավիթ Անհաղթի 10

Հեռ. (374 10) 24 00 38

Ֆաքս (374 10) 24 00 38

Վեբկայք <http://www.eua-collection.am>

Էլ. փոստ. info@eua.am

Համակարգչային ձևավորումը՝ Ռ. Մելիքյանի
Սրբագրությունը՝ Գ. Պետրոսյանի

Ստորագրված է տպագրության 03.07.2024թ.

Ֆորմատ՝ 60x84/16 թուղթ՝ օֆսեթ

Տպագրական 29,5 մամուլ: Տպաքանակ՝ 100

Հայաստանի եվրոպական համալսարանի
հրատարակչություն,

Երևան 0037, Դավիթ Անհաղթի 10