



# ԵՎՐՈՊԱԿԱՆ ՀԱՄԱԼՍԱՐԱՆ

*ԳԻՏԱԿԱՆ ՀՈԴՎԱԾՆԵՐԻ ԺՈՂՈՎԱԾՈՒ*

## 12 (01)

ԵՐԵՎԱՆ  
2021

ՀՏԴ 001  
ԳՄԴ 72  
Ե 744

Հաստատված է ԵՀ Գիտական խորհրդի  
2021թ. հունիսի 4-ի թիվ 27 նիստում

### **Գլխավոր խմբագիր՝**

**Բիշարյան Հեղինե**, մանկավարժական գիտ. թեկնածու

### **Խմբագրական խորհուրդ**

**Մանասյան Գ.**, աշխարհագրական գիտ. թեկնածու, դոցենտ  
**Վահանյան Գ.**, տնտեսագիտության դոկտոր, պրոֆեսոր  
**Մարտիրոսյան Տ.**, տնտեսագիտության դոկտոր, պրոֆեսոր  
**Կիրակոսյան Ն.**, տնտեսագիտության թեկնածու, դոցենտ  
**Հայրապետյան Վ.**, տեխնիկական գիտ. դոկտոր, պրոֆեսոր  
**Մելիքյան Վ.**, տեխնիկական գիտ. դոկտոր, պրոֆեսոր, ՀՀ ԳԱԱ թղթակից անդամ  
**Խաչատրյան Ա.**, իրավագիտության դոկտոր, պրոֆեսոր  
**Տոնոյան Ն.**, իրավագիտության թեկնածու, դոցենտ  
**Մուրադյան Մ.**, իրավագիտության թեկնածու, դոցենտ  
**Շահգեղյան Մ.**, քաղաքագիտության թեկնածու  
**Եսոյան Մ.**, պատմական գիտ. թեկնածու, դոցենտ  
**Ղարիբյան Ա.**, փիլիսոփայական գիտ. թեկնածու  
**Նալչաջյան Կ.**, հոգեբանական գիտ. թեկնածու, դոցենտ  
**Թովմասյան Հ.**, բանասիրական գիտ. դոկտոր, դոցենտ  
**Հակոբյան Ս.**, բանասիրական գիտ. թեկնածու  
**Հարությունյան Ա.**, ֆիզ.-մաթ. գիտ. թեկնածու, դոցենտ

Ե 744 **Եվրոպական համալսարան:** Գիտ. հոդվածների ժողվ./ ԵՀ.

Գլխ. խմբ.՝ Հ. Բիշարյան, – Եր.: «ԵՀ» հրատ., 2021: Գիրք 12(01) - 600 էջ:

*Ժողովածուն ընդգրկում է մանկավարժության, կառավարման, տնտեսագիտության, իրավագիտության, պատմության, քաղաքագիտության, փիլիսոփայության, լեզվաբանության, հոգեբանության, զբոսաշրջության մաթեմատիկայի, ինֆորմատիկայի տարբեր ոլորտների հրատարակված գիտական հոդվածները, ինչպես նաև հոգեբանության, կրթության, մանկավարժության, լեզվաբանության, հոգեբանության, զբոսաշրջության մաթեմատիկայի, ինֆորմատիկայի տարբեր ոլորտների հրատարակված գիտական հոդվածները: Ներկայացված հեղինակների արդյունքները կարող են օգտակար լինել համապատասխան բնագավառներում զբաղված մասնագետների, ասպիրանտների, հայրերի, ինչպես նաև գիտության նորագույն նվաճումներով հետաքրքրվող անձանց:*

ЕВРОПЕЙСКИЙ УНИВЕРСИТЕТ: СБОРНИК НАУЧНЫХ ТРУДОВ  
EUROPEAN UNIVERSITY: COLLECTION OF SCIENTIFIC ARTICLES

ISBN 978-99941-2-609-5

ՀՏԴ 001  
ԳՄԴ 72

© Եվրոպական համալսարանի հրատարակչություն, 2021  
© Publishing of European University, 2021

# ԲՈՎԱՆԴԱԿՈՒԹՅՈՒՆ

## ՄԱՆԿԱՎԱՐԺՈՒԹՅՈՒՆ

### **Հ. Բիշարյան, Վ. Թորոսյան**

Կամքի ազատության դոկտրինը և պետակեղեցական հարաբերությունների բնույթը հայ իրավաքաղաքական մտքում..... 8

### **Ս. Հակոբյան**

Բովանդակության և լեզվի ինտեգրված ուսուցումը բարձրագույն կրթության համատեքստում (Եվրոպական համալսարանի օրինակով) ..... 17

### **Ջ. Սրապիոնյան**

Համատեղ աշխատանքի վերաբերյալ տեքստային խնդիրների լուծումը որպես սովորողների տրամաբանության, կամային հատկությունների և կոլեկտիվ մտածողության զարգացման միջոց (մաթեմատիկայի դասավանդման մեթոդիկա).....30

### **Գ. Նիկողոսյան, Վ. Մանուկյան, Ա. Սարուխանյան**

Ընտրովի խնդիրները որպես մաթեմատիկական սահմանումների յուրացման միջոց ..... 45

## ԿԱՌԱՎԱՐՈՒՄ

### **Ն. Կիրակոսյան, Ն. Խաչատրյան**

Գնահատման հիմնախնդիրները համալսարանական հեռավար կրթական ծրագրերում .....58

### **Ն. Կիրակոսյան, Լ. Խոջյան**

Քաղաքացիական ծառայության ինստիտուցիոնալ հիմքերը և հիմնախնդիրները .....69

### **Ա. Мхитарян**

Анализ развития микрофинансовых организаций и выявление их социально-экономической значимости .....83

### **A. Hanisyan**

The COVID-19 pandemic influence on accounting and financial reporting .....96

Changes to marketing strategies during the COVID-19 pandemic ..... 107

**Մ. Խաչատրյան**

Հայկական մշակույթի անվտանգության արդի մարտահրավերները ...119

**Լ. Մկրտչյան**

2020 թ.-ի արցախյան պատերազմի որոշ սոցիալ-տնտեսական հետևանքների վերլուծությունը..... 130

**Վ. Արամյան**

Բիզնեսի վարկավորման միջազգային փորձը և արհեստական բանականությունը բանկային համակարգում ..... 141

**Ա. Ստեփանյան**

Զբաղվածության մակարդակի վիճակագրական տվյալների համադրելիության խնդրի վերլուծությունը..... 158

**Վ. Վահանյան**

ճգնաժամային կառավարման արդյունավետության չափայնության հիմնահարցերը ..... 169

**Մ. Մանուչարյան**

Հարկերը որպես հարկային համակարգի հիմնական բաղկացուցիչ և դրանց դերը ՀՀ տնտեսության զարգացման գործում.....177

**H. Mkhitaryan**

Analysis of the economic consequences of noncompliance with the rules of COVID-19 ..... 190

**ՏՆՏԵՍԱԳԻՏՈՒԹՅՈՒՆ**

**A. Shirinyan, T. Papoyan, R. Petrosyan**

Modification of the country risk assessment technique ..... 202

**Ս. Խաչիկյան, Ս. Կարապետյան**

Ֆինանսական տեխնոլոգիաների նորարարական դերը աշխարհում և ՀՀ ֆինանսական համակարգում..... 211

**Ա. Ոսկանյան, Մ. Ղազարյան**

ՀՀ Տավուշի մարզում հացահատիկային տնտեսության զարգացումը կլաստերային մոտեցումների կիրառմամբ..... 228

**Ա. Աղաջանյան, Հ. Մանուկյան, Գ. Մելքոնյան**

ԵԱՏՄ երկրներում անշարժ գույքի հարկման տեսակների համեմատական վերլուծությունը ..... 242

**Կ. Գևորգյան**

ՓՄՁ-ների նորարար զարգացման միջազգային փորձը և  
Հայաստանում ՓՄՁ-ների զարգացման հեռանկարները նորարար  
տնտեսության մեջ .....256

**ԻՐԱՎԱԳԻՏՈՒԹՅՈՒՆ**

**Н. Сукиасян**

Основные проблемы финансово-правовой ответственности и  
процесса на современном этапе в науке финансового права ..... 277

**Տ. Ասլանյան**

Փոխնակ մոր պայմանագրի ինստիտուտի ազդեցությունը մոր և  
մանկան իրավունքների վրա ..... 294

**Դ. Օհանյան**

Առավել վտանգ ստեղծող գործունեությամբ պատճառված վնասի  
որոշ հիմնահարցեր .....307

**ՊԱՏՄՈՒԹՅՈՒՆ**

**Մ. Եսոյան**

Եզիպտահայ առաջին պարբերականը. «արմավենի» .....320

**Գ. Դավթյան**

2003-2018թթ. Ադրբեջանի ներքաղաքական ճնշումները ՏԻՄ  
ընտրությունների համատեքստում ..... 332

**ՔԱՂԱՔԱԳԻՏՈՒԹՅՈՒՆ**

**Հ. Հովհաննիսյան**

Բանակը որպես պետության ռազմական հաստատություն .....350

**Ա. Մարգարյան**

Քաղաքական երկխոսությունը իբրև արդի քաղաքական մշակույթի  
զարգացման հեռանկար .....358

Բանակցային սուբյեկտների հոգեբանական նկարագիրը և  
բանակցությունների վարման ռճային առանձնահատկությունները ....369

**ՓԻԼԻՍՈՓԱՅՈՒԹՅՈՒՆ**

**Ե. Մանուկյան**

Պետական ծառայության համակարգի էթիկական առանձնահատկությունները ..... 377

**Ղ. Ավետիսյան, Լ. Ավետիսյան**

Սարսափը որպես էկզիստենցիալ ֆենոմեն ..... 385

**ԼԵԶՎԱԲԱՆՈՒԹՅՈՒՆ**

**Հ. Թովմասյան**

Թեմատիկ բառարանների կառուցվածքային առանձնահատկությունները ..... 394

**Լ. Հարությունյան, Ա. Իվանյան**

Գործարար անգլերենում տրանստերմինների լեզվաբանական վերլուծություն ..... 403

**Լ. Մարաբյան**

Գենդերային խոսքային առանձնահատկությունները քաղաքական բանավեճերում ..... 418

**A. Tamazyan**

The expression of negative evaluation in the political discourse (based on the documents of osce Minsk group)..... 427

**ՀՈԳԵԲԱՆՈՒԹՅՈՒՆ**

**Ա. Նաղոյան, Ա. Վարդանյան**

Տեղեկատվական հոգեբանական ներազդումը և հանրույթի հոգեբանական անվտանգությունը ..... 436

**Ա. Բաղրամյան**

Զինծառայողների անձնային ազրեսիան պատերազմական պայմաններում ..... 451

**ԶԲՈՍԱՇՐՋՈՒԹՅՈՒՆ**

**Հ. Երիցյան, Ա. Խաչատրյան**

Վտանգների վերլուծություն և հսկման կրիտիկական կետերի դերը որակի կառավարման համակարգում COVID-19-ի պայմաններում ..... 464

**Հ. Երիցյան, Ս. Մարտիրոսյան**

Էնդոբրոսաշրջության առանձնահատկություններն ու հնարավորությունները ՀՀ-ում ..... 474

**Ա. Մատենցյան**

Հայաստանը ՅՈՒՆԵՍԿՕ-ի «Մետաքսի ճանապարհ» ծրագրում. գրոսաշրջության զարգացման հեռանկարները .....483

**ՄԱԹԵՄԱՏԻԿԱ**

**Ռ. Քամայան, Ա. Պողոսյան**

Հավանականության երկրաչափական սահմանման կիրառություններ .....505

**Ա. Պողոսյան**

Բյուֆոնի խնդրի որոշ ընդհանրացումներ.....520

**ԻՆՖՈՐՄԱՏԻԿԱ**

**A. Hovhannisyan, A. Baskovchyan, A. Ghazaryan**

Design of feedback circuit system controlled by artificial neural network. 531

**Գ. Մարգարով, Ա. Մարտիրոսյան, Վ. Աբրամյան**

Օնլայն գնումները ապահով դարձնելու նպատակով բլոկչեյն համակարգում էսկրոու հաշվի մշակումը .....540

**Գ. Մարգարով, Ա. Սեյրանյան, Ն. Նալթալյան, Ս. Աբրահամյան**

Ծրագրային կոդի գեներացման համար նախատեսված համակարգի աշխատանքի սկզբունքը..... 551

**A. Mkhitaryan, A. Avetisyan, V. Hovhannisyan, L. Hakobyan, A. Gevorgyan**

Real number modeling flow of channel effect .....563

**H. Ohanyan, Z. Stepanyan**

Development and software implementation of the data stabilization algorithm on the display of smartphone under the conditions of mechanical oscillations .....576

**Հ. Օհանյան, Ն. Հովհաննիսյան**

Ինֆորմացիոն անվտանգության ապահովումը Cloud համակարգերում .....586

## ՄԱՆԿԱՎԱՐԺՈՒԹՅՈՒՆ

### ԿԱՄՔԻ ԱԶԱՏՈՒԹՅԱՆ ԴՈԿՏՐԻՆԸ ԵՎ ՊԵՏԱԵԿԵՂԵՑԱԿԱՆ ՀԱՐԱԲԵՐՈՒԹՅՈՒՆՆԵՐԻ ԲՆՈՒՅԹԸ ՀԱՅ ԻՐԱՎԱՔԱՂԱՔԱԿԱՆ ՄՏՔՈՒՄ

**Հեղինե Բիշարյան**

ԵՀ, մ.գ.թ.

+374 77 047777

**Վահե Թորոսյան**

ԵՀ, Իրավագիտության ամբիոն, ի.գ.թ.

vaxinak91@mail.ru, +374 94 400070

Հոդվածում քննարկվում է հայ իրավաքաղաքական մտքի առանցքային դոկտրիններից մեկի՝ կամքի ազատության ֆենոմենը և այդ համատեքստում պետական-եկեղեցական հարաբերությունների իրավական բնույթը: Կամքի ազատությունը իր էությանը լինելով քրիստոնեական ուսմունք՝ հարաբերակցվել և երբեմն նույնիսկ նույնացվել է այնպիսի գաղափարների հետ, ինչպիսիք են՝ աշխարհայացքի ընտրության ազատությունը, խղճի ազատությունը և առհասարակ ազատ գործելու իրավունքը: Մեր ուշադրությունը առանձնահատուկ սևեռել ենք հայ երևելի մտածողներ Եզնիկ Կողբացու, Եղիշեի, Դավիթ Ալավկա որդու, Մխիթար Գոշի, Ներսես Շնորհալու և Ներսես Լամբրոնեցու՝ կամքի ազատության և պետական-եկեղեցական հարաբերությունների մասին պարկերացումներին, որոնք իրավամբ ձեռք են բերել առանցքային իրավաքաղաքական նշանակություն:

**Հիմնաբառեր.** կամքի ազատություն, պետություն-եկեղեցի իրավահարաբերություններ, իրավաքաղաքական միտք, խղճի ազատության իրավունք:

Քրիստոնեության ընդունումը Հայաստանում գաղափարական հեղաշրջման ազդեցություն ունեցավ: Հայ մտածողները, որոնք գերազանցապես հոգևոր դասի ներկայացուցիչներ էին, իրենց ուսերին տարան ազգային և հոգևոր նկարագրի պահպանման, հասարակության կրթման ծանր բեռը: Հայ լուսավորչության նախակարապետեր Գրիգոր Լուսավորիչը, Ներսես Մեծը, ապա նաև Մեսրոպ Մաշտոցն ու



## ՄԱՆԿԱՎԱՐԺՈՒԹՅՈՒՆ

Սահակ Պարթևը աստվածաշնչյան հիմնադրույթների սկզբնավորողը եղան հայ իրականության մեջ, որոնք մեծապես կանխորոշեցին հայ միջնադարյան ողջ իրավաքաղաքական միտքը: Այդ հայեցակարգերի շարքում առանցքային նշանակություն ունեցավ **կամքի ազատության դոկտրինը**: Այսպես, ազգային-կրոնական գործիչ, ազատագրական պայքարի գաղափարախոս **Եզնիկ Կողբացին** իր «Եղծ աղանդոց» երկում լավագույնս մեկնաբանեց կամքի ազատության էությունը՝ այն հակադրելով հելլենական ճակատագրապաշտությանը: Վերջինս կաշկանդում է մարդու գործողությունները, զրկում ինքնուրույնության եռանդից և նպաստում օտար բռնությունը ճակատագրի պահանջ տեսնելու մտայնությանը: Ազատ կամքի ուսմունքի համաձայն, մարդը ոչ թե սահմանափակված է ճակատագրի հայեցողությամբ, այլ օժտված է ազատ կամքով, այլապես եթե լիներ հակառակը, ապա «**օրենսդիրն օրենքներ չպիտի սահմանի, ոչ էլ իշխանը չարագործին պիտի պատժի ենթարկի**» [1, էջ 57]: Քրիստոնեական ակունքներ ունեցող այս հայեցակարգը ըստ էության յուրօրինակ վահան դարձավ հայության ներքին դիմադրողականության ամրապնդման և ազատ ապրելու իրավունքի հիմնավորման հարցում: Աստված մարդուն տվել է անձնիշխան այդ կամքը, որպեսզի նա ինքնուրույն ընտրություն կատարի լավի և վատի, արդարի և անարդարի, չարի և բարու միջև՝ միևնույն ժամանակ հորդորելով խուսափել չարից և ծառայել բարուն:

**Եղիշեի** իրավաքաղաքական հայացքները գաղափարապես համընկնում են Կողբացու և առհասարակ այդ ժամանակի հայ եկեղեցական գործիչների քրիստոնեական ընկալումներին: Եղիշեն ականատեսն ու վկան է իր ժամանակի ամենաուշագրավ պատմական անցքերին, որի բարձրագույն հանգրվանը Վարդանանց հերոսամարտն էր: Նա արդեն իսկ կատարվող դեպքերի վրա կառուցեց և զարգացրեց իր տեսական հայեցակարգը, որը բխում էր քրիստոնեական ազատ կամքի ուսմունքից: Այդ ուսմունքն էլ ծառայեց որպեսզի Եղիշեն իր գաղափարակից Կողբացու պես արդարացնի ազգային ազատագրական պայքարը: Մարդն օժտված է ազատ կամքով՝ ընդհուպ մինչև այն ի չարս գործադրելու իրավունքով, այսինքն մարդը ունի աստվածային և ճշմարիտ ուղուց խոտորվելու բնական իրավունք, բայցևայն-

## ՄԱՆԿԱՎԱՐԺՈՒԹՅՈՒՆ

պես պատասխանատավություն է կրում այդ կամքով ընտրված վարքի համար. **«ազատ կամօք փոփոխի ի լան եւ ի վատթարն, ուստի դատաստան գոյանայ: Նախ խրատի եւ կրթի օրինօք եւ բանիւք Աստուծոյ. եւ ընտրող մարդ ինքն իցէ իւր պատճառ կելոյ...»:**

Թագավորական իշխանությունը ըստ Եղիշեի, Աստուծոց տրվել է հանուն հասարակության բարօրության, **«որպեսզի խաղաղությամբ վարի այն տիեզերական իշխանությունը, որը աստված է հանձնել նրան»:** Միահեծան իշխանությունը սակայն սահմանափակված է աստվածային պատվիրաններով, հետևաբար թագավորը պետք է առաջնորդվի ոչ թե կամայական մոտեցումներով, այլ արդարության պահանջով քանզի բոլոր էությունների հիմքը Աստված է. **«զաներևոյթան միպք միայն իմանան առանց աչաց և ականջաց... հաստատար տեսութիւն մտացն է քան զաչացն»** [2, էջ 175]: Այստեղից պարզ է դառնում աստվածային և մարդկային իշխանությունների առանձնացման Եղիշեի մոտեցումը: Առաջինը տնօրինում է հոգևոր պետքերն ու կարիքները, իսկ երկրորդը ծառայում հասարակական կյանքի աշխարհիկ կողմերին: Քրիստոնյա հայրերի պես Եղիշեն ևս հանդես եկավ «երկու սրերի» դոկտրինի դիրքերից, որի պարագային պետություն-եկեղեցի փոխհարաբերություններում առաջնահերթությունը տրվում էր եկեղեցուն:

Միջնադարյան հայ իրավաբանական մտքի երևելիներից **Դավիթ ալավկա որդին** հայ իրականության մեջ առաջինը փորձեց ստեղծել համակարգված աշխարհիկ օրենսդրություն [3, էջ 5], որի շնորհիվ նրա հայտնի աշխատությունը դասվում է հայոց ազգային դատաստանագրքերի շարքում [4, էջ 75]: Դավթի կանոնները ներծծված են աստվածաշնչյան պատվիրաններից բխող կրոնաբարոյական պահանջների առատությամբ, որոնք ըստ էության կազմում էին տվյալ ժամանակաշրջանի սովորության իրավունքի հիմքը: Տեսանելի և անտեսանելի աշխարհի նախասկիզբը Աստված է, որ բարությամբ կառավարում է աշխարհը: Մարդը որպես արարչաստեղծ էակ օժտված է **կամքի ազատությամբ**, հետևաբար, չարիքը մարդածին երևույթ է: Չարիքը օբյեկտիվ և սուբյեկտիվ հանգամանքներով պայմանավորված մարդու ընտրությունն է, որը կանխորոշում է նրա հան-

## ՄԱՆԿԱՎԱՐԺՈՒԹՅՈՒՆ

ցավոր վարքը: Վերջինս որպես կանոն պատժվում է ապաշխարհությամբ և բանադրանքով՝ ըստ արարքի ծանրության ժամկետների: Ընդ որում, այդ ժամկետի նվազեցում վերապահված է միայն հոգևոր դասին:

Ալավկա որդին անհաշտ պայքար է մղում այլադավանության նկատմամբ: Նա խստորեն դատապարտում է քրիստոնեական եկեղեցուց շեղված ուսմունքները, մերկացնում և դատափետում նրանց քայքայիչ և պառակտող բնույթը: Անհավատի ձեռք տված սնունդը արգելվում է ուտել, իսկ նրանց ոտքերով տրորված գինին՝ ըմպել: Կրոնական ըմբոստությունը դրսևորվում է նաև մահմեդականների նկատմամբ, որոնք այդ շրջանում կեղեքում և հալածում էին պետականազուրկ հայությանը: Այդ ժամանակի իրողությունների կտրվածքով վերլուծելով խնդիրը գտնում ենք, որ լիովին արդարացված էր Ալավկա որդու ընդգծված կոշտ վերաբերմունքը այլադավանության հարցում: Պետության բացակայության պայմաններում եկեղեցին էր առաջնորդում հայության բանական հոտը, հետևաբար քրիստոնեական հավատքի դեմ ուղղված ցանկացած ոտնձգություն անդառնալի հետևանքներ կարող էր ունենալ հայ ինքնության պահպանման համար:

Կամքի ազատության դոկտրինի իր մոտեցումն է առաջ քաշում Մխիթար Գոշը: Աստված մարդուն ստեղծել է ազատ կամքով, սեփական ճակատագիրը տնօրինելու ազատ հայեցողությամբ: Բայց մարդը ոչ միայն աստվածային օրենքների անվերապահ ենթական է, այլ պետության սահմանած օրինադրումների՝ այլ կերպ ասած դրական իրավունքի: Վերջինս մարդաստեղծ է, փոփոխական, մինչդեռ բնական իրավունքը հավերժ է և մնայուն:

Աստվածաբանական մոտեցումները լիովին չեն կաշկանդում Գոշին հստակ տարանջատել աշխարհիկ և հոգևոր իշխանությունների ոլորտները: Եկեղեցին պետք է զբաղվի հոգևոր գործերով և չմիջամտի պետական իշխանության իրականացմանը և հակառակը: Ավելորդ չենք համարում մեջբերել Գոշի դիրքորոշումը պետություն-եկեղեցի փոխհարաբերությունների կապակցությամբ, որում էլ ամբողջանում է նշանավոր մտածողի աշխարհիկ իրավալրնկալումը աշխարհիկ պետության հայեցակարգի վերաբերյալ. **«Եպիսկոպոսը չպետք է**

## ՄԱՆԿԱՎԱՐԺՈՒԹՅՈՒՆ

*խառնվի աշխարհիկ հոգսերին, այլ պեպք է զբաղվի եկեղեցական գործերով: Քաղաքական իշխանությունը պեպք է լինի աշխարհիկ, իսկ դրա կրողը պեպք է լինի պեպրությունը: Հոգևոր դասը պեպք է լինի ինքնուրույն: Նա հանուն հայրենիքի ու ժողովրդի բարօրության պեպք է սերպորեն համագործակցի իշխանությունների հեպ»*

[5, էջ 3-10]: Ընդ որում, եկեղեցու և պետության գործառույթների տարանջատումը չի ենթադրում, որ պետության մեջ եկեղեցին կղզիացած կառույց է: Ճիշտ հակառակը՝ ակնհայտ են նրանց փոխլրացնող կապերը պետության և հասարակության կարևորագույն հարցերում, ինչպես օրինակ գահի ժառանգորդի ընտրության համար հայոց հովվապետի պարտադիր երաշխավորությունը և համաձայնությունը: Նմանապես միապետի պաշտոնանկության և պատասխանատվության հարցը ևս չի շրջանցում եկեղեցու առաջնորդի կամահայտնությունը: Ավելին՝ վերջինս որևէ կերպ կաշկանդված չէ ցանկացած ժամանակ նստել թագավորական սեղանի շուրջ, մինչդեռ հայրապետական աթոռին բազմելու նման առանձնաշնորհ թագավորին վերապահված չէ:

Այս սահմանազատումը վերաբերում է նաև եկեղեցական կանոնին և պետական օրենքին՝ երկուսի հիմքում էլ ըստ էության դնելով աստվածային օրենքը: Եկեղեցական կանոնը ապաքինում է հոգին, իսկ օրենքը՝ մարմինը: Թեև գործելաոճի տարբերությանը ի վերջո երկուսն էլ միևնույն նպատակին են ծառայում՝ այն է մարդկային վարքագծի հղկումը: Գոշը առանձնացնում է կրոնական բովանդակություն ունեցող կանոնախախտումները՝ մեղքերը, որոնք հոգևոր դատարանի քննման իրավազորության տիրույթում են և որպես կանոն պատժվում են ապաշխարհությամբ, բանադրանքով՝ ինչպես, օրինակ, անասնապղծությունը, նույնասեռականությունը: Հոգևոր դատարանի ընդդատյա գործերի շրջանակը, բացի եկեղեցական և կրոնաբարոյական իրավախախտումներից, ընդգրկում էին նաև ամուսնալուծման և ժառանգման հետ կապված վեճերը:

Կամքի ազատության դրկտրինը առկա է նաև **Ներսես Շնորհալու** իրավաքաղաքական հայացքներում: Շնորհալու հարուստ ստեղծագործական ժառանգության մեջ իրավաքաղաքական մտքի բացահայտման տեսանկյունից մեծ հետաքրքրություն է ներկայացնում նրա

## ՄԱՆԿԱՎԱՐԺՈՒԹՅՈՒՆ

անդրանիկ կոնդակը՝ **«Թուղթ ընդհանրականը»**: Այստեղ Շնորհալին տարանջատում աշխարհիկ և հոգևոր ոլորտները և դրանց համապատասխան մարդկային և աստվածային օրենքները, որոնք հարաբերակցվում են ինչպես մարմինը և հոգին: Օրենքների աստիճանակարգության մեջ բարձրագույնը աստվածային օրենքն է, որի իրավազորության ներքո են գտնվում բոլորը: Դասակարգային հարաբերությունների աստիճանակարգության մեջ առաջինը հիշատակվում է հոգևոր դասը, ինչն էլ այդ սանդղակում վկայում է նրա գերակայության մասին: Աշխարհիկ և հոգևոր դասերը և նրանց ներքին շերտերը ունեն իրենց բնորոշ գործառույթները: Շնորհալին նախատում է իրենց պարտականությունների մեջ թերացող կամ դրանք լիովին անտեսող դասերի ներկայացուցիչներին, հորդորում և կարգադրում հետևել բարոյականության և օրենքի պահանջներին, այլ ոչ թե կամայականությանը և «անիրավությանը»:

Կամքի ազատության յուրօրինակ մոտեցմամբ է հանդես եկել Կիլիկյան Հայաստանի մեկ այլ նշանավոր գործիչ՝ **Ներսես Լամբրոնացին**: Հայ աստվածաբանական մտքի տեսաբանների նման նա մարդկային արարքի պատասխանատվությունը դնում է միայն մարդու վրա: Սակայն ուշագրավ է, որ Լամբրոնացին իր ուրույն մոտեցումն է ներկայացնում այս հարցում, մասնավորապես առաջ քաշելով ներքին և արտաքին կամք հասկացությունները: Մարդու **ներքին կամքը** մարդու մտածումն ու աշխարհայացքի ընտրությունն է սեփական գիտակցության մեջ, մինչդեռ **արտաքին կամքի** տակ պետք է հասկանալ անհատի արարքները, գործողությունները: Կամքի ազատության նման մեկնաբանությունը լրջագույն աղերսներ ունի մարդու հիմնական իրավունք համարվող մտքի, խղճի և կրոնի ազատության ներքին և արտաքին դրսևորումների հետ<sup>1</sup>:

---

<sup>1</sup> Մտքի, խղճի և կրոնի ազատության իրավունքը իր հավաքական իմաստով երաշխավորում է յուրաքանչյուրի ներքին ազատությունը (**forum internum**) ունենալու մտքեր և համոզմունքեր կամ փոխել դրանք: Ներքին ազատությունը ոչ մի դեպքում չի կարող սահմանափակվել: Մտքի, խղճի և կրոնի ազատության իրավունքի արժեքանական նշանակությունը կայանում է ոչ միայն սեփական գիտակցության մեջ այն կրելու, այլ նաև ազատորեն և հրապարակավ

## ՄԱՆԿԱՎԱՐԺՈՒԹՅՈՒՆ

Լամբրոնացին սահմանազատում է **պեդրական և եկեղեցական** ոլորտները՝ յուրաքանչյուրը իր ուրույն գործառույթների սահմաններում: Աշխարհիկ իշխանությունը տնօրինում և հոգում է պետական իրավակարգի, հասարակական անվտանգության հարցերը, իսկ հոգևորը՝ երկնային արքայության և հոգեներոզցության [6, էջ 58]: Հոգու և մարմնի ներդաշնակության նման պետակեղացական հարցերում ևս անհրաժեշտ է փոխըմբռնում և համագործակցություն: Ընդ որում և՛ թագավորական, և՛ հոգևոր դասի ներկայացուցիչները պետք է առաջնորդվեն հանրային շահի գերակայությամբ, բացառեն ախտավոր վարքի դրսևորումները՝ օրինազանցությունը, ազահությունը, հարբեցողությունը և տարակուսելի չէ, որ միջնադարյան մտածողը անխնա քննադատության է ենթարկում այն գործիչներին, հոգևորականներին, որոնք շեղվում են առաքինի ուղուց և ընկնում օրինազանց և մեղսավոր կրքերի մեջ: Այդ պատճառով Լամբրոնացին մեծ կարևորություն է տալիս կրոնի ներգործությանը՝ որպես անիրավության բարոյական պատվար: Ազգային և համամարդկային հանդուրժողականությունը պահանջում է կրոնական մոլեռանդության և ատելության խստիվ բացառում:

Այսպիսով՝ եթե ամփոփելու լինենք քննարկման առարկա նյութը, ապա ակնառու տեսնում ենք, որ հայ միջնադարյան մտածողները կամքի ազատության դոկտրինի դիրքերից փորձում էին խթանել մարդու ազատ աշխարհայացքի ընտրության և լայն հաշվով նրա խղճի ազատության իրավունքը: Անշուշտ այդ իրավունքը չէր կարող ունենալ այն բռնվադակությունը ինչ որ այսօր՝ տարածվելով բոլոր մարդկանց վրա, բայց և այնպես այդ ուսմունքը մեծ դեր խաղաց ազատախոհական մտքի զարգացման և ազատագրական պայքարի իմաստավորման տեսանկյունից: Միաժամանակ հայ հոգևորական-գիտնականները տարանջատում էին աշխարհիկ և հոգևոր ոլորտները և պետակեղեցական հարցերում շեշտադրում էին եկեղեցու գերակայությունը՝

---

արտահայտելու մեջ: Կրոնական կամ ոչ կրոնական համոզմունքների արտահայտումը՝ որպես անհատի արտաքին ազատություն (**forum externum**) իր արտացոլումն է գտել ներպետական իրավունքում:

## ՄԱՆԿԱՎԱՐԺՈՒԹՅՈՒՆ

ինչն էլ ըստ էության աշխարհիկ պետության մասին հայ իրավամտա-ծողության ուշագրավ դրսևորումներից է:

### Օգտագործված գրականության ցանկ

1. **Ե. Կողբացի**, Եղծ աղանդոց, Եր. 1970, 256 էջ:
2. **Լ. Ս. Խաչիկյան**, Եղիշեի «Արարածոց մեկնութիւնը» խմբ. Լ. Տեր-Պետրոսյան, Եր.: Զվարթնոց, 1992թ. 328 էջ:
3. **Գ. Սաֆարյան**, Դրվագներ հայ իրավական մտքի պատմության.- Երևան: Օրենք և իրականություն, 2006, 208 էջ:
4. **Խ. Սամուելյան** Հին հայ իրավունքի պատմություն, հատոր առաջին, Երևան 1939, 363 էջ:
5. **Հ. Բիշարյան, Վ. Թորոսյան**, Աստվածային իրավունքը և աշխարհիկ պետության կոնցեպտը Մխիթար Գոշի դատաստանագրքում, Եվրոպական համալսարան» գիտական հոդվածների ժողովածու 11 (01) Երևան 2020, էջ 3-10
6. **Ն. Լամբրոնացի**, Խորհրդակցութիւնը ի կարգս եկեղեցւոյ եւ մեկնութիւն խորհրդոյ պատարագին, Վենետիկ, Սուրբ Ղազար, 1874, էջ 58:

### УЧЕНИЕ СВОБОДЫ ВОЛИ И СУЩНОСТЬ ГОСУДАРСТВЕННО-ЦЕРКОВНЫХ ОТНОШЕНИЙ В ПРАВОВО-ПОЛИТИЧЕСКОЙ МЫСЛИ АРМЕНИИ

**Егине Бишарян**

ЕУ, к.пед.н.

**Ваге Торосян**

ЕУ, кафедра Правоведения, к.ю.н

В статье рассматривается феномен свободы воли, одна из ключевых доктрин армянской политико-правовой мысли, правовая сущность государственно-церковных отношений в этом контексте. Свобода воли, будучи христианским учением по своей сути, иногда даже

приравнивалась к таким идеям, как свобода выбора мировоззрения, свобода совести и право действовать свободно. Особое внимание мы уделили идеям свободы воли, государственно-церковных отношений великих армянских мыслителей Езника Кохбацци, Егише, Давида сына Алавка, Мхитара Гоша, Нерсеса Шнорали, Нерсеса Ламбронечи, которые по праву приобрели ключевое политико-правовое значение.

**Ключевые слова:** свобода воли, государственно-церковные правоотношения, политико-правовая мысль, право на свободу совести.

### THE DOCTRINE OF FREEDOM OF WILL AND THE NATURE OF STATE-CHURCH RELATIONS IN THE ARMENIAN LEGISLATIVE THOUGHT

**Heghine Bisharyan**

EU, PhD in Pedagogy

**Vahe Torosyan**

EU, Chair of Jurisprudence, PhD in Law

The article discusses the phenomenon of freedom of will, one of the key doctrines of the Armenian legal-political thought, the legal nature of state-church relations in that context. Freedom of will, being a Christian teaching in its essence, has been associated with, at times, even equated with such ideas as freedom of choice of worldview, freedom of conscience, and the right to act freely in general. We have paid special attention to the ideas of the great Armenian thinkers Yeznik Koghbatsi, Yeghishe, son of David Alavka, Mkhitar Gosh, Nerses the Gracious, Nerses Lambronetsi - freedom of will, state-church relations, which have rightly acquired a key legal and political significance.

**Keywords:** freedom of will, state-church legal relations, legal-political thought, right to freedom of conscience.

*Ընդունվել է փայագրության՝ 15.04.2021թ.*

*Գրախոսվել է՝ 11.05.2021թ.*



## ՄԱՆԿԱՎԱՐԺՈՒԹՅՈՒՆ

### ԲՈՎԱՆԴԱԿՈՒԹՅԱՆ ԵՎ ԼԵԶՎԻ ԻՆՏԵԳՐՎԱԾ ՈՒՍՈՒՑՈՒՄԸ ԲԱՐՁՐԱԳՈՒՅՆ ԿՐԹՈՒԹՅԱՆ ՀԱՄԱՏԵՔՍՈՒՄ (ԵՎՐՈՊԱԿԱՆ ՀԱՄԱԼՍԱՐԱՆԻ ՕՐԻՆԱԿՈՎ)

#### **Սոնա Հակոբյան**

ԵՀ, Կիրառական Լեզվաբանության ամբիոն, ք.գ.թ.  
Hakobyan04.07@gmail.com, +374 99 178789

Բարձրագույն կրթության միջազգայնացմանը զուգահեռ այսօր առաջնային է դառնում բովանդակության և լեզվի ինտեգրված ուսուցումը (CLIL), որն այսօր դասավանդման և հետազոտությունների կարևոր օբյեկտ է: Բոլոնյան համակարգի և բարձրագույն եվրոպական կրթության ոլորտների ներդրումը հրնթացս առաջավորում է բարձրագույն կրթության միջազգայնացումը: Ուստի, ուսանողների և դասախոսների շարժունությունը, ինչպես նաև վերջերս մեծ արդիականություն վայելող առցանց կրթական ծրագրերը միանշանակորեն չեն կարող հաշվի չառնել բովանդակության և լեզվի ինտեգրված ուսուցումը՝ որպես բարձրագույն կրթության միջազգայնացման հենքային ռազմավարություն: Սույն հոդվածում քննարկում ենք բարձրագույն կրթությունը՝ բովանդակության և լեզվի ինտեգրված ուսուցման համատեքստում: Մասնավորապես, հետազոտություն ենք իրականացրել եվրոպական համալսարանի դասախոսների շրջանակներում՝ բարձրագույն կրթության համատեքստում բովանդակության և լեզվի ինտեգրված ուսուցման կիրառման նպատակահարմարության հիմնավորման և որոշ կիրառական մեթոդներ ներկայացնելու համար:

**Հիմնաբառեր.** բովանդակություն, օտար լեզու, դասավանդում, այլ առարկայի ուսումնառություն օտար լեզվով, CLIL, մեթոդ, ռազմավարություն, եվրոպական

#### **Ներածություն**

«Բովանդակության և լեզվի ինտեգրված ուսուցումը» (հետայսու ավելի հաճախ կկիրառենք CLIL միջազգային հապավումը) հանդես է

## ՄԱՆԿԱՎԱՐԺՈՒԹՅՈՒՆ

գալիս որպես երկրորդ օտար լեզվով միջնորդավորված բարձրագույն կրթություն, մինչդեռ միջնակարգ սեկտորում ավելի հաճախ հանդիպում ենք «բովանդակության վրա հիմնված դասավանդում» (CBI) մոտեցմանը: Այս երկու մոտեցումները, այնուամենայնիվ, այսօր ներդրված են բազմաթիվ ոլորտներում. մասնավորապես՝ CLIL-ը կազմում է գիտության, առողջապահության, գործարարության, կառավարման, իրավագիտության, ճարտարապետության և հումանիտար ոլորտների բաղադրիչը: Հետազոտությունները ցույց են տալիս, որ միջազգային մագիստրոսական և բակալավրիական կրթական ծրագրերը ամբողջովին առաջնորդվում են CLIL մեթոդաբանությամբ [4]:

Որակի ապահովման լեզվական ցանցը (Language Network for Quality Assurance. **LANQUA**), իր նախագծերի շրջանակներում, բովանդակության և լեզվի ինտեգրված ուսուցումը սահմանում է որպես «ընդհանրական եզրույթ բարձրագույն կրթության այն բոլոր մոտեցումների համար, որոնք կիրառում են մասնագիտական և ակադեմիական լեզու՝ ուսումնառության բովանդակությունը դասավանդելիս» [5] ((LANQUA Frame of Reference:4): Գիտելիքն ու բովանդակության ընկալումը չեն կարող ձևավորվել և գնահատվել առանց լեզվի, իսկ լեզուն ինքնին կարող է ուսումնառվել իրական և համապատասխան համատեքստում:

«Բովանդակության և լեզվի ինտեգրված ուսուցում» մոտեցումը առաջին անգամ կիրառվել է Եվրոպայի խորհրդի 1995 թ. վճիռներում, որտեղ օտար լեզվի դասավանդումը այլ առարկաների միջոցով հանդես է գալիս որպես գերնորարական մոտեցում: Հետագայում Եվրոպայի խորհուրդը իր փաստաթղթերում և գործողությունների պլանում CLIL-ի մոտեցումը կարևորում և սահմանում է հետևյալ կերպ.

*«Բովանդակության և լեզվի ինտեգրված ուսուցում»-ը ներկայացնում է ծրագրային առարկայի դասավանդում օտար լեզվով: Այս համարեքստում, այն դառնում է բավականին արդյունավետ գործիք դպրոցական և բարձրագույն կրթության ոլորտներում» [3], [7]:*

Բարձրագույն կրթության շրջանակներում «Բովանդակության և լեզվի ինտեգրված ուսուցում» (CLIL) եզրույթը հանդիպում է որպես «Բովանդակության և լեզվի ինտեգրումը բարձրագույն կրթության մեջ» (ICLHE- Integrating Content and Language in Higher Education) եզ-

## ՄԱՆԿԱՎԱՐԺՈՒԹՅՈՒՆ

րույթով: Ավելին, 2010 թվականին ստեղծվել է «Բովանդակության և լեզվի ինտեգրումը բարձրագույն կրթության մեջ» ասոցիացիան [8]: Ասոցիացիայի և որակի ապահովման լեզվական ցանցի համատեքստում կատարված հետազոտությունները թույլ են տալիս եզրակացնել, որ այն կարողունակությունները, որոնք ենթադրաբար անհրաժեշտ են երկրորդ օտար լեզվով միջնորդավորված դասավանդման համար, դեռևս սահմանված և նկարագրված չեն համապարփակ կերպով, ուստի ոլորտային փորձառությունը և հետազոտությունների անհրաժեշտությունն այսօր դառնում են հրամայական, քանի որ այն նախևառաջ կնպաստի կրթական ծրագրերի միջազգայնացմանն ու եվրոպական բարձրագույն կրթական տարածք ինտեգրմանը:

«Բովանդակության և լեզվի ինտեգրումը բարձրագույն կրթության մեջ» (ICLHE) մոտեցման փորձառությունն ու կիրառելիությունը առաջին անգամ մասնագիտորեն, այնուամենայնիվ, քննել են Դ. Բրինթոն, Մ. Մնոուն և Մ. Ուեսչը՝ առաջարկելով եզրաբանական սահմանազատում համալսարանական մակարդակում բովանդակության և լեզվի ինտեգրման հարցերի շուրջ [1]: Ըստ այսմ, առանձնացվում են

- *թեմատիկ լեզվի դասավանդում (Theme-based Language Instruction)*, որի շրջանակներում դասավանդողը ընտրում է մի քանի թեմաներ լեզվական առաջադրանքների համար,
- *հարմարեցված բովանդակային դասավանդում (Sheltered Content Instruction)*, որի շրջանակներում բովանդակային դասընթացը դասավանդվում է անգլերենով միայն օտարերկրացի ուսանողներին,
- *կից լեզվի դասավանդում (Adjunct Language Instruction)*, որտեղ ուսանողները հաճախում են երկու առանձին դասընթացների՝ լեզվի և բովանդակության:

Բովանդակության և լեզվի ինտեգրման այս բոլոր մոտեցումները կիրառելի են եվրոպական դասավանդման մոդելում և խթանում են մասնագիտական կրթական հաստատությունների միջազգայնացմանը [1]: Հարկ է նշել, որ ՀՀ-ում հիմնականում կիրառվում է *հարմարեցված բովանդակային դասավանդումը*, որը այնքան էլ չի նպաստում CLIL դասընթացների մշակմանն ու զարգացմանը:

## ՄԱՆԿԱՎԱՐԺՈՒԹՅՈՒՆ

Վերջին մի քանի տարիների ընթացքում Հայաստանում, այնուամենայնիվ, CLIL մոտեցման ազդեցությունը հսկայական է: Դրա ապացույցն է նախադպրոցական, տարրական և միջնակարգ մակարդակներում ընդհանուր կրթության մեջ անգլերենի՝ որպես ուսուցման միջոցի արագ ընդունումը (Քեմբրիջ միջազգային դպրոց /CIS/, Եվրոպական դպրոց /European School/, «ԱՅԲ» դպրոց, Հայաստանի Բրիտանական դպրոց /BISA/, Գլոբալ Բրիջ կրթահամալիր / Global Bridge/): Այնուամենայնիվ, բարձրագույն կրթության մակարդակում CLIL-ի համար հնարավորությունները քիչ են, չնայած համալսարաններում անգլերեն սովորելու ակնհայտ պատճառները շատ են (միջազգայնացում, ապագա հետազոտություններ, շարժունություն, աշխատանք և այլն):

Եվրոպայում աճող սոցիալ-տնտեսական փոփոխությունները համալսարաններին ստիպում են երկու հիմնական մարտահրավերների առաջ կանգնել.

ա/ դառնալ միջազգային գերազանցության կենտրոններ՝ համաշխարհային պրոֆեսորադասախոսական կազմի և ուսանողների ներգրավմամբ,

բ/ պատրաստել ուսանողներին բազմալեզու և բազմամշակութային հասարակությունում գործառելու համար [2]:

Համաշխարհայնացման միտումներին համընթաց բարձրագույն ուսումնական հաստատությունները հարկադրված են նպաստել կրթական ծրագրերի իրականացմանը օտար լեզվի միջոցով, որը, շատ դեպքերում, անգլերենն է: Մեր կարծիքով՝ քիչ ուսումնասիրություններ են արվել հայաստանյան մասնագիտական ուսումնական հաստատությունների շրջանում (Մարգախտա Ապրեսյան) [5], չնայած որ հայկական կրթական համակարգի հարմարեցումը եվրոպական բարձրագույն կրթական համակարգին ևս համարվում է առաջնահերթություն:

Սույն հետազոտության նպատակն է համալսարանական միջավայրում ներկայացնել և գործադրել CLIL մոտեցումը և դրանով աշխատող մասնագետների պատրաստման անհրաժեշտությունը և ներկայացնել որոշակի լեզվական և մեթոդաբանական գործիքներ օտար լեզվով բովանդակության ուսուցում իրականացնելու համար: Այս

## ՄԱՆԿԱՎԱՐԺՈՒԹՅՈՒՆ

Նպատակով ուսումնասիրվել են Եվրոպական համալսարանի դասախոսների վերաբերմունքը CLIL մոտեցման նկատմամբ և դրա ներդրման անհրաժեշտությունը:

### Հետազոտության կառուցվածքը

#### Մասնակիցներ

Հետազոտությանը մասնակցել են 35 հայախոս այլ առարկայի բովանդակության դասախոսներ, որոնցից 10-ը իրավագիտության ամբիոնի դասախոսներ են, 15-ը՝ կառավարման, 15-ը՝ տեղեկատվական տեխնոլոգիաների:

#### Հարցումների ձևավորումն ու բաշխումը

Տվյալները հավաքագրվել են 2020-2021 ուսումնական տարվա ընթացքում՝ Google Doc հարցաշարով կազմված էլեկտրոնային հարցաթերթիկներով: Յուրաքանչյուր հարցման վերնագրում հստակորեն ներկայացվել է CLIL-ի սահմանումը և ուսումնասիրության նպատակը:

Հարցումները հիմնականում ներառում են հարցեր և փաստարկային դրույթներ: Կիրառել ենք նաև որոշակի փակ հարցեր, օրինակ՝ «Կցանկանայի՞ք ներգրավվել CLIL մոտեցմամբ ծրագրերի ներդրման աշխատանքներին»:

Դասախոսներին տրամադրված հարցաշարերում ներկայացված հարցերը խմբավորված են հետևյալ ուղղություններով՝

- Օտար լեզվով (անգլերենով) հաղորդակցվելու կարողությունը՝ ըստ լեզվական 4 հմտությունների (ընթերցանություն, ունկնդրում, բանավոր խոսք, գրավոր խոսք)
- Դասընթացի դինամիկան, այսինքն՝ այն բոլոր փոփոխությունները, որոնց դասախոսը պետք է հարմարվի այս մոտեցմամբ աշխատելիս
- Վերաբերմունքը բովանդակության և լեզվի ինտեգրված ուսուցման իրականացմանը

#### Հետազոտության մեթոդը

Տվյալները վերլուծվել են հիմնականում քանակական մեթոդով՝ հարցումների ստատիստիկ վերլուծությամբ, այդուհանդերձ, հարցա-

## ՄԱՆԿԱՎԱՐԺՈՒԹՅՈՒՆ

թերթիկներում զետեղված հարցերը կազմվել են հարցումների մեթոդով և մեկնաբանվել որակական նորմատիվ մեթոդով:

### Հետազոտության արդյունքները

Հետազոտությունը ցույց է տալիս, որ լեզվական 4 հմտությունների բարձր պատշաճ իմացությունը CLIL մեթոդաբանության ներդրման առաջին նախապայմանն է: Եթե ներկայացնենք 1-ից 5 սանդղակով, ապա պարզ է դառնում, որ այլ առարկա դասավանդող մասնագետները օտար լեզվի իրենց իմացությունը գնահատել են 2,5-ից 4 միավորներով՝ ըստ լեզվական չորս հմտությունների: Հարկ է նշել, որ լեզվի իմացության թերացումը հիմնականում կապված է բանավոր և գրավոր խոսքի կատարողականության հետ:

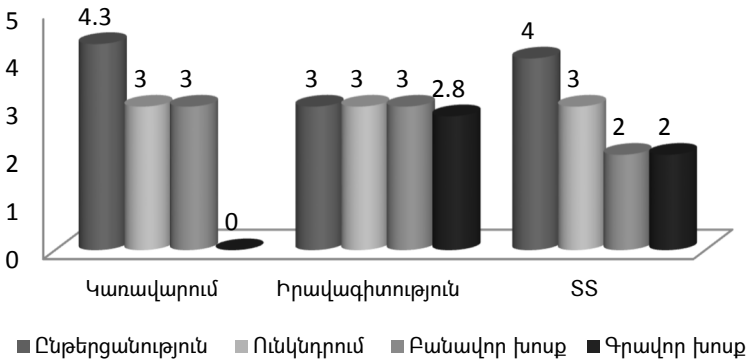

**Գծապատկեր 1. Լեզվական չորս հմտությունների իմացությունը**

Դասընթացի դինամիկայի համատեքստում ներկայացվել են դասավանդման ոճերի վերաբերյալ հարցադրումներ, որտեղ ներկայացված են դասախոսությունների հիման վրա ուսուցումը, տեսական բացատրությունների և վարժանքների համատեղումը, թիմային աշխատանքը, սովորողների ինքնուրույն ուսումնառությունը և լսարանային քննարկումները: Ուսումնասիրությունը ցույց է տալիս, որ դասավանդողների մեծամասնությունը դասախոսությունները համադրում են գործնական վարժանքների հետ, մինչդեռ թիմային/խմբային աշխատանքները:

## ՄԱՆԿԱՎԱՐԺՈՒԹՅՈՒՆ

տանքներին և անզլերենով քննարկումներին ավելի քիչ ուշադրություն է հատկացվում: Սա թերևս ներկայացնենք պատկերավոր.

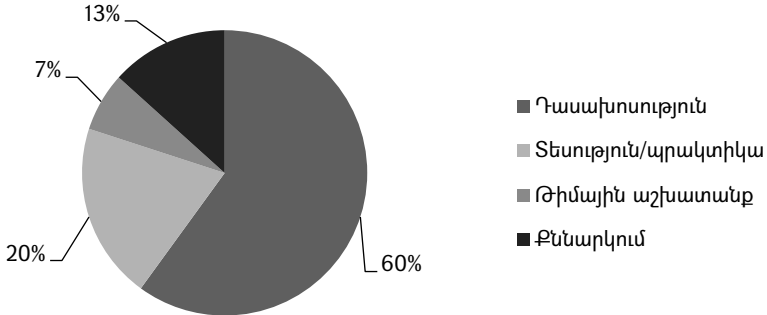

**Գծապատկեր 2. Դասի ոճը**

Դասի կազմակերպման ոճից և լեզվական իմացությունից զատ բովանդակության և լեզվի ինտեգրված ուսուցման համատեքստում ոչ պակաս կարևոր է մեթոդաբանության և մոտեցման ադապտացիան և փոփոխությունը:

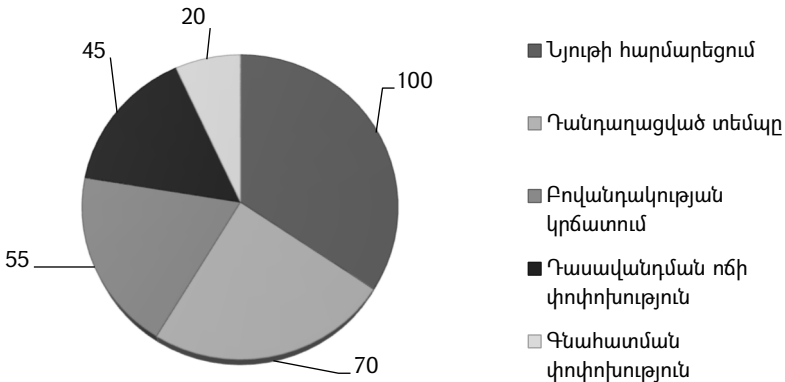

**Գծապատկեր 3. Մեթոդաբանական ադապտացիա**

## ՄԱՆԿԱՎԱՐԺՈՒԹՅՈՒՆ

Մեթոդաբանական ադապտացիայի համատեքստում այլ առարկայի բովանդակության մասնագետները անգլերենով ինտեգրված ուսուցում իրականացնելու համար ավելի շատ կարևորում են դասավանդման նյութերի հարմարեցումը, բովանդակության կրճատումը և ավելի դանդաղ տեմպը: Հետաքրքրական է, որ մասնագետները այնքան էլ մեծ ուշադրություն չեն դարձնում գնահատման փոփոխությանը, որը այդքան էլ լավ չէ քննվող մեթոդաբանության ներդրման համատեքստում:

Վերջապես, երբ ուսումնասիրում ենք հարցվածների վերաբերմունքը և ցանկությունը CLIL մեթոդաբանության ներդրման նպատակահարմարությանը, հարցվածների 64 տոկոսը *դրական է* պատասխանել: Մնացած 36 տոկոսը համապատասխանաբար տվել են *բացասական (25%)* կամ *«իրավիճակից է կախված» (11%)* պատասխաններ:

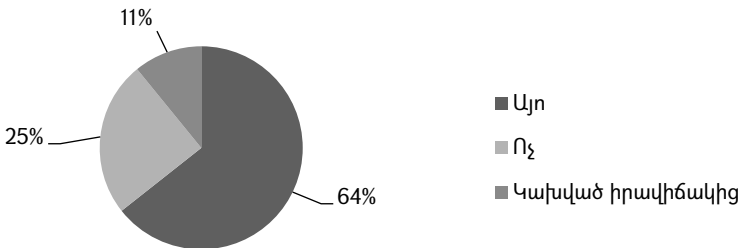

**Գծապատկեր 4. CLIL մեթոդաբանության ներդրման նպատակահարմարությունը**

### Արդյունքների ներկայացում

Ինչպես տեսնում ենք, դասախոսները հիմնականում դրական են արձագանքում նոր մեթոդաբանության ներդրմանը: Այդուհանդերձ, մեր մասնագետներից շատերը դեռևս խուսափում են շեշտակիորեն փոխել դասավանդման մեթոդները, ոճը և մոտեցումները: Դասախոսներից շատերը անգլերենով դասը պատկերացնում են դասախոսության տեսքով, որն ավելի քիչ ռեսուրս է պահանջում և լեզվական փոխազդեցությունը նվազեցված է: Դասախոսներն առավել հակված են իրենց նյութերը հարմարեցնել լեզվին և ոչ թե լեզուն՝ նյութին, որը ինք-



## ՄԱՆԿԱՎԱՐԺՈՒԹՅՈՒՆ

նին այնքան էլ չի հարում հետազոտվող մոտեցմանը: Հետքորքրականն այն է, որ լեզվական չորս հմտություններից ամենազարգացածը դասախոսները համարում են ընթերցանությունը, իսկ բանավոր խոսքը և հատկապես գրավոր խոսքը՝ զիջում են: CLIL-ի ներդրումը մեծ ջանքեր է պահանջում բովանդակության ուսուցիչներից, քանի որ վերջիններս պետք է բարելավեն իրենց լեզվական կարողությունները՝ մեթոդական ճշգրտումների հետ մեկտեղ: Այնուամենայնիվ, հարցված դասախոսների մեծ մասը մեծ հաշվով տրամադրված է ներգրավվել CLIL ծրագրերում և մշակել համապատասխան նյութեր:

Վերը ներկայացված արդյունքների համատեքստում հարկ ենք համարում առաջարկել որոշակի մեխանիզմներ, որոնք պետք է ներդնել բարձրագույն կրթության մակարդակում՝ լավագույն արդյունքի համար: Առաջին հերթին անհրաժեշտ է բարելավել դասախոսների լեզվական հմտությունները՝ հաշվի առնելով դասախոսների՝ լեզվի կիրառության անհրաժեշտությունը ոչ միայն ընթերցանության, այլև արտասանության և գրավոր խոսքի առումով: Երկրորդ, CLIL մոտեցման ներդրման համար հարկ է վերանայել մեթոդաբանությունը, հատկապես, գնահատման համակարգը՝ հիմք ընդունելով այն հանգամանքը, որ ԵՀ դասախոսները այնքան էլ չեն արժևորել գնահատման մոտեցման փոփոխությունները, անգլերենով գործնական ուսուցումը և ըստ հարցումների արդյունքների՝ քննարկումների ու թիմային աշխատանքի կազմակերպումը քիչ տոկոս է կազմում: Երրորդ, համալսարանները պետք է վերապատրաստեն օտար լեզվով այլ առարկա դասավանդողներին: Վերապատրաստումը պետք է կազմակերպվի ոչ միայն CLIL մոտեցման շրջանակներում, այլև պետք է կիրառվի որոշակի մեթալեզու/ միջանկյալ լեզու/ այլ առարկան օտար լեզվով դասավանդելու համար: Սրա համար հիմք է ծառայում այն փաստը, որ հարցվածների մեծամասնությունը կողմ է մեթոդաբանության ներդրման նպատակահարմարությանը և պատրաստ է անցնել հենքային վերապատրաստում:

### **Եզրակացություն և առաջարկություններ**

Սույն ուսումնասիրությունը փաստում է, որ Եվրոպական համալսարանի դասախոսական կազմը լիովին պատրաստ է նոր մոտեցման ներդրմանը, ուստի CLIL-ի ներդրման նպատակահարմարությունը

## ՄԱՆԿԱՎԱՐԺՈՒԹՅՈՒՆ

կարող ենք համարել արդարացված: Սրանով պայմանավորված, սակայն, անհրաժեշտ է ձեռք առնել որոշակի միջոցառումներ՝ մեթոդի լիարժեք ճանաչման և կիրառության համար: Նախ և առաջ անհրաժեշտ է հստակորեն ներկայացնել բովանդակության և լեզվի ինտեգրված ուսուցման մեթոդաբանությունը, գնահատման համակարգը և լեզվական կարողությունները: Այսպիսով, ըստ մեր ուսումնասիրության, բովանդակության և լեզվի ինտեգրված ուսուցմամբ մշակված դասը պետք է ունենա հետևյալ բաղադրիչները.

- Հասկացություններ, այն է՝ բովանդակությունը
- Գործընթացներ, այն է՝ լեզվական հմտություններ, որոնք անհրաժեշտ են բովանդակությունը դասավանդելու համար
- Լեզու, այն է՝ դասի շրջանակում կիրառված քերականությունն ու բառապաշարը

Սրանով հանդերձ՝ առաջարկում ենք նաև կիրառել հետևյալ ռազմավարությունները.

**Ընթերցանության ռազմավարություն:** Տվյալ ռազմավարության կիրառության մեջ ներդրված են այնպիսի վարժանքներ, ինչպիսիք են՝ ճիշտ և սխալ պատասխաններով հարցերը, տեքստի խառնված հատվածների դասակարգման հարցերը, տեքստի պատկերավոր դիագրամի ներկայացումը, տեքստում առկա ածականների և գոյականների հանակցումը, տեքստում կիրառված բառերի հոմանիշների առանձնացումը, որոնք լավագույնս նպաստում են տեքստի բովանդակության ընկալմանն ու լեզվի յուրացմանը:

**Բանավոր խոսքի ռազմավարություն:** Այստեղ ավելի նպատակահարմար է կազմակերպել տեքստային քննարկումներ, դերային խաղով բանավեճեր, խմբային քննարկումներ բովանդակային՝ տեքստի որևէ հասկացության վերաբերյալ և այլն:

**Գրավոր խոսքի ռազմավարություն:** Մեր կարծիքով, գրավոր խոսքի զարգացման համատեքստում լավագույն մեթոդը բովանդակության մեջ կիրառված եզրույթների առանձնացումն է: Այնուամենայնիվ, կարևոր է նաև հանձարարել էսսեների և պատմաշարերի գրավոր ներկայացում ուսումնասիրվող բովանդակային առարկայի շրջանակներում:

## ՄԱՆԿԱՎԱՐԺՈՒԹՅՈՒՆ

---

### Օգտագործված գրականության ցանկ

1. Brinton, D.M., Snow, M.,A., Wesche M.,. (1989). Content-Based Second Language Instruction. Cambridge, MA: Newbury House.
2. Graddol, D. (2006 ). English Next. Why global English may mean the end of English as a. British Council
3. Käbin, E. (2016, September 16). European Commission. Retrieved February 05, 2021, from An official website of the European Union: <https://epale.ec.europa.eu/en/blog/content-and-language-integrated-learning-clil>
4. Lorenzo, F., Casal, S., & Moore, P. (2010). The effects of content and language integrated learning in European education: Key findings from the Andalusian bilingual sections evaluation project. Applied Linguistics, 31(3), 418-442
5. Margaret Apresyan & Tatyana V. Sidorenko (2019) CLIL as a New Innovative Pedagogy: the Case of Russia and Armenia, Armenian Folia Anglistika, 2019, 1(19), 63-87
6. Räsänen, A. (2011). “The promise and challenge of CLIL (Content and Language Integrated Learning) as a mediator for internationalisation”. uropean Council/Polish Ministry of National Education conference on “Multilingual Competences for Professional and Social Success in Europe” (pp. 28-29). Warsaw: AKS-Verlag.

### Էլեկտրոնային աղբյուրներ

7. European Commission, How to use CLIL methodology in adult learner classroom <https://epale.ec.europa.eu/en/blog/how-use-clil-methodology-adult-learner-classroom#> [Մուտք՝ 20.03.2021]
8. Integrating Content and Language in Education <https://iclhe.org/> [Մուտք՝ 20.03.2021]

### CONTENT AND LANGUAGE INTEGRATED LEARNING IN THE CONTEXT OF HIGHER EDUCATION (IN THE CASE OF EUROPEAN UNIVERSITY)

**Sona Hakobyan**

EU, Chair of Applied Linguistics, Ph.D. in Philology

The Higher Educational System Internalization presupposes the implementation of Content and Language Integrated Learning (CLIL) which is an essential teaching and research method. In the scope of implementing Bologna System and European Higher Educational spheres the internalization of education becomes paramount. Consequently, student and teacher mobility programs along with modern online degree programs cannot deny the implementation of CLIL as a fundamental principal. The given article touches upon Higher Educational System in the Scope of CLIL, particularly, that in the framework of European University. We have carried out a survey among the faculty members of European University for finding the initiatives and needs of CLIL implementation. Also, some applicable methods are introduced.

**Keywords:** содержание, иностранный язык, обучение, изучение другого предмета на иностранном языке, CLIL, метод, стратегия, европейский.

### КОМПЛЕКСНОЕ ИЗУЧЕНИЕ СОДЕРЖАНИЯ И ЯЗЫКА В КОНТЕКСТЕ ВЫСШЕГО ОБРАЗОВАНИЯ (В СЛУЧАЕ ЕВРОПЕЙСКОГО УНИВЕРСИТЕТА)

**Сона Акопян**

ЕУ, кафедра Прикладной лингвистики, к.ф.н.

Интернализация системы высшего образования предполагает внедрение предметно-языкового интегрированного обучения (CLIL), которое является важным методом обучения и исследований. В рамках

## ՄԱՆԿԱՎԱՐԺՈՒԹՅՈՒՆ

---

реализации Болонской системы и европейского высшего образования интернализация образования становится первостепенной задачей. Следовательно, программы мобильности студентов и преподавателей вместе с современными программами онлайн-обучения не могут отрицать внедрение CLIL в качестве фундаментального принципа. В данной статье рассматривается система высшего образования в рамках CLIL, в частности, в рамках Европейского университета. Мы провели опрос среди профессорско-преподавательского состава Европейского университета для выявления инициатив и потребностей внедрения CLIL. Также представлены некоторые применимые методы.

**Ключевые слова:** content, foreign language, teaching, learning another subject in foreign language, CLIL, method, strategy, European

*Ընդունվել է արագրոշխան՝ 15.04.2021թ.*

*Գրախոսվել է՝ 24.05.2021թ.*

## ՄԱՆԿԱՎԱՐԺՈՒԹՅՈՒՆ

### ՀԱՄԱՏԵՂ ԱՇԽԱՏԱՆՔԻ ՎԵՐԱԲԵՐՅԱԼ ՏԵՔՍԱՅԻՆ ԽՆԴԻՐՆԵՐԻ ԼՈՒԾՈՒՄԸ ՈՐՊԵՍ ՍՈՎՈՐՈՂՆԵՐԻ ՏՐԱՄԱԲԱՆՈՒԹՅԱՆ, ԿԱՄԱՅԻՆ ՀԱՏԿՈՒԹՅՈՒՆՆԵՐԻ ԵՎ ԿՈԼԵԿՏԻՎ ՄՏԱԾՈՂՈՒԹՅԱՆ ԶԱՐԳԱՑՄԱՆ ՄԻՋՈՑ (ՄԱԹԵՄԱՏԻԿԱՅԻ ԴԱՍԱՎԱՆԴՄԱՆ ՄԵԹՈԴԻԿԱ)

#### **Ջանիբեկ Սրապիոնյան**

ՀՊՄՀ, Ինֆորմատիկայի և դրա դասավանդման մեթոդիկայի ամբիոն  
ԵՊՀ, Իջևանի մասնաճյուղ, ֆ.-մ.գ.թ.  
srapionyan84@mail.ru, +374 91 770771

Սովորի՛ր մաթեմատիկայի կախարդական լեզուն,  
որպեսզի տեսնես աշխարհը տարածության բոլոր կե-  
տերից, քանզի միայն նրա հրաշագեղ այլաձևության  
մեջ է, որ կարելի է հասնել մարդկային մտքի ու անչափ  
երևակայության հեյրևից:

#### **Զ.Սրապիոնյան**

Հոդվածում ներկայացված է ուսումնամեթոդական աշխատանք,  
որի նպատակն է աշակերտին սովորեցնել ավելի հեշտ փորապետելու  
մաթեմատիկական խնդիրներ լուծելու հնարքներին, որոնք վերաբե-  
րում են տեքստային՝ համատեղ աշխատանքի խնդիրներին: Աշխա-  
տանքում ներկայացված են հիմնական տիպային խնդիրների մանրա-  
մասն լուծումները՝ իրենց համապատասխան մեթոդական ցուցումներ-  
ով և խորհուրդներով:

Խնդիրները և նրանց լուծման հանգումությունը ընտրված են աս-  
տիճանային ձևով՝ պարզից բարդ, ինչպես նաև քննարկված են հիմ-  
նական հանդիպող բոլոր պահանջները, որոնք խնդրահարույց են ա-  
շակերտների մոտ:

Ուշադրություն է դարձված «Հայոց լեզու» և «Մաթեմատիկա» առար-  
կաների պատճառահետևանքային կապերին, որոնց ճիշտ օգտագործ-  
ման դեպքում է միայն կարելի հասնել յուրաքանչյուր խնդրի լուծմանը:

**Հիմնաբառեր.** խումբ, անդամներ, համատեղ, մաս, հզորություն,  
միավոր:

## ՄԱՆԿԱՎԱՐԺՈՒԹՅՈՒՆ

Տեքստային խնդիրների լուծումը մաթեմատիկայի դասավանդման կարևորագույն բաղադրիչներից է: Խնդիրների լուծումը զարգացնում է սովորողների ձեռք բերած տեսական գիտելիքները, ակտիվացնում նրանց իմացական հետաքրքրությունները և ստեղծագործական կարողությունները: Խնդիրների լուծումը աշխատասիրության, կամքի, հետևողականության, նպատակայնության, մտածելու նուրբ արվեստի, և, վերջապես, ընդհանուր առմամբ կատարած սխալների և սխալի ընդունման հատկանիշների խթանման ու դաստիարակման ամենահզոր գործիքներից մեկն է:

Խնդիրների լուծումը նպատակ է, որին պետք է հասնել: **Լուծել խնդիր նշանակում է կատարել առաջադրանք և ձևավորել կամային հատկանիշներ, որոնք շատ կարևոր են ապագա անհատի ճիշտ զարգացվածության ապահովման համար:**

Մաթեմատիկան խթանում է երեխայի երևակայությունը, զարգացնում տրամաբանությունը և հոգեկան ներաշխարհը:

Տեքստային խնդիրների լուծման դերը մաթեմատիկայում կարևոր է այնքանով, որ այս բաժնում պետք է ինքնուրույն ստանալ հավասարումներ և դրանք լուծել, այսինքն այստեղ պետք է զարգացնել աշակերտի սեփական մաթեմատիկական «ես»-ի ձևավորումը: Այլ բան է լուծել տրված վարժությունը, հավասարումը, կիրառել այս կամ այն տեսական գիտելիքը, իսկ լրիվ այլ է ստանալ դրանք: Մաթեմատիկայի դպրոցական դասընթացում միշտ էլ կարևոր է տեքստային խնդիրների լուծումը, և իզուր չէ, որ դրանց հետ աշակերտը ծանոթանում է դեռևս հանրակրթական դպրոցի ցածր դասարաններից: Համատեղ աշխատանքի վերաբերյալ խնդիրների լուծումը, մանավանդ միջին դպրոցում, դաստիարակում է կոլեկտիվ մտածողություն:

Համատեղ աշխատանքի հետ կապված խնդիրներ լուծելիս անհրաժեշտ է նախ գտնել միավոր ժամանակում (մեկ օր, տարի, ժամ և այլն) կատարված աշխատանքի չափը և դրանից ելնելով՝ ստանալ խնդիրների պայմաններին համապատասխանող հավասարում: Այսինքն՝ եթե աշխատանքը (մի որոշ աշխատանք կամ քանակություն) կատարվում է մի որևէ խմբի (երկու և ավելի) կողմից ինչ-որ ժամանակահատվածում, ապա պետք է նաև գտնել խմբի մեկ «անդամի» արտադրողականությունը

## ՄԱՆԿԱՎԱՐԺՈՒԹՅՈՒՆ

միավոր ժամանակում, այլ կերպ ասած՝ մեկ «անդամի» հնարավոր կատարած աշխատանքի չափը (այդ «անդամի» կամ «միավորի» առավելագույն հնարավորությունը) ժամանակի միավորում: Այսինքն՝ պետք է ստանալ որոշակի սխեմա, որը կհանդիսանա ուղղորդող բազիս (հիմք) համատեղ աշխատանքին վերաբերվող խնդիրների հիմնական պահանջների բավարարմանը: Հիմնականում պետք է անդրադառնալ հանրակրթական դպրոցի միջին և ավագ դասարաններում հանդիպող նմանատիպ խնդիրներին և դրանց լուծման մի քանի մեթոդներին.

1. գտնել մեկ «միավորի » արտադրողականությունը,
2. գտնել խմբի արտադրողականությունը,
3. գտնել խմբի կատարած աշխատանքի չափը արտահայտված տարբեր չափման միավորներով տրված ժամանակահատվածում,
4. գտնել խմբի անդամների ավելացումից կամ պակասեցումից բխող (խմբի) հզորության կամ արտադրողականության փոփոխությունը կամ փոփոխության չափը՝ համեմատած սկզբնական խմբի հզորությանը,
5. գտնել, թե քանի՞ «անդամով» պետք է ավելանա կամ պակասի խումբը, որպեսզի տվյալ աշխատանքը ավարտվի նախատեսված որոշակի ժամանակահատվածում:
6. գտնել խմբի «անդամների» արտադրողականության կամ հզորության տարբերությունները,
7. գտնել ամբողջ աշխատանքի համար պահանջվելիք ժամանակահատվածն այն դեպքում, երբ խմբի «անդամները» աշխատել են կամ համատեղ նույն ժամանակահատվածում, կամ իրարից առանձին և տարբեր ժամանակահատվածներում, կամ «անդամներից» մեկը կամ մի քանիսը աշխատել են առանձին, սակայն մի որոշ ժամանակահատված իրար հետ և այլն:

Վերը նշված յոթ կետերը համարվում են այն հիմնական պահանջները, որոնք հանդիպում են խնդիրներում: Համատեղ աշխատանքի վերաբերյալ շատ խնդիրներ կան, սակայն առավել հաճախ հանդիպող տեսակներից են այսպես կոչված տրակտորների, մեքենագրուհիների, բանվորների և նրանց աշակերտների, և ընդհանրապես այն խնդիրներն են, որոնք վերաբերում են երկուսից ավել քանակ



## ՄԱՆԿԱՎԱՐԺՈՒԹՅՈՒՆ

ունեցող տեխնիկաների կամ մարդկային խմբերի, որոնք կատարում են միևնույն աշխատանքը կամ այդ աշխատանքի տարբեր մասեր:

Այս խնդիրներում կարևոր է անդրադառնալ տոկոսի և մասի հասկացություններին: Իսկ խմբի «անդամներ» ասելով պետք է հասկանալ, օրինակ, որոշ արտադրանք տվող կամ գործ կատարող բանվորներ, աշակերտներ, տրակտորներ կամ կոմբայններ, կամ այլ գործողություններ իրականացնող միավորները, որոնք կատարում են համատեղ (միաժամանակյա կամ ոչ միաժամանակյա) աշխատանք:

Հարկ է անդրադառնալ այն փաստին, որ հանրակրթական դպրոցի աշակերտների մոտ կա արմատացած թյուր կարծիք, թե դժվար է համարվում այն տեքստային խնդիրը, որն իր ծավալով (տողերի քանակով) մեծ է և չի պարունակում թվեր: Սակայն «խնդիրը» առավելապես աշակերտների լեզվամտածողության մեջ է: Այսինքն՝ խնդիրը կարդում են առանց մտքի ընդհատման և վերլուծության, մեկ շնչով, ինչպես գեղարվեստական ստեղծագործություն, մանավանդ եթե թվեր չկան տեքստի մեջ, որտեղ կարող են տեսնել քանակական հարաբերակցություններ կամ դրանց տարբերությունները միմյանց նկատմամբ: Հիմնականում միջին դպրոցում ունենք վերը նշված լեզվամտածողության խնդիրը, մասնավորաբար՝ հայոց լեզվի և մաթեմատիկայի միջառարկայական կապի բացակայությունը, որի պատճառով դպրոցական երեխան չի կարողանում մայրենի լեզվով գրվածը վերափոխել մաթեմատիկական «լեզվի»՝ բանաձևի, արտահայտության կամ հավասարման:

Դիտարկենք մի քանի հիմնական խնդիր և նրանց լուծումներն իրենց մեթոդական ցուցումներով:

**Խնդիր 1:** Յոթ միատեսակ կոմբայն 490 հա դաշտը կարող է հնձել 7 օրում [2]:

1. Մեկ կոմբայնը 1 օրում քանի՞ հեկտար կարող է հնձել:

**Լուծում:** Խնդիրը լուծենք՝ կազմելով սխեմա, որի միջոցով սկզբից, ինչպես և վերը նշեցինք, պետք է գտնել յուրաքանչյուրի (խմբի անդամների) արտադրողականությունը կամ հզորությունը:

## ՄԱՆԿԱՎԱՐԺՈՒԹՅՈՒՆ

### Աղյուսակ 1

7 կոմբայն	7 օր	490 հա
7 կոմբայն	1 օր	$70hw = \frac{490}{7}$ , 7 անգամ պակաս
1 կոմբայն	1 օր	$10hw = \frac{70}{7}$ , 7 անգամ պակաս

Այսինքն՝ յուրաքանչյուր կոմբայն 1 օրում հնձում է 10 հա:

Պատ.՝ 10 հա:

2. Երեք կոմբայն 3 օրում քանի՞ հեկտար է հնձել: Լուծում:

### Աղյուսակ 2

1 կոմբայն	1 օր	10 հա
3 կոմբայն	1 օր	$3 \cdot 10hw = 30hw$ , 3 անգամ ավել
3 կոմբայն	3 օր	$3 \cdot 30hw = 90hw$ 3 անգամ ավել

Պատ.՝ 90 հա:

3. Քանի՞ կոմբայն 40հա կհնձեն 2 օրում: Կոմբայնների քանակը կնշանակենք  $x$ -ով:

Լուծում:

### Աղյուսակ 3

1 կոմբայն	1 օր	10 հա
$x$ կոմբայն	1 օր	$10x$ հա, $x$ անգամ ավել
$x$ կոմբայն	2 օր	$2 \cdot 10x = 20x$ հա, 2 անգամ ավել

և ահա ստացվեց  $20x = 40$ ,  $x = \frac{40}{20} = 2$

Պատ.՝ 2 կոմբայն:

4. Քանի՞ օրում 120 հա կհնձեն 4 կոմբայնը միասին: Օրերի քանակը նշանակենք  $x$ -ով:

Լուծում:

### Աղյուսակ 3\*

1 կոմբայն	1 օր	10 հա
4 կոմբայն	1 օր	$4 \cdot 10hw = 40$ հա, 4 անգամ ավել
4 կոմբայն	$X$ օր	$40x$ հա, $x$ անգամ ավել

$40x = 120$ ,  $x = 3$  օր:

Պատ.՝ 3 օր:

## ՄԱՆԿԱՎԱՐԺՈՒԹՅՈՒՆ

Ամփոփելով նկատենք, որ ցանկացած պահանջի դեպքում օգտագործվում է 1 կոմբայնի 1 օրում կատարած աշխատանքը, այսինքն՝ մեկ «անդամի» արտադրողականությունը, սակայն հարկ է նշել, որ ոչ բոլոր նմանատիպ՝ տրակտորների կամ որևէ խումբ կազմող տեխնիկաների խնդիրներում կարելի է կիրառել այդպիսի սխեմա, որ ըստ սխեմայի հաջորդաբար փոխելով անհայտների տեղերը, ստանանք խնդրի լուծումը: Սակայն, յուրաքանչյուր համատեղ աշխատանքի խնդիրների ժամանակ, առաջնային գործառույթ է գտնել մեկ «միավորի» արտադրողականությունը և այդ փաստի վրա խարսխվելով՝ քայլ առ քայլ մոտենալ և հասնել խնդրի լուծմանը: Դիտարկենք մեկ այլ խնդիր:

**Խնդիր 2:** Հինգ հոգի կատարում են որոշակի աշխատանք: Առաջինը, երկրորդը և երրորդը, աշխատելով միասին, կարող են ամբողջ աշխատանքը կատարել 7,5 ժամում, առաջինը, երրորդը և հինգերորդը միասին՝ 5 ժամում, առաջինը, երրորդը և չորրորդը միասին՝ 6 ժամում, իսկ երկրորդը, չորրորդը և հինգերորդը միասին՝ 4 ժամում: Որքա՞ն ժամանակում այդ աշխատանքը կկատարեն հինգ հոգին միասին [1]:

Մինչ խնդրի լուծմանը և տրամաբանական վերլուծությանն անդրադառնալը նշենք, որ այս խնդիրն իր մեջ ներառում է մի քանի առանձին մասեր, որոնց պետք է անհատական անդրադարձ կատարել և յուրաքանչյուր մասի համար ստանալ հավասարում, ապա համակարգելով դրանք՝ լուծել խնդիրը: Այս խնդիրը չի ենթարկվում մեր ստացած պարզագույն սխեմային, որով և լուծեցինք նախորդ խնդիրը, քանի որ այստեղ պայմանները շատ են և տարբեր, քան նախորդ խնդրում: Անցնենք խնդրի լուծմանը:

**Լուծում:** Կատարվելիք ամբողջ աշխատանքը նշանակենք մեկ ամբողջությամբ՝ 1 մասով: Իսկ այդ աշխատանքը հինգ հոգով կատարելու ժամանակը նշանակենք  $t$ -ով: Եվ ենթադրենք, որ յուրաքանչյուր մասնակից «անդամ» կարող է առանձին ամբողջ աշխատանքը ավարտել համապատասխանաբար  $x_1, x_2, x_3, x_4, x_5$  ժամանակահատվածներում, ապա կասենք, որ յուրաքանչյուրը կկատարի այդ աշխատանքի համապատասխանաբար  $\frac{1}{x_1}, \frac{1}{x_2}, \frac{1}{x_3}, \frac{1}{x_4}, \frac{1}{x_5}$  մասերը: Իսկ

## ՄԱՆԿԱՎԱՐԺՈՒԹՅՈՒՆ

ըստ խնդրի պայմաններից առաջինի՝ 1-ինը, 2-րդը և 3-րդը միասին 1 ժամում կկատարեն ամբողջ աշխատանքի  $\frac{1}{7,5}$  մասը, ապա

կստանանք հետևյալ հավասարումը.  $\frac{1}{x_1} + \frac{1}{x_2} + \frac{1}{x_3} = \frac{1}{7,5}$ , իսկ ըստ

մյուս հաջորդ 3 պայմանների կգրենք հետևյալ հավասարումները՝

$$\frac{1}{x_1} + \frac{1}{x_3} + \frac{1}{x_5} = \frac{1}{5},$$

$$\frac{1}{x_1} + \frac{1}{x_3} + \frac{1}{x_4} = \frac{1}{6},$$

$$\frac{1}{x_1} + \frac{1}{x_4} + \frac{1}{x_5} = \frac{1}{4}$$

և կստանանք 5 անհայտով ( $x_1, x_2, x_3, x_4, x_5$ ) 4 հավասարումների համակարգ: Այսինքն՝ հինգ հոգին միասին մի որոշակի ժամանակում (որը և պահանջվում էր) կկատարեն ամբողջ աշխատանքը՝ 1 մասը,

ուստի կստանանք  $t \left( \frac{1}{x_1} + \frac{1}{x_2} + \frac{1}{x_3} + \frac{1}{x_4} + \frac{1}{x_5} \right) = 1$  հավասարումը,

ապա ըստ խնդրի պահանջի  $t = \frac{1}{\frac{1}{x_1} + \frac{1}{x_2} + \frac{1}{x_3} + \frac{1}{x_4} + \frac{1}{x_5}}$ : Գրենք

ստացված հավասարումների համակարգը՝

$$\begin{cases} \frac{1}{x_1} + \frac{1}{x_2} + \frac{1}{x_3} = \frac{1}{7,5} \\ \frac{1}{x_1} + \frac{1}{x_3} + \frac{1}{x_5} = \frac{1}{5} \\ \frac{1}{x_1} + \frac{1}{x_3} + \frac{1}{x_4} = \frac{1}{6} \\ \frac{1}{x_2} + \frac{1}{x_4} + \frac{1}{x_5} = \frac{1}{4} \end{cases} :$$

## ՄԱՆԿԱՎԱՐԺՈՒԹՅՈՒՆ

Ստացված համակարգում  $x_1, x_3$ -ը մասնակցում են երեք անգամ, որն էլ տալիս է լուծման բանալին: Համակարգի վերջին հավասարման երկու մասերը 2-ով բազմապատկելիս  $x_2, x_4, x_5$ -ը ևս կմասնակցեն երկու անգամ: Գումարելով համակարգի բոլոր հավասարումների համապատասխանաբար ձախ և աջ մասերը՝ բոլոր անդամները կմասնակցեն երեք անգամ և ձախ մասում կառաջանա  $3\left(\frac{1}{x_1} + \frac{1}{x_2} + \frac{1}{x_3} + \frac{1}{x_4} + \frac{1}{x_5}\right)$  տեսքի արտահայտություն, որտեղից էլ կգտնենք խնդրի պահանջը՝

$$\begin{cases} \frac{1}{x_1} + \frac{1}{x_2} + \frac{1}{x_3} = \frac{2}{15} \\ \frac{1}{x_1} + \frac{1}{x_3} + \frac{1}{x_5} = \frac{1}{5} \\ \frac{1}{x_1} + \frac{1}{x_3} + \frac{1}{x_4} = \frac{1}{6} \\ \frac{2}{x_2} + \frac{2}{x_4} + \frac{2}{x_5} = \frac{2}{4} \end{cases}$$

$$3 \cdot \frac{1}{x_1} + 3 \cdot \frac{1}{x_2} + 3 \cdot \frac{1}{x_3} + 3 \cdot \frac{1}{x_4} + 3 \cdot \frac{1}{x_5} = \frac{2}{15} + \frac{1}{5} + \frac{1}{6} + \frac{1}{2} = \frac{30}{30} = 1$$

$$3 \cdot \left( \frac{1}{x_1} + \frac{1}{x_2} + \frac{1}{x_3} + \frac{1}{x_4} + \frac{1}{x_5} \right) = 1$$

$$\frac{1}{x_1} + \frac{1}{x_2} + \frac{1}{x_3} + \frac{1}{x_4} + \frac{1}{x_5} = 3 : t=3:$$

Պատ.՝ 3:

Այսպիսի խնդիրներում, որտեղ կա իրար հետ կապված մի քանի պայման, աշակերտին պետք է սովորեցնել, որ յուրաքանչյուր նախադասություն կարդալուց հետո կանգ առնի և վերլուծի այն, որպես առանձին պայման և, եթե հնարավոր է, դա վերածի որևէ հավասարման, այնուհետև կարդա հաջորդ նախադասությունները, և որտեղ որ կա մտքի ընդհատում, ինքը ևս կանգ առնի և սկսի վերլուծել այն ու

## ՄԱՆԿԱՎԱՐԺՈՒԹՅՈՒՆ

ստանա սովյալ մտքին համարժեք մաթեմատիկական բանաձև /հավասարում/: Ապա բոլոր տրված մտքերը վերլուծելուց և դրանց մաթեմատիկական ձև տալուց հետո անդրադառնա խնդրի պահանջին կամ պահանջներին, գուցե և արդեն խնդրի պահանջը որոշակիորեն բավարարված լինի, և ամեն ինչ արդեն ավելի դյուրին կթվա:

Դիտարկենք մեկ այլ խնդիր:

**խնդիր 3:** 100հա մակերեսով դաշտը վարելու համար 5 օր աշխատեց միևնույն հզորությամբ տրակտորների մի խումբ: Այնուհետև նրանց միացավ նույն հզորությամբ ևս մի տրակտոր, որի շնորհիվ խմբի արտադրողականությունը մեծացավ 25%-ով, և աշխատելով ևս 6օր՝ նրանք ավարտեցին աշխատանքը [2]:

**Լուծում:** Վերլուծենք խնդրում զետեղված առաջին նախադասությունը: Միևնույն հզորությամբ տրակտորների խումբը 5 օր աշխատել է, սակայն կատարել է ոչ թե 100հա աշխատանք, այլ 100հա-ի մի որոշ մաս, քանի որ խնդրում նշվում է, որ 5 օր աշխատեցին 100հա վարելու համար, սակայն հաջորդ նախադասության մեջ նշվում է, որ նրանց միանում է ևս մեկ տրակտոր, որը բարձրացնում է նրանց արտադրողականությունը, և նրանք արդեն 6 տրակտորով աշխատում են ևս 6 օր և ավարտում են աշխատանքը: Վերլուծելով առաջին նախադասությունը՝ կարող ենք տրակտորների խմբի քանակը նշանակել  $x$ -ով, իսկ կատարած մի որոշ /100հա-ից պակաս/ աշխատանքը՝  $y$ -ով.

*Աղյուսակ 4*

X տ	5օր	Y հա
X տ	1օր	$\frac{Y}{5}$ հա, 5 անգամ պակաս, որոշեցինք խմբի արտադրողականությունը է կամ հզորությունը
1տ	1օր	$\frac{Y}{5x}$ , $x$ անգամ պակաս, գտանք 1 տրակտորի հզորությունը

Վերլուծենք մյուս նախադասությունը, որտեղ պարզ նշվում է, որ խմբին ( $x$  տ) միանում է մեկ տրակտոր, և խմբում տրակտորների

## ՄԱՆԿԱՎԱՐԺՈՒԹՅՈՒՆ

քանակը դառնում է  $(x+1)$  հատ: Եվ  $(x+1)$  տրակտորների արտադրողականությունը մեծանում է 25%-ով, իհարկե, պետք է հասկանալ, որ նախորդ խմբի նկատմամբ ( $x$  տ):

Իսկ  $(x+1)$  տրակտորը 6 օրում 100- $y$  հա պետք է վարեն, որ ավարտվի աշխատանքը: Կազմենք սխեմա, ինչպես խնդրի նախորդ պայմանի համար արեցինք:

*Աղյուսակ 5*

X+1 տ	ճօր	100-Y հա
X+1 տ	1օր	$\frac{100 - Y}{6}$ հա, նոր խմբի արտադրողականությունն է
1տ	1օր	$\frac{100 - Y}{6(x + 1)}$ հա, մեկ տրակտորի արտադրողականությունն է

Ըստ խնդրի երկրորդ նախադասության,  $(x+1)$ -հատ տրակտորների խմբի արտադրողականությունը 25%-ով ավելի է  $x$ տ պարունակող խմբի /նախորդ/ արտադրողականությունից, իսկ դա մաթեմատիկական լեզվով կգրենք

$$\frac{Y}{5} + \frac{\frac{y}{5} \cdot 25}{100} = \frac{100 - y}{6}, \text{ այսինքն մենք մեկ անհայտով հավասարում ստանալու համար նախորդ խմբի արտադրողականությունը բարձրացրեցինք 25\%-ով, որպեսզի հավասարվի հաջորդ } (x+1)\text{տ պարունակող խմբի արտադրողականությանը:}$$

Ինչպես և վերը նշել էինք, նմանատիպ խնդիրներում, երբ խոսքը գնում էր տոկոսային հարաբերությունների և համեմատականության մասին, պետք է հստակ տարանջատել խմբի արտադրողականություն և խմբի մեկ «անդամի» արտադրողականություն հասկացությունները: Խնդրում բերված բոլոր սխեմաներում, իհարկե, պետք է միշտ գտնել երկուսն էլ՝ առանց խտրականության, քանի որ նույն խնդրի մեջ կարող է պահանջվի երկուսն էլ միասին, այլ կերպ ասած՝ անկախ նրա-

## ՄԱՆԿԱՎԱՐԺՈՒԹՅՈՒՆ

նից, թե խնդիրը դա պահանջում է, թե ոչ, պետք է անալիզի ենթարկել յուրաքանչյուր դատողություն մինչև ամենատրիվիալ մակարդակը:

Անդրադառնանք խնդրի պահանջներին.

1. Աշխատանքի սկզբում քանի՞ տրակտոր էր աշխատում:

Լուծում:

Լուծելով ստացված  $\frac{Y}{5} + \frac{y}{20} = \frac{100-y}{6}$  հավասարումը՝ կստանանք

$y=40$ (հա), սակայն, ըստ պահանջի, պետք է գտնել, թե սկզբում քանի՞ տրակտոր կար, բայց մենք ստացանք, որ  $X$ տ 5 օրում 40 հա է կարողանում վարել, կստանանք հետևյալ սխեման.

*Աղյուսակ 6*

X տ	1օր	$\frac{40}{5}$ հա=8հա
1տ	1օր	$\frac{8}{x}$ հա

հսկ

*Աղյուսակ 7*

X+1տ	6օր	100-y4040հա=6040 հա, քանի որ y=40 հա
X+1տ	1օր	$\frac{60}{6} = 10$ հա
1տ	1օր	$\frac{10}{x+1}$ հա

Այսինքն՝ հետո պետք է ուշադրություն դարձնել այն փաստին, որ անկախ խմբի քանակից, ըստ խնդրի պայմանի, բոլոր մասնակից տրակտորներն ունեն նույն արտադրողականությունը, ապա կարող ենք նախորդ և հաջորդ խմբի մեկական տրակտորների արտադրող-

կանությունները իրար հավասարեցնենք և կստանանք  $\frac{8}{x} = \frac{10}{x+1}$  :

Լուծելով այս հավասարումը՝ կստանանք, որ  $x=4$ տ, այսինքն՝ սկզբում աշխատում էր 4 տրակտոր: Պատ.՝ 4 տրակտոր:



## ՄԱՆԿԱՎԱՐԺՈՒԹՅՈՒՆ

2. Մեկ տրակտորն օրական քանի՞ հա էր վարում:

Լուծում:

1տ	1օր	$\frac{8}{x}$ հա
1տ	1օր	$\frac{8}{4}$ հա=2հա

Պատ.՝ 2հա:

3. Առաջին չորս օրվա ընթացքում դաշտի ո՞ր տոկոսը վարեց բրիգադը:

Լուծում:

Ըստ սխեմայի, ունենք հետևյալ պատկերը.

*Աղյուսակ 8*

Xտ	1օր	8հա
4տ	1օր	8հա
4տ	4օր	$4 \cdot 8$ հա=32հա

իսկ 32 հա 100հա-ի ո՞ր տոկոսն է, գտնենք հետևյալ կերպ.

$$\frac{32}{100} \cdot 100 = 32\%: \text{ Պատ.՝ } 32\%:$$

4. Առաջին վեց օրվա ընթացքում քանի՞ հա վարեց բրիգադը:

Լուծում:

*Աղյուսակ 9*

Xտ	5օր	Y հա
4տ	5օր	40հա

իսկ

*Աղյուսակ 10*

X+1տ	6օր	100-y հա
X+1տ	6օր	$100-40$ հա=60հա
X+1տ	1օր	$\frac{60}{6} = 10$ հա
4+1տ	1օր	10հա
5տ	1օր	10հա

## ՄԱՆԿԱՎԱՐԺՈՒԹՅՈՒՆ

5 օր աշխատել է 4 տրակտոր ունեցող բրիգադը և կատարել է 40հա աշխատանք, իսկ 6-րդ օրը, այսինքն ևս մեկ օր, աշխատել է 5 տ ունեցող բրիգադը և կատարել է 10 հա աշխատանք, ապա կատանանք՝  $40+10=50$ հա:

Համատեղ աշխատանքին վերաբերող խնդիրներում պետք է ուշադրություն դարձնել այն փաստին, որ եթե մի որևէ աշխատանք կատարվում է, ենթադրենք,  $x$  ժամում, ապա 1 ժամում կատարում է դրա  $\frac{1}{x}$  մասը, որ արդեն ժամ չէ, այլ մաս, և իրենից ներկայացնում է

կատարված աշխատանքի ոչ ժամանակային չափ, այլ քանակական՝ սմ, սմ<sup>2</sup>, մ, մ<sup>2</sup>, հա, ար, գ, կգ և այլն: Դասավանդման ընթացքում պետք է շատ նրբորեն անդրադառնալ այս հասկացությունների տարանջատմանը և մեկից մյուսին վերափոխմանը և հասցնել սովորողի գիտակցությանը այնպես, որ նա ընկալի իր նշանակումների իմաստը:

Համատեղ աշխատանքի վերաբերյալ յուրաքանչյուր խնդրի հիմնաքարը կարելի է համարել այդ հասկացությունների ճիշտ ընկալումն ու կիրառությունը՝ անկախ խնդրի պայմանների քանակից, փոխկապակցվածությունից և բարդությունից և պահանջից: Տվյալ տեսքի խնդիրների լուծան մեթոդների զարգացումը և լավագույն մշակումն ու հղկումը ուղղակիորեն կունենան դրական անդրադարձ դպրոցականների, նաև դասավանդող ուսուցիչների և ընդհանրապես մաթեմատիկայով զբաղվողների ու հետաքրքրվողների տրամաբանության, լեզվամտածողության և ստեղծագործական մտքի վրա: Սակայն առանձնակի կարևոր է, որ այսօր մեր դպրոցականը կարողանա այս տեսական մտածելակերպը ճիշտ արտապատկերի առօրյա կյանք: Այսինքն՝ կարողանա մաթեմատիկական մտքի հմտությունները կիրառել տարբեր ոլորտներում: Այդպիսի արդյունքի հասնելու համար, կարծում ենք, որ դպրոցում ապագայում պետք է ունենալ մաթեմատիկական լաբորատորիաներ, որոնք դպրոցականներին կօգնեն հասկանալ մաթեմատիկայի կիրառությունները տեխնիկայի, շինարարության և այլ ոլորտներում:

Այս ամենի նպատակն է օգնել երեխային հասկանալ մաթեմատիկա սովորելու իմաստը: Կարևոր է դպրոցականի գիտակցությանը

## ՄԱՆԿԱՎԱՐԺՈՒԹՅՈՒՆ

հասցնել մաթեմատիկայի կարևորությունը և պարտադիր լինելը՝ ավելի զարգացած և կողմնորոշման բարձր գործակից ունեցող սերունդ ունենալու համար:

### Օգտագործված գրականության ցանկ

1. Բարսեղյան Հ.Ա., Մաթեմատիկայի ինքնուսույց, II մաս, Երևան, 2007թ.:
2. Մաթեմատիկա, Ավարտական և միասնական քննություններ, շտեմարան I, Երևան, 2018թ.:

### РЕШЕНИЕ ТЕКСТОВЫХ ЗАДАЧ НА СОВМЕСТНУЮ РАБОТУ КАК СРЕДСТВО РАЗВИТИЯ У УЧАЩИХСЯ ЛОГИКИ, ВОЛЕВЫХ СВОЙСТВ И КОЛЛЕКТИВНОГО МЫШЛЕНИЯ (МЕТОДИКА ПРЕПОДАВАНИЯ МАТЕМАТИКИ)

#### Джанибек Срапионян

АГПУ, кафедра Информатики и ее преподавания,  
Иджеванский филиал ЕГУ, к.ф.м.н.

В статье представлена учебно-методическая работа, целью которой является формирование у ученика приемов более легкого решения текстовых математических задач на совместную работу. В труде представлены подробные решения основных типовых задач с соответствующими методическими указаниями и рекомендациями.

Задачи и аналоги их решения отобраны по ступенчатому принципу: от простого к сложному. Также рассмотрены все основные условия, вызывающие затруднения у учеников.

Уделено внимание причинно-следственным связям предметов «Армянский язык» и «Математика», в случае лишь правильного использования которых можно добиться решения любой задачи.

**Ключевые слова:** группа, члены, совместный, часть, мощность, единица.

THE SOLUTION TO TEXTUAL TASKS ON JOINT WORK AS A MEANS  
OF LOGICAL AND COLLECTIVE THINKING, AS WELL AS  
DEVELOPMENT OF VOLUNTARY PROPERTIES AMONG STUDENTS  
(METHODOLOGY OF TEACHING MATHEMATICS)

**Janibek Srapionyan**

ASPU, Chair of Informatics and its Teaching Methods

YSU, Ijevan Branch, Candidate of Physical and Mathematical Sciences

The article presents the methodological work which aims at teaching pupils to master the tricks of mathematical tasks regarding textual joint work issues. The work presents the detailed solutions to the main typical objectives with their corresponding methodical instructions and advice.

Tasks and analogues of their solution are selected in hierarchical way: from simple to complex ones, as well as all the basic requirements that are problematic for pupils are discussed.

Attention is paid to the cause-and-effect relationship of the school subjects “Armenian Language” and “Mathematics” and only in case of the proper usage of this relationship the solution of each task can be reached.

**Keywords:** group, members, joint, whole, part, power, unit.

*Ընդունվել է տպագրության՝ 16.02.2021թ.*

*Գրախոսվել է՝ 04.05.2021թ.*

## ՄԱՆԿԱՎԱՐԺՈՒԹՅՈՒՆ

### ԸՆՏՐՈՎԻ ԽՆԴԻՐՆԵՐԸ ՈՐՊԵՍ ՄԱԹԵՄԱՏԻԿԱԿԱՆ ՍԱՀՄԱՆՈՒՄՆԵՐԻ ՅՈՒՐԱՑՄԱՆ ՄԻՋՈՑ

#### **Գագիկ Նիկողոսյան**

ՇՊՀ, Մաթեմատիկայի, ֆիզիկայի և ՏՏ ամբիոն, ֆ.-մ.գ.թ.  
gagonik@mail.ru, +374 98 457767

#### **Վարդան Մանուկյան**

ՇՊՀ, Մաթեմատիկայի, ֆիզիկայի և ՏՏ ամբիոն, ֆ.-մ. գ. թ., դրցենտ  
mvardan\_1972@mail.ru, +374 93 464903

#### **Ալվարդ Սարուխանյան**

ՇՊՀ, Մաթեմատիկայի, ֆիզիկայի և ՏՏ ամբիոն  
allasarukhanyan92@mail.ru, +374 94 676051

Աշխատանքը նվիրված է մաթեմատիկական սահմանումների յուրացման պրոցեսում ընտրովի բազմամակարդակ խնդիրների արդյունավետ կիրառությունների վերհանմանը: Հոդվածում մանրամասն քննարկված են այն օգտակար և արդյունավետ ուղիները, որոնք հնարավորություն կտան ընտրովի խնդիրների և թեստ-առաջադրանքների միջոցով պարզաբանել յուրաքանչյուր սահմանման (հասկացության) ծավալը և բովանդակությունը, ինչպես նաև որոշակիացնել տվյալ սահմանման բովանդակությունը կազմող բնութագրիչ հատկությունների ազդեցությունը վերջինիս ծավալի վրա, ինչը կարծում ենք, կապահովի սահմանման իմաստավորված յուրացումը: Մեթոդական պարզաբանումներից և ցուցումներից հետո աշխատանքում դիտարկված է երկրաչափության դպրոցական դասընթացից հայտնի մեկ կոնկրետ սահմանում: Այդ սահմանման օրինակով կազմված են համապատասխան թեստ-առաջադրանքներ և ընտրովի բազմամակարդակ խնդիրներ, ինչպես նաև տրված են համապատասխան պարզաբանումներ վերջիններիս վերլուծության և լուծման համար:

**Հիմնաբառեր.** մաթեմատիկա, սահմանում, ծավալ, բովանդակություն, բնութագրիչ հատկություն:

Գիտական յուրաքանչյուր բնագավառի, այդ թվում մաթեմատիկական յուրաքանչյուր տեսության զարգացումը ներառում է նաև նրա-

## ՄԱՆԿԱՎԱՐԺՈՒԹՅՈՒՆ

նում դիտարկվող հասկացությունների որոշակի համակարգի ներմուծում: Այդ ամենից, մասնավորապես, զերծ չէ նաև մաթեմատիկայի դպրոցական դասընթացը, որում անընդհատ նորանոր հասկացություններ են ներմուծվում: Այս փաստը պահանջների տեսքով որոշակիորեն արտացոլվում է նաև հանրակրթական դպրոցի մաթեմատիկայի ծրագրերում:

Մաթեմատիկայի դպրոցական ծրագրերում ավանդաբար պահանջվում է, որ սովորողները տիրապետեն մաթեմատիկայի դասընթացի հիմնական հասկացություններին:

Հասկացությունների ձևավորումը և տիրապետումը հոգեբանական բարդ գործընթաց է, որն սկսվում է ճանաչողության պարզագույն ձևերից՝ զգայություններից և ընթանում ստորև ներկայացվող սխեմայով (տես նկ. 1) [1, էջ 124]:

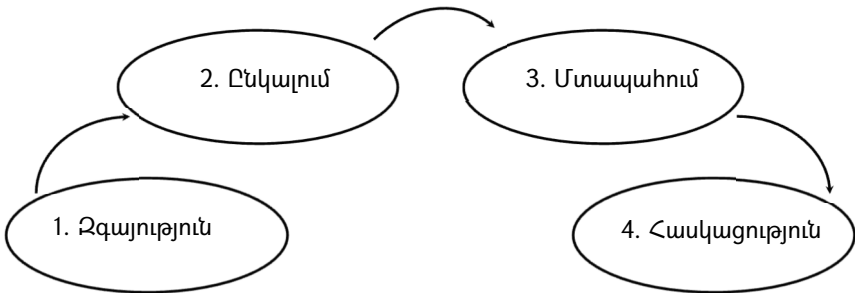

**Նկ.1 - հասկացությունների ձևավորման և տիրապետման հոգեբանական գործընթացի սխեմատիկ գծապատկեր**

Սովորաբար այս ընթացքը տրոհվում է երկու փուլի. **զգայական**՝ անցումը 1-ից 2 և 2-ից 3, ու **տրամաբանական**՝ անցումը 3-ից 4:

Առհասարակ, «տիրապետել այս կամ այն հասկացությանը», կամ որ նույնն է՝ «յուրացնել սահմանումը», նշանակում է սովորողը կարողանում է [2, էջ 594].

ա/ հստակ ձևակերպել սահմանումը և գիտակցում է դրա իմաստը,  
բ/ գործնականում կիրառել այդ սահմանումը (այսինքն՝ օգտվել սահմանումից):

## ՄԱՆԿԱՎԱՐԺՈՒԹՅՈՒՆ

Անվիճելի է, որ մաթեմատիկայի դպրոցական դասընթացի դասագրքերում գետեղված խնդիրների և վարժությունների լուծումը նպաստում է ուսումնական նյութի որոշակի գիտելիքների կիրառման կարողությունների և հմտությունների ձևավորմանն ու բովանդակության յուրացմանը: Սակայն միևնույն ժամանակ պետք է արձանագրել, որ ցավոք, մաթեմատիկայի դպրոցական դասագրքերում գետեղված խնդիրների համակարգը չի նպաստում մաթեմատիկական սահմանումների լիարժեք յուրացմանը, քանի որ դասագրքերում որպես կանոն, բացակայում են կոնկրետ սահմանումների ձևավորմանն ու յուրացմանն ուղղված ուսուցման պարտադիր մակարդակի խնդիրները: Հենց այս «բացի» վերհանմանն ու լրացմանն էլ նվիրված է սույն աշխատանքը, ինչով էլ պայմանավորված է վերջինիս գիտամանկավարժական նորույթը:

Ինչպես հայտնի է, դասը, որպես ամբողջական համակարգ, ուսուցման կազմակերպման հիմնական ձևն է: Ըստ հայտնի մանկավարժ գիտնական Մ.Ն. Վերզալինի, **դասը արեգակնային համակարգ է, որի շուրջ որպես մոլորակներ պտտվում են ուսուցման կազմակերպման բոլոր ձևերը** [3, էջ 196]:

Ժամանակակից դասի արդյունավետության բարձրացումը ենթադրում է մի շարք ուղիների և ջանքերի գործադրում, մասնավորապես, ուսուցչի պրոֆեսիոնալ պատրաստվածություն, դասի նպատակների և խնդիրների ճիշտ որոշում, դասի ընթացքում սովորողների ճանաչողական, ստեղծագործական ընդունակությունների և կարողությունների զարգացում, ուսուցման գործընթացը կազմակերպող դիդակտիկական նոր համակարգերի խելամիտ գործադրում և այլն [3, էջ 214]: Երբ ասում ենք «դասի արդյունավետության բարձրացում», ի նկատի ունենք դասի վերջնական արդյունքը, այսինքն՝ թե դասը որքանով է զարգացրել սովորողների ճանաչողական ակտիվությունն ու ստեղծագործական ընդունակությունները:

Այս համատեքստում, մեր կարծիքով նկար 1-ում պատկերված սխեմային համապատասխան, մաթեմատիկական հասկացությունների սահմանման հմտությունների ձևավորման և տիրապետման մեթոդաբանորեն հիմնավորված արդյունավետ տարբերակ կարող է հան-

## ՄԱՆԿԱՎԱՐԺՈՒԹՅՈՒՆ

դիսանալ հատուկ ընտրված բազմամակարդակ խնդիրների և առաջադրանքների դիտարկումը ուսումնական գործընթացում: Մասնավորապես, ի նկատի ունենք խնդիրներ և առաջադրանքներ, որոնց միջոցով հնարավոր է ապահովել.

- այս կամ այն հասկացության (սահմանման) տեքստի յուրացումը (առանձնակի կարևորելով սահմանման մեջ կիրառվող էական հասկացությունների, տերմինների, բառերի առկայության անհրաժեշտությունը),
- այս կամ այն հասկացության (սահմանման) կիրառման անհրաժեշտությունը:

Կարծում ենք մաթեմատիկայի դպրոցական դասընթացում վերագրյալ ընտրովի խնդիրները և առաջադրանքներն իրենց արդյունավետ և օգտակար կիրառությունը կարող են ունենալ սահմանումների յուրացման նկ. 1-ում պատկերված սխեմայի ինչպես զգայական, այնպես էլ տրամաբանական փուլերում:

Ինչպես գիտենք, յուրաքանչյուր հասկացության հիմնական տրամաբանական բնութագրիչներն են նրա բովանդակությունը և ծավալը: Հասկացության ծավալ ասելով հասկանում են այն օբյեկտների բազմությունը, որոնց նկատմամբ կիրառելի է այդ հասկացությունը (որոնց իր մեջ «ներառում» է այդ սահմանումը), իսկ հասկացության բովանդակություն ասելով հասկանում են այդ հասկացության ծավալը կազմող բոլոր տարրերին (և միայն նրանց) ներհատուկ բնութագրիչ հատկությունները [4, էջ 35]:

Կարծում ենք սահմանումների յուրացմանը նպաստող ընտրովի խնդիրներում անհրաժեշտ է քննարկման առարկա դարձնել ոչ միայն այս կամ սահմանման ծավալը՝ որպես բազմություն, այլ նաև այդ բազմության լրացում բազմությունը (լրացում մինչև ունիվերսալ բազմություն), քանզի որևէ բազմության մասին պատկերացում կազմելու համար էական է ոչ միայն իմանալ այդ բազմությունը կազմող տարրերը, այլ նաև կարևոր է իմանալ այդ բազմությանը չպատկանող տարրերի մասին՝ օգտվելով տրամաբանության դասընթացից (և/կամ բազմությունների տեսությունից) հայտնի երրորդի բացառման օրենքից (քա-



## ՄԱՆԿԱՎԱՐԺՈՒԹՅՈՒՆ

նի որ ցանկացած տարր կամ պատկանում է տվյալ բազմությանը, կամ չի պատկանում վերջինիս, երրորդ տարբերակ լինել չի կարող):

Մյուս կողմից, սահմանումների յուրացման գործընթացում շատ կարևոր է նաև սովորողների ուշադրությունը հրավիրել յուրաքանչյուր սահմանման բովանդակության վրա, քանզի բովանդակության մեջ որևէ հատկության բացակայություն կրերի սահմանման ծավալի փոփոխության և ի վերջո կհանգենք սահմանման «խեղաթյուրմանը»: Ըստ այդմ, անհրաժեշտ է առանձին անդրադառնալ բովանդակությունը կազմող յուրաքանչյուր բնութագրիչ հատկությանը և պարզել վերջինիս «ազդեցությունը» տվյալ հասկացության ծավալի ձևավորման վրա:

Կարծում ենք այդ ամենը լավագույնս կարելի է անել ընտրովի առաջադրանքների վերլուծության փուլում:

Այժմ ասվածը կիրառենք կոնկրետ սահմանման համար, կազմելով ընտրովի բազմամակարդակ խնդիրներ և թեստ-առաջադրանքներ:

Որպես օրինակ դիտարկենք երկրաչափության դպրոցական դասընթացից հայտնի զուգահեռագծի սահմանումը: Ինչպես գիտենք՝ **զուգահեռագիծ կոչվում է այն քառանկյունը, որի հանդիպակաց կողմերը զույգ առ զույգ զուգահեռ են** [5, էջ 6]:

«Զուգահեռագիծ» հասկացության ծավալի և բովանդակության լիարժեք յուրացման համար դիտարկենք հետևյալ ընտրովի թեստ-առաջադրանքները, որոնց միջոցով կկարևորենք և կամրապնդենք ինչպես սահմանման ծավալը, այնպես էլ վերջինիս բովանդակությունը կազմող բնութագրիչ հատկությունները:

Դիտարկենք հետևյալ թեստը:

**Թեստ 1:** Ըստ սահմանման, ինչպիսի՞ն պետք է լինեն զուգահեռագծի հանդիպակաց կողմերը

ա/ *հավասար,*

բ/ *զուգահեռ,*

գ/ *անհավասար,*

դ/ *հարվող:*

Ակնհայտ է, որ ճիշտ պատասխանը տրված է «բ» տարբերակում: Այստեղ անհրաժեշտ է աշակերտների ուշադրությունը սևեռել այն

## ՄԱՆԿԱՎԱՐԺՈՒԹՅՈՒՆ

հանգամանքի վրա, որ չնայած զուգահեռագծի մեջ հանդիպակաց կողմերը զույգ առ զույգ միմյանց հավասար են, սակայն զուգահեռագծի սահմանման «պահանջ» է հանդիպակաց կողմերի զույգ առ զույգ միմյանց զուգահեռ լինելը, այսինքն զուգահեռագծի մեջ հանդիպակաց կողմերի հավասար լինելը բխում է ոչ թե զուգահեռագծի սահմանումից, այլ քառանկյան՝ զուգահեռագիծ լինելուց:

**Պատ՝.** «բ» տարբերակ:

Դիտարկենք ևս մեկ թեստ:

**Թեստ 2:** Շարունակել սահմանումը. *զուգահեռագիծ կոչվում է այն*

*ա/ քառանկյունը, որի հանդիպակաց կողմերը զուգահեռ են,*  
*բ/ բազմանկյունը, որի հանդիպակաց կողմերը զույգ առ զույգ զուգահեռ են,*

*գ/ քառանկյունը, որի հանդիպակաց կողմերը զույգ առ զույգ զուգահեռ են,*

*դ/ բազմանկյունը, որի հանդիպակաց կողմերը զուգահեռ են:*

Ակնհայտ է, որ ճիշտ պատասխանը տրված է «գ» տարբերակում: Որպեսզի աշակերտը ճիշտ պատասխանին հանգի ոչ միայն հիշողության վերարտադրության շնորհիվ, այլ նաև տեղի ունենա գիտելիքի իմաստավորված յուրացում, վերլուծենք թեստի յուրաքանչյուր սխալ տարբերակ:

Թեստի «ա» տարբերակում, երբ չենք պահանջում, որ քառանկյան բոլոր հանդիպակաց կողմերը զույգ առ զույգ լինեն միմյանց զուգահեռ, արդյունքում սխալմամբ զուգահեռագիծ «կդառնան» նաև այն քառանկյունները, որոնց մեկ զույգ հանդիպակաց կողմերը միմյանց զուգահեռ են, իսկ մյուս զույգ հանդիպակաց կողմերը միմյանց զուգահեռ չեն:

Թեստի «բ» տարբերակում, երբ պահանջում ենք, որ բազմանկյան բոլոր հանդիպակաց կողմերը զույգ առ զույգ լինեն միմյանց զուգահեռ, արդյունքում սխալմամբ զուգահեռագիծ «կդառնան» նաև այն վեցանկյունները, ութանկյունները և այլն, որոնց հանդիպակաց կողմերը զույգ առ զույգ միմյանց զուգահեռ են, մինչդեռ անհրաժեշտ է հստակ ամրագրել, որ զուգահեռագիծը քառանկյան տեսակ է:

## ՄԱՆԿԱՎԱՐԺՈՒԹՅՈՒՆ

Թեստի «դ» տարբերակում, երբ պահանջում ենք, որ բազմանկյան հանդիպակաց կողմերը լինեն միմյանց զուգահեռ, արդյունքում սխալմամբ զուգահեռագիծ «կդառնան» նաև այն քառանկյունները, վեցանկյունները, ութանկյունները և այլն, որոնց հանդիպակաց կողմերի մեջ կա միմյանց զուգահեռ որևէ զույգ:

**Պատ՝.** «գ» տարբերակ:

Ամփոփելով կարող ենք փաստել, որ թեստ 2-ը հնարավորություն է տալիս ամրագրելու «զուգահեռագիծ» հասկացության բովանդակության բնութագրիչ հատկությունները, այն է.

ա/ զուգահեռագիծը դա **քառանկյան** տեսակ է,

բ/ քառանկյունը կկոչենք զուգահեռագիծ, եթե նրա **երկու զույգ հանդիպակաց կողմերը զույգ առ զույգ միմյանց զուգահեռ են:**

Դիտարկենք ևս մեկ թեստ:

**Թեստ 3:** Հայտնի է, որ  $ABCD$  քառանկյունը զուգահեռագիծ չէ և  $AD \parallel BC$ : Հետևյալ պայմաններից, որը տեղի ունենալ չի կարող.

ա/  $AD > BC$ ,

բ/  $AB = CD$ ,

գ/  $AB \parallel CD$ ,

դ/  $AB < CD$ :

Ունենք երկու պայման՝  $ABCD$  քառանկյունը զուգահեռագիծ չէ և  $AD \parallel BC$ : Պարզենք, թե թեստում նշված տարբերակներից որի դեպքում ստացվող երեք պայմանները կլինեն անհամատեղելի:

Թեստի «ա» տարբերակում կունենանք՝  $ABCD$  քառանկյունը զուգահեռագիծ չէ,  $AD \parallel BC$  և  $AD > BC$ : Պայմանները համատեղելի են՝ ունենք  $BC$  և  $AD$  հիմքերով սեղան:

Թեստի «բ» տարբերակում կունենանք՝  $ABCD$  քառանկյունը զուգահեռագիծ չէ,  $AD \parallel BC$  և  $AB = CD$ : Պայմանները համատեղելի են՝ ունենք  $BC$  և  $AD$  հիմքերով հավասարասրուն սեղան:

Թեստի «գ» տարբերակում կունենանք՝  $ABCD$  քառանկյունը զուգահեռագիծ չէ,  $AD \parallel BC$  և  $AB \parallel CD$ : Պայմաններն անհամատեղելի են, քանզի եթե  $ABCD$  քառանկյունը զուգահեռագիծ չէ, ապա

## ՄԱՆԿԱՎԱՐԺՈՒԹՅՈՒՆ

Նրա հանդիպակաց կողմերը չեն կարող զույգ առ զույգ լինեն միմյանց զուգահեռ:

Թեստի «դ» տարբերակում կունենանք՝  $ABCD$  քառանկյունը զուգահեռագիծ չէ,  $AD \parallel BC$  և  $AB < CD$ : Պայմանները համատեղելի են՝ ունենք  $BC$  և  $AD$  հիմքերով ոչ հավասարասրուն սեղան:

Ամփոփելով, նկատենք, որ եթե զուգահեռագիծ չհանդիսացող  $ABCD$  քառանկյան մեջ մեկ զույգ հանդիպակաց կողմերը միմյանց զուգահեռ են՝  $AD \parallel BC$ , կնշանակի, մյուս զույգ հանդիպակաց կողմերը չեն կարող լինել միմյանց զուգահեռ, այսինքն  $AB \parallel CD$  պայմանը չի կարող տեղի ունենալ:

**Պատ՝** «գ» տարբերակ:

Հարկ է նշել, որ դիտարկված յուրաքանչյուր թեստ-առաջադրանքի վերլուծություն հնարավորություն է ընձեռում տվյալ սահմանման տիրապետման **զգայական** փուլից «սահուն» անցում կատարել **պրամաբանական** փուլ, ապահովելով տվյալ սահմանման իմաստավորված յուրացումը:

Այժմ, երբ թեստ-առաջադրանքների միջոցով պարզաբանել ենք «զուգահեռագիծ» հասկացության ծավալն ու բովանդակությունը, դիտարկենք խնդիրներ, որոնցում հենց խնդրի ձևակերպման փուլում կպահանջենք խնդիրը լուծել զուգահեռագծի սահմանման կիրառմամբ, ինչը, կարծում ենք, լրացուցիչ խթան կհանդիսանա տվյալ հասկացության սահմանման լիարժեք յուրացման պրոցեսում:

Դիտարկենք հետևյալ խնդիրը:

**Խնդիր 1:** Ապացուցել, որ ուռուցիկ քառանկյան կողմերի միջնակետերը զուգահեռագծի գագաթներ են: [4; էջ 13]

Ակնհայտ է, որ խնդրի պահանջը կարելի է ապացուցել, անմիջական կիրառելով ինչպես զուգահեռագծի սահմանումը, այնպես էլ զուգահեռագծի I-ին, II-րդ կամ III-րդ հայտանիշները: Կարծում ենք այս նույն խնդիրը կարելի է վերաշաղկրել, դիտարկելով բազմամակարդակ մի քանի խնդիրներ, որոնք հնարավորություն կտան ինչպես կրկին անգամ վերհիշելու զուգահեռագծի սահմանումը, այնպես էլ վերջինս անմիջականորեն կիրառելու:

## ՄԱՆԿԱՎԱՐԺՈՒԹՅՈՒՆ

Այսպես, առաջարկում ենք խնդիր 1-ի փոխարեն դիտարկել հետևյալ բազմամակարդակ խնդիրների շարքը:

**Խնդիր 1.1:** Օգտվելով զուգահեռագծի սահմանումից ապացուցել, որ յուրաքանչյուր զուգահեռագիծ իր հանդիպակաց որևէ երկու կողմերի միջնակետերը միացնող հատվածով բաժանվում է երկու հավասար զուգահեռագծերի:

**Խնդիր 1.2:** Օգտվելով զուգահեռագծի սահմանումից ապացուցել, որ յուրաքանչյուր զուգահեռագծի կողմերի միջնակետերը հանդիսանում են նոր զուգահեռագծի գագաթներ:

**Խնդիր 1.3:** Օգտվելով զուգահեռագծի սահմանումից, ապացուցել, որ յուրաքանչյուր ուռուցիկ քառանկյան կողմերի միջնակետերը հանդիսանում են զուգահեռագծի գագաթներ:

**Խնդիր 1.4:** Չօգտվելով զուգահեռագծի սահմանումից, ապացուցել, որ յուրաքանչյուր ուռուցիկ քառանկյան կողմերի միջնակետերը հանդիսանում են զուգահեռագծի գագաթներ:

**Խնդիր 1.5:** Ապացուցել, որ կամայական քառանկյան կողմերի միջնակետերը զուգահեռագծի գագաթներ են /առաջարկել ապացուցման մի քանի եղանակներ/:

Երբ մենք դիտարկում ենք խնդիր 1-ը, աշակերտն, անգամ չհիմնալով կամ չհիշելով զուգահեռագծի սահմանումը, զագահեռագծի I-ին, II-րդ կամ III-րդ հայտանիշների կիրառմամբ կարող է լուծել այդ խնդիրը: Մինչդեռ, երբ մենք խնդիր 1-ի փոխարեն դիտարկում ենք 1.1, 1.2, 1.3, 1.4, 1.5 խնդրաշարքը, ինքնաբերաբար աշակերտը «պարտադրված» նախ վերհիշում է զուգահեռագծի սահմանումը, որից հետո այդ սահմանման իմաստավորված յուրացման պարագայում վերջինս կիրառում է հաջորդող խնդրի անմիջական ապացուցման փուլում, ընդ որում էական է նաև այն հանգամանքը, որ խնդիր 1.1-ում սովորողը պահանջվող հատկությունն ապացուցում է նախապես «պարտադրված» վերհիշելով զուգահեռագծի սահմանումը, որից հետո, օգտվելով նախորդ խնդրի «արդյունքից», դիտարկվող հատկությունը նախ ապացուցում է հենց զուգահեռագծի համար /բնականաբար, կրկին անգամ վերհիշելով և անմիջականորեն կիրառելով զուգահեռագծի սահմանումը/: Այնուհետև, խնդիր 1.3-ի շնորհիվ աշակերտը հասկանում է, որ նշված

## ՄԱՆԿԱՎԱՐԺՈՒԹՅՈՒՆ

հատկությունը տեղի ունի ոչ միայն զուգահեռագիծ-քառանկյունների, այլ բոլոր ուռուցիկ քառանկյունների համար:

Խնդիր 1.4-ում, երբ որպես պահանջ ձևակերպում ենք՝ օգտվել զուգահեռագծի սահմանումից, կամա թե ակամա «հնարավորություն» ենք ստեղծում հասկանալու համար, թե ըստ էության ինչի՞ց չենք կարող օգտվել, դրանով իսկ, անուղղակիորեն ապահովելով զուգահեռագծի սահմանման առնվազն վերհիշումը: Եվ, վերջապես, խնդիր 1.5-ի միջոցով ընդլայնում ենք պահանջվող հատկության կիրառելիության սահմանները /բացահայտելով, որ այդ հատկությունը տեղի ունի ինչպես ուռուցիկ, այնպես էլ ոչ ուռուցիկ քառանկյունների համար/ և, ի նկատի ունենալով նաև նախորդ խնդիրների առկայությունը, ապահովում ենք «հնարավորություն» կրկին անգամ վերհիշելու և անմիջապանորեն կիրառելու զուգահեռագծի սահմանումը:

Ամփոփելով, կարող ենք փաստել, որ հմտորեն ընտրված բազմամակարդակ խնդիրներն ու թեստ-առաջադրանքները կարող են իրենց օգտակար և արդյունավետ կիրառությունն ունենալ մաթեմատիկայի ինչպես դպրոցական, այնպես էլ բուհական դասընթացներում, նպաստելով մաթեմատիկական սահմանումների իմաստավորված յուրացմանը և վերջիններիս անմիջական կիրառմանը: Համոզված ենք, որ խելամտորեն ընտրված թեստ առաջադրանքներն ու ընտրովի բազմամակարդակ խնդիրները կնպաստեն մաթեմատիկայի դասերի ուսուցման արդյունավետության բարձրացմանը, ինչն էլ ինքնաբերաբար կհանգեցնի կրթության որակի բարձրացմանը:

Կարծում ենք այդպիսի ընտրովի խնդիրներն ու թեստ-առաջադրանքները կարելի է դիտարկել ինչպես այս կամ այն դասի անմիջական ուսուցման պրոցեսում, այնպես էլ տվյալ թեմայի ընդհանրացնող կրկնությունների փուլում, ինչը, համոզված ենք, կնպաստի ինչպես սովորողների կարողությունների և հմտությունների խթանմանը, այնպես էլ վերջիններիս որոնողական ընդունակությունների և ստեղծագործական մտածողության զարգացմանը:

*Հեղափոխությունն իրականացվել է ՇՊՀ-ի կողմից տրամադրվող ֆինանսական աջակցության շնորհիվ՝ N° ShSU SCI-02-2020 ծածկագրով «Ֆիզիկական և մաթեմատիկական ընտրովի խնդիրների իրաց-*

## ՄԱՆԿԱՎԱՐԺՈՒԹՅՈՒՆ

*ման բազմամակարդակային մոտեցումը որպես կրթական գործընթացի որակի բարձրացման միջոց» գիտական թեմայի շրջանակներում:*

### Օգտագործված գրականության ցանկ

1. Այվազյան Է.Ի. Մաթեմատիկայի դասավանդման մեթոդիկա: Եր., ԵՊՀ հրատ., 2016, 202 էջ:
2. Рапацевич Е.С. Современный словарь по педагогике. Мн.: «Современное слово», 2001.-928с.
3. Ամիրջանյան Յու.Ա., Սահակյան Ա.Ա., Մանկավարժություն, ուսումնական ձեռնարկ մանկավարժական բուհերի ուսանողների համար, «Մանկավարժ» հրատ.: Երևան, 2005թ., 456 էջ:
4. Никитин В.В., Рупасов К.А. Определения математических понятий в курсе средней школы: Пособие для учителей. – М.: Учпедгиз, 1963. – 150 с.
5. Աթանասյան Լ.Ս., Բուտուզով Վ.Ֆ., Կադոմցև Ա.Բ., Պոզնյակ Է.Հ., Յուդինա Ի.Ի. Երկրաչափություն 8: Դասագիրք հանրակրթ. դպր. 8-րդ դաս. համար: Եր.: «Զանգակ», 2012.-144 էջ:

### ВЫБОРОЧНЫЕ ЗАДАЧИ КАК СРЕДСТВА УСВОЕНИЯ МАТЕМАТИЧЕСКИХ ОПРЕДЕЛЕНИЙ

#### **Гагик Никогосян**

ШГУ, кафедра Математики, физики и информационных технологий,  
к.ф.-м.н.

#### **Вардан Манукян**

ШГУ, кафедра Математики, физики и информационных технологий,  
к.ф.-м.н., доцент

#### **Алвард Саруханян**

ШГУ, кафедра Математики, физики и информационных технологий

Работа посвящена выявлению эффективных применений выборочных многоуровневых задач в процессе усвоения математических определений.

В статье подробно рассматриваются те полезные и продуктивные способы, которые позволяют посредством выборочных задач и тестовых заданий разьяснять объем и содержание каждого определения (понятия), а также определить влияние характеризующих свойств, составляющих содержание данного определения, на объем того же определения, что на наш взгляд, обеспечит осмысленное усвоение определения. После методических разьяснений и инструкций, в статье рассматривается одно конкретное определение, известное из школьного курса геометрии. На примере этого определения составлены соответствующие тестовые задания и выборочные многоуровневые задачи, для анализа и решения которых даны соответствующие пояснения.

***Ключевые слова:** математика, определение, объем, содержание, характеризующее свойство.*

### SELECTIVE PROBLEMS AS A MEANS OF ASSEMBLING MATHEMATICAL DEFINITIONS

#### **Gagik Nikoghosyan**

SHSU, Chair of Mathematics, Physics and Information Technologies  
Candidate of Physical and Mathematical Sciences

#### **Vardan Manukyan**

SHSU, Chair of Mathematics, Physics and Information Technologies  
Candidate of Physical and Mathematical Sciences, Associate Professor

#### **Alvard Sarukhanyan**

SHSU, Chair of Mathematics, Physics and Information Technologies

The work is devoted to identifying effective applications of selective multilevel problems in the process of assimilating mathematical definitions.

The article discusses in detail those useful and productive methods that will allow, through selective tasks and test tasks, to clarify the scope and content of each definition (concept), as well as to determine the



## ՄԱՆԿԱՎԱՐԺՈՒԹՅՈՒՆ

---

influence of the characterizing properties that make up the content of this definition on the scope of the same definition, which in our opinion, will provide a meaningful assimilation of the definition. After methodological explanations and instructions, the article considers one specific definition, known from the school geometry course. Based on the example of this definition, the corresponding test tasks and selective multilevel tasks have been compiled, for the analysis and solution of which the corresponding explanations are given.

**Keywords:** *mathematics, definition, volume, content, characterizing property.*

Տրվել է տպագրության՝ 18.02.2021թ.

Գրախոսվել է՝ 12.05.2021թ.

## ԿԱՌԱՎԱՐՈՒՄ

### ԳՆԱՀԱՏՄԱՆ ՀԻՄՆԱԽՆԴԻՐՆԵՐԸ ՀԱՄԱԼՍԱՐԱՆԱԿԱՆ ՀԵՌԱՎԱՐ ԿՐԹԱԿԱՆ ԾՐԱԳՐԵՐՈՒՄ

#### **Նարինե Կիրակոսյան**

ԵՀ, Կառավարման ամբիոն, փն.թ., դոցենտ  
kirakosyannarine@yahoo.com, +374 93 260705

#### **Նոնա Խաչատրյան**

ԵՊՀ, Կառավարման և գործարարության ամբիոն, փն.թ., դոցենտ  
nonnakhachatryan@yahoo.com, +374 55 097170

Անցել են արդեն այն ժամանակները, երբ համալսարանում սովորող ուսանողներին գնահատում են միայն ստացած գիտելիքների դիմաց: Հիմա արդեն, ելնելով աշխարհաշուկայի պահանջներից, առավելապես գնահատվում են մասնագիտական կարողություններն ու փոխանցելի հմտությունները, որոնք ուսանողները ձեռք են բերում համալսարաններում: Հողվածում քննարկվում են հեռավար ուսուցման միջավայրում մասնագիտական կրթական ծրագրերում կիրառվող գնահատման համակարգի բարելավման ուղղությունները, հաշվի առնելով նաև կրթական աստիճանի տարբեր աստիճանները:

**Հիմնաբառեր.** ուսումնառության վերջնարդյունքներ, գնահատման չափանիշներ, գնահատման չափայնություն, հեռաուսուցման առանձնահատկություններ

Գնահատման գործընթացի անհրաժեշտությունն ու հիմնավորվածությունը միանշանակ չի ընկալվում համալսարանական միջավայրում: Այս առումով ծագում են մի շարք հարցադրումներ, ինչպիսիք են. իսկ անհրաժեշտ է արդյո՞ք գնահատել բուհում սովորող ուսանողներին, թե ուղղակի անցողիկ շեմ սահմանել առարկայի ուսումնառության պահանջների հաղթահարման համար, ինչու՞ պետք է կիրառել ուսանողների գնահատման սանդղակ և որոշել բավարար, միջին և բարձր առաջադիմությամբ ուսանողներին, երբ ի վերջո բոլորին տրամադրվում է նույն ավարտական դիպլոմը: Այս հարցադրումները ծագում են նաև այն պատճառով, որ հաճախ օրինաչափություններ չեն նկատվում բուհի գերազանցիկ շրջանավարտների և նրանց կարիերայի առաջխաղաց-

## ԿԱՌԱՎԱՐՈՒՄ

ման միջև ու քիչ չեն դեպքերը, երբ փայլուն առաջադիմությամբ ուսանողները չեն կարողանում կարիերայի աճ ապահովել և հակառակը:

Սակայն մյուս կողմից, առանց գնահատականներ նշանակելու, դժվարություններ են ստեղծվում կրթաթոշակների մրցույթներ կազմակերպելիս, լավագույներին դրամաշնորհներ տրամադրելիս, ուսանողների առաջադիմությունը վերլուծելիս, արժանիների ընտրությունը կազմակերպելիս և այլն: Հետևաբար, գնահատման նպատակահարմարության, առավել ևս, այդ գործընթացի արդյունավետության մեկնաբանությունները արդիական են համարվում: Ավելին, ուսանողների գնահատման գործընթացի արդյունավետության հիմնախնդիրները ավելի են սրվում հեռաուսուցման պարագայում, երբ բացակայում են ուսանողների և դասախոսների կենդանի շփումները և միջանկյալ, եզրափակիչ ստուգումները իրականացվում են առցանց միջավայրում: Այս պարագայում նաև լրացուցիչ հարց է առաջանում, թե հիմնականում ուսումնառության որ վերջնարդյունքներն են թիրախավորվելու գնահատման համակարգի կողմից:

Եթե ոչ վաղ անցյալում ավանդաբար կարևորվում էր կրթության մարդասիրական բնույթը, համամարդկային արժեքների, մարդու կյանքի ու առողջության, անհատի ազատ և համակողմանի զարգացման առաջնայնությունը, քաղաքացիական գիտակցության, ազգային արժանապատվության, հայրենասիրության, օրինականության և բնապահպանական աշխարհայացքի դաստիարակությունը[1], ապա ներկայումս համալսարանական շրջանավարտի որակական բնութագրիչները թիրախավորված են գործատուի պահանջումներին և աշխատաշուկային: Հենց այս առումով էլ ներկայումս բուհական համակարգը բախվում է մասնագիտական կրթական ծրագրերի արդյունավետ կառավարման գործառույթների հիմնախնդիրներին, որոնք իրենց հրատապ լուծումներն են ուսանողներին գնահատելիս[2]:

Այստեղից հարց է առաջանում, թե որո՞նք են համալսարանի շրջանավարտի այն որակական հատկանիշները, որոնք սինթեզվելով, ձևավորում են գործատուի համար ընդունելի ունակ մասնագետ և գնահատելի են դառնում հենց բուհում ուսումնառության տարիներին: Ուսումնասիրությունները ցույց են տալիս, որ հաճախ գիտելիքների

## ԿԱՌԱՎԱՐՈՒՄ

հարուստ պաշար ունեցող ուսանողը և գերազանցության դիպլոմով շրջանավարտը չի կարողանում հմտորեն իրագործել գործատուի պահանջները, կամ ընդհակառակը, գործնականում քիչ չեն դեպքերը, երբ գործատուն վերապատրաստումներ է իրականացնում աշխատակիցների շրջանում, նրանց նոր գիտելիքներ հաղորդելու նպատակով: Պատահում է նաև այնպես, որ աշխատանքի անցնելով, շրջանավարտները հասկանում են, որ իրենց ուսումնական պլաններում ունեցել են «առարկաների բալաստ», ավելորդ դասաժամեր և փոխարենը ուսումնառության ընթացքում չեն սովորել առավել արդիական առարկաներ և մասնագիտական հմտություններ: [3]

Ուստի կրթության բոլոր աստիճաններում բուհերում հիմնախնդիր է հանդիսանում շրջանավարտին մասնագիտական այնպիսի ունակությունների տրամադրումը, որով վերջինս մրցունակ կլինի աշխատաշուկայում և արդյունավետ կհամարի համալսարանում ծախսած թե՛ իր ուսումնառության տարիները, և թե՛ ֆինանսական միջոցները (եթե իհարկե սովորել է վճարովի հիմունքներով): Այս առումով, գնահատման նպատակն է հանդիսանալու սովորողի կողմից ուսումնառության նպատակադրված վերջնարդյունքների իրագործման աստիճանի որոշումը:

Մասնագիտական գրականությամբ նշվում է, որ կարողությունների վրա հիմնված գնահատումը պետք է բավարարի ստորև թվարկված չափանիշներին (տես աղյուսակ 1):

### Աղյուսակ 1

#### Ուսումնառության վերջնարդյունքների գնահատման չափանիշների մեկնաբանություն [4]

Գնահատման չափանիշներ	Պահանջի բովանդակություն
Կոնկրետություն	Ոչ երկիմաստ, հստակ ձևակերպում, առանց կասկածների
Չափայնություն	Կիրառվում են կանոնակարգված չափիչներ
Պատշաճություն	Իրագործելի է հասանելի ժամանակի շրջանակներում
Համապատասխան	Իրատեսական, ունակությունների վրա հիմնված

## ԿԱՌԱՎԱՐՈՒՄ

Մեր կողմից, գնահատման չափայնությունը առաջարկում է կիրառել «գիտելիք-կարողություն-հմտություն» ակադեմիական շղթայի հենքով: Ընդ որում, կախված կրթական մոդուլից, 100 բալանոց համակարգում գնահատման չափայնությունը կառուցվում է հետևյալ սանդղակով.

- մասնագիտական գիտելիք և իմացություն՝ 10-30 բալ,
- գործնական մասնագիտական կարողություններ՝ 30-70 բալ,
- ընդհանրական/փոխանցելի հմտություններ՝ 20-30 բալ;

Սակայն, հեռաուսուցման պարագայում որոշակի ճշգրտումների է ենթարկվում ուսումնառության վերջնարդյունքների գնահատման չափայնությունը, քանի որ այստեղ գործում են ակադեմիական որոշակի առանձնահատկություններ:

ՅՈՒՆԵՍԿՕ-ի կանխատեսումների համաձայն, XXI դարում սովորողները լսարանում անցկացնելու են ուսումնառության համար հատկացված ժամանակի ընդամենը 30-40%-ը: Մյուս 60%-70% ծախսելու են հեռավար ուսուցման վրա՝ ժամանակակից հաղորդակցական միջոցների կիրառմամբ, ժամանակը տրամադրելով նաև ինքնակրթությանը: Դա նշանակում է, որ տեղեկատվական տեխնոլոգիաների միջոցների կիրառումը կնեծանա առցանց ուսուցման գործընթացում և՛ դպրոցական, և՛ համալսարանական, և՛ որակավորման բարձրացման ոլորտներում, այսինքն՝ հարատև ուսումնառության բոլոր փուլերում: [5]

Նաև ակնառու դարձավ, որ առցանց ուսուցումը էականորեն տարբերվում է նախկինում գործող ավանդական հեռավար ուսուցումից մի շարք հատկանիշներով: Համացանցի միջոցով հեռավար ուսուցման դեպքում սովորողը.

- ինքն է ընտրում իր համար ամենահարմար ուսուցման ժամանակը,
- կարող է սովորել «իր սեփական արագությամբ» և իրեն հարմար ռեժիմով,
- կարող է կենտրոնանալ ուսումնական նյութի որոշակի մասերի վրա,
- կարող է ավելի շատ համագործակցել դասախոսի հետ,
- կարող է ավելի արագ ստանալ անհրաժեշտ տեղեկությունները:

## ԿԱՌԱՎԱՐՈՒՄ

Բացի այդ, առցանց ուսուցումը սկզբունքորեն տարբերվում է ավանդական հեռավար (թղթակցային) ուսուցումից նրանով, որ ստեղծվում է նոր կրթական տեղեկատվական միջավայր, որտեղ սովորողը հստակ գիտակցում է, թե ինչպիսի գիտելիքներ, հմտություններ և ունակություններ են իրեն անհրաժեշտ: Սովորողները հնարավորություն են ունենում ինքնուրույն ստանալու անհրաժեշտ գիտելիքները, օգտվելու զարգացած տեղեկատվական ռեսուրսներից (տվյալների և գիտելիքների բազաներ, համակարգչային, այդ թվում՝ մուլտիմեդիա, ուսուցանող և ստուգիչ թեսթային համակարգեր, էլեկտրոնային վարժանքներ, տեսագրություններ, ձայնագրություններ, էլեկտրոնային գրադարաններ, ինչպես նաև էլեկտրոնային դասագրքեր ու մեթոդական ձեռնարկներ):

Եվ թե վերոնշյալ հիմնախնդիրները փոքր-ինչ դադաղ ընթացք էին հաղորդում առցանց ձևաչափով համալսարանական կրթությանը, ապա վրա հասած COVID-19 աշխարհավարակը պարզապես պարտադրեց բուհերին մեկ գիշերվա ընթացքում համատարած անցնել հեռավար ուսուցման, որն ի հայտ բերեց մի շարք մարտահրավերներ, որոնք ներկայացվում են հետևյալ խմբերով:

**Տեխնիկական.** թե դասախոսները, թե ուսանողները, և անգամ բուհերի վարչակազմը հանկարծակի եկած համաճարակից, դեռևս լիարժեք տեխնիկական պատրաստվածություն չունեին առցանց ձևաչափով կրթության կազմակերպման: Անհրաժեշտություն ծագեց ձեռք բերելու լրացուցիչ համակարգիչներ, ուժեղացնելու տեղեկատվական տեխնոլոգիաների սերվերային հզորություններ, մշակելու էլեկտրոնային դեկանատների գործունեության ծրագրեր: Համաճարակը ստիպեց կրթության շահառուներին լրացուցիչ ներդրումներ անելու տեղեկատվական տեխնոլոգիաների ձեռքբերման ոլորտում:

**Սոցիալ-հոգեբանական.** համալսարանական կրթության շահառուները հոգեբանորեն պատրաստ չէին մեկ օրվա ընթացքում զանգվածաբար անցում կատարելու առցանց ուսուցման: Ավանդական լսարանից դուրս դասավանդումը կարծես բթացնում էր ուսումնառության զգայնականությունը և on-line լսարանը արհեստածին, և երբեմն էլ տախտկայի էր դառնում թե դասախոսների, և թե ուսանողների համար: Ուսանողի

սոցիալական մեկուսացումը համարվում է հեռաուսուցման էական թերություններից մեկը: Եթե ի սկզբանե, համակարգիչների օգտագործումը պարունակում էր անհատի առողջապահական խաթարման ռիսկեր (տեսողության վատթարացում, նյարդային լարվածություն, «էլեկտրոնային պրեսինգ») և միայն խնդիր էր առաջանում պահպանելու համացանցից օգտվելու հիգենա (համակարգչից անընդմեջ օգտվելու ժամանակը ոչ ավելի, քան քառասուն րոպե, այնուհետև՝ մեկ ժամ աչքերին հանգիստ), ապա ներկայումս առավել «չարիք» է հանդիսանում առցանց համակարգում անհատի սոցիալական մեկուսացումը, որի դեմ պայքարելը հետզհետե դառնում է էլ ավելի դժվար [6]:

Ավանդաբար, համալսարանը ուսանողության կողմից ընդունվում է ոչ միայն գիտելիքների, մասնագիտական հմտությունների ընկալման միջավայր, այլև սոցիալական հարթակ, որտեղ ձևավորվում են ընկերային փոխհարաբերություններ, երիտասարդական ժամանցային, սպորտային միջոցառումներ, պրոֆեսորադասախոսական անձնակազմի հետ անմիջական շփումներ, որով ակադեմիական գործունեությունը դառնում է գրավիչ, իսկ ուսանողը հայտնվում է իրեն հարազատ սոցիալական խմբերում:

Առցանց ուսուցման պարագայում բացակայում է ավանդական ուսումնառության գրավիչ միջավայրը, ուսանողը հայտնվում է սոցիալական մեկուսացման ռիսկի առջև, որը ոչ միայն իր բացասական հետևանքներն է թողնում անհատի ակադեմիական գործելաոճում, այլև նրա մոտ ձևավորում է սոցիալ-հոգեբանական շեղումներ

**Մեթոդական.** հեռավար ուսուցման պարագայում ներկայումս հիմնախնդիր է դառնում «համացանցային ուսանողական համայնքի» ձևավորումը, որը գալիս է որոշակիորեն փոխարինման ավանդական լսարանային ուսանողական խմբերին: Անկախ այն հանգամանքից, որ հեռավար ուսուցման համակարգում ընդգրկված անհատը կրթություն է ստանում «սոլո տարբերակով», միևնույն է, նա հնարավորինս պետք է զգա ուսանողական իր խմբի ներկայությունը՝ թեկուզ և վիրտուալ աշխարհում: [7]

Հեռաուսուցման տնտեսագիտական կրթական ծրագրեր իրականացնելիս ուսումնառության որակը գրեթե չի տուժում, քանի որ աս-

## ԿԱՌԱՎԱՐՈՒՄ

տեղ բացակայում են լաբորատոր փորձերը, իսկ գործնական պարապմունքները հնարավոր է իրականացնել նաև վիրտուալ տիրույթում: Ավելին, տնտեսագիտական հմտությունների ուսուցանումը առավել արդյունավետ է ստացվում, վիրտուալ տիրույթում կիրառելով հաշվառման զանազան համակարգչային փաթեթներ, որոնց դասավանդումը ունի իր դժվարությունները ավանդական լսարանում: Սակայն, դրան զուգահեռ, հեռուսուցմամբ հաշվապահական հաշվառում կազմակերպելիս բուհերը չպետք է կիրառեն գնահատման ստանդարտ մոտեցումներ:

### Աղյուսակ 2

#### **Հեռավար ուսուցմամբ տնտեսագիտական կրթական ծրագրերում կիրառվող վերջնարդյունքների գնահատման չափայնություն (բալլ)<sup>1</sup>**

Կրթական մակարդակ	Ուսումնառության վերջնարդյունքներ		
	մասնագիտական գիտելիք	մասնագիտական կարողություններ	փոխանցելի հմտություններ
Բակալավրիատ	40	50	10
Մագիստրատուրա	30	40	30
Դոկտորանտուրա	10	20	70

Հեռուսուցմամբ տնտեսագիտական մասնագիտական ծրագրի իրականացման պարագայում մեր կողմից առաջարկվում է կիրառել ուսումնառության գնահատման չափայնության տարբերակված մոտեցում, կախված բարձրագույն կրթական աստիճանից (տես աղյուսակ 2): Ընդ որում, եթե բակալավրիատում գնահատման առաջնահերթությունը տրվում է մասնագիտական կարողությանը, և էական ուշադրության չեն արժանանում փոխանցելի հմտությունները (ընդամենը 10 բալլ), ապա մագիստրատուրայում գնահատման բալլերի բաշխումը գրեթե հավասարաչափ է բաշխվում «գիտելիք-կարողություն-հմտություն» շղթայում: Իսկ դոկտորանտուրայի կրթական ծրագրում

<sup>1</sup> Կազմվել է հեղինակների կողմից:



## ԿԱՌԱՎԱՐՈՒՄ

գնահատումներ իրականացնելիս առավելապես արժևորվում են փոխանցելու հմտությունները (70 բայ), քանի որ ուսանողը կատարելով հետազոտություններ, առավելապես կուտակում է ոչ թե մասնագիտական գիտելիքներ կամ ունակություններ, այլ առավելապես հմտանում է խմբային հաղորդակցումների, մասնագիտական էթիկայի իրացման, ստեղծարարության, ինքնակազմակերպման, կարերիայի առաջխաղացման բնագավառներում (տես աղյուսակ 3):

### Աղյուսակ 3

#### **Փոխանցելի հմտությունների մեկնաբանումը հեռաուսուցմամբ տնտեսագիտական մասնագիտական կրթական ծրագրերն իրականացնելիս<sup>2</sup>**

<b>Ընդհանրական /փոխանցելի հմտություններ</b>	
Խմբային հաղորդակցում	մասնակցելու բազմաբնույթ քննարկումներին, վերլուծելու առկա խնդիրները, գնահատելու դրանց լուծման համար անհրաժեշտ հնարավորությունները
Մասնագիտական էթիկայի ապահովում	պահպանելու մասնագիտական էթիկայի նորմերը և բարձր պահելու բարձրագույն կրթությամբ մասնագետի համբավը
Անձնային կրիատիվություն	ստեղծագործաբար կիրառելու ունեցած գիտելիքները և առաջ քաշելու նորերը
Ինքնակազմակերպում	արդյունավետ կերպով պլանավորելու ժամանակն ու կառավարելու տրամադրության տակ գտնվող սեփական ռեսուրսները
Կարերիայի աճի ապահովում	բացահայտելու մասնագիտական կարողությունների աճի անձնային ռեզերվներն ու պլանավորելու դրանց իրացման հնարավորությունները:
Ինքնադրսևորում	անարգել և անկաշկանդ իրացնելու մասնագիտական հմտություններն ու կարողությունները անգամ սթրեսային մթնոլորտում

<sup>2</sup> Կազմվել է հեղինակների կողմից:

### Եզրակացություն

Հեռուսուցմամբ տնտեսագիտական մասնագիտական կրթական ծրագրերն իրականացնելիս ուսումնառության վերջնարդյունքների գնահատման պարագայում անհրաժեշտ է ցուցաբերել գնահատումների տարբերակված բաշխում «մասնագիտական գիտելիք-մասնագիտական կարողություն-փոխանցելու հմտություններ» ակադեմիական շղթայում: Բակալավրիատում առավելապես կարևորվում է մասնագիտական գիտելիքների գեներացումը մասնագիտական կարողությունների, այդ իսկ վերջնարդյունքների գնահատման ծանրության կենտրոնը տեղափոխվում է գիտելիքների և կարողությունների վրա: Իսկ բարձրագույն մասնագիտական կրթության երրորդ աստիճանում առաջարկում ենք կիրառել հակառակ մոտեցումը, առավելապես ուշադրություն դարձնելով փոխանցելի հմտությունների ձեռքբերման գնահատման գործընթացին:

### Օգտագործված գրականության ցանկ

1. Կրթության մասին ՀՀ օրենքը, կետ 3
2. Ճուղուրյան Ա., Կիրակոսյան Ն., Խաչատրյան Ն., Մասնագիտական կրթական ծրագրերի կառավարման հիմնախնդիրները, //Եվրոպական ակադեմիայի տարեգիրք, #11, 2019, էջ 32 (in Armenian)
3. Ճուղուրյան Ա., Խաչատրյան Ն. Ունակությունների հենքով համալսարանական կրթության ապագան, Այլընտրանք, 2019, #2, էջ 32-38 (in Armenian)
4. Ուսումնական ծրագրերի մշակման և ուսանողների գնահատման հաշվետվողականության գործիքակազմ, ԵՄ, 2016, էջ 112 (in Armenian)
5. Բեգիրջյան Խ., Խաչատրյան Վ., Հովհաննիսյան Գ., Բաբայան Ս., Հեռավար ուսուցման կազմակերպումը և իրականացումը կանոնակարգող փաստաթղթերի ժողովածու, //ՀՀ պետական կառավարման ակադեմիա, ՀՀ ԳԱԱ գիտակրթական միջազգային կենտրոն, 2017, էջ 8 (in Armenian)
6. Warburton. (2009). Second Life in higher education: Assessing the potential for and the barriers to deploying virtual worlds in learning and teaching. *British Journal of Educational Technology*, 40(3), p. 414-426.

7. Ճողղորյան Ա., Խաչատրյան Ն., Սահակյան Հ., Աղցանց ուսուցման հիմնահարցեր, ՀՈՒՄԿ հիմնադրամ հրատարակչություն, Եր., 2020. էջ 16-19 (in Armenian)

### ВОПРОСЫ ОЦЕНИВАНИЯ В УНИВЕРСИТЕТСКИХ ДИСТАНЦИОННЫХ ОБРАЗОВАТЕЛЬНЫХ ПРОГРАММ

**Нарине Киракосян**

ЕУ, кафедра Управления, к.э.н., доцент

**Нонна Хачатрян**

ЕГУ, кафедра Управления и бизнеса, к.э.н, доцент

Прошли те времена, когда студентов оценивали только за их знания. Теперь, исходя из требований рынка труда, в основном оцениваются профессиональные способности и передаваемые навыки, которые студенты приобретают в университетах. В статье рассматриваются направления совершенствования системы оценивания, применяемой в программах профессиональной подготовки выпускников университетов в дистанционной системе обучения, с учетом различных уровней образовательных программ.

**Ключевые слова:** результаты обучения, критерии оценки, измеримость оценивания, особенности дистанционного обучения.

### GRADING ISSUES IN UNIVERSITIES DISTANCE EDUCATIONAL PROGRAMS

**Narine Kirakosyan**

EU, Chair of Management, Ph.D in Economics, Associate Professor

**Nonna Khachatryan**

YSU, Chair of Management and Business, Ph.D in Economics,  
Associate Professor

Already gone are the times, when university students were graded only for their knowledge. Now, due to the demands of the labor market,

## ԿԱՌԱՎԱՐՈՒՄ

---

the professional abilities and transferable skills that students acquire in universities are mostly evaluated. The article discusses the directions for improving the assessment system used in professional training programs for university students in distance learning environment, taking into account the different levels of education.

**Keywords:** learning outcomes, grading indicators, ranking measurement, peculiarities' of distance learning.

*Ընդունվել է տպագրության՝ 10.02.2021թ.*

*Գրախոսվել է՝ 03.05.2021թ.*

## ԿԱՌԱՎԱՐՈՒՄ

### ՔԱՂԱՔԱՑԻԱԿԱՆ ԾԱՌԱՅՈՒԹՅԱՆ ԻՆՍՏԻՏՈՒՑԻՈՆԱԼ ՀԻՄՔԵՐԸ ԵՎ ՀԻՄՆԱԿՆԵՂԻՐՆԵՐԸ

#### **Նարինե Կիրակոսյան**

ԵՀ, Կառավարման ամբիոն, փնտ. թ., դոցենտ  
kirakosyannarine@yahoo.com, +374 93 260705

#### **Լալա Խոջյան**

ՀՊՏՀ, Կառավարման ամբիոն, ասպիրանտ  
lalakhoyan@gmail.com, +374 55 440989

Պետական կառավարման արդյունավետությունն ապահովող հիմնական բաղադրիչներից է քաղաքացիական ծառայության առկայությունը՝ ինստիտուցիոնալ կայուն հիմքերով: Հողվածի շրջանակներում ուսումնասիրվել են ՀՀ քաղաքացիական ծառայության կառուցվածքը, քաղաքացիական ծառայության տեղն ու դերը պետական կառավարման համակարգում, քաղաքացիական ծառայության ինստիտուցիոնալ և իրավական դաշտը, դրա համապատասխանությունը հանրային կառավարման սկզբունքներին: Արդյունքում, բացահայտվել են վերջերս փոփոխության ենթարկված օրենսդրանորմադրվային դաշտում բացթողումները՝ պայմանավորված քաղաքացիական ծառայության շրջանակի համարժեքությամբ, կադրային քաղաքականության անկատարությամբ: Առկա բացթողումներն ու հիմնախնդիրները լուծելու համար առաջարկել ենք կատարել օրենքներում լրացումներ, հաշվի առնելով արտասահմանյան փորձի դրական արդյունքները: Չնայած մի շարք հետազոտությունների առկայության, քաղաքացիական ծառայության համակարգը պահանջում է նորովի ուսումնասիրություն՝ կապված օրենսդրանորմադրվային դաշտի փոփոխությամբ, նոր ինստիտուտների ներդրմամբ և համավարակով պայմանավորված տնտեսության ոլորտներում կատարվող փոփոխություններով:

**Հիմնաբառեր.** քաղաքացիական ծառայություն, հանրային ծառայություն, պետական կառավարում, օրենք, ինստիտուցիոնալ հիմքեր

Պետական կառավարման համակարգում քաղաքականության ձևավորման և իրականացման գործում կարևորագույն դեր և նշանա-

## ԿԱՌԱՎԱՐՈՒՄ

կություն ունի պետական ծառայության մաս կազմող քաղաքացիական ծառայությունը, քանի որ ապաքաղաքական, արհեստավարժ, մասնագիտական փորձ և ժողովրդավարական կայունություն ապահովող քաղաքացիական ծառայությունն է հանրային քաղաքականության ծրագրերի արդյունավետ իրականացման երաշխավորը[1, էջ 167]:

Չնայած առկա տարբերություններին, որոշ երկրներում հանրային և քաղաքացիական ծառայություն հասկացություններն ունեն միևնույն նշանակությունը և կիրառվում է դրանցից որևէ մեկը:

Լինելով պետական ծառայության համալիր ինստիտուտի անբաժանելի մաս՝ քաղաքացիական ծառայության ինստիտուտը բավական ընդհանրություններ ունի վերջինիս հետ, որը վերաբերում է ծառայության հիմնական սկզբունքներին, պաշտոններ զբաղեցնելու կարգին, ծառայողների վերապատրաստմանը, իրավական կարգավիճակին, խրախուսմանը, պատասխանատվությանը, պաշտոնից ազատելուն և նմանատիպ այլ հարցերին:

Պետական քաղաքականության նպատակները, որոնք իրականացվում են քաղաքացիական ծառայության համակարգի կողմից, ենթադրում են մի շարք կառուցվածքային տարրերի առկայություն, որոնք անհրաժեշտ են հասարակության պետական համակարգի կայունության ապահովման համար: Դրանք են՝

- քաղծառայության ոլորտի սահմանազատումը,
- քաղաքացիական ծառայողների հավաքագրումն ու ընտրությունը,
- քաղծառայողների իրավունքները և պարտավորությունները,
- քաղծառայողների որակավորման բարձրացումը,
- քաղծառայողների վարձատրության կազմակերպումը,
- քաղծառայության աշխատանքի ընդհանուր պայմանները,
- քաղծառայողների շարժունության կառավարումը,
- քաղծառայության համակարգի կառավարումը:

Պետք է նշել, որ հետխորհրդային պետություններում վերոնշյալ տարրերը գործում են ոչ լիարժեք, այսինքն՝ առկա են թերացումներ՝ կապված դրանց կառուցվածքային-գործառնական ընթացակարգերի հետ: Այդ նախապայմանների իրականացումը պահանջում է համա-

## ԿԱՌԱՎԱՐՈՒՄ

տեղ աշխատանք, այդ թվում՝ պետական կողմնորոշումների և տեխնիկական հնարավորությունների ամբողջություն [2]:

Հանրային կառավարման ոլորտում հետխորհրդային երկրների, այդ թվում՝ և Հայաստանի Հանրապետության, նվաճումները սահմանափակ են տարածաշրջանում (մասնավորապես՝ Կենտրոնական և Արևելյան Եվրոպայում) արձանագրված նվաճումների համեմատ: Մի քանի բացառությամբ՝ այդ տարածաշրջանի երկրները, ինչպես նաև Հայաստանի Հանրապետությունը, ստեղծել են ընդունելի սահմանադրություններ, և վերջիններիս հիմքով՝ պետական ինստիտուտներ[3, p.489]: Քաղաքացիական ծառայության նոր համակարգի ստեղծումն ակնհայտ կարևոր տարր էր հանրային կառավարման նոր համակարգերի զարգացման մեջ: Հետևաբար՝ պարզ է, թե ցանկացած պետության համար որքան էական նշանակություն ունի պետական (քաղաքացիական) ծառայությունը, այսինքն՝ ըստ էության, պետության խնդիրների և գործառույթների իրականացումը:

20-րդ դարի վերջում մեր երկրում պետական կառավարման նոր մոդելի կայացման, ժողովրդավարական, իրավական և քաղաքացիական հասարակության ձևավորման հիմնախնդիրների լուծման գործում առանցքային նշանակություն ձեռք բերեց պետության կադրային ապահովվածության հարցը, քանի որ այդ խնդիրների արդյունավետ լուծումը մեծապես կախված է դրանցով անմիջականորեն զբաղվող կադրերի որակից: Այս առումով, հայտնի է, որ Հայաստանում 1991 թվականին, անկախության հռչակումից հետո, երբ սկսվեց անցումային շրջանը, երբ հասարակական տնտեսական հարաբերությունների սկզբունքային փոփոխման հետևանքով պետական կառավարման համակարգը գտնվում էր դեռևս իր ձևավորման սկզբնական փուլում, երբ ամեն ինչ փաստորեն պետք է սկսվեր զրոյական մակարդակից, և այդ պայմաններում կառավարման բարձր աստիճաններ զբաղեցնող պաշտոնատար անձիք չունեին ինքնուրույն պետական կառավարման փորձ, բնական է, որ չէր կարող լինել նաև համակարգված և կանոնակարգված կադրային քաղաքականություն:

Տարիներ շարունակ վարվող կադրային քաղաքականության ընթացքում պետական կառավարման ոլորտում կառավարման փորձի

## ԿԱՌԱՎԱՐՈՒՄ

բացակայությունն իր հերթին առաջ բերեց նաև սուբյեկտիվիզմի դրսևորումներ: Բացի այդ, քաղաքական պաշտոններ զբաղեցնող պաշտոնատար անձանց հաճախակի փոփոխությունները զուգորդվեցին նաև ստորադաս օղակներում պաշտոնափոխություններով: Բնական է, որ նման պայմաններում հնարավոր չէր և չէր էլ կարող լինել պետության առջև դրված խնդիրների արդյունավետ լուծում, քանի որ էապես նվազել էր պետական ապարատի ֆունկցիոնալ արդյունավետությունը:

Գոյություն ունեցող պայմաններում, ինչպես արդեն նշվեց, ակնհայտ էր դառնում նոր կադրային քաղաքականության ներդրման անհրաժեշտությունը, առանց որոնց հնարավոր չէր մեր երկրի հետագա զարգացումը՝ ժողորդավարական և իրավական հասարակարգի ստեղծումը: Այս խնդիրների լուծման նպատակով էր, որ Հայաստանում պետական կառավարման բարեփոխումների շրջանակներում կատարվեց անցում նոր քաղաքականության:

Ապահովելով միջազգային դաշնագրով[4] սահմանված Հայաստանի Հանրապետության քաղաքացիների իրավունքների իրականացման պարտականությունը, ինչպես նաև պետական կառավարման համակարգում արդյունավետ, հավասարակշռված և միասնական կադրային քաղաքականություն իրականացնելու, պետական ապարատը քաղաքական հարաբերակցության փոփոխությունից անկախ պրոֆեսիանալ, բարոյական բարձր հատկանիշներով օժտված կադրերով համալրումը ապահովելու, քաղաքացիական ծառայողների իրավական պաշտպանվածությունը և օրինական շահերը պաշտպանելու համար Հայաստանի Հանրապետության ղեկավարության կողմից նախաձեռնվեց «Քաղաքացիական ծառայության մասին» ՀՀ օրենքի նախագծի մշակումը և ընդունումը 2001թ. դեկտեմբերի 4-ին (ուժի մեջ մտել է 2002թ. հունվարի 9-ին) (2016թ. ապրիլի 26-ին «Քաղաքացիական ծառայության մասին» ՀՀ օրենքում կատարվել են լրացումներ և փոփոխություններ):

Այս օրենքով սահմանվում էին ՀՀ քաղաքացիական ծառայության հիմնական սկզբունքները, կարգավորվում էին քաղաքացիական ծառայության դասակարգման և քաղաքացիական ծառայության



## ԿԱՌԱՎԱՐՈՒՄ

դասային աստիճանների, քաղաքացիական ծառայության պաշտոնի նշանակման, քաղաքացիական ծառայողների ատեստավորման և վերապատրաստման, կատարողականի գնահատման, քաղաքացիական ծառայության կադրերի ռեզերվի, քաղաքացիական ծառայողների իրավական վիճակի, քաղաքացիական ծառայության կազմակերպման և ղեկավարման, ինչպես նաև դրանց հետ կապված այլ հարաբերություններ [5, հոդված 2]:

Քաղաքացիական ծառայության հետ կապված հարաբերությունները կարգավորվել են ՀՀ Սահմանադրությամբ, Հայաստանի Հանրապետության միջազգային պայմանագրերով, «Քաղաքացիական ծառայության մասին» ՀՀ օրենքով և այդ օրենքով սահմանված քաղաքացիական ծառայության համակարգի կառավարման և ղեկավարման մարմնի՝ ՀՀ Քաղաքացիական ծառայության խորհրդի կողմից ընդունված նորմատիվ իրավական ակտերով, որոնք ըստ էության լրացնում էին այն, ինչպես նաև հետագայում՝ 2011թ.-ին ընդունված «Հանրային ծառայության մասին» ՀՀ օրենքով [5, հոդված 6]:

Քաղաքացիական ծառայության համակարգում բացահայտվող թերությունները շտկելու և գործունեության արդյունավետությունը բարձրացնելու նպատակով օրենքում հաճախ են կատարվել փոփոխություններ:

Վերջին փոփոխությունը «Քաղաքացիական ծառայության մասին» ՀՀ նոր օրենքի ընդունումն էր 2018թ. մարտի 23-ին, որի ուժի մեջ մտնելուց հետո ուժը կորցրած է ճանաչվել «Քաղաքացիական ծառայության մասին» ՀՀ 2001թ. դեկտեմբերի 4-ի օրենքը [6, հոդված 41 կետ 2]:

Օրենքում կատարված փոփոխությունների համաձայն այժմ քաղաքացիական ծառայության հետ կապված հարաբերությունները կարգավորվում են ՀՀ Սահմանադրությամբ, «Քաղաքացիական ծառայության մասին» օրենքով, «Հանրային ծառայության մասին» ՀՀ օրենքով, «Պետական պաշտոններ և պետական ծառայության պաշտոններ զբաղեցնող անձանց վարձատրության մասին» ՀՀ օրենքով, Կառավարության, վարչապետի և քաղաքացիական ծառայությունը

## ԿԱՌԱՎԱՐՈՒՄ

համակարգող փոխվարչապետի որոշումներով, ինչպես նաև այլ իրավական ակտերով:

Քաղաքացիական ծառայողների հիմնական իրավունքների և պարտականությունների, սոցիալական երաշխիքների, բարեվարքության համակարգի և այս իրավակարգավորումներից բխող այլ հարաբերություններ, որոնք պարտադիր են քաղաքացիական ծառայողների համար, կարգավորվում են «Հանրային ծառայության մասին» ՀՀ օրենքով:

Քաղաքացիական ծառայության անցնող քաղաքացիների՝ սույն օրենքից բխող իրավունքների իրականացմանն առնչվող պայմանները և կարգերն ընդունում է Կառավարությունը, իսկ ծառայության կազմակերպման առանձնահատկությունները սահմանում է համակարգող փոխվարչապետը:

«Հանրային ծառայության մասին» ՀՀ օրենքի համաձայն Հանրային ծառայությունը հանրային իշխանության մարմիններին ՀՀ Սահմանադրությամբ և օրենքներով վերապահված լիազորությունների իրականացումն է, որն ընդգրկում է պետական ծառայությունը, համայնքային ծառայությունը և հանրային պաշտոնները:

Պետական ծառայությունը մասնագիտական գործունեություն է, որն ուղղված է ՀՀ օրենսդրությամբ պետական մարմիններին վերապահված լիազորությունների իրականացմանը:

Օրենքում կատարված փոփոխությամբ հստակեցվել է պետական ծառայողների շրջանակը: Պետական ծառայությունն ընդգրկում է դատական ծառայությունը, քաղաքացիական ծառայությունը, դիվանագիտական ծառայությունը, մաքսային ծառայությունը, հարկային ծառայությունը, փրկարար ծառայությունը, զինվորական ծառայությունը (բացառությամբ օրենքով սահմանված պարտադիր զինվորական ծառայության զորակոչի միջոցով իրականացվող շարքային կազմի պարտադիր զինվորական ծառայության), ազգային անվտանգության մարմիններում ծառայությունը, ոստիկանությունում ծառայությունը, քրեակատարողական ծառայությունը, դատական ակտերի հարկադիր կատարման ծառայությունը, դատական կարգադրիչների ծառայությունը[7, հոդված 3] (տես, գծանկար 1):

## ԿԱՌԱՎԱՐՈՒՄ

«Քաղաքացիական ծառայության մասին» ՀՀ օրենքով ի սկզբանե քաղաքացիական ծառայությունը սահմանվել է որպես ուժերի փոփոխությունների հարաբերակցությունից անկախ մասնագիտական գործունեություն, որը կատարվում էր համապատասխան մարմինների աշխատակազմերում և այդ մարմիններին վերապահված խնդիրների և գործառույթների իրականացմանը [5, հոդված 3, հոդված 4]: Քաղաքացիական ծառայողի կարգավիճակի իրավական այս սահմանումը չէր համապատասխանում ընդունված միջազգային սահմանումներին, ինչպես նաև ամբողջությամբ չէր արտացոլում պետությունը՝ որպես քաղաքացիական ծառայողի գործատուն լինելու մոտեցումը: Օրենքի փոփոխությամբ քաղաքացիական ծառայությունը սահմանվում է որպես արժանիքահեն, կարիերային առաջընթացով բնութագրվող, քաղաքական չեզոքություն պահանջող մասնագիտական գործունեություն, որը կատարվում է օրենքով սահմանված համապատասխան մարմիններում ՀՀ օրենսդրությամբ այդ մարմիններին վերապահված լիազորությունների իրականացման նպատակով [6, հոդված 4]: Կարող ենք նշել, որ այս սահմանումն ավելի հստակ է և համընդգրկուն:

Ուշադրություն դարձնենք նաև համապատասխան մարմինների փոփոխությանը կամ ավելի ստույգ շրջանակի ընդլայնմանը: Նոր օրենքի գործողության շրջանակը, ի տարբերություն նախկինում սահմանված ՀՀ նախագահի, ՀՀ կառավարության, հանրապետական գործադիր մարմինների, նախարարությունների կառավարման ոլորտում գործող պետական մարմինների, մարզպետարանների, օրենքով ստեղծված՝ մշտապես գործող մարմինների (բացառությամբ Կենտրոնական բանկի) աշխատակազմերի, ներառում է նաև օրենսդիր, դատական իշխանության մարմիններում, դատախազությունում, քննչական մարմիններում, անկախ պետական մարմիններում, ինքնավար մարմիններում, Մարդու իրավունքների պաշտպանի աշխատակազմում, ինչպես նաև Կառավարությանը, վարչապետին և նախարարություններին ենթակա պետական մարմիններում քաղաքացիական ծառայության պաշտոնների անվանացանկով նախատեսված պաշտոն զբաղեցնող անձանց վրա:

## ԿԱՌԱՎԱՐՈՒՄ

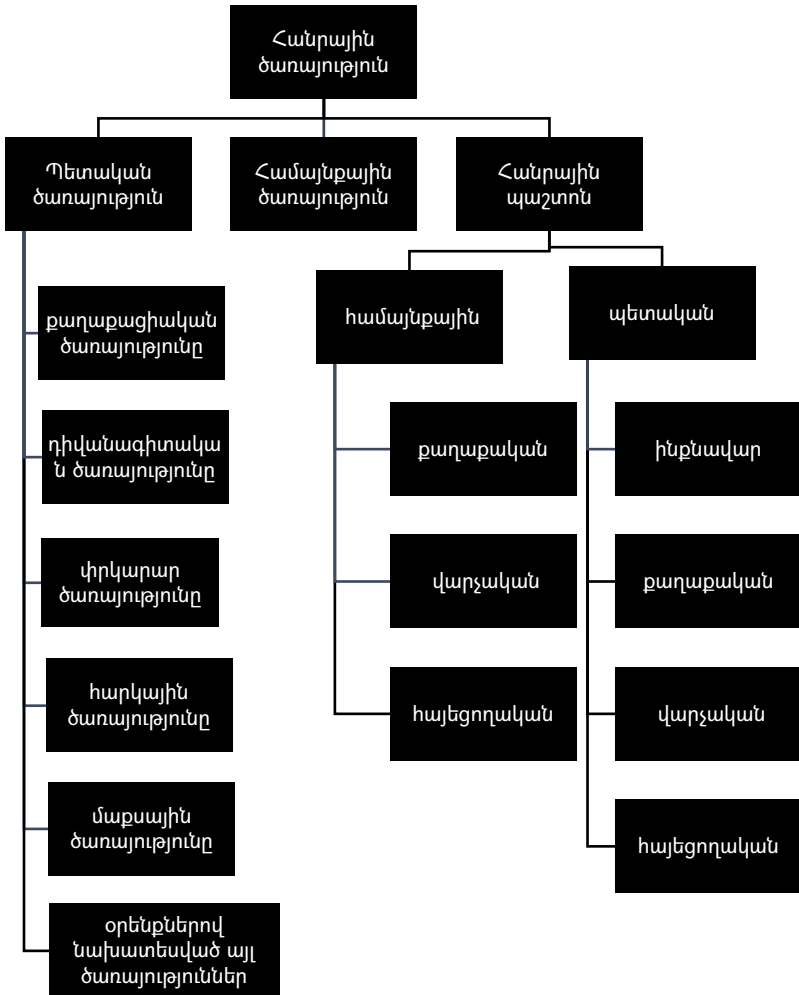

**Գծանկար 1. ՀՀ քաղաքացիական ծառայության տեղը հանրային ծառայության համակարգում<sup>4</sup>**

<sup>4</sup> Գծապատկերը կազմվել է հեղինակների կողմից «Հանրային ծառայության մասին» ՀՀ օրենքի հոդված 3-ի համաձայն:

## ԿԱՌԱՎԱՐՈՒՄ

Այսպիսով՝ քաղաքացիական ծառայության ներդրումը ՀՀ-ում պայմանավորված էր պետական կառավարման արդյունավետության բարձրացման անհրաժեշտությամբ: Սահմանադրությունում կատարված փոփոխության, ինչպես նաև տարիների փորձով պայմանավորված 2018թ.-ին էական փոփոխություններ իրականացվեցին օրենսդրական դաշտում, ինչը այժմ կրում է շարունակական բնույթ: Քաղաքացիական ծառայության կայուն գործունեության հիմքը ՀՀ-ում քաղաքացիական ծառայողի կարգավիճակի օրենսդրական ամրագրումը և դրա հետագա պահպանումն է:

Նոր օրենքով փաստացի վերացվեց «Քաղաքացիական ծառայության մասին» ՀՀ օրենքով[5] սահմանված համակարգը: Այդ նոր օրենքով յուրաքանչյուր պետական մարմին ինքն է ընտրելու իր կադրերին: Կառավարման մարմինը, որը զբաղվելու է պետական մարմինների կադրային համալրումներով, կոչվում է Քաղաքացիական ծառայության գրասենյակ: Այն գործում է կառավարությանն առընթեր և ենթարկվում է վարչապետի աշխատակազմին: Թերևս, ամենաէական փոփոխությունն այն է, որ նոր օրենքով մրցույթներն ապակենտրոնացվեցին, այսուհետ յուրաքանչյուր մարմին ինքն է իր համալրման հարցերով զբաղվելու, իսկ քաղծառայության գրասենյակը հիմնականում զբաղվելու է ավելի շատ մեթոդաբանական, իրավական նախագծերի մշակմամբ: Եթե նախկին Խորհուրդն ինքն էր ընդունում իր վերաբերյալ իրավական ակտերը, իրավական դաշտն ինքն էր ապահովում, հիմա այդ ակտերի մի մասն ընդունելու է կառավարությունը՝ իր որոշումներով: Կան իրավական ակտեր, որոնք ընդունում է վարչապետը, և մի մասն էլ պետք է ընդունի համակարգող փոխվարչապետը: 2018 թվականի նոր «Քաղաքացիական ծառայության մասին» ՀՀ օրենքով ընդլայնվում են քաղաքացիական ծառայության հորիզոնական շրջանակի սահմանները՝ դուրս գալով գործադիր իշխանության շրջանակից՝ օրենսդիր, դատական և անկախ մարմինների մասնագիտական վարչական պաշտոններ ընդգրկելու համար: Այնուամենայնիվ, 2018 թվականի «Քաղաքացիական ծառայության մասին» ՀՀ օրենքի և 2018 թվականի «Հանրային ծառայության մասին» ՀՀ օրենքի միջև համաձայնեցվածության բացակայության պատճառով պարզ չէ,

## ԿԱՌԱՎԱՐՈՒՄ

Թե արդյոք մաքսային ծառայության աշխատակիցները, հարկային մարմնում հետաքննչական գործառույթներ իրականացնող ստորաբաժանումները, դիվանագիտական ծառայությունը և իրավապահ գործառույթներ իրականացնող պաշտոնները պատկանում են քաղաքացիական ծառայությանը, թե՛ ոչ: Քաղաքացիական ծառայության վերին եզրագիծը հստակ սահմանված է, սակայն այդ սահմանումը այնքան էլ չի համապատասխանում հանրային կառավարման սկզբունքներին[8], իսկ քաղաքացիական ծառայության ոլորտին պատկանող կամ չպատկանող տեխնիկական և օժանդակ գործառույթների միջև սահմաններն անորոշ են:

Փաստորեն, նոր «Քաղաքացիական ծառայության մասին» ՀՀ օրենքով՝

- բարելավվում են ծառայողների ընտրության գործընթացի կազմակերպման տարբեր ասպեկտները, մրցութային հանձնաժողովների ժամանակավոր ձևավորումը, հարցազրույցի տեսակի հստակ սահմանման կամ հանձնաժողովի անդամների համապատասխան գիտելիքների և փորձի բացակայությունը կասկածի տակ են դնում այս ընթացակարգերի իրականացման պրոֆեսիոնալիզմը: 2016 և 2017 թվականներին քաղաքացիական ծառայությունում ընդհանուր հոսունության մակարդակը բարձր է եղել, ինչը հիմնականում պայմանավորված է եղել մինչև մրցութների բացվելը կատարված ժամանակավոր նշանակումներով, ինչպես նաև պաշտոնների թվի կրճատմամբ և վերակազմավորման ընթացակարգերով, որի համար առկա չեն մանրամասն ներկայացված չափանիշներ ու ընթացակարգեր: Քաղաքացիական ծառայության բարձրագույն պաշտոններում կայունությունը եղել է միջին մակարդակի և բարելավվել է 2016-ից 2017 թվականներն ընկած ժամանակահատվածում:
- Աշխատավարձերի կառուցվածքը հստակ սահմանված է, իսկ հիմնական աշխատավարձի դրույքաչափն ունի աճի բավարար հարաբերակցություն: Սակայն, պաշտոնների դասակարգման համարժեք չափանիշների և մեթոդների բացակայությունը թույլ չի տալիս ապահովել համապատասխան պաշ-

## ԿԱՌԱՎԱՐՈՒՄ

տոնների համար աշխատավարձերի հավասար չափերի հատկացում: Պաշտոնապես պարզևատրումները հիմնված են կատարողականի վրա, սակայն ըստ էության դրանք տրվում են բոլոր քաղաքացիական ծառայողներին:

- Էականորեն բարելավվում է վերապատրաստման, կատարողականի գնահատման, հորիզոնական շարժունության և առաջխաղացման կարգավորումը: Սակայն ենթաօրենսդրական ակտը դեռևս չի մշակվել, իսկ այս ընթացակարգերը գնահատելու համար տվյալները սահմանափակ են: Պետական մարմիններն այժմ պատասխանատու են մասնագիտական գիտելիքի բնագավառում վերապատրաստումների ծրագրման, իրականացման և գնահատման համար, սակայն այս պարտականությունները կատարելու մեթոդները և ռեսուրսները դեռևս առկա չեն: Վերացվել է առանց մրցույթների ուղղակի առաջխաղացման գործելակերպը: «Հանրային ծառայության մասին» ՀՀ օրենքում և «Քաղաքացիական ծառայության մասին» ՀՀ օրենքում բարելավվել է կարգապահական պատասխանատվության ենթարկելու ընթացակարգերի կարգավորումը, սակայն առկա են որոշ թերություններ: Դեռևս չի կիրարկվում բարեվարքության խթանման և կոռուպցիայի կանխարգելման վերաբերյալ նոր իրավական ու ինստիտուցիոնալ դաշտը[9]:

Այս խնդիրների լուծման նպատակով առաջարկում ենք.

- Կառավարությունը պետք է փոփոխություններ կատարի քաղաքացիական ծառայության մասին օրենսդրության մեջ, որոնց արդյունքում կբացառվի քաղաքական նկատառումներով նշանակված անձանց ներգրավումը ընտրության լիազորություններ ունեցող հանձնաժողովների կազմում:
- Կառավարությունը պետք է էապես նվազեցնի հայեցողական հիմքերով պարզևատրումների մասնաբաժինն ընդհանուր վարձատրության մեջ և ապահովի, որ կատարողականի հիմքով վարձատրությունը հիմնված լինի կատարողականի կառավարման կայուն և պատշաճ համակարգի վրա:

## ԿԱՌԱՎԱՐՈՒՄ

- Քաղաքացիական ծառայության գրասենյակը (այսուհետ՝ ՔԾԳ) պետք է մշակի ռազմավարական ծրագիր
- Վերապատրաստման կարիքների վերլուծության արդյունքում ՔԾԳ-ն պետք է առանձնացնի վերապատրաստման ծրագրեր և ներդնի գնահատման միասնական համակարգ:
- Պետք է իրականացնել քաղաքացիական ծառայության գրավչության բարձրացմանը ուղղված քայլեր, ինչի արդյունքում թափուր հաստիքների համար թեկնածուների թիվը կավելանա և թափուր հաստիքներն արագ կհամալրվեն:
- Քաղաքացիական ծառայության համար Կառավարությունը պետք է սահմանի ռազմավարական նպատակների շրջանակը՝ վերահիման համապատասխան մեխանիզմով:
- Քաղաքացիական ծառայության գրասենյակը պետք է ներդնի մարդկային ռեսուրսների կառավարման կենտրոնական տեղեկատվական համակարգ, որը կունենա աշխատավարձերի հաշվարկման և վճարման համակարգերը ներդնելու և կիրառելու հնարավորություն: Մինչ այդ, մարդկային ռեսուրսների հետ կապված տվյալների հավաքագրման համար կառաջարկի ժամանակավոր լուծում:

### Օգտագործված գրականության ցանկ

1. Խուդավերդյան Ա., «Հանրային ոլորտի կառավարման բարեփոխումները Հայաստանի Հանրապետությունում», Երևան 2008:
2. «ՀՀ քաղծառայության համակարգի գնահատում» SIGMA paper <http://www.oecd.org/countries/armenia/47601628.pdf>, (27.06. 2017թ.)
3. Peters B.Guy and Pierre Jon «Handbook of Public Administration», New Dehli 2003:
4. «Քաղաքացիական և քաղաքական իրավունքների մասին» միջազգային դաշնագիր, 1966թ. դեկտեմբերի 16 <https://www.arlis.am/DocumentView.aspx?docid=18500> (12.01.2021թ.):
5. «Քաղաքացիական ծառայության մասին» ՀՀ օրենք, 2001 թ. դեկտեմբերի 4 <https://www.arlis.am/DocumentView.aspx?docid=1018> (13.01.2021թ.):



## ԿԱՌԱՎԱՐՈՒՄ

---

6. «Քաղաքացիական ծառայության մասին» ՀՀ օրենք 2018թ. մարտի 23 <https://www.arlis.am/DocumentView.aspx?docid=120807> (13.01.2021թ.):
7. «Հանրային ծառայության մասին» ՀՀ օրենք, 2018թ. մարտի 23 <https://www.arlis.am/documentview.aspx?docid=120832> (13.01.2021թ.):
8. «Հանրային կառավարման սկզբունքների մեթոդաբանական համակարգը» ՍԻԳՄԱ, ՏՀԶԿ հրատարակչություն, Փարիզ, [http://www.sigmaweb.org/publications/Methodological-Framework-for-the-Principles-of-Public-Administration-ENP-Countries-May-2018.pdf.](http://www.sigmaweb.org/publications/Methodological-Framework-for-the-Principles-of-Public-Administration-ENP-Countries-May-2018.pdf), (10.01.2021թ.)
9. «Հանրային կառավարման սկզբունքները» 2019թ.-ի մարտ, ՏՀԶԿ <file:///C:/Users/User/Desktop/Baseline-Measurement-Armenia-2019-ARM.pdf> (10.01.2021թ.)

## INSTITUTIONAL FOUNDATIONS AND PROBLEMS OF CIVIL SERVICE

### **Narine Kirakosyan**

EU, Chair of Management, PhD in Economics, Associate Professor

### **Lala Khojyan**

ASUE, Chair of Management, *Postgraduate student*

One of the main components of public administration efficiency is the existence of a civil service, which requires a stable institutional basis. Within the framework of the article, we have studied the structure of the civil service in the Republic of Armenia, the place and role of the civil service in the public administration system, the extent to which the civil service policy, institutional and legal field correspond to the principles of public administration. As a result, omissions in the recently amended legislative and regulatory framework were revealed due to the adequacy of the civil service framework and the imperfection of personnel policy. In order to solve the existing omissions and problems, we have proposed to make amendments the laws, taking into account the positive elements of foreign experience. Despite a number of studies, the civil service system requires a new study of changes in the legislative and regulatory

framework, with the introduction of new institutions, and with changes in the contractionary economy and its sectors.

**Keywords:** Civil Service, Public Service, Public Administration, Law, Institutional Foundations

### ИНСТИТУЦИОНАЛЬНЫЕ ОСНОВЫ И ПРОБЛЕМЫ ГОСУДАРСТВЕННОЙ СЛУЖБЫ

**Нарине Киракосян**

ЕУ, кафедра Управления, к.э.н, доцент

**Лала Ходжян**

АГЭУ, кафедра Управления, аспирант

Одним из основных компонентов эффективности государственного управления является наличие государственной службы, которая требует стабильной институциональной базы. В рамках статьи мы изучили структуру государственной службы в Республике Армения, место и роль государственной службы в системе государственного управления, степень, в которой политика, институциональное и правовое поле государственной службы соответствуют принципам государственного управления. В результате были выявлены упущения в недавно измененной законодательной и нормативной базе из-за адекватности структуры государственной службы и несовершенства кадровой политики. Для решения существующих упущений и проблем мы предложили внести дополнения в законы с учетом положительных элементов зарубежного опыта. Несмотря на ряд исследований, система государственной службы требует нового изучения изменений в законодательной и нормативной базе, введения новых институтов и изменений в экономике и ее секторах.

**Ключевые слова:** Гражданская служба, государственная служба, государственное управление, право, институциональные основы

*Ընդունվել է փաշտոնաթղթին՝ 05.04.2021թ.*

*Գրախոսվել է՝ 10.05.2021թ.*

## АНАЛИЗ РАЗВИТИЯ МИКРОФИНАНСОВЫХ ОРГАНИЗАЦИЙ И ВЫЯВЛЕНИЕ ИХ СОЦИАЛЬНО-ЭКОНОМИЧЕСКОЙ ЗНАЧИМОСТИ

**Арам Мхитарян**

*ЕУ, кафедра Управления, к.э.н., доцент*  
mkhitaryan.aram@yahoo.com, +374 60 446006

*Идея микрофинансовых организаций была выдвинута лауреатом Нобелевской премии Махатмой Юнус в 1970-х годах. Родом из Бангладеш, но проживающим в Соединенных Штатах, он был обеспокоен высоким уровнем безработицы на своей родине и ограниченным доступом к банковским кредитам для этих людей. Изучая потенциал микропредпринимательства через банковское кредитование, а также проводя экспериментальные исследования в конкретных регионах между отдельными лицами, Юнус определил потенциал для предпринимательства в присутствии безработных, обладающих финансовыми ресурсами. Представляя результаты исследования новой модели финансирования, различные предприниматели заинтересовались ее применением, особенно в бедных странах. Результаты исследования подтверждают гипотезу о том, что модель имеет две природы: социальная направлена на повышение уровня жизни населения, а финансовая направлена на получение прибыли для микрофинансовых организаций.*

**Ключевые слова:** микрофинансовые организации, кредит, предпринимательство, микрокредит, финансы, сокращение бедности

Термин «микрофинансирование» описывает ряд финансовых продуктов (например, микрозаймы, микрострахование, продукты микрофинансирования), которые микрофинансовые организации (МФО) предлагают своим клиентам. Микрофинансирование началось в 1970-х годах, когда социальные предприниматели начали использовать большие суммы денег для работающих бедных. Одним из всемирно известных профессионалов в области микрофинансирования является

профессор Мохаммед Юнус, который в 2006 году получил Нобелевскую премию мира от банка Grameen Bank. Юнус и Грэм Банк продемонстрировали, что бедные имеют возможность вырваться из бедности. Юнус также продемонстрировал, что ссуды, предоставленные работающим беднякам, если они правильно структурированы, имеют очень высокие ставки погашения. Его работа привлекла внимание, как социальных инженеров, так и прибыльных инвесторов.

Микрофинансирование - это не новая концепция: небольшие операции существовали с 18 века. Первое появление микрокредитования связано с системой фонда ирландского займа, введенной Джонатаном Свифтом, которая стремилась улучшить условия для бедных ирландских граждан.

Микрофинансирование, также называемое микрокредитом, является типом банковского обслуживания, которое предоставляется безработным или малообеспеченным лицам или группам, которые в противном случае не имеют другого доступа к финансовым услугам. Хотя учреждения, участвующие в области микрофинансирования, чаще всего связаны с кредитованием (микрокредиты могут составлять от 100 до 25 000 долларов США), многие предлагают дополнительные услуги, включая банковские счета и продукты микрострахования, а также предоставляют финансовое и бизнес-образование. В конечном счете, цель микрофинансирования - дать бедным слоям населения возможность стать самодостаточными.

По мнению И.Н. Рыковой, именно создание механизмов расширения доступа к финансовым услугам малообеспеченных слоев населения послужило основанием для выделения особой социальной функции микрофинансирования [1, с. 16]. На этапе формирования рыночного хозяйства такая изначальная его форма, как ростовщичество, дала толчок развитию кредитной системы, отдельные институты которой возникли в противовес ростовщичеству.

Научные подходы к изучению становления и развития микрофинансирования в мире, отработаны в трудах: М. Лелар [2, с. 10], М. Юнус, Е.Н. Васильевой [3].

## ЧПЦЧРПЧ

Среди зарубежных ученых, которые освещали историю и значение микрофинансовых организаций для социально-экономической сферы государства можно выделить Сильви де Куссерг [4, с. 12], Э. Дж. Долана [5, с. 108], Р. Мертона [6, с. 261], Ф. Алена и др.

В его современной форме микрофинансирование стало популярным в широких масштабах в 1970-х годах. Первой организацией, которой было необходимо обратить внимание, был Grameen Bank, который был запущен в 1976 году Мухаммадом Юнусом в Бангладеш. Помимо предоставления кредитов своим клиентам, Grameen Bank также предлагает своим клиентам подписаться на «16 решений», основной список способов, которыми бедные могут улучшить свою жизнь. «16 Решений» затрагивают самые разные темы, начиная от просьбы прекратить практику выдачи приданного на брак супружеской пары, чтобы обеспечить питьевую воду, в санитарном порядке. В 2006 году Нобелевская премия мира была присуждена как Юнусу, так и Grameen Bank за их усилия по развитию системы микрофинансирования.

В таблице 1.1 представим эволюцию развития МФО.

*Таблица 1.1.*

### **Эволюция развития МФО<sup>1</sup>**

<b>Этап</b>	<b>События</b>
1976 год	Создание первой микрофинансовой организации Мухаммедом Юнусом
1979 год	ОМР Дежардэн подписало соглашение об оказании помощи с Фондом Образования Латиноамериканской конфедерации кредитно-сберегательных кооперативов (FECOLAC)
1983 год	преобразования «Grameen Bank» в самостоятельный, независимый банк
1985-1995 гг	Бурное распространение микрокредитование в мире, в том числе в США, странах Европы, в России, странах СНГ

<sup>1</sup> Источник: составлено автором

После получения докторской экономики в Университете Вандербильта он вернулся в родную деревню и застал там голод. Чтобы помочь друзьям и родственникам, он раздал 42 фермерам небольшой заем – по 27 долларов на каждого. Но при условии, что данные деньги будут потрачены на организацию своего дела [7]. Процент был минимальный, а по сроку возврата Юнус никого не ограничивал. Сначала профессора называли «чудаковатым мечтателем», но когда все заемщики возвратили ему деньги с процентами, да еще и встали на ноги, сельчане сменили мнение и буквально выстроились в очередь за новыми займами [8, с. 27].

В период с 1985 по 1995 г. в мире началось бурное распространение микрокредитования. С этого момента микрофинансирование превратилось в стратегию экономического развития, адаптированную к условиям развивающихся стран.

В Индии SKS Microfinance также обслуживает большое количество бедных клиентов. Созданная в 1998 году, она превратилась в одну из крупнейших компаний в области микрофинансирования в мире. SKS работает аналогично Grameen Bank, объединяя всех заемщиков в группы из пяти членов, которые работают вместе для обеспечения погашения кредита.

Некоторые более крупные МФО тесно сотрудничают со Всемирным банком, а другие более мелкие группы действуют в разных странах. Некоторые организации позволяют кредиторам выбирать именно тех, кого они хотят поддержать, классифицируя заемщиков по таким критериям, как уровень бедности, географический регион и тип малого бизнеса. Другие особенно ориентированы: в Уганде, например, сосредоточено внимание на том, чтобы обеспечить женщинам капитал, необходимый для осуществления таких проектов, как выращивание баклажанов и открытие небольших кафе. Некоторые группы стремятся сосредоточить свои усилия только на предприятиях, которые создаются с целью улучшения общего сообщества посредством таких инициатив, как образование, профессиональная подготовка и чистая вода.

По оценкам Всемирного банка, более 500 миллионов человек прямо или косвенно выиграли от операций, связанных с микрофинансированием. Международная финансовая корпорация (МФК), входящая в состав более крупной группы Всемирного банка, оценивает, что более 130 миллионов человек непосредственно выиграли от операций, связанных с микрофинансированием, по состоянию на 2014 год. Однако эти операции доступны только примерно для 20% из 3 миллиардов людей, которые квалифицируются как часть бедного населения мира.

Помимо предоставления вариантов микрофинансирования, МФК оказала помощь развивающимся странам в создании или совершенствовании бюро кредитных отчетов в 30 странах. МФК также выступала за разработку соответствующих законов, регулирующих финансовую деятельность в 33 странах.

Преимущества микрофинансирования выходят за рамки прямых последствий предоставления людям источника капитала. Предприниматели, которые создают успешный бизнес, создают рабочие места, организуют торговлю и общее улучшение экономики внутри сообщества. Финансовая поддержка женщин, в частности, как это делают многие МФО, приводит к большей стабильности и процветанию для семей.

Исторически, целью микрофинансирования было смягчение бедности. На протяжении многих лет микрофинансирование имело эту основную социальную цель, и поэтому традиционные МФО состояли только из неправительственных организаций (НПО), специализированных банков микрофинансирования и банков государственного сектора. Совсем недавно рынок развивается. Например, некоторые некоммерческие МФО превращаются в учреждения, ищущие прибыль, для достижения большей прочности, устойчивости и доступности на рынке. Они присоединяются к рынку микрофинансирования компаниями потребительского кредитования, такими как GE Finance и Citi Finance. Крупные розничные продавцы «Big-box», такие как Wal-Mart, Elektra и Tesco, начинают появляться в качестве потребительских кре-

диторов, а некоторые из них занимаются микрофинансированием. Хотя большинство МФО по-прежнему считают борьбу с нищетой главной целью, продажа большего количества продуктов для большего числа потребителей является основной мотивацией многих новых участников.

В экономической теории, как отмечает Л.А. Канкулова, под микрофинансированием понимаются специфические финансово-кредитные отношения между финансовыми организациями и малыми формами хозяйствования в условиях территориальной близости и личного контакта, предполагающие аккумуляцию финансовых ресурсов и их упрощенное предоставление на принципах платности, краткосрочности, возвратности, доверия и целевого использования на развитие хозяйства [9, с. 80].

Среди европейских стран самыми перспективными с точки зрения развития рынка МФО оказались Испания и Польша: почти 60% финансовых операций жители Испании осуществляют в режиме онлайн.

Что касается величины и срока займов в разных странах, они больше обусловлены потребностями заемщиков. Например, средние суммы займов в РА почти в 10 раз ниже тех, которые берут заемщики Европы и США, что можно объяснить разницей в уровне жизни и величиной доходов населения.

В целом смысл и цели микрофинансирования можно представить в виде схемы (рис. 1.1)

Таким образом, из рис. 1.1 видно, что главной целью микрофинансирования является удовлетворение малых предприятий и физических лиц в финансовых ресурсах, которые не могут воспользоваться банковскими услугами и других кредитных учреждений, не заинтересованных работой с мелкими заемщиками. Социальные цели проявляются в стимулировании предпринимательской деятельности, создании рабочих мест и борьбе с бедностью [10, с. 4]. Экономические цели направлены на расширение ассортимента финансовых услуг, формирование у заемщика кредитной истории и подготовке его к использо-



## ЦИЛИ

ванию банковских кредитов в качестве источника финансирования в рамках закона [11, с. 871].



*Рис. 1.1. Цели микрофинансирования<sup>2</sup>*

На рисунке 1.2 отразим теоретические аспекты микрофинансирования.

<sup>2</sup> Источник: составлено автором

# ЧПЦЧРПЧ



**Рис. 1.2. Теоретические аспекты микрофинансирования<sup>3</sup>**

Рассмотрев цели функции микрофинансовых организаций, в таблице 1.2 представим экономическое и социальное значение МФО.

<sup>3</sup> Источник: составлено автором

## ЧПЦЧРПЧ

**Таблица 1.2.** Экономическое и социальное значение МФО<sup>4</sup>

<b>Экономическое значение</b>	<b>Социальное значение</b>
Обеспечение доступности рабочего капитала для начинающих предпринимателей, выравнивание диспропорции регионального развития	Сокращения бедности
Декриминализация малого бизнеса путем сокращения доли ростовщического и теневого финансирования начинающих предпринимателей	Стимулирование предпринимательской инициативы
Повышение финансовой устойчивости мелкого бизнеса	Декриминализация бизнеса
Расширение сектора малого предпринимательства	Сокращение неформального финансового сектора
Повышение ассортимента и качества финансовых услуг	Повышению прозрачности деятельности заемщиков
Общее улучшение деятельности финансовой системы в стране	Интеграция социально незащищенных слоев в полноценную жизнь
Формирование кредитной истории у мелких заемщиков - повышение вероятности получения кредитов в банках	Повышение уровня социально-экономической и гражданской активности населения
Дополнительные рабочие места для населения страны	

Важность микрофинансирования и, следовательно, МФО заключается в том, что микрофинансирование все чаще рассматривается как один из наиболее эффективных инструментов сокращения бедности. МФО являются основными зарубежными организациями в каждой стране, которые предоставляют микрокредиты индивидуально напрямую сельским жителям, микропредпринимателям и бедным семьям. Многие МФО кредитоспособны и хорошо управляются, многие из них являются оперативно самодостаточными.

<sup>4</sup> Источник: составлено автором

## ЧЛЛЧЛРЛНУ

---

Различные учреждения предлагают микрофинансирование и, таким образом, считаются МФО, включая кредитные союзы, коммерческие банки, неправительственные организации и даже государственные банки. Кроме того, цели микрофинансовых организаций и, следовательно, функция микрофинансирования заключается в следующем:

- Быть жизнеспособным финансовым институтом, развивающим устойчивые сообщества.
- Мобилизовать ресурсы для предоставления финансовых и вспомогательных услуг малоимущим, для жизнеспособных предприятий, приносящих доход, позволяющих им снизить уровень бедности.
- Создание возможности для самостоятельной занятости для малоимущих.

Исторически важность микрофинансирования заключалась в том, что оно играло большую роль в борьбе с бедностью. В течение многих лет микрофинансирование преследовало эту основную социальную цель, и поэтому традиционные МФО состояли только из неправительственных организаций (НПО), специализированных банков и банков государственного сектора.

Роль микрофинансирования в экономическом развитии заключалась в том, что оно помогало борющимся частным лицам и даже общинам получить доступ к финансовым услугам. Микрофинансовые компании, как правило, были некоммерческими или правительственными учреждениями, которые стремились помочь бедным. Прибыль никогда не была целью для микрофинансовых компаний.

Некоторые некоммерческие МФО превращаются в учреждения, привлекающие прибыль, для достижения большей силы, устойчивости и охвата рынка. Хотя большинство МФО по-прежнему считают борьбу с бедностью основной целью, основной целью является продажа большего количества продуктов большему количеству потребителей.

Обобщая результаты исследования, можно сделать вывод, что микрофинансовые организации играют важную роль в финансировании различных слоев населения. Результаты исследования показы-

вают, что микрофинансовые организации имеют сильную экономическую и социальную направленность. Развитие социальной природы микрофинансовых организаций требует поддержки различных международных организаций и государства, что будет иметь мультипликативный эффект в сокращении бедности, создании рабочих мест и развитии микропредпринимательства.

### Литература

1. Исследование системы регулирования микрофинансовых институтов в странах-участницах ЕАЭС и за рубежом / Под ред. д. э. н. И.Н. Рыковой. Научный доклад. Москва: Научно-исследовательский финансовый институт, 2016. С. 16.
2. Лелар М. Развитие неформальных финансов и его влияние на финансовые системы. Lelart M. l'evolution de la Finance informelle et ses consequences sur les systemes financiers. Problemes Econ., Paris. 2003. P. 10-17.
3. Васильева Е. Н., Ломовцева В. В., Овчян М.Р. Сравнительный обзор нормативно-правовой базы и практики микрокредитования за рубежом // <http://www.nisse.ru> (22.12.20)
4. Куссерг, Сильви де. Банк: структура, рынок, управление [Текст]: Реферат / Куссерг Сильви де ; Рос. АН, Ин-т науч. информ. по обществ. наукам. Москва: ИНИОН, 1996. 29, (1). с. 12
5. Долан Э. Дж. Деньги, банковское дело и денежно-кредитная политика Пер. с англ. В. Лукашевича и др. Под общ. ред. В. Лукашевича, М. Ярцева. ISBN 5-87685-007-1 - СПб.: Санкт-Петербургский оркестр, 1994. 242 с.
6. Мертон Р. Явные и латентные функции. В кн.: Американская социологическая мысль. Тексты. Москва: МГУ, 1994. 388 с.
7. Биография Мухаммада Юнуса. [Электронный ресурс] Люди: электронный журнал. Режим доступа: [http://www.peoples.ru/science/economy/muhammad\\_yunus/index1.html/](http://www.peoples.ru/science/economy/muhammad_yunus/index1.html/) (12.02.21)

## ԿԱՌԱՎԱՐՈՒՄ

8. Исследование системы регулирования микрофинансовых институтов в странах-участницах ЕАЭС и за рубежом / Под ред. д. э. н. И.Н. Рыковой. Научный доклад. Москва: Научно-исследовательский финансовый институт, 2016. С. 27.
9. Канкулова, Л. А. Проблемы и перспективы развития деятельности микрофинансовых организаций / Л. А. Канкулова. – Текст: непосредственный. Экономика, управление, финансы: материалы IV Междунар. науч. конф. (г. Пермь, апрель 2015 г.). Пермь: Зебра, 2015. С. 79-82.
10. Trujillo V. Financial Inclusion in Latin America and the Caribbean: Data and Trends / V. Trujillo, S. Navajas. MIF, IDB. Washington. №4. 2014. P. 3-7.
11. Гельманова З.С., Алдабаева А.Е. Микрофинансовый сектор и его социально-экономическое значение. Международный журнал прикладных и фундаментальных исследований. Темиртау. № 12-5. 2016. с. 870-874.

### **ՄԻԿՐՈՖԻՆԱՆՍԱԿԱՆ ԿԱԶՄԱԿԵՐՊՈՒԹՅՈՒՆՆԵՐԻ ԶԱՐԳԱՅՄԱՆ ՎԵՐԼՈՒԾՈՒԹՅՈՒՆԸ ԵՎ ՎԵՐՋԻՆՆԵՐԻՍ ԱՄՑԻԱԼ-ՏՆՏԵՍԱԿԱՆ ՆՇԱՆԱԿՈՒԹՅԱՆ ԲԱՑԱՀԱՅՏՈՒՄԸ**

#### **Արամ Մխիթարյան**

ԵՀ, Կառավարման ամբիոն, տնտ.թ., դոցենտ

Միկրոֆինանսական կազմակերպությունների գաղափարը առաջ է բերել նորելյան մրցանակակիր Մահաթմա Յունուսը 20-րդ դարի 70-ական թվականներին: Ծագումով Բանգլադեշից, սակայն բնակվելով Միացյալ Նահանգներում, նա մտահոգված է եղել հայրենիքում գործազրկության բարձր մակարդակով և տվյալ մարդկանց շրջանակում բանկային վարկերի ցածր հասանելիությամբ: Հետազոտելով բանկային վարկերի միջոցով միկրոձեռնարկատիրությամբ զբաղվելու հնարավորությունները, ինչպես նաև իրականացնելով փորձարարական հետազոտություններ կոնկրետ շրջաններում՝ անհատների և մարդկանց խմբերի միջև, Յունուսը բացահայտեց գործազուրկ անձանց մոտ ֆի-

## ԿԱՌԱՎԱՐՈՒՄ

Նանսական միջոցների առկայության դեպքում ձեռնարկատիրությամբ զբաղվելու պոտենցիալ: Կատարված հետազոտության արդյունքները հաստատում են մոդելի երկու բնույթ ունենալու հիփոթեզը՝ սոցիալական բնույթը՝ ուղղված բնակչության կենսամակարդակի բարձրացմանը, ինչպես նաև ֆինանսական բնույթը՝ ուղղված միկրոֆինանսական կազմակերպությունների շահույթի գեներացմանը:

**Հիմնաբառեր.** միկրոֆինանսական կազմակերպություններ, վարկեր, ձեռներեցություն, միկրովարկեր, ֆինանսներ, աղքատության հաղթահարում

### STUDY OF DEVELOPMENT OF MICROFINANCE ORGANIZATIONS AND IDENTIFICATION OF THEIR SOCIAL-ECONOMIC SIGNIFICANCE

**Aram Mkhitarian**

EU, Chair of Management, PhD in Economics, Associate Professor

The idea of microfinance organizations was put forward by the Nobel laureate Mahatma Yunus in the 1970s. Originally from Bangladesh but residing in the United States, he was concerned about the high unemployment rate in his homeland and the limited access to bank loans for these people. By studying the potential of micro entrepreneurship through bank lending, as well as conducting pilot studies in specific regions between individuals, Yunus identified the potential for entrepreneurship in the presence of unemployed people with financial resources. The results of the research confirm the hypothesis that the model has two natures: the social nature is aimed at raising the living standards of the population, as well as the financial nature is aimed at generating profits for microfinance organizations.

**Keywords:** microfinance organizations, credit, entrepreneurship, microcredit, finance, poverty reduction

*Ընդունվել է տպագրության՝ 15.04.2021թ.*

*Գրախոսվել է՝ 17.05.2021թ.*

---

## THE COVID-19 PANDEMIC INFLUENCE ON ACCOUNTING AND FINANCIAL REPORTING

**Anna Hanisyan**

*EU, Chair of Management, PhD in Economics  
anna.hanisyan@gmail.com, +374 55 071017*

*While the full influence of the COVID-19 pandemic has yet to be seen, it is obvious that companies of all sizes and industries all over the world are trying to overcome different challenges, including those from accounting and financial reporting perspective. In this article the main IFRS accounting considerations connected with conditions that can be derived from the pandemic are examined, an example of COVID-19 Measures Act is presented and the main areas of financial reporting to be considered by Management, Boards of Directors and Audit Committees are highlighted. It is explained that the key areas to think about are internal controls and risk management, regulatory requirements area and accounting and financial reporting. So now, more than ever, companies need to be proactive to respond to the current crisis with strong governance and leadership.*

**Keywords:** *accounting, financial reporting, COVID-19 pandemic, IFRS, internal controls, risk management.*

The coronavirus outbreak has greatly impacted entities, disrupting their different operations, internal control systems and, of course, risks management. While the full influence of the COVID-19 pandemic has yet to be seen, it is obvious that companies of all sizes and industries all over the world are trying to overcome different challenges, including those from accounting and financial reporting perspective.

Nowadays, all the companies can be generally divided into three general categories (groups) in terms of how they have been influenced by the pandemic. The first and largest group includes companies that are currently focused on workforce reduction issues, crisis management,



## ԿԱՌԱՎԱՐՈՒՄ

---

remote work environment, and, ultimately, survival of the business itself in the face of this global crisis.

The second group is consisted of companies that have a surge in demand due to the pandemic and are scrambling to keep up. These are the firms operating in the sphere of medicine, food, telecommunication, agriculture, etc.; companies that are helping others to work more effectively (deliver, remote work software, etc.); or companies supporting those industries like firms producing plastic bottles for hand sanitizer.

The third group includes the companies that may not have felt some impact of the pandemic yet, may currently have a backlog of business maintaining them at the moment. It should be mentioned that this type of companies must keep a close eye on their finance.

Regardless of which of these groups a company pertains, I think there are certain critical actions that businesses can and must take in order to position good for moving forward and weathering the storm. To my mind those measures include communicating clearly, going online, and identifying opportunities.

In this tough situation it is essential the function of financial reporting to include disclosures providing the appropriate level of transparency and being entity-specific concerning unpredictability of estimates and judgments. Disclosures are to explain the material impact on entity's specific assets, liabilities, solvency, liquidity, and going concern issues and existing notable uncertainties underlying risks, strategies, and future expectations.

The true and fair information involved in financial statements is crucial for investors and [1] not only. In this context issuers should explain:

- how the COVID-19 pandemic has impacted or is expected to influence its financial position, financial performance and cash flows,
- how their targets and strategy have been modified and changed to respond the effects of the pandemic,
- measures taken to address the impacts of the COVID19 and to mitigate it [2].

## ԿԱՌԱՎԱՐՈՒՄ

---

A significant step is to examine the main IFRS accounting considerations connected with conditions that can be derived from the pandemic. The importance of different issues may vary by company and industry but I think that the following topics can be prevalent and not easy to address:

➤ **Recoverability and impairment of assets** - a severe example can be the impairment testing for non-financial assets (plant and equipment, property, intangible assets and goodwill, etc.). The impairment test in case of these assets may require a development of cash flow projections that are full of many uncertainties.

➤ **Going concern** - In the pandemic situation companies need to ask themselves whether in specific circumstances they are able to continue as a going concern [4] for at least (but not limited) to 12 months counting from the reporting date. From Management's point of view this assessment considers making a judgment about unclear future results of events or conditions. This means for the company to take into account:

- the potential diminished demand for its products or services;
- working capital shortfalls and potential liquidity;
- the extent of operational disruption;
- access to possible sources of capital (e.g. credit, government aid).
- contractual obligations due or anticipated within a year.

The International Accounting Standard 10 (IAS 10 - Events after the Reporting Period) requires a company to consider events up to the date of authorization of the financial reports.

➤ **Preparation of forecast cash flow estimates** - The usage of forecast information is common in a firm's assessment of impairment [3] of expected credit losses, non-financial assets, the recoverability of deferred tax assets and, of course, the firm's ability to continue as a going concern. Special complexities connected with preparing future-looking information as a result of the economic downturn of the pandemic include the followings:

## ԿԱՌԱՎԱՐՈՒՄ

---

- There is an immense wide range of some possible results in a certain high degree of unpredictability about the ultimate track of the pandemic and the time to return to a stable state.
- The related economic impact of the COVID-19 is dependent on unpredictable variables. For example, the extent to which governments forbid business activities, the size and effectiveness of government assistance, the level of compliance by citizens, etc.
- Every company ought to modify the effect of macro conditions into estimates of its future cash flows.

However, companies should do their best to make rational estimates, prepare thorough documentation supporting the estimates and provide powerful disclosure of outstanding judgments, the main assumptions and their potential sensitivity to change.

➤ **Accounting for financial assets** – Because of the pandemic there has been a significant decline in the fair value of many financial assets, especially equity securities. In addition, the ability of debtors to follow the terms of loans and similar instruments has been affected. Entities have to consider and also apply the appropriate measurement requirements.

➤ **Events after the end of the reporting period** - It may be difficult for a company to determine whether an event after the end of the reporting period is adjusting or non-adjusting in a marketplace globally that is too volatile and also the stock market's day-to-day reaction to any new information. It should be mentioned that an assessment must be based on conditions existing at the reporting date. The amounts in the financial reports must be adjusted only to reflect the subsequent events. With respect to reporting periods ending on or before 31 December 2019, it is globally assumed that the impacts of the coronavirus outbreak on a company are the result of events risen after the reporting date, for example decisions made in response to the COVID-19 outbreak, that may require disclosure in the financial statements, but would not affect the recognized amounts.

➤ **Contract modifications** - Changes in the economic activity effected by the coronavirus cause many firms to renegotiate the terms of

## ԿԱՌԱՎԱՐՈՒՄ

---

already existing arrangements and contracts. For example, compensation arrangements with employees, leases, contracts with customers, and the terms of different financial assets and liabilities. Entities should make sure that the relevant requirements in International Financial Reporting Standards (IFRS) are applied.

Now more than ever, companies need to be proactive to respond the current crisis with strong governance and leadership. Besides being focused on business imperatives, the main accounting and reporting areas to be considered are the followings:

- Internal controls and risk management,
- Regulatory requirements area,
- Accounting and financial reporting.

***Internal controls and risk management:*** During this uncertain and crisis period of COVID-19 pandemic Boards of directors of companies actually want to make sure that they remain focused on the company operations and the corporate culture. Besides, implementing a communication plan for keeping the directors informed and temporary replacements for the company board and management are also crucial.

The current existing systems of controls can be considered to be ineffective because of the people unavailable or just unable to operate in the scopes of their responsibilities. During this situation the role of internal audit is really great but travel restrictions and the remote work have caused changes to current control procedures, modified the schedules of internal audit. So this new business environment and also working remotely can bring new challenges and risks for entities. It's a must for the management to evaluate the potential business impact of the coronavirus, find out the associated risks and design appropriate plans to manage the corresponding risks.

For the above mentioned purpose I suggest to consider the followings:

- tax and legal changes,
- the ability of Management, Boards of Directors and Audit Committees to manage cyber risks and crisis.

## ԿԱՌԱՎԱՐՈՒՄ

### *Tax and legal changes*

Firms with important global operations need to take into account the broader implication to their different business decisions and strategy. The Boards of Directors and Audit Committees want to understand how the changes in long-term business strategies will impact the tax and legal risks of the firm. It's very proper for companies to prepare the COVID-19 measures act to help the business to survive during this tough period.

In Table 1 several certain measures are presented as examples in the scopes of tax and legal changes.

**Table 1. COVID-19 Measures Act Example**

<b>Key areas of the Act</b>	<b>Areas to be considered and monitored by management, Boards of directors, audit committees</b>
To remiss the property tax	<ul style="list-style-type: none"> <li>• To require the property owners to pass the benefit of any refund of, or relief from a liability to pay, any property tax without imposing conditions.</li> <li>• To oblige property owners to maintain, for some period (e.g. 2 years) after the end of the corresponding period the property tax rebate is related records evidencing compliance.</li> </ul>
To take measures connected with directors' duties and insolvency	<ul style="list-style-type: none"> <li>• For companies in financial poor position to increase the monetary threshold of trading while insolvent and to extend the statutory period to respond to demands from creditors.</li> <li>• Later to relieve the directors from their obligations to prevent their companies from trading while insolvent in case of the debts incurred in the firm's ordinary course of business. But it must be noticed that directors will continue to remain criminally liable for the debts incurred fraudulently.</li> </ul>
To relief from legal action temporary	<ul style="list-style-type: none"> <li>• To take into account the performance of any contract materially impacted by the coronavirus pandemic and the ability of the company to avail itself of the temporary relief measures.</li> </ul>
To Penalize for	<ul style="list-style-type: none"> <li>• To define that contravening provisions of the Act will result in a fine or even imprisonment.</li> </ul>

## ԿԱՌԱՎԱՐՈՒՄ

contravening the provisions of the Act	<ul style="list-style-type: none"> <li>• To search appropriate legal advice in case of necessity.</li> </ul>
To take temporary measures to conduct meetings	<ul style="list-style-type: none"> <li>• Instead of personal meetings to hold or to conduct a meeting by electronic means, for example video conferencing.</li> </ul>

### *The ability of Management, Boards of Directors and Audit Committees to manage cyber risks and crisis*

As after appearing and spreading of the COVID-19 businesses have to find to new ways of operating, it's possible to have an increase in cyber risks, which means that companies need to enhance corresponding measures and controls. In this scope the Boards of Directors and Audit Committees ought to:

1. Be always aware of scams and cyber-attacks,
2. Protect and handle those scams and cyber-attacks,
3. Develop a comprehensive defense strategy.

**Regulatory requirements area:** Companies' ability to obtain and provide financial information (financial statements) with the ability to hold the annual general meetings is highly impacted by the coronavirus pandemic. In this situation some extensions should be given to businesses, for example:

- to provide several month extension to issuers to release their unaudited financial results at the end of the financial year,
- to provide several days' extension to all the issuers (including the listed and non-listed companies) to organize and hold their annual meetings.

Besides the regulators should publish guidance on the importance of providing proper information about companies' current financial performance while providing different regulatory relieves during this difficult economic period.

## ԿԱՌԱՎԱՐՈՒՄ

**Accounting and financial reporting:** Taken Measures to prevent the spread of the coronavirus, including temporary closure of some services, travel restrictions, the social distancing measures, and cancellation of different events have had both direct and indirect impact on financial reporting connected with the lower economic activity. All those factors have influenced the financial statements of business companies, particularly their ability to continue as a going concern and the measurement of assets and liabilities. Management, Boards of Directors and Audit Committees should always consider the impact of the pandemic situation on financial reports including at least areas mentioned in Table 2.

**Table 2. The COVID-19 Implications**

<i>Financial Instruments</i>	Fair value measurements Expected credit losses Hedge accounting [5] Modification of contracts
<i>Revenue Recognition</i>	Variable consideration Collectability of revenue
<i>Non-Financial Assets</i>	Valuation of properties Impairment Capitalization of borrowing costs Net realizable values of inventories
<i>Non-Financial Obligations</i>	Income taxes Provisions Employee benefits and share based payments Onerous contracts [6]
<i>Disclosures</i>	Financial risk management disclosures [7] Going concern assumption Default of loans Critical accounting assumptions and estimates

As a conclusion it's important to emphasize that during/after the COVID pandemic the main accounting and reporting areas to be considered are the internal controls and risk management, regulatory requirements area and

accounting and financial reporting. So the coronavirus pandemic highlighted the importance of future agile skills in a new world where accountants as professionals are considered to act as strategic leaders who can and should help businesses and governments to move forward.

### Literature

1. Corporate Finance Institute «Accounting», <https://corporatefinanceinstitute.com/assets/cfi-Accounting-eBook.pdf>, p. 28
2. Deloitte Financial Reporting Survey Q3 2020 «How COVID-19 continues to infect financial reporting», <https://www2.deloitte.com/ch/en/pages/audit/articles/financial-reporting-survey-q3-2020.html>
3. International Accounting Standard (IAS) 36 - Impairment of Assets
4. IFRS «Going concern – a focus on disclosure», January 2021, <https://cdn.ifrs.org/-/media/feature/news/2021/going-concern-jan2021.pdf?la=en>
5. PWC «In depth: Achieving hedge accounting in practice under IFRS 9», <https://www.pwc.com/gx/en/audit-services/ifrs/publications/ifrs-9/achieving-hedge-accounting-in-practice-under-ifrs-9.pdf>
6. Chungwoo Suh «Onerous contracts: Proposals to clarify IAS 37 Provisions, Contingent Liabilities and Contingent Assets», December 2018, <https://www.ifrs.org/-/media/project/onerous-contracts-cost-of-fulfilling-a-contract-amendments-to-ias-37/ed-onerous-contracts-factsheet-dec-2018.pdf>
7. CPDbox «What to disclose under IFRS 7 Financial Instruments: Disclosures», <https://www.cpdbox.com/ifrs-7-financial-instruments-disclosures/>



## ԿԱՌԱՎԱՐՈՒՄ

### ԿՈՐՈՆԱՎԻՐՈՒՍԱՅԻՆ ՀԱՄԱՎԱՐԱԿԻ ԱԶԴԵՑՈՒԹՅՈՒՆԸ ՀԱՇՎԱՊԱՀԱԿԱՆ ՀԱՇՎԱՌՄԱՆ ԵՎ ՖԻՆԱՆՍԱԿԱՆ ՀԱՇՎԵՏՎՈՂԱԿԱՆՈՒԹՅԱՆ ՎՐԱ

#### Աննա Հանիսյան

ԵՀ, Կառավարման ամբիոն, տ.գ.թ.

Մինչ կորոնավիրուսային համավարակի ամբողջական ազդեցությունը դեռևս տեսանելի չէ, ակնհայտ է, որ ամբողջ աշխարհում բոլոր չափերի ու ոլորտների ընկերությունները փորձում են հաղթահարել տարբեր մարտահրավերներ, այդ թվում՝ հաշվապահական հաշվառման և ֆինանսական հաշվետվողականության տեսանկյունից: Նշված հոդվածում ուսումնասիրվել են ՖՀՄՄ՝ համավարակից բխող պայմանների հետ կապված հիմնական հաշվապահական դիտարկումները, ներկայացվել է կորոնավիրուսային համավարակի դեմ պայքարի միջոցառումների ծրագրի օրինակ, լուսաբանվել են ֆինանսական հաշվետվողականության հիմնական ոլորտները, որոնք պետք է հաշվի առնեն ընկերությունների ղեկավարները, տնօրենների խորհուրդներն ու աուդիտի կոմիտեները: Բացատրված է, որ դիտարկման ենթակա հիմնական ոլորտներն են ներքին հսկողությունն ու ռիսկերի կառավարումը, նորմատիվ պահանջները և հաշվապահական հաշվառումն ու ֆինանսական հաշվետվողականությունը: Ուստի ներկայումս, առավել քան երբևէ, կազմակերպությունները պետք է լինեն գերակտիվ՝ ներկա ճգնաժամին ուժեղ կառավարմամբ և ղեկավարմամբ արձագանքելու համար:

**Հիմնաբառեր.** հաշվապահական հաշվառում, ֆինանսական հաշվետվողականություն, կորոնավիրուսային համավարակ, ՖՀՄՄ, ներքին վերահսկողություն, ռիսկերի կառավարում:

### ВЛИЯНИЕ ПАНДЕМИИ КОРОНАВИРУСНОЙ ИНФЕКЦИИ НА БУХГАЛТЕРСКИЙ УЧЕТ И ФИНАНСОВУЮ ОТЧЕТНОСТЬ

**Анна Анисян**

ЕУ, кафедра Управления, к.э.н.

Хотя полное влияние пандемии коронавирусной инфекции еще предстоит увидеть, очевидно, что компании всех размеров и отраслей во всем мире пытаются преодолеть различные проблемы, в том числе с точки зрения бухгалтерского учета и финансовой отчетности. В этой статье рассматриваются основные аспекты бухгалтерского учета по МСФО, связанные с условиями, которые могут возникнуть в результате пандемии, приводится пример плана о мерах по COVID-19 и выделены основные области финансовой отчетности, которые должны быть рассмотрены руководством, советами директоров и комитетами по аудиту. Объясняется, что основные области, о которых следует подумать, - это внутренний контроль и управление рисками, область нормативных требований, а также бухгалтерский учет и финансовая отчетность. Поэтому сейчас, более чем когда-либо, компаниям необходимо быть гиперактивными, чтобы реагировать на текущий кризис с посредством сильного управления и руководства.

**Ключевые слова:** бухгалтерский учет, финансовая отчетность, пандемия COVID-19 коронавирусной инфекции, МСФО, внутренний контроль, управление рисками.

*Ընդունվել է 18.03.2021թ.*

*Գրախոսվել է՝ 17.05.2021թ.*

## CHANGES TO MARKETING STRATEGIES DURING THE COVID-19 PANDEMIC

**Anna Hanisyan**

*EU, Chair of Management, PhD in Economics  
anna.hanisyan@gmail.com, +374 55 071017*

*The role of marketing has been greatly updated after the COVID-19 was identified and spread in the world becoming a global issue. In this article the main changes in consumers' behavior because of the coronavirus pandemic are examined (consumers have started to focus on basic needs, mostly work remotely staying at home, the use of digital technologies is increased, the health awareness is increased, etc.) and it is concluded that making changes to marketing strategies nowadays has become a must for marketers. For this purpose in this article certain steps are suggested to marketers which can help them to overcome the existing difficulties during these tough times and even reach new markets.*

**Keywords:** *marketing strategy, COVID-19 pandemic, consumers' behavior, marketer, customer relationship management (CRM), market.*

The role of marketing as a process by which companies create a value for customers and build strong and profitable relationships to capture value from customers in return has been updated after the COVID-19 was identified, widely spread in different countries and was declared a pandemic becoming a global issue.

This situation has resulted to changes in consumer behavior and companies have had to rethink their marketing strategies in an era of social distancing with consumers indoors. As a result, many companies have to take steps for crisis management and solve the problem of adapting their marketing during the COVID-19.

In my opinion, during the pandemic the most impactful changes in consumers' behavior are the followings:

- Consumers have started to focus on basic needs

Nowadays people tend to move down the Maslow's Hierarchy of Needs [1] towards the basics of food, security and safety. It is noticed that the COVID-19 has unfortunately emphasized the need of belongingness and to regain the lost sense of connectivity and community consumers have started to use technology too much.

The companies manufacturing or distributing essential products, especially those relating to safety, food and health are in a good situation now and well beyond the pandemic. At the same time the companies selling luxury products have some physical and economic limitations (first of all in the spheres of travel, tourism, and beauty) so they have to expect a long recovery. Surveys have found consumers in several different regions worldwide shifting more to value-based purchasing, obtaining maximum value for the consumer for the money spent. During the pandemic consumers focus on essentials and reduce discretionary spending [2].

- People mostly work remotely staying at home

The coronavirus pandemic has forced the people indoors reducing not only everyday activities but also the air travel. This means that consumers are cooking and eating more at home than ever before, which is good for delivery, grocery services, but has created a long-term if not permanent harm to the food chains, restaurants and bars. From the other side, small groups of family members and friends are hanging out together influencing the purchasing behavior.

The pandemic has driven changes in mobility through lockdowns, the need for social distancing, working from home and, of course, health concerns. Due to safety and hygiene considerations, consumers have reduced the use of public transport. According to a survey, health considerations are now more crucial than the speed and cost of reaching the desired destination [3]. So it is considered to have greater use of private vehicles and less use of shared mobility options. For example, many people are cycling and in this concept many governments are responding by providing necessary infrastructure. However, this new

## ԿԱՌԱՎԱՐՈՒՄ

---

infrastructure just partly (only around one third of it) appears permanent, indicating that this shift may not be permanent for many consumers [4].

- The digital adoption is increased: people are shifting to digital platforms for their day-to-day needs

This pandemic has accelerated the reach and scope of the shift to digital - from eating and shopping to entertainment, fitness, education, financial services, and more. For example, a survey showed that 58% of US consumers were spending more money online; 27% had subscribed to minimum one new digital streaming service and 42% had purchased more via mobile devices [5]. Downloads of different apps for business and for videoconferencing have increased sharply [6].

Besides, as many companies allow if not encourage the remote work-at-home arrangements, employees and employers have to adopt more robust remote work processes and technologies. Zoom has become a big winner in the field of videoconferencing, but other related technologies facilitating communications, meetings and events also are in a leading position.

- The health awareness is increased

The rapid spread of coronavirus and its impact have greatly raised the health awareness and well-being of customers. A consumer survey done in August 2020 found most respondents cited "personal health" and "health of friends and family" as their biggest concerns [7]. With the must of wearing masks in many countries people have also started to adopt healthier lifestyles in response including shifting to healthier eating habits.

Although the sport complexes and fitness clubs are mostly closed during the pandemic, more people are focusing on fitness uploading different fitness apps. Simultaneously, mental health has grown in importance as many people have had stress related the fears of contracting COVID-19 and changing their lives because of movement restrictions, working remotely, etc. Still, the demand in the world for mental wellness services has also gone up in response to increased awareness and recognition of mental well-being [8].

## ԿԱՌԱՎԱՐՈՒՄ

What do all these changes in consumers' behavior mean for marketers? I think the following words of Ilya Prigogine, a physical chemist and a Nobel laureate, “The future is uncertain, but this uncertainty is at the very heart of human creativity” can be proper in the scopes of marketing during crisis times of the current pandemic.

In Chart 1 the rank orders of top marketing strategies in 2019 (before the COVID-19) and in 2020 are presented to show how the pandemic influenced the B2B organizations around the world.



**Chart 1. The Rank Order of Top Marketing Strategies in the World in 2019 and in 2020 [9]**

From Chart 1 we can conclude that during the COVID-19:

- the customer experience and loyalty, product development/innovation maintain their top priority positions,

## ԿԱՌԱՎԱՐՈՒՄ

- new market opportunity-location, demand generation/converting leads, new market opportunity-industry and environmental/green positioning have marketing jump,
- value marketing, segmentation and raising awareness/top of funnel activity have declined significantly.

In Chart 2 the main product groups are presented which are bought more than usual because of the coronavirus pandemic.



**Chart 2. Product groups that are bought more than usual because of the Covid-19[10]**

Chart 2 results show that during the pandemic essential food, hygiene and wellness are the top priorities for consumers during the coronavirus pandemic.

Marketers should notice that the COVID-19 pandemic has also brought new opportunities for marketers, for example:

1. As nowadays people visit different websites more frequently, marketers can make their websites richer providing anything even free they can do to help people during this difficult period. At the same time the marketers will have the advantage of driving more visitors, which is a nice indirect benefit.

2. The latest trend marketers can notice is that paid ads are becoming cheaper because big ad networks make money through an auction system.

## ԿԱՌԱՎԱՐՈՒՄ

---

They need small businesses to drive up the cost per click (CPC) for ads so large companies have to spend more money on ads. If the marketer doesn't have many small businesses advertising, there isn't much competition for the inventory, so the cost per click decreases. In other words, traffic on the web is up and there are fewer advertisers so ads are cheaper.

3. Marketers can offer educational based training courses selling them to their audience. With high unemployment rates more people now than ever are looking for new opportunities. Besides, mainly being at home people tend to have more time to get new knowledge of different topics they are interested in.

4. This pandemic, being a global issue, anyway, affects some countries worse than others and this fact can be used by marketers diversifying the regions they get their traffic from. Through the International SEO (Search Engine Optimization) [11] marketers can gain more traffic and be less reliant on one country's economy.

Despite of the opportunities listed above, the coronavirus pandemic is making marketers to miss marketing opportunities, for example:

1. Most marketers turned inward for COVID-19 problem solving. This may have been driven by a combination of different factors such as the survival fears, the speed necessary to make decisions, and the view of not knowing what would be a good and right decision.

2. In many cases marketers miss opportunities to reach new customers. During these times marketers mostly make efforts to retain their current customers and build brand value rather than to attract new customers. They are mostly to promote the company, its offerings and reach out to current customers with information and don't generate new products and service ideas.

3. To reach new markets or secure resources marketers need new partnerships which are put off because of the pandemic. In the presence marketers mostly use advertising, promotion and digital engagement and don't explore new partnerships.

Taking into account all the factors and circumstances mentioned above, I think the main changes to marketing strategies during the COVID-19 pandemic should be the followings:



## ԿԱՌԱՎԱՐՈՒՄ

---

- Marketers should become more flexible and attentive. Only the most targeted publications and highest traffic will be able to weather the pandemic storm. From a digital perspective, the channels with the greatest increase in consumption include mobile, social media and video, so marketers should modify their media mix appropriately.

In terms of messaging, consumers prefer brands focused on authenticity, value and social awareness. These kinds of brands can generate greater loyalty minimizing the negative impact of the pandemic. Regardless of the industry, marketers should ensure their products, services and marketing plans are tuned into changes on consumer behavior.

- Marketers should focus on the customers they already have. It's very important to be focused on the customers who have remained loyal even during the economic downturn of the pandemic period. In addition to creating services and ad campaigns to target customers' new needs, it's better to issue refunds to clients who were on auto-pay or had prepaid memberships even during the lockdown period. Although this will hurt the cash flows in a short term period, but they will probably tenfold their incomes later and see growth in other areas such as brand awareness, customer loyalty, organic traffic, social media engagement, etc.

- Marketers ought to provide more online services. Having lockdowns in countries and travel restrictions because of the pandemic, it's clear why everything is shifting to the online platform. So creating new social media campaigns focused on remote workers and focusing more on ecommerce trends is becoming a must for marketers.

Nowadays marketers can increase their online presence not only with the main common business functions online they already have but also, as the pandemic has shown, marketers should do much more than ever. The more processes an organization brings online the more it can stay engaged with the customers and also employees, in this way staying resilient and thrive. In this scope I can offer a couple of ideas:

1. To make online classes: no matter in which industry the company operates, taking more things online will help the company to compete in a corresponding market and attract potential customers.

## ԿԱՌԱՎԱՐՈՒՄ

---

2. To invest in good customer relationship management (CRM) software.

3. To organize and host informative webinars in order to build, remain trust and attract new customers.

4. To support the company employees' work-from-home needs.

- Marketers should invest in Facebook ads more. As during the pandemic many people staying at home spend time on social media, the ROI (Return on Investment) on PPC (Pay-Per-Click) ads in many industries have skyrocketed. This is a good mean to remind the buyers that the particular business is still alive and well.

From the financial point of view Facebook ads are quite affordable even for local and small businesses and can help the firm to show any changes made in the business or any COVID-19 exclusive discounts or promotions the company could offer. Being well-targeted, online ads today more than ever offer marketers the ability to truly scale the business. It's not a secret that with Facebook's granular audience targeting capabilities, marketers can reach the desired customers based on their location, gender, hobbies and interest, profession, even marital status, and so on.

The pandemic has lowered the CPM (cost per thousand impressions) on ads since organizations don't have a big marketing budget. This is a good period to invest in a good Facebook ads strategy to bring sales and make more money.

The another strategy marketers ought to try during the coronavirus pandemic is Facebook retargeting as advertising messages are more effective when they are stable and repeated. In this case marketers target their ads at people that have already had some form of contact with the company brand. This is the same logic about investing in already existing customers.

- Marketers should run exclusive sales promotions, offers and deals. I think this is also an excellent way to get people interested in. This can be done by announcing or even advertising the offers on social media platforms and also sending promotional emails.

The above mentioned offers will help marketers and the company overall to attract new customers at the same time getting old ones

## ԿԱՌԱՎԱՐՈՒՄ

---

interested in coming back again. This method can work for multiple industries (spas, theatres, gyms, etc.) but it also works particularly well for the industries hit hard by the COVID-19 - travel companies and restaurants, for example.

Freebies, discounts, and similar options could become an incentive for customers to choose your products. Another option is to offer membership deals for the customers that choose your products or services during a certain period. This will help to earn some money even during difficult times like a pandemic.

- Marketers should alter their content marketing strategy. As always, a successful content marketing strategy considers creating relevant interesting articles. Nowadays the COVID-19 is the most relevant and spread topic available. This doesn't mean creating content only about the coronavirus and the pandemic, but it worth to discuss ways how your firm is fighting this virus.

- Marketers ought to limit their non-essential marketing tasks. As many even large companies have been affected financially by the COVID-19 and many businesses are experiencing a shortage of incomes, marketers have to make some budget cuts. Essential marketing strategies like content creation, SEO (Search Engine Optimization), and email marketing can be considered to be off-limits. If the company has a complete digital marketing campaign in place, the marketer should separate tasks that aren't necessary at the moment, for example link-building, PR and outreach, TV commercials.

Taking into account the above mentioned issues we can conclude that making changes to marketing strategies nowadays has become a must for marketers as impactful changes are made in consumers' behavior and the role of the marketing has been greatly updated and changed after the COVID-19 was identified and spread in the world becoming a global issue. I think that considering not only all the disadvantages but also the advantages brought because of the COVID-19 pandemic and taking proper steps to make corresponding changes in their marketing strategies

marketers can really overcome the existing difficulties during these tough times and even reach new markets.

### LITERATURE

1. Abraham H. Maslow «Hierarchy of Needs: A Theory of Human Motivation», Kindle Edition, 2011
2. «Consumer sentiment and behavior continue to reflect the uncertainty of the COVID-19 crisis», McKinsey, 26 October 2020, <https://www.mckinsey.com/business-functions/marketing-and-sales/our-insights/a-global-view-of-how-consumer-behavior-is-changing-amid-covid-19>
3. «Five COVID-19 aftershocks reshaping mobility's future», McKinsey, 17 September 2020, <https://www.mckinsey.com/industries/automotive-and-assembly/our-insights/five-covid-19-aftershocks-reshaping-mobilitys-future#>
4. «Covid-19 cycling infrastructure building spree overlooks safety needs», E&T, 6 November 2020, <https://eandt.theiet.org/content/articles/2020/11/covid-19-cycling-infrastructure-building-sprees-ignores-safety-needs/>
5. D. Armano, «COVID-19 will be remembered as the «Great Accelerator» of digital transformation», Forbes, 9 September 2020 <https://www.forbes.com/sites/davidarmano/2020/09/09/covid-19-will-be-remembered-as-the-great-accelerator-of-digital-transformation>
6. Video Conferencing Apps Surge from Coronavirus Impact, Appannie, <https://www.appannie.com/en/insights/market-data/video-conferencing-apps-surge-coronavirus/>
7. «How is COVID-19 changing the retail consumer?», Accenture, August 2020, [https://www.accenture.com/\\_acnmedia/PDF-130/Accenture-Retail-Research-POV-Wave-Seven.pdf](https://www.accenture.com/_acnmedia/PDF-130/Accenture-Retail-Research-POV-Wave-Seven.pdf)
8. «COVID-19 disrupting mental health services in most countries, WHO survey», WHO, 5 October 2020
9. BCB International Surveys, <https://www.b2binternational.com/>

## ԿԱՌԱՎԱՐՈՒՄ

---

10. Growth from Knowledge Surveys, <https://www.gfk.com/home>
11. Andreas W Mueller (Author), Markus Hoeverner (Author), «International SEO: A Compact Guide: Domain Strategies, Markup Tips, Linking Advice, Hreflang Implementations, Best-of-breed Tools & More», CreateSpace Independent Publishing Platform, 2017

### ՄԱՐՔԵԹԻՆԳԱՅԻՆ ՌԱԶՄԱՎԱՐՈՒԹՅՈՒՆՆԵՐՈՒՄ ՓՈՓՈԽՈՒԹՅՈՒՆՆԵՐԸ ԿՈՐՈՆԱՎԻՐՈՒՍԱՅԻՆ ՀԱՄԱՎԱՐԱԿԻ ԸՆԹԱՑՔՈՒՄ

#### Աննա Հանիսյան

ԵՀ, Կառավարման ամբիոն, տ.գ.թ.

Մարքեթինգի դերակատարումը մեծապես փոփոխվել է կորոնավիրուսային համավարակի ի հայտ գալուց, աշխարհում տարածում գտնելուց և գլոբալ խնդիր դառնալուց հետո: Այս հոդվածում ուսումնասիրվել են սպառողների վարքագծում հիմնական ազդեցիկ փոփոխությունները (սպառողները սկսել են կենտրոնանալ հիմնական պահանջմունքների վրա, մեծամասամբ աշխատում են հեռավար՝ մնալով տանը, մեծացել է թվային ընկալումը, բարձրացել է առողջության կարևորության գիտակցումը և այլն) և եզրահանգում է կատարվել այն մասին, որ ներկայումս մարքեթինգային ռազմավարություններում փոփոխություններ կատարելն անհրաժեշտություն է մարքեթոլոգների համար: Այդ նպատակով նշված հոդվածում մարքեթոլոգներին առաջարկվում են հստակ քայլեր, որոնք կօգնեն նրանց հաղթահարել առկա դժվարություններն այս բարդ ժամանակաշրջանում և նույնիսկ գրավել նոր շուկաներ:

**Հիմնաբառեր.** մարքեթինգային ռազմավարություն, կորոնավիրուսային համավարակ, սպառողների վարքագիծ, հաճախորդների հետ հարաբերությունների կառավարում, շուկա:

### ИЗМЕНЕНИЯ В МАРКЕТИНГОВЫХ СТРАТЕГИЯХ ВО ВРЕМЯ ПАНДЕМИИ КОРОНАВИРУСНОЙ ИНФЕКЦИИ

**Анна Анисян**

ЕУ, кафедра Управления, к.э.н.

Роль маркетинга значительно изменилась после того, как COVID-19 был выявлен и распространен по миру, став глобальной проблемой. В этой статье рассматриваются основные изменения в поведении потребителей из-за пандемии коронавируса (потребители начали сосредотачиваться на основных потребностях, в основном работают удаленно, не выходя из дома, увеличивается распространение цифровых технологий, повышается осведомленность о здоровье и т. д.). Сделан вывод, что внесение изменений в маркетинговые стратегии в настоящее время стало обязательным для маркетологов. Для этого в этой статье маркетологам предлагаются определенные шаги, которые могут помочь им преодолеть существующие трудности в эти тяжелые времена и даже выйти на новые рынки.

**Ключевые слова:** маркетинговая стратегия, пандемия коронавирусной инфекции, поведение потребителей, маркетолог, управление взаимоотношениями с клиентами, рынок.

*Ընդունվել է 18.03.2021թ.*

*Գրախոսվել է՝ 17.05.2021թ.*

## ԿԱՌԱՎԱՐՈՒՄ

### ՀԱՅԿԱԿԱՆ ՄՇԱԿՈՒՅԹԻ ԱՆՎՏԱՆԳՈՒԹՅԱՆ ԱՐԴԻ ՄԱՐՏԱՀՐԱՎԵՐՆԵՐԸ

#### *Մանե Խաչատրյան*

ԵՀ, Կառավարման ամբիոն, հայցորդ  
manekhachatryan92@yahoo.com, +374 98 966922

Հայկական մշակույթի անվտանգությունը բոլոր ժամանակներում եղել և մնում է ազգային ինքնության պահպանման համար կարևորագույն խնդիր: Մշակութային արժեքները թե՛ խաղաղ պայմաններում, թե՛ պատերազմական ժամանակաշրջանում կարիք ունեն պահպանման և պրոպագանդման: Ազգային մշակույթը պետք է անվտանգ պահել՝ անկախ երկրի իրավիճակից: Հոգևոր-մշակույթի նմուշներն Արցախյան վերջին պատերազմից հետո գտնվում են վտանգավոր պայմաններում, այդ պատճառով պետական մարմինները և ազգային անվտանգությունը պետք է զբաղվեն մշակույթի անվտանգության հարցերով:

Սույն գիտական հոդվածում ներկայացված են հայկական մշակութային արժեքների անվտանգության առկա հիմնախնդիրները, դրանց պահպանման ինստիտուցիոնալ խնդիրներն ու հնարավորությունները հետպատերազմյան ժամանակաշրջանում, ինչպես նաև վերլուծվել են հայ մշակույթի անվտանգության խնդիրները արդի՝ հետպատերազմական պայմաններում և դրա ապահովման հնարավորությունները:

**Հիմնաբառեր.** մշակութային անվտանգություն, պետական կառավարում, արվեստի կառավարում, գլոբալիզացիա, մշակույթ, մշակութային ժառանգություն:

Մշակույթը համակարգ է, որն ունի իր կառուցվածքը և ենթակառուցվածքները, որտեղ բոլոր բաղադրիչները փոխկապակցված են: Սա ենթադրում է, որ մի բաղադրիչում տեղի ունեցող փոփոխությունները չեն կարող իրենց ազդեցությունը չունենալ մնացած բաղադրիչների և համակարգի վրա [1]:

## ԿԱՌԱՎԱՐՈՒՄ

Մշակույթն այսօր ընկալվում է որպես հոգևոր, նյութական, մտավոր և զգացմունքային հատկանիշների ամբողջություն, որը հատուկ է յուրաքանչյուր հասարակության, սոցիալական խմբի և անհատի: Մշակույթի նման ընկալումը ուղղակի և անուղղակի կերպով պայմանավորում է նաև մարդկանց միջև փոխհարաբերությունների բնույթը, փոխհամագործակցության շրջանակները, մրցակցությունը և փոխազդեցությունները: Ուստի և տրամաբանորեն, հարց է ծագում. համարվո՞ւմ է արդյոք մշակույթը «զարգացման» տարր, նպատակամետ գործոն, որն իր դրսևորման բազմազան ձևերով հանդերձ պայմանավորում է առաջընթաց և ներդաշնակ զարգացումներ:

21-րդ դարի սկզբին մշակույթը յուրաքանչյուր երկրի սոցիալ-տնտեսական զարգացման ամենակարևոր հիմնասյուններից մեկն է: Այն ներագրում է մարդկային քաղաքակրթության զարգացման վրա տարբեր ձևերով՝ համարվելով վերջինիս նպատակը և միջոցը:

Ուստի, մշակույթի անվտանգության հարցերը հանդիսանում են երկրների պետական առաջնահերթություններից մեկը:

Մշակույթի անվտանգության խնդիրները դիտարկելիս նախևառաջ պետք է հստակեցնել մշակույթի հիմնական և ընդհանրական գործառույթը սեփական փորձի, գիտակցության, գործելաձևերի, մտածելակերպի, արարողակարգային համակարգերի, կողմնորոշումների, դիրքորոշումների, համոզմունքների, ինքնակազմակերպման ձևերի, յուրահատուկ հատկանիշների և արժեքների, այլ կերպ ասած՝ մշակութային տեղեկատվության անընդհատ փոխանցում և կատարելագործում: Սա պայմանավորում է մշակութավորվածության (ինկուլտուրացիայի) շարունակականությունը և մշակութային կերտվածքը:

Մշակութային արժեքների պահպանությունն ու պրոպագանդան բոլոր երկրների առաջնահերթ խնդիրներից է: Արցախյան երկրորդ պատերազմի ընթացքում և հետո տեղի ունեցած զարգացումները ցույց տվեցին, թե որքան խոցելի է հայկական մշակույթը, իսկ վերջինս հանդիսանում է ազգային ինքնության պահպանման հիմնասյուններից մեկը:

Այսօր Ադրբեջանի հանրապետության կողմից հայկական կրոնական և մշակութային օջախները ենթարկվում են խոշտանգման և ոչն-



## ԿԱՌԱՎԱՐՈՒՄ

չացման, բազմադարյա հայկական մշակութային արժեքները միջազգային հարթակներում ներկայացվում են որպես թուրքական և ադրբեջանական, ինչը թույլ չտալն առաջին հերթին պետական և ոլորտային կառավարման, ազգային անվտանգության առաջնային խնդիրներից պետք է լինի, սակայն ինչպես ցույց են տալիս տարբեր հետազոտությունների արդյունքները, դեռևս այս հարցը պատշաճ ուշադրության չի արժանացել:

Մշակութային անվտանգության խնդիրը կարելի է դիտել առնվազն երեք ենթատեքստում՝

- գլոբալիզացիայի (համահարթեցման, միատիպացման),
- ազգային ինքնության պահպանման (օտարացման),
- ժամանակակից հիբրիդային պատերազմների (ավելի ճիշտ՝ պայքարի հիբրիդային մեթոդների տրամաբանության):

Բովանդակային առումով վերոնշյալ երեք հիմնախնդիրները կարող են նույնատիպ հատկանիշներ դրսևորել, որոշ դեպքերում լրիվ նույնը լինել: Եթե առաջին դեպքում տեղի է ունենում հանրույթի բովանդակագրկում (էթնոմշակութային բազմազանության կորուստ), իսկ երկրորդ դեպքում՝ ուժացում (օտարացումը, խորթացումը) և հրենց մեջ կրում են որոշ բնական գործընթացներ, ապա երրորդ ուղղությունը կարելի է դիտել որպես մշակութային էքսպանսիա (հարձակում), որը, ի դեպ, նոր բան չէ [2]:

Ազգային անվտանգության ապահովման, մշակութային ոլորտը կարգավորող պետաիրավական ակտերն ըստ էության ամբողջական չեն լինի, եթե չընդգրկեն ազգային մշակույթի պահպանման, վերարտադրման և կատարելագործման մեխանիզմների ու միջոցառումների համակարգ:

Մշակութային անվտանգությունն առավել հաճախ դիտարկվում է անհատի, ընտանիքի, հասարակության, պետության ընդհանուր տեղեկատվական անվտանգության ապահովման համատեքստում:

Հայաստանի Հանրապետության մշակութային ժառանգության պահպանությանը նպաստելու, մշակութային արժեքների արտահանումը, ներմուծումը կարգավորելու, մշակութային արժեքների ապօրինի արտահանումը, ներմուծումը և այդ արժեքների նկատմամբ սեփա-

## ԿԱՌԱՎԱՐՈՒՄ

կանության իրավունքի ապօրինի փոխանցումը կանխարգելելու ու կանխելու և «Մշակութային արժեքների ապօրինի ներմուծման, արտահանման և սեփականության իրավունքի փոխանցման արգելմանն և կանխմանն ուղղված միջոցառումների մասին»: Փարիզի կոնվենցիայի պահանջներն ապահովելու նպատակով՝ ՀՀ Կառավարության 1994 թվականի հոկտեմբերի 25-ի թիվ 501 որոշմամբ ՀՀ մշակույթի նախարարության համակարգում ստեղծվեց մշակութային արժեքների պահպանության վարչություն, որը ՀՀ Կառավարության 2002 թվականի մարտի 6-ի N 202 որոշմամբ վերակազմավորվեց ՀՀ մշակույթի նախարարության աշխատակազմի առանձնացված ստորաբաժանման՝ մշակութային արժեքների պահպանության գործակալության [5]:

«Մշակութային արժեքների արտահանման և ներմուծման մասին» ՀՀ օրենքի 8-րդ հոդվածի 1-ին մասի 4.2-րդ կետի պահանջն ապահովելու նպատակով ՀՀ Կառավարության 2005 թվականի հոկտեմբերի 13-ի N 1643-Ն որոշմամբ սահմանվել է Հայաստանի Հանրապետության մշակութային ժառանգության առանձնակի արժեքավոր մշակութային արժեքների ցանկը, որոնց արտահանումը և ժամանակավոր արտահանումը ՀՀ տարածքից արգելվում է:

Գործակալությունը սերտորեն համագործակցում է նաև համապատասխան իրավապահ մարմինների հետ՝ մշակութային արժեքների ապօրինի արտահանումը, ներմուծումը կանխարգելելու, նման դեպքերում այդ արժեքների սեփականատերերի իրավունքները վերականգնելու և այլ նպատակներով:

2002 թվականի նոյեմբերի 20-ին ընդունվեց «Մշակութային օրենսդրության հիմունքների մասին» ՀՀ օրենքը, որը կարգարվորում էր մշակութային գործունեության սուբյեկտների միջև առաջացող հարաբերությունները, ՀՀ քաղաքացիների մշակութային կյանքին մասնակցելու սահմանադրական իրավունքի ապահովումն ու պաշտպանությունը, սահմանում էր մշակույթին պետական աջակցություն ցուցաբերելու իրավական հիմքեր և ստեղծագործական գործընթացին պետության կողմից չմիջամտելու երաշխիքներ, ՀՀ մշակութային հարստության պահպանման, տարածման և զարգացման համար իրավական երաշխիքները, ինչպես նաև պետական մշակութային քա-

## ԿԱՌԱՎԱՐՈՒՄ

դաքականության հիմնական սկզբունքներն ու նպատակները և այլ դրույթներ[4]:

Ազգային անվտանգության ապահովման մշակութային ոլորտը կարգավորող պետաիրավական ակտերն ըստ էության ամբողջական չեն լինի, եթե չընդգրկեն ազգային մշակույթի պահպանման, վերարտադրման և կատարելագործման մեխանիզմների ու միջոցառումների համակարգ: Այս նկատառումներն արդիական են, հրատապ՝ Հայաստանի դեպքում, քանի որ համաշխարհայնացման (գլոբալացման) գործընթացներով և հասարակական գործունեության հոգևոր-մշակութային ոլորտի բարեփոխումներից բխող վտանգներից այսօր այն զերծ չէ:

Դիտարկելով առկա նորմատիվաիրավական կարգավորումներն ու պետական քաղաքականությունն այդ ոլորտում, պարզ է դառնում, որ ՀՀ-ում մշակութային անվտանգության ապահովման և պահպանման խնդիրները դեռ պատշաճ ուշադրության չեն արժանացել, ինչի արդյունքում, այսօր, ժամանակակից աշխարհում դեռ հնարավոր են մշակութային, կրոնական, պատմական արժեքների մասսայական ոչնչացման երևույթներ (ինչպիսիք կարող ենք տեսնել վերջին ամիսներին Արցախյան կորսված տարածքներում), որոնք միջազգային հանրույթի կողմից մնում են առանց քննադատության և համապատասխան գնահատականների:

Հայկական մշակույթն, ունի բազմադարյա և հարուստ պատմություն, որը ցավոք դարեր շարունակ հարևանների կողմից պարբերաբար յուրացվել կամ կրնկնօրինակվել է: Չկա հայկական մշակույթի մի ճյուղ, որ ենթարկված չլինի խոշտանգումների:

Այսպես, հայկական պարը սկիզբ է առել դեռևս նախաքրիստոնեական շրջանում, երբ դեռ պատմական Հայաստանում տիրում էր հեթանոսությունը և հանդիսացել է հայ ժողովրդի բնավորությունը նկարագրող գեղագիտական վառ արտահայտչամիջոցներից մեկը: Պարի միջոցով կարելի է տեսնել հայ ժողովրդի մտածողությունը, հոգեկան աշխարհը և բնության ու կյանքի հանդեպ ունեցած վերաբերմունքը: Սերնդեսերունդ փոխանցվելուց և որոշակի փոփոխությունների արժանանալուց հետո, միևնույն է, այն պահպանել է իր հիմքում

## ԿԱՌԱՎԱՐՈՒՄ

ընկած և միայն իրեն հատուկ շարժական, կառուցվածքային և երաժշտական առանձնահատկությունները: 20-րդ դարասկզբին Արևմտյան Հայաստանից Արևելյան Հայաստան են գաղթում բազմաթիվ հայ ընտանիքներ, ովքեր իրենց հետ բերում են երգեր, պարեր և իրենց բնորոշ տարազներ: Բնականաբար, տեղի է ունենում ազգային մշակույթի երկու տարբեր ճյուղերի խաչասերում, ինչի արդյունքում ձևավորվում է նոր՝ առավել հարստացած տարբերակը: Համշենահայերի պարերը տարածվածներից էին Արևմտյան Հայաստանի մշակույթում: «Պար» բառը համշենահայերի բարբառում գործածվում է «բար» արտահայտությամբ: Համշենցիները պարել են Նոր տարուն, Սուրբ ծննդին, Ջրօրհներքին, Բարեկենդանին, Զատիկին, Մեռելուցին, որը ոչ թե ողբի, այլ նախնիների հիշատակության տոնն էր՝ ուխտի գնալիս ու մատաղ անելիս: Գոյություն է ունեցել պարերի կատարման հերթականություն, տեղի ու ժամանակի հետ կապված պարտադիր օրենքներ: Այդ օրենքները հնագույն անցյալում ձևավորված հատկանիշներ են, որոնք վկայում են պարերի ծիսական էությունը սրբությամբ պահպանելու մասին: Հավատալիքների համաձայն՝ սրբազան պարերի մեջ անգամ որևէ կատարողական երանգ փոխելը կամ խախտելը / հատկապես դիթմի մեջ/ կարող էր կործանարար լինել ձեսի մասնակիցների համար: Այս հավատալիքի շնորհիվ է, որ մինչև օրս պահպանվել ու մեզ են հասել ծիսական մի շարք պարեր: Համշենահայերը պարել են դիոլ-զուռնայի նվագակցությամբ, գործածել են մեծ բարան, միջին և փոքր զուռնա: Դիոլը զարկել են գետնին դրած: Երաժշտական մյուս գործիքներից գործածել են քեմոնա /քեամանի/, պարկապզուկ, փող, հովվական սրինգ՝ կավալ: Եվ այս ամենը գործածվում է նաև Թուրքիայում: Ցավոք, այսօր դեռևս չենք կարողանում ապահովել մշակութային անվտանգությունը: Համշենի պարերը մեծամասամբ պարում են տղամարդիկ, հարսանիքների ժամանակ՝ ուս-ուսի կամ խաչված ափերով: Պարելու ժամանակ արտաբերում են հնչյուններ կամ պարին վերաբերվող արտահայտություններ: Անշուշտ, հայկական պարերն այսօր գտնվում են ճանաչման և զարգացման բարձր մակարդակում, բայց պետք է նշենք, որ այսօր անվտանգ չէ նաև հայկական պարերի և երգերի կարգավիճակը:

## ԿԱՌԱՎԱՐՈՒՄ

Երաժշտության բնագավառում վաղուց վիճարկվում է «Սարի աղջիկ» հայկական ժողովրդական երգի հայկականությունը: Երգը հայտնի է նաև «Սարը գեղին» անվանումով, թուրքերենից թարգմանած նշանակում է «ղեղին հարս» կամ «նորահարս»: Թուրքիան ժխտում է երգի հայկական ծագումը և շեշտում, թե երգն ունի թուրքական ծագում: Ըստ երաժշտագետների՝ երգի մեղեդային կառուցվածքը, հիմքն ու լարերը հայկական են: Միայն հայերեն տարբերակում են բառերը, վանկերով համապատասխանում մեղեդու կառուցվածքին, իսկ թուրքերեն թարգմանության մեջ /«Սարը գեղին»/ անհամապատասխանություններ կան: Այս վիճելի մեղադրանքների դեմ չկա պետական մոտեցում, իսկ հայ ժողովուրդը հակադրում է, որ երգը թուրքերի կողմից գողացվել ու թրքացվել է: Երգը հայտնի էր Թուրքիայի հայաբնակ գավառներում դեռևս 19-րդ դարում: Երգը հայտնի է վիրահայերի շրջանում, քանի որ նրանց մեծ մասն Էրզրումից ցեղասպանության տարիներին ու դրանից հետո գաղթած հայերն են և նրանց սերունդները: Հայոց ցեղասպանությունից սերունդները այս երգը երգում են աշխարհի տարբեր երկրներում:

«Սարի աղջիկ» երգի վերաբերյալ վիրտուալ դաշտում անվտանգության ապահովման ոչ մի աշխատանք չի իրականացվում: Համացանցում երգը փնտրելիս «Սարի աղջիկ»-ի հետ միևնույն ժամանակ հայտնվում է «Սարը գեղին»-ը: Հայ երգիչներն այժմ սկսել են մի արշավ և յուրաքանչյուր կատարող իր ձևով է ներկայացնում երգը, փորձում այս կերպ ներկայացնել հանրության դատին հայկական ժողովրդական երգը, քանզի պետական ոչ մի կառույց, ցավոք, այդ հարցով առայժմ չի զբաղվում:

Ներկայումս մի շարք միություններ, կազմակերպություններ, վելուծական կենտրոններ, Հայ առաքելական եկեղեցին ևս կազմակերպում են քննարկումներ թե ինչպես փրկել Արցախի մշակութային-հոգևոր ժառանգությունը: Արցախյան վերջին պատերազմից հետո հայկական տարածքների օկուպացիայի արդյունքում Ադրբեջանի վերահսկողության տակ է անցել 161 վանք և եկեղեցի, 591 խաչքար, Տիգրանակերտը, Ազոխի քարանձավը, Նոր Կարմիրավանը, Կերենի հնությունները, բազմաթիվ ամրոցներ և հոգևոր կենտրոններ: Ադրբեջանի վերահսկո-

## ԿԱՌԱՎԱՐՈՒՄ

ղության տակ է անցել Արցախի 8 պետական թանգարան՝ 19 հազար 311 բացառիկ նմուշով, ինչպես նաև՝ գորգերի և հայկական դրամի Շուշի մասնավոր թանգարանները: Պատերազմի օրերին և դրանից հետո ադրբեջանական պետական վանդալները պղծեցին եկեղեցիները, գերեզմաններն ու խաչքարերը, շարունակեցին «ալբանացնել» հայկական մշակութային և հոգևոր ժառանգությունը:

Մշակութային անվտանգության տեսանկյունից ավելի առանցքային է ոչ թե անհատի, այլ հասարակության կամ հանրույթի (էթնիկ իմաստով) կոլեկտիվ անվտանգությունը, որի հիմքում ընկած է կոլեկտիվ գիտակցությունը, որը ըստ Յուն Էլսթերի (Jon Elster) ներառում է բարոյական և սոցիալական նորմերը, կրոնը[3] և ըստ մեզ միասնական գաղափարախոսությունը: Եթե անհատների մշակութային դեգրադացիայի դեպքում մենք գործ ունենք վտանգավորության ինչ-որ մի աստիճանի հետ, ապա հասարակության դեգրադացիայի դեպքում արդեն գործ ունենք ամբողջ համակարգի անկման և կորստի հետ: Անհատը մշակութապես կարող է պաշտպանված լինել միայն իր հասարակության ներսում և միշտ էլ մշակութային ապաստան գտնել այնտեղ: Իհարկե, եթե հասարակությունը, որպես մշակութային համակարգ դեռ գոյություն ունի:

Ցավոք, թուրքական և ադրբեջանական լոբբինգը շատ ավելի արդյունավետ է գործում, ինչի արդյունքում մի շարք հայկական կրոնական, պատմամշակութային արժեքներ աշխարհին ներկայացվում են որպես թուրքական և ադրբեջանական, իսկ հայկականը՝ որպես յուրացված և կրկնօրինակված, ինչին ի պատասխան ՀՀ-ն շոշափելի և առարակայական քայլեր չի ձեռնարկում:

Դեռևս 2018թ. երբ վերոնշյալ խնդիրները նույնպես արդիական էին, փակվեց Մշակույթի նախարարությունը և միավորվեց կրթության, գիտության և սպորտի հետ՝ ձևավորելով ՀՀ ԿԳՄՍ նախարարություն, ինչի արդյունքում ոլորտը մատնվեց անուշադրության և մի շարք խնդիրներ՝ անտեսման:

Եթե նոր ձևավորված իշխանությունը դա համարում էր ուռճացված նախարարություն, ապա կարելի էր իրականացնել գերատեսչության գործառույթային վերլուծություն, վերանայել աշխատակիցներին

## ԿԱՌԱՎԱՐՈՒՄ

ներկայացվող պահանջները, պաշտոնների անձնագրերը, ուսումնասիրությունների և վերլուծությունների, կարիքների և խնդիրների հիմքով մշակել ռազմավարություններ և հայեցակարգեր, խորացնել հարաբերությունները միջազգային կազմակերպությունների և մասնավորապես Յունեսկոյի հետ, ինչը նախարարությունը կդարձնե առավել ֆունկցիոնալ, իսկ մշակույթը՝ պաշտպանված:

Այսպիսով, նոր ստեղծված իրավիճակը՝ Կորոնավիրուսային հիվանդության և առավելապես Արցախյան երկրորդ պատերազմից հետո առաջացած զարգացումների պայմաններում, մշակութային արժեքների պահպանության և անվտանգության ապահովման խնդիրները նոր հայեցակարգային մոտեցման կարիք ունեն: Նոր հայեցակարգի գերակա նպատակներից պետք է հանդիսանան ազգային մշակութային, կրոնական և պատմական արժեքների պահպանումը և միջազգայնացումը, դրանց պահպանման համար միջազգային երաշխիքների ստեղծումը, արդյունքում, իհարկե, անվտանգության ապահովումը:

### Օգտագործված գրականության ցանկ

1. Арутюнов С., Силуэты этничности на цивилизационном фоне, Москва, 2012, с. 292-293
2. Թադևոսյան Ա., Մշակութային ինքնության պահպանման և վերարտադրության հիմնահարցը ազգային անվտանգության տեսանկյունից, Երևան, 2002, էջ 5:
3. Elster J., Explaining social behavior, Cambridge, 2015, p. 247.
4. ՀՀ օրենքը մշակութային օրենսդրության հիմունքների մասին, ընդունված 2002 թվականի նոյեմբերի 20
5. «Մշակութային արժեքների ապօրինի ներմուծման, արտահանման և սեփականության իրավունքի փոխանցման արգելման և կանխմանն ուղղված միջոցառումների մասին» Փարիզի կոնվենցիա <https://escs.am/am/static/agency-cultural-preservation?s=culture/16.03.2021>

---

### БЕЗОПАСНОСТЬ АРМЯНСКОЙ СОЦИАЛЬНОЙ КУЛЬТУРЫ

**Мане Хачатрян**

ЕУ, Кафедра Менеджмента, соискатель

Безопасность армянской культуры очень важна для сохранения национальной идентичности в любое время. Культурные ценности необходимо сохранять и пропагандировать не только в мирное, но и в военное время. Национальная культура должна оставаться в безопасности вне зависимости от ситуации в которой находится страна. Некоторые образцы духовной культуры, находятся в очень опасном состоянии, после недавней войны в Арцахе. Государственные органы должны предпринять шаги по сохранению данных образцов культуры.

В статье анализируются вопросы безопасности армянской культуры в современных условиях и возможности ее обеспечения.

**Ключевые слова:** арт-менеджмент, государственное управление, культурная безопасность, глобализация, культура, наследие.

### THE SECURITY OF ARMENIAN SOCIAL CULTURE

**Mane Khachatryan**

EU, Chair of Management, Researcher

The security of Armenian culture in any period is important for the preservation of national identity. Cultural values need to be preserved and propagated in times of both war and peace. The national culture must be kept secure regardless of the situation in the country. Artifacts of spiritual culture are prone to danger after the last war in Artsakh, that is why state and national security bodies must deal with the issues of cultural security.

This article analyzes the security issues of Armenian culture in modern conditions and the opportunities for its provision.



## ԿԱՌԱՎԱՐՈՒՄ

---

**Keywords:** culture security, Public administration, art management, globalization, culture, heritage.

*Ընդունվել է փայագրության՝ 13.04.2021թ.*

*Գրախոսվել է՝ 20.05.2021թ.*

## ԿԱՌԱՎԱՐՈՒՄ

### 2020 Թ.-ի ԱՐՑԱԽՅԱՆ ՊԱՏԵՐԱԶՄԻ ՈՐՈՇ ՍՈՑԻԱԼ-ՏՆՏԵՍԱԿԱՆ ՀԵՏԵՎԱՆՔՆԵՐԻ ՎԵՐԼՈՒԾՈՒԹՅՈՒՆԸ

**Լիանա Մկրտչյան**

ԵՀ, Կառավարման ամբիոն, ասպիրանտ  
lianmkrtyan@yahoo.com, +374 55 193336

Հոդվածի հիմնական նպատակը 2020 թ.-ի արցախյան պատերազմի սոցիալ-տնտեսական հետևանքների ուսումնասիրումն է կառավարման տեսանկյունից: 2020 թ.-ը Հայաստանի Հանրապետության տնտեսության համար շեշտակի անկումային տարի էր Քոլիդ 19 նոր համաճարակի և 44 օրյա արցախյան պատերազմի պատճառներով, որը, անշուշտ իր անդադնալի հետևանքները թողեց կառավարման բոլոր ոլորտների վրա: Դրանց արձագանքելու համար ՀՀ կառավարության կողմից մշակվեցին և իրականացվեցին մի շարք սոցիալ-տնտեսական ծրագրեր և միջոցառումներ, որոնք սակայն ուղղված էին մեղմելու շահառու խմբի նյութական կարիքները այն էլ մասամբ, գրեթե ամբողջությամբ բաց թողնելով մի շարք այլ առաջնային կարիքներ՝ սոցիալական, հոգեբանական, իրավաբանական:

**Հիմնաբառեր.** պատերազմ, պատերազմի սոցիալ-տնտեսական հետևանքներ, սոցիալ-տնտեսական միջոցառումներ, տնտեսական ակտիվության ցուցանիշ

Պատերազմը քաղաքական միավորումների միջև հակամարտություն է (պետություններ, ցեղեր, քաղաքական խմբավորումներ և այլն), որը տեղի է ունենում այդ կողմերի զինված ուժերի միջև ռազմական գործողությունների տեսքով: Կլաուզիցի ձևակերպմամբ «պատերազմը քաղաքականության շարունակությունն է այլ միջոցներով» [15]: Պատերազմի նպատակներին հասնելու հիմնական որոշիչ միջոցը կազմակերպված զինված պայքարն է, սակայն այն, հատկապես 21-րդ դարում, ներառում է նաև տնտեսական, տեղեկատվական, դիվանագիտական, գաղափարական և այլ պայքարի միջոցներ: «Տեղեկատվական պատերազմներ» հասկացությունը շրջանառության մեջ ներմուծվել է 20-րդ դարի վերջում և կարճ ժամանակաշրջանում մեծ

## ԿԱՌԱՎԱՐՈՒՄ

խումբ տեսաբանների ուշադրությանն է արժանացել, դրանց թվին են պատկանում Մ. Լիբիկիի «Ի՞նչ է տեղեկատվական պատերազմը», Գ. Պոչեպցովի «Տեղեկատվական պատերազմներ, ռազմական-հաղորդակցական հետազոտությունների հիմունքներ», Գ. Հարությունյանի «ՀՀ տեղեկատվական համակարգի զարգացման հիմնախնդիրները ազգային անվտանգության համատեքստում» և այլն [3, 7, 8,]:

Արցախի և Ադրբեջանի միջև 2020 թ.ի պատերազմը, որը նաև անվանվում է հայ-ադրբեջանական երկրորդ պատերազմ, սկսվել է նույն թվականի սեպտեմբերի 27-ին Ադրբեջանի նորագույն սպառազինությամբ ու Թուրքիայի անմիջական աջակցությամբ և ավարտվել նոյեմբերի 10-ին: Այդ օրը Ռուսաստանի Դաշնությունում կնքվել է Արցախում հրադադարի մասին եռակողմ համաձայնագիրը [14], ըստ որի՝ Արցախի տարածքի մեծ մասը հանձնվում է Ադրբեջանի վերահսկողության տակ՝ ԼՂԻՄ-ի տարածքից դուրս բոլոր շրջանները՝ բացառությամբ Լաչինի միջանցքը, Շուշի քաղաքը, Հադրութի շրջանի մեծ մասը, Ասկերանի և Մարտակերտի շրջանի որոշ գյուղեր, իսկ Արցախի սահմանները պահպանվելու են ռուս սահմանապահների կողմից (տե՛ս քարտեզ 1-ը):

### ***Քարտեզ 1. Արցախի քարտեզը՝ ըստ 2020 թ.ի հրադադարի մասին եռակողմ համաձայնագրի<sup>1</sup>***



<sup>1</sup> Կազմվել է հեղինակի կողմից, աղբյուր

<https://www.primeminister.am/hy/press-release/item/2020/11/10/Announcement/02.03.2021, 11:30>

## ԿԱՌԱՎԱՐՈՒՄ

Քարտեզում սև գույնով պատկերված է Ադրբեջանի վերահսկողության տակ գտնվող գոտին, այլ կերպ ասած՝ տարածքը, որը ըստ վերոնշյալ պայմանագրի անցել է Ադրբեջանին, իսկ կարմիրով՝ Արցախի ներկայիս տարածքն է՝ համաձայն հոկտեմբերի 28-ի պայմանագրի, և որտեղ նաև գործելու են ռուս խաղաղապահները:

Ի հավելում, ցանկացած պետություն, նախքան պատերազմ սկսելը, պարտավոր է իրեն հաշիվ տալ, թե ունա՞կ է արդյոք հաղթահարելու հետպատերազմյան համախտանիշի ավերիչ հետևանքները, որոնք առավել հաճախ գերազանցում են անգամ հաղթանակի արդյունքները, և այդ հետևանքների վերացման համար, որպես կանոն, շատ ավելի երկար ժամանակ է պահանջվում, քան պատերազմի նյութական վնասների վերականգնման համար՝ սովորաբար դառնալով մեկ սերնդի ուժերից վեր գործ [1, էջ 29]:

2020 թվականը լի էր մարտահրավերներով թե՛ համաշխարհային տնտեսության, թե՛ հատկապես ՀՀ տնտեսության համար. տարեսկզբին Քովիդ 19 նոր համաճարակը, ապա նաև սեպտեմբերին Ադրբեջանի կողմից սանձազերծված պատերազմը լուրջ մատահրավերներ առաջացրին ՀՀ տնտեսության համար, որի արդյունքում 2020 թ.ի ՀՀ տնտեսության ակտիվության ցուցանիշը, որը ցույց է տալիս տնտեսությունում ապրանքների և ծառայությունների թողարկման ծավալների փոփոխությունը, արձանագրել է 7.5% անկում, որը ցուցադրված է գծապատկեր 1-ում:

Այնուամենայնիվ, 2020 թ.ի այս բոլոր մարտահրավերների հետևանքները դեռևս հստակ չափված և գնահատված չեն, ՀՀ կենտրոնական բանկը 2020 թ.ի տարեվերջյան հաշվետվությունում ՀՀ ՀՆԱ-ի անկումը գնահատեց 7.2% [4, էջ 13-14]: Քովիդ 19 նոր համաճարակի թվաքանակի աճի և պատերազմի ֆոնին տնտեսության անկումը ավելի նվազեց հոկտեմբերին և նոյեմբերին (-9,3% և -10,7% համապատասխանաբար) [9]: Նկատվեց նաև ՀՀ դրամի արժեզրկում ԱՄՆ դոլարի նկատմամբ. 2019 թ.ի հունվարից 2020 թ.ի հունվար 1 ԱՄՆ դոլարը 480-ից դարձավ 525 ՀՀ դրամ, այսինքն՝ այն արժեզրկվեց շուրջ 45 ՀՀ դրամով [10]:

## ԿԱՌԱՎԱՐՈՒՄ

**Գծապատկեր 1. ՀՀ տնտեսական ակտիվության ցուցանիշը 2020թ.-ին %-նորով<sup>2</sup>**

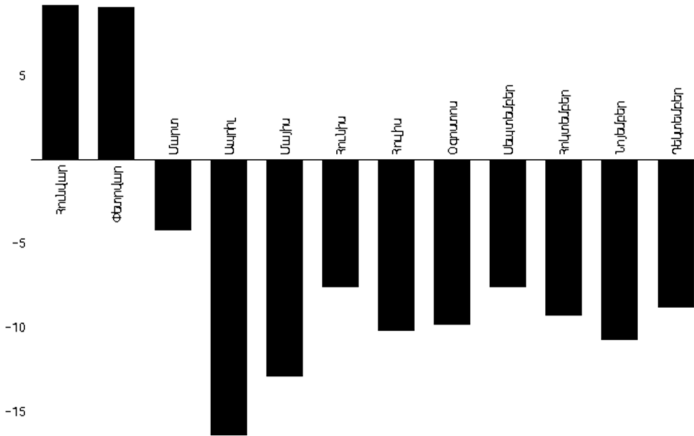

Որպես լրացում, ՀՀ արտաքին պարտքը 2020 թ.-ին ավելացել է 628.0 միլիոն ԱՄՆ դոլարով՝ տարվա վերջին հասնելով մոտ 8 մլրդ ԱՄՆ դոլարի: Համաձայն ՀՀ ֆինանսների նախարարության կանխատեսումների՝ 2020 թ.-ին ՀՀ պետական պարտքը կկազմի նախորդ տարվա ՀՆԱ-ի 70%-ը, իսկ պետական պարտքն առանց Կենտրոնական բանկի պարտքի, այսինքն միայն կառավարության պարտքը կկազմի ՀՆԱ-ի 66% -ը՝ ՀՆԱ-ի նկատմամբ ավելանալով 4,5 տոկոսային կետով: Հարկ է նշել, որ ՀՀ օրենսդրության համաձայն, ՀՀ պետական պարտքը տվյալ տարվա դեկտեմբերի 31-ի դրությամբ չպետք է գերազանցի նախորդ տարի ՀՆԱ-ի 60% -ը [11]:

Պատերազմի սոցիալ-տնտեսական հետևանքները մեղմելու նպատակով ՀՀ կառավարությունը իրականացրել է մի շարք միջոցառումներ՝ մասնավորապես ՀՀ աշխատանքի և սոցիալական հարցերի նախարարությունը **6.5 մլրդ ՀՀ դրամի** ֆինանսական աջակցություն

<sup>2</sup> Կազմվել է հեղինակի կողմից, աղբյուրը՝ <https://www.armstat.am/file/doc/99523093.pdf>

## ԿԱՌԱՎԱՐՈՒՄ

է տրամադրել Արցախում հաշվառում ունեցող շուրջ 90,000 քաղաքացու, ովքեր փաստացի շահառուների գրեթե 98%-ն են կազմում [17]:

Հողվածի նպատակն իրականացնելու համար անց է կացվել որակական հետազոտություն, որի օգնությամբ փորձել ենք ուսումնասիրել պատերազմի սոցիալ-տնտեսական հետևանքները՝ դրանք խմբավորվելով հետևյալ կերպ.

✓ Պատերազմի հետևանքնով շատ մարդիկ իսպառ զրկվեցին իրենց մի շարք իրավունքներից. կյանքի իրավունքը հանդիսանում է բոլոր իրավունքներից առաջնայինը, սակայն այս պատերազմը խլեց ինչպես զինծառայողների, այնպես էլ խաղաղ բնակիչների, երեխաների, տարեցների, հղիների կյանքեր (հոկտեմբերի 28-ին հրթիռակոծվել է նաև Ստեփանակերտի ծննդատունը [12]): Արդյունքում դեռևս փետրվարի 16-ին Արցախի պաշտպանության բանակի հրապարակած ցուցակների համաձայն՝ հայկական կողմի զոհերի թիվը 2364 է [13]:

✓ 2020թ.-ի սեպտեմբերի 27-ից Ադրբեջանի կողմից Արցախի ուղղությամբ սկսված պատերազմական գործողությունների հետևանքով ՀՀ և Արցախի հաշվառում ունեցող քաղաքացիական անձանց շրջանում զոհերի ընտանիքների և հաշմանդամություն ձեռք բերած անձանց աջակցությունը հետևյալն է.

- 5 000 000 ՀՀ դրամ՝ անձի զոհվելու դեպքում, տրվում է զոհվածի ընտանիքին, 3 000 000 ՀՀ դրամ՝ անձի 1-ին խմբի հաշմանդամություն ձեռք բերելու դեպքում, 2 000 000 ՀՀ դրամ՝ անձի 2-րդ խմբի հաշմանդամություն ձեռք բերելու դեպքում, 1 000 000 ՀՀ դրամ՝ անձի 3-րդ խմբի հաշմանդամություն ձեռք բերելու դեպքում, 3 000 000 ՀՀ դրամ՝ հաշմանդամ երեխայի կարգավիճակ ձեռք բերելու դեպքում [5]: Իսկ անհայտ կորած յուրաքանչյուր զինծառայողի հաշվով ամսական 300 000 դրամի չափով, բայց ոչ ավելի, քան 6 ամսվա համար [16]:

✓ Պատերազմի հետևանքով գրավյալ տարածքների բնակիչները կորցրին իրենց բնակարանները, հողատարածքները, շարժական և անշարժ այլ գույքեր, շատերը այրեցին իրենց տները՝ փաստացի վերացնելով նաև հետագայում դրանց համար բողոքարկման հնարավորությունները:

## ԿԱՌԱՎԱՐՈՒՄ

- Այս խնդրի արձագանքման համար իրականացվել է Արցախում հաշվառված և հաշվառման հասցեում գտնվող բնակելի անշարժ գույքը պատերազմի պատճառած ավերածությունների հետևանքով կամ այլ պատճառներով կորցրած քաղաքացիների աջակցության միջոցառում, ըստ որի՝ Արցախում ավերված անշարժ գույքի սեփականատիրոջը և ընտանիքի անդամներին, աջակցություն է տրամադրվելու 250,000 ՀՀ դրամ ընտանիքի յուրաքանչյուր անդամի համար [2]:

- Մեկնարկել է նաև արցախցիների հյուրընկալության երկու ծրագիր. արցախցիներին հյուրընկալող քաղաքացիները յուրաքանչյուր չափահաս անձի համար կստանան 30,000 դրամ՝ ՀՀ-ում, 45,000 դրամ՝ Արցախում [17]:

✓ Հաջոր կարևոր խնդիրը կապված է պատերազմի մարտական գործողությունների մասնակից սովորողների ուսման շարունակության, վճարման, պատերազմի հետևանքով ներկայումս չգործող ուսումնական հաստատությունների դիպլոմների ճանաչման և այլ կարևոր հարցերի հետ: Դեռևս չկա անդրադարձ ուսման կազմակերպման վերաբերյալ այն շրջանների ուսումնական հաստատությունների սովորողների համար, որոնց տարածքները այժմ գտնվում են Ադրբեջանի վերահսկողության տակ:

- Այս հարցերի վերաբերյալ կառավարության արձագանքը հետևյալն է. Վճարվում է սովորողի 2020-2021թթ.-ի ուսումնական տարվա 1-ին կիսամյակի ուսման վարձի 100%-ի չափով: Աջակցությունը փոխանցվում է ուսումնական հաստատության բանկային հաշվեհամարին, ընդ որում պարտադիր պայման է մարտական գործողություններին մասնակցությունը [6]:

✓ Այնուհետև հաջորդ կարևոր խնդիրը արցախցիների քաղաքացիության կարգավիճակի հարցն է. ՀՀ-ում փախստականների կարգավիճակ ունեցող անձանց աջակցում են և՛ պետական, և՛ հասարակական, և՛ միջազգային կառույցները՝ ըստ «Փախստականների և ապաստանի մասին» ՀՀ օրենքի, Միացյալ ազգերի կազմակերպության Փախստականների կարգավիճակի մասին 1951 թվականի կոնվենցիայի և 1967 թ.-ին ընդունված արձանագրության, որոնց ՀՀ-ն միացել է դեռևս 1993 թ.ից: Այս բոլոր իրավական ակտերով փախս-

## ԿԱՌԱՎԱՐՈՒՄ

տականներին տրվում են մի շարք իրավունքներ և երաշխիքներ, սակայն խնդիրը նրանումն է, որ Արցախի քաղաքացիներին ՀՀ-ում չի կարող տրվել «փախստականի», «ապաստան հայցողի» կարգավիճակ, քանի որ արցախցիները ունեն ՀՀ քաղաքացու կազավիճակ, և սա է պատճառը, որ, վերոնշյալ Կոնվենցիայի համաձայն, նույն երկրի քաղաքացին միևնույն պետությունից կարգավիճակ չի կարող հայցել: Այսինքն, մեր պարագայում արցախցիները ՀՀ-ում փախստականի կարգավիճակ ունենալ չեն կարող, ուստի նրանց տրվել է «ինքնաբերական ժամանածներ» (spontaneous arrivals) կազավիճակը՝ նկատի ունենալով, որ լքել են իրենց տեղանքը կարճ ժամկետով ու ստիպված են եղել տեղափոխվել ՀՀ՝ պատերազմից հետո վերադառնալու ակնկալիքով: Եվ քանի որ նրանք ՀՀ քաղաքացի են, իսկ Արցախը դեռևս ճանաչված հանրապետություն չէ, ուստի նրանք չեն կարող դիմել փախստական ճանաչվելու և 3-րդ երկիր գնալու համար՝ որպես պատերազմական գոտու բնակիչ:

✓ Հաջորդ կարևոր հարցը վերաբերում է պատերազմի հետևանքով մեծագույն կորուստներ կրած անձանց զբաղվածության հարցին, որը խիստ օրհասական է նրանց հետագա սոցիալ-հոգեբանական և տնտեսական վերականգման տեսանկյունից:

- Իրենց բնույթով եզակի ծրագրերը, որոնք ուղղված են արցախցիների զբաղվածության ապահովմանը, հետևյալն են՝ «Արցախցիների ժամանակավոր զբաղվածության ապահովմանն ուղղված ծրագրեր»։ առաջինը ենթադրում է, որ գործատուի մոտ պրակտիկա անցնող արցախցին կստանա ամսական 100,000 դրամ, իսկ երկրորդը ենթադրում է համայնքներում հասարակական աշխատանքներում ներգրավվելու դեպքում՝ օրական 8,000 դրամ [17]:

**Ամփոփելով** հարկ է նշել, որ 2020 թ.ին արցախյան պատերազմի սոցիալ-տնտեսական հետևանքների կառավարման հիմնախնդիրները հիմնականում կապված են ստեղծված իրավիճակի թերի ուսումնասիրման, դրանց համապատասխան արձագանք չտալու և հետագա սոցիալ-տնտեսական խնդիրները չկանխարգելելու հետ: Պետական հատվածի կողմից իրականացվող վերոնշյալ ծրագրերի և միջոցա-



ռումների կիսատությունը հանգեցնում է նրան, որ արցախյան պատերազմի հետևանքով մի շարք խնդիրներ ունեցող մարդիկ և ընտանիքներ չեն կարողանում ստանալ իրենց մի շարք կարիքներին համապատասխան արձագանք, տրամադրվող աջակցության խիստ գերիշխող մասը նյութական է, այն ինչ նրանք ունեն սոցիալական, հոգեբանական, իրավաբանական և այլ կարիքներ:

**Առաջարկներ.** Ստեղծված կարևորագույն խնդիրների մեղմման նպատակով առաջարկվում է նախ և առաջ ստեղծել 2020 թ.-ի արցախյան պատերազմի սոցիալ-տնտեսական հետևանքների կառավարման մարմին, որում ներգրավված կլինեն պետական, հասարակական և մասնավոր հատվածների ներկայացուցիչներ, ինչպես նաև գիտական ու ակադեմիական կառույցների անդամներ, հետազոտողներ, ովքեր կգրադվեն այդ հետևանքների ուսումնասիրմամբ, աջակցման ծրագրերի որակական և քանակական ցուցանիշների վերահսկողությամբ (խուսափելու համար աջակցման վերաձածկերը և բաց թողումները): Դեռևս 2020 թ.ի դեկտեմբերի 25-ի տվյալներով ՀՀ աշխատանքի և սոցիալական հարցերի նախարարությունը արդեն իսկ 6.5 մլրդ ՀՀ դրամի աջակցություն է տրամադրել Արցախում հաշվառում ունեցող շուրջ 90,000 քաղաքացու, սակայն տրամադրված նյութական աջակցությունը չի տալիս երկարաժամկետ վերականգնողական արդյունքներ, ուստի անհրաժեշտ է շեշտը նյութական աջակցությունից տանել դեպի սոցիալ-հոգեբանական, զբաղվածության և այլ երկարաժամկետ արդյունքների հանգեցնող միջոցառումների իրականացման, ինչպես նաև մեխանիզմներ և մեթոդներ մշակել պատերազմի հետևանքով տուժածների հետագա սոցիալ-տնտեսական վերականգման համար:

### Օգտագործված գրականության ցանկ

1. Աղաբալյան, Վ., Հետպատերազմյան համախտանիշ և հասարակություն. Լրաբեր Հասարակական Գիտությունների, № 1, ISSN 0320-8117, 2003:
2. Արցախի Հանրապետությունում հաշվառված և հաշվառման հասցեում գտնվող բնակելի անշարժ գույքը Ադրբեջանի կողմից 2020

## ԿԱՌԱՎԱՐՈՒՄ

- թվականի սեպտեմբերի 27-ին Արցախի Հանրապետության դեմ սանձազերծված պատերազմի պատճառած ավերածությունների հետևանքով կամ այլ պատճառներով կորցրած քաղաքացիների աջակցության միջոցառումը հաստատելու մասին ՀՀ կառավարության որոշումը N 2021-Լ, 10 դեկտեմբերի 2020 թ.:
3. Հարությունյան Գ., ՀՀ տեղեկատվական համակարգի զարգացման հիմնախնդիրները ազգային անվտանգության համատեքստում, «Նորավանք» ԳԿՀ, Եր., Բավիղ, 2003:
  4. Հայաստանի Հանրապետության կենտրոնական բանկ, Գնաճի հաշվետվություն/4, Հաստատված է ՀՀ կենտրոնական բանկի խորհրդի 29.12.2020 ԹԻՎ 216Ա որոշմամբ, Դրամավարկային քաղաքականության ծրագիր. 4-րդ եռամսյակ, 2020:
  5. 2020 թվականի սեպտեմբերի 27-ից Ադրբեջանի Հանրապետության կողմից Արցախի Հանրապետության ուղղությամբ սկսված պատերազմական գործողությունների հետևանքով քաղաքացիական անձանց շրջանում զոհերի ընտանիքներին և հաշմանդամություն ձեռք բերած անձանց սոցիալական աջակցության տրամադրման կարգը հաստատելու մասին Հայաստանի Հանրապետության կառավարություն որոշում N 2082-Լ, 17 դեկտեմբերի 2020 թ.:
  6. 2020 թվականի սեպտեմբերի 27-ից Ադրբեջանի Հանրապետության կողմից Արցախի Հանրապետության դեմ սանձազերծված պատերազմի ընթացքում մարտական գործողությունների մասնակից սովորողների, ինչպես նաև պատերազմի ընթացքում մարտական գործողությունների մասնակից անձանց սովորող երեխաների և սովորող ամուսնու ուսման վարձի փոխհատուցման միջոցառումը հաստատելու մասին Հայաստանի Հանրապետության կառավարություն որոշում N 2008-Լ, 10 դեկտեմբերի 2020 թ.:
  7. Libicki M., What is Information Warfare? National Defense University, Institute for National Strategic Studies, August, 1995.
  8. Почепцов Г., Информационные войны, Основы военно-коммуникативных исследований, М.: «Рефл-бук», «Ваклер», 2000.
  9. <https://www.armstat.am/file/doc/99523093.pdf> 03.02.2021 11:30:

10. <https://www.cba.am/am/SitePages/statspadvancereleasecalendar.aspx> 04.02.2021 12:20:
11. <https://banks.am/am/news/interviews/20746> 02.03.2021, 11:10:
12. <https://artsakhombuds.am/hy/news/474> 10.03.2021, 20:10:
13. <https://www.nkrmil.am/news/view/3208> 01.03.2021 14:05:
14. <https://www.primeminister.am/hy/press-release/item/2020/11/10/Announcement/> 02.03.2021, 11:30:
15. [https://economic-definition.com/War/Voyna\\_War\\_\\_eto.html](https://economic-definition.com/War/Voyna_War__eto.html), 01.03.2021, 10:10:
16. <https://www.arlis.am/DocumentView.aspx?DocID=148247> 27.02.2021 11.00:
17. <https://www.mlsa.am/?p=26860> 14.03.2021, 10.06:

### ANALYSIS OF SOME SOCIO-ECONOMIC CONSEQUENCES OF THE ARTSAKH WAR OF 2020

**Liana Mkrtchyan,**

EU, Chair of Management, Postgraduate student

The main purpose of the article is to study the socio-economic consequences of the Artsakh War in 2020 from the point of view of management. These issues are mainly related to the incomplete study of the current situation, not responding to them properly, not preventing further socio-economic issues. The incompleteness of the current programs and measures implemented by the Government sector leads to the fact that people and families with a number of problems after the Artsakh War are not able to receive an appropriate response to their basic needs. The majority of the State support is material, but they also have social, psychological, legal and other needs.

**Keywords:** *war, socio-economic consequences of the war, socio-economic measures, economic activity index*

### АНАЛИЗ НЕКОТОРЫХ СОЦИАЛЬНО-ЭКОНОМИЧЕСКИХ ПОСЛЕДСТВИЙ АРЦАХСКОЙ ВОЙНЫ 2020 ГОДА

**Лиана Мкртчян**

ЕУ, кафедра Менеджмента, аспирант

Основной целью данной статьи является изучение социально-экономических последствий Арцахской войны 2020 года с точки зрения управления. Эти проблемы в основном связаны с неполным изучением текущей ситуации, неадекватным реагированием на них, не предотвращением дальнейших социально-экономических проблем. Незавершенность вышеупомянутых программ и мер, реализуемых государственным сектором, приводит к тому, что люди и семьи у которых есть ряд проблем из-за войны не могут удовлетворить свои основные потребности: большая часть государственной поддержки является материальной, но у них есть социальные, психологические, правовые и другие потребности.

**Ключевые слова:** война, социально-экономические последствия войны, социально-экономические меры, индекс экономической активности

Ընդունվել է փաշտոնաթղթին՝ 21.03.2021թ.

Գրախոսվել է՝ 13.05.2021թ.

## ԿԱՌԱՎԱՐՈՒՄ

### ԲԻԶՆԵՍԻ ՎԱՐԿԱՎՈՐՄԱՆ ՄԻՋԱԶԳԱՅԻՆ ՓՈՐՁԸ ԵՎ ԱՐՀԵՍՏԱԿԱՆ ԲԱՆԱԿԱՆՈՒԹՅՈՒՆԸ ԲԱՆԿԱՅԻՆ ՀԱՄԱԿԱՐԳՈՒՄ

**Վահե Արամյան**

ԵՀ, Կառավարման ամբիոն, ասպիրանտ  
v.aramyam@mail.ru, +374 096 199100

Համաշխարհային տնտեսության մեջ բանկային համակարգի զարգացման միտումներն արդեն մի քանի տասնամյակ ուղղվում են դեպի տեղեկատվական տեխնոլոգիաները: Դրանից անմասն չի մնում նաև բիզնես վարկերի ոլորտը, որտեղ ներթափանցում են արհեստական բանականության մի շարք գործիքներ, որոնց կիրառման շնորհիվ բիզնես վարկերի կառավարումը օրեցօր դառնում է ավելի արդյունավետ:

Դա է պատճառը նաև, որ առաջիկայում մեծ կարևորություն են ստանալու, հատկապես, զարգացած երկրների համար մեծ տվյալների բազաները (big data), որոնք անհրաժեշտ են լինելու նաև ինտեգրացված բանկային ծառայություններ մատուցելու, ինչպես նաև վարկավորման վերաբերյալ որոշումներ կայացնելու արդյունավետությունը բարձրացնելու համար:

**Հիմնաբառեր.** բիզնես վարկեր, արհեստական բանականություն, համաշխարհային փորձ, տեղեկատվական տեխնոլոգիաներ, տվյալների բազաներ, ինտեգրացված բանկային ծառայություններ:

Վերջին տասնամյակում համացանցում և տարբեր հետազոտական կենտրոններում առավել մեծ տեղ են գտել արհեստական բանականությանն (ԱԲ) (Artificial Intelligence (AI)) առնչվող հրապարակումներն ու հետազոտությունները: Սակայն հետաքրքիրն այն է, որ դրանք թափանցում են նաև մեր կյանքի այնպիսի ոլորտներ, որտեղ դրա առկայությունը բավականին դժվար էր պատկերացնել: Այդպիսի ոլորտ է իրենից ներկայացնում բանկային և ֆինանսական համակարգը, որտեղ մի շարք եվրոպական [1], ինչպես նաև ասիական երկրներ (Ճապոնիա, Հնդկաստան [2], Չինաստան, Սինգապուր և այլն) լայն թա-

## ԿԱՌԱՎԱՐՈՒՄ

փով ներդրումներ են կատարում արհեստական բանականության համակարգերի գործիքակազմի կիրառման ուղղությամբ:

Արհեստական բանականությունն ամբողջ աշխարհում ամենաարագ զարգացող տեխնոլոգիան է [3]: Բանկային հատվածը դառնալով արհեստական բանականության առաջին որդեգրողներից մեկը՝ բանկերի ֆինանսական գործարքները վերլուծում է խնդիրների լուծման և արհեստական բանականության միջոցով որոշումների կայացման մեխանիզմների, ինչպես նաև օգտագործում է մեծ տվյալների բազաներն առաջադեմ վերլուծությունների, զուգորդված մեքենայական ալգորիթմների կազմման ժամանակ և այլն:

Ուսումնասիրելով բիզնեսի վարկավորման համաշխարհային միտումները և զարգացումները, ինչպես նաև վարկավորման գործիքակազմն, անմիջականորեն, բախվում են այս համակարգում լայն կիրառություն գտած և օրեցօր զարգացող տեղեկատվական տեխնոլոգիաների հետ:

Լիարժեք պատկերացնել թե արդիական բանկային համակարգերը, այդ թվում՝ բիզնեսի վարկավորման գործընթացները՝ ներառյալ վարկունակության գնահատման գործընթացը, ինչպիսի տեսք կունենան ապագայում բավականին բարդ է, սակայն այն, որ դրանում մարդու դերի նվազման և տեղեկատվական տեխնոլոգիաների և արհեստական բանականության կողմից կայացվող որոշումների տեսակարար կշռի աճ է լինելու՝ ակնհայտ է: Համաշխարհային բանկային համակարգի ներկայիս զարգացումների տրամաբանությունից ելնելով էլ փորձենք ձևակերպել այս ոլորտի մի քանի հիմնական խնդիրներ՝

- Հնարավոր է արդյո՞ք ունենալ թվային տնտեսություն, առանց բանկային հատվածում ԱԲ-ի լայն կիրառության:
- Հնարավոր է արդյո՞ք ունենալ բիզնեսի վարկավորման գործընթացում ԱԲ-ի արդյունավետ կիրառություն, առանց պետական ենթակառուցվածքների թվայնացման:
- Արդյո՞ք ԱԲ-ն ապագայում կունենա բավականին լուրջ ազդեցություն բանկային և ֆինանսական համակարգի զարգացման վրա և ինչպիսին է այդ ասպարեզում համաշխարհային փորձը:

## ԿԱՌԱՎԱՐՈՒՄ

- Հնարավոր է, որ բանկի յուրաքանչյուր հաճախորդ շահի ԱԲ-ի ներդրումից (օրինակ՝ ավելի ցածր տոկոսադրույքների կամ դիսկերի ճիշտ գնահատման շնորհիվ շահութաբեր բիզնեսը ֆինանսավորելու առումներով):
- Ի՞նչ դեր են խաղալու մեծ տվյալների բազաները և ժամանակակից տեղեկատվական տեխնոլոգիաները ԱԲ-ի ներդրման համատեքստում:
- Ինչպիսի՞ր ինտեգրացված բանկային և այլ ծառայությունների համակարգեր են փորձում ձևավորել աշխարհում:

Արհեստական բանականությունը (AI), որը կոչվում է նաև «մեքենայական բանականություն», այն բանականությունն է, որը ցուցադրվում է մեքենաների կողմից՝ հակառակ մարդկանց կողմից ցուցադրվող սովորական բանականության:

Արհեստական բանականությունը գիտելիքներ և հմտություններ ձեռք բերելու և կիրառելու տեսանկյունից մեքենայի կամ համակարգի՝ բնականից մի բան պատճենելու կարողությունն է: Երբ մեքենան ինքնուրույն մտածելով ընդօրինակում է մարդու միտքը, այն հայտնի է որպես արհեստական բանականություն:

Արհեստական բանականությունը և վերլուծության հիման վրա որոշումների կայացումը վերափոխել են փոքր և ֆինանսական ծառայություններ մատուցող ընկերություններին և տվել նրանց ավելի մեծ հաստատությունների կամ ինստիտուտների հետ մրցակցելու կարողություններ:

Բանկային գործունեության համատեքստում ԱԲ-ն սահմանում է որպես «Համակարգչային համակարգ, որը կարող է զգալ, գործել, սովորել, ընկալել շրջապատող աշխարհը, վերլուծել և հասկանալ իր ստացած տեղեկատվությունը, գործողություններ կատարել դրա ըմբռնման հիման վրա և բարելավել կատարումը՝ դասեր քաղելով կատարվածից: Եվ հնարավորություն տալով մեքենաներին ավելի բնական փոխազդեցություն ունենալ՝ իրենց միջավայրի, մարդկանց և տվյալների վրա: Մյուս կողմից, տեխնոլոգիան կարող է ընդլայնել ինչպես մարդկանց, այնպես էլ մեքենաների հնարավորությունները շատ ավելին, քան յուրաքանչյուր ոք ինքնուրույն կարող է դա անել»[4]:

## ԿԱՌԱՎԱՐՈՒՄ

Տարբեր երկրներում մենք այժմ հանդիպում ենք թվայնացման լուրջ ռազմավարությունների, իսկ, հատկապես, պանդեմիայի պայմաններում թվայնացման գործընթացներն ավելի լայն թափ են ստացել՝ ներթափանցելով առօրյա կյանքի յուրաքանչյուր ոլորտ: Այս գործընթացներում ներառված են տնտեսության բազմաթիվ ոլորտներ՝ տրանսպորտ, ենթակառուցվածքներ, կրթություն, ֆինանսական և բանկային համակարգ և այլն: Իսկ ֆինանսական և բանկային համակարգը տնտեսության համար «արյունատար համակարգի» դեր կատարելով չի կարող անմասն մնալ կամ չհնտեգրվել այս գործընթացների մեջ:

Ուսումնասիրելով ԱԲ բաղադրիչները՝ նկատում ենք, որ դրանք բավականին շատ են՝ համակարգչային գիտություն, հոգեբանություն, նեյրոգիտություն, կենսաբանություն, մաթեմատիկա, սոցիոլոգիա, փիլիսոփայություն և այլն: Այսինքն՝ ԱԲ-ն ունի միջոլիսցիպլինար բնույթ, սակայն մեզ ավելի շատ հետաքրքրում է վերջինիս դերը բանկային կամ ֆինանսական համակարգում:

Բանկերը կարևոր դեր են խաղում այսօրվա տնտեսական կյանքում, օգնում են հաճախորդներին և դրդում նրանց խնայել գումար և շահույթ ապահովել հանուն ապահով ապագայի: Բանկերը նաև ֆինանսական միջոցներ են տրամադրում արդյունաբերության ընդլայնմանը: Բանկերի միջոցով կատարված յուրաքանչյուր ֆինանսական գործարք հիմնականում իրագործվում է համակարգիչներով՝ բանկոմատների (ինտերնետային ցանց), հեռախոսային բանկինգի, առցանց և բջջային բանկային ծառայությունների միջոցով և այլն: Բանկային աշխարհի անխափան աշխատանքը կատարվում է համակարգիչների միջոցով, և ցանցերը իրագործելի են միայն այն պատճառով, որ բանկերն օգտագործում են նաև արհեստական բանականության հնարավորությունները:

Իհարկե, մի շարք երկրներ գտել են բանկային համակարգում ԱԲ-ի օգտագործման հնարավորությունները, սակայն ԱԲ-ն ունի իր առավելություններն և սահմանափակ կիրառման հնարավորությունները:

Անդրադառնանք նաև ԱԲ-ի որոշ **առավելությունների:**

**Տնտեսության, բիզնեսի և արդյունաբերության համար:** ԱԲ-ն կարող է օգտակար լինել տնտեսության համար՝ արագացնելով աշխատանքի էվոլյուցիան: Ռոբոտներն ու ԱԲ-ն կօգնեն մարդկանց ա-



## ԿԱՌԱՎԱՐՈՒՄ

վելի լավ կատարել իրենց աշխատանքը, այլ ոչ թե կփոխարինեն նրանց իրենց աշխատանքում՝ վերջիններիս դարձնելով կառուցվածքային գործազրկության զոհ:

**Մարդկության և հասարակության համար:** ԱԲ-ն բարձրացնում է տեղեկատվության հասանելիությունը և օգտագործման արդյունավետությունը՝ օգնելով մարդկանց ստեղծել նոր հնարավորություններ: Մարդիկ ավելի շատ ժամանակ կունենան սովորելու, հետազոտելու, փորձեր կատարելու և ուսումնասիրելու համար՝ դառնալով ավելի մեծ գիտակրթական ներուժ կրող, այսինքն՝ դա նպաստելու է մարդկային կապիտալի արժեքի ավելացմանը:

**Ծախսերի տեսանկյունից:** ԱԲ-ն կարող է օգնել հասկանալ հաճախորդի ծախսերի կառուցվածքն ու ուղղվածությունը, որի արդյունքում հաճախորդներին կարող են առաջարկվել անհատականացված ծրագրեր:

**Առցանց և բջջային բանկինգ:** Առցանց և բջջային բանկինգը հայտնի են դառնում որպես գործիք 24/7 գործարքների համար: ԱԲ-ին հասանելի են հաճախորդի տվյալները, ինչպիսիք են՝ ժողովրդագրական միտումները, կայքերի այցելության վերլուծությունը, անցանց և առցանց գործարքների գրառումները, իսկ այդ տեղեկատվությունը համակարգը կարող է ինտեգրել և վերլուծել՝ ստանալով համապատասխան վարքագծային մոդելներ:

**Առաջարկել բարձր անվտանգություն:** ԱԲ-ն բարձր անվտանգություն է առաջարկում բանկային հատվածին: ԱԲ-ի բջջային հավելվածները կարող են գործարքն ավելի **արագ** և **անվտանգ** դարձնել:

Հասկանալ սպառողի **վարքագիծը** և առաջարկել **անհատականացված** պրոդուկտներ հավելվածի միջոցով, բանկերը կկարողանան հեշտությամբ իրականացնել հաճախորդներին ուղղված կամ հաճախորդակենտրոն գործողությունները՝ միաժամանակ նվազեցնելով լրացուցիչ աշխատողներ ունենալու ծախսերը:

Գործունեության շահութաբերության ավելացման, շուկայական մասնաբաժնի մեծացման հրամայականը ներկայումս բանկերին և ֆինանսական այլ կազմակերպություններին հարկադրում է, ի թիվս այլ քայլերի, ավանդական բանկային համակարգից անցում կատարել

## ԿԱՌԱՎԱՐՈՒՄ

թվային մասնաճյուղերի բանկային ռեժիմի (digital branches, semi-digital branches): ԱԲ-ն կհանգեցնի նաև բանկերի մասնաճյուղերի վերացման կամ կրճատման (branchless mode)[5], ինչը ենթադրում է առավել զարգացած տեղեկատվական համակարգերի, սերվերային տնտեսությունների ձևավորում:

ԱԲ ունի նաև որոշ սահմանափակումներ:

ԱԲ-ի արտադրությունն ու պահպանումը պահանջում են **մեծ ծախսեր**:

ԱԲ-ն բաղկացած է առաջադեմ ծրագրային ապահովման ծրագրերից, որոնք **պարբերաբար թարմացում են պահանջում** փոփոխվող միջավայրի կարիքները բավարարելու և զարգացումները հասկանալու համար:

ԱԲ-ն ստիպում է մարդկանց նաև **կորցնել իրենց սպեղծագործական կարողությունը** և կարող է բարձրացնել գործազրկության մակարդակը՝ սոցիալական որոշ շերտերի մոտ:

«Սխալ ձեռքբերում» գտնվող ԱԲ-ն կարող է լուրջ սպառնալիք հանդիսանալ մարդկային տեսակի համար, եթե անհատները սկսում են կործանարար ուղղվածությամբ մտածել, նրանք կարող են ստեղծել նաև նման մեքենաներ (ռազմական նպատակներով և այլն):

Նշենք նաև այն ոլորտներ, որտեղ բանկերը օգտագործում են ԱԲ-ի հնարավորություններն ավելի կատարելագործելու համար այնպիսի գործընթացներ, ինչպիսիք են՝ հաշվապահական հաշվառումը, Փողերի լվացման և ահաբեկչության ֆինանսավորման դեմ պայքարը (ՓԼԱՖ կանխարգելում), խարդախությունը և կիբերանվտանգությունը, ռիսկերի կառավարումը, հաճախորդների սպասարկումը, բիզնես գործընթացների կառավարումը, ֆիզիկական անվտանգությունը, ակտիվների կառավարումը, ներքին աուդիտը, վաճառքները, շուկայավարումը, ֆինանսավորումը և վարկերի գնահատումը և այլն: Սա նշանակում է, որ բիզնեսի վարկավորման համար այս ոլորտներից յուրաքանչյուրում գրանցված տեխնոլոգիաների կիրառության մակարդակի աճն ապահովվելու է ուղղակի կամ անուղղակի դրական ազդեցություն վարկավորման գործընթացի վրա:

## ԿԱՌԱՎԱՐՈՒՄ

Հասկանալու համար նաև մեկ այլ կարևորագույն գործիք, փորձենք առանձնացնել նաև ԱԲ-ի ազդեցության տիրույթները բանկային համակարգում:

Բանկերն օգտագործում են ԱԲ-ն հաճախորդներին անհրաժեշտ ֆինանսական խորհրդատվություն առաջարկելու, կանխատեսումներ կատարելու, վարկարժանության գնահատման, վարկային պորտֆելների կառավարման, ինչպես նաև արագ տեղեկատվություն ստանալու, ֆինանսական ռազմավարություն մշակելու, վարկերի տոկոսադրույքները որոշելու և շուկայի ապագա առաջընթացն ու միտումները գնահատելու համար:

**Հաճախորդների բավարարվածություն.** ԱԲ-ն օգնում է բանկերին հաճախորդներին անհատականացված և արդյունավետ ծառայություններ մատուցելիս և եկամտի ավելացման, ավելի արագ որոշումներ կայացնելու և հաճախորդների հետ լավ հարաբերությունների մեջ: Իսկ հաճախորդի համար դա կատարյալ տարբերակ է, չէ որ խնայվում է ամենաթանկը՝ ժամանակը:

**Չատբոտեր (Chatbots):** Բոտը (Bot) ռոբոտի կարճ ձևն է, իսկ չատբոտը (chatbot-ը) ավտոմատացված գրույցի ծրագիր է, որը կա՛մ ավտոմատ կերպով գործարկվում է, կա՛մ հետևում է նախապես որոշված ուղուն: Չատբոտը բանկային համակարգում ռոբոտաշինության տեսքով ԱԲ-ի օգտագործման միջոց է: Չատբոտերը հասանելի են շուրջօրյա (24/7) և ապահովում են հաճախորդների արդյունավետ ծառայություն:

**Անհատականացված ֆինանսական ուղեցույց:** ԱԲ-ն հաճախորդներին օգնում է հեշտ և արագ ֆինանսական որոշումներ կայացնել՝ շուկայի ներկայիս կառուցվածքի վերաբերյալ արդի տեղեկատվություն ստանալու միջոցով, ինչպես նաև առաջարկներ է տալիս բաժնետոմսերի և պարտատոմսերի վերաբերյալ, որոնցում հաճախորդները կարող են ներդրումներ կատարել: Հետաքրքիր է, որ տարբեր խոշոր ֆինանսական կենտրոններում՝ Չինաստան (Շանհայ), ԱՄՆ (Նյու Յորք), Գերմանիա (Ֆրանկֆուրտ) և այլն բորսայական գործարքներում արդեն իսկ միմյանց միջև մրցում են ոչ թե մարդիկ, այլ համակարգիչները [6]:

## ԿԱՌԱՎԱՐՈՒՄ

**Թվային դրամապանակներ:** Թվային դրամապանակները հաճախորդներին տրամադրում են թվային գումար՝ բջջային հեռախոսով կամ համակարգչով առցանց ցանկացած ապրանք գնելիս:

**Ինտերակտիվ ծայնային արձագանքման համակարգեր (IVRS).** Ձայնային ավտոմատացված համակարգ, որը շփվում է հաճախորդների հետ, պատասխանում է որոշակի հարցերի և ուղղորդում է զանգեր դեպի համապատասխան բանկային բաժանմունքներ:

**Խարդախության հայտնաբերում.** ԱԲ-ն գտնում է բանկային կեղծիքը՝ գործարքների հսկայական տվյալները սկանավորելով և հետևելով ցանկացած ոչ ճիշտ գործողության կամ անկանոն վարքի օրինաչափությունների: ԱԲ-ն նվազագույնի է հասցնում բանկային խարդախությունները, օգնում է անհապաղ կանխման գործողությունների առումով:

**Հաճախորդների աջակցության բարելավում:** Հաճախորդների գոհունակությունն ազդում է բանկային ոլորտի գործունեության վրա և ձևավորում է ընկալումները ֆինանսական հաստատության ապրանքանիշի կամ բրենդի վերաբերյալ, ինչպես նաև ազդում է բանկերի հաճախորդների նպատակադրման և պահպանման ջանքերի վրա:

**Օգնում է գնահատել վարկունակությունը:** Բանկերը դեռևս հիմնվում են անձի կամ կազմակերպության եկամուտների կամ շահույթի, ինչպես նաև բանկային գործարքների վրա՝ որոշելու համար, թե արդյոք վերջիններս վարկունակ են: Վարկի վերաբերյալ որոշումների կայացման համակարգերը օգտագործում են մեքենայական ուսուցման համակարգեր՝ դիտարկելու օրինաչափություններն ու վարքագիծը և պարզելու, թե արդյոք վարկառուն իսկապես կարող է լավ հաճախորդ լինել, թե ոչ:

**Հաճախորդներին ավելի լավ ծառայություններ մատուցել:** Օգտատերերի սարքերից (հավելվածներից) հավաքված տվյալների օգտագործումը, ԱԲ-ին հնարավորություն է տալիս ծառայություններ, առաջարկներ ներկայացնել օգտատիրոջ վարքին և պահանջներին համահունչ:

**Ավելի լավ կարգավորումներ:** ԱԲ-ի գործիքները սովորաբար հնարավորություն են տալիս իրականացնել խարդախությունը ի հայտ

## ԿԱՌԱՎԱՐՈՒՄ

բերող վերլուծություններ, որոնք դիտում են հաճախորդի վարքագիծը, հետևում գործարքներին, հայտնաբերում կասկածելի գործողությունները և գնահատում համապատասխանության տարբեր համակարգերի տեղեկատվությանը: ԱԲ-ն հաճախորդներին ավելի մեծ արժեք է տրամադրում անհատականացման միջոցով, նվազագույնի հասցնելով ռիսկերն ու ծախսերը, բարելավելով աշխատողների արտադրողականությունը և ապահովելով ավելի բարձր կարգավորումներ:

**Ռիսկերի կառավարում:** Մեղմացնել կեղծիքն իրական ժամանակում կասկածելի օրինաչափություններ ունեցող գործարքների սքանավորման միջոցով, հաճախորդների վարկունակության չափման միջոցով և ռիսկերի վերլուծաբանների կողմից ռիսկերը զսպելու ճիշտ առաջարկություններ տալով:

**Վարկերի գնահատում:** ԱԲ-ն կարող է միասին վերլուծել տվյալների բոլոր աղբյուրները՝ համահունչ որոշում կայացնելու համար: Փաստորեն, այսօր բանկերը վարկունակությունը դիտում են որպես ԱԲ-ի իրենց ամենօրյա կիրառումներից մեկը:

Նկատենք նաև, որ բիզնես վարկավորման պրոցեսում ԱԲ-ի կիրառելիությունը և արդյունավետությունը կբարձրանա, երբ այն տեղի ունենա բիզնեսին առնչվող պետական և ոչ պետական ենթակառուցվածքների թվայնացմանը զուգահեռ, այս դեպքում բիզնեսը վարկային հայտ ներկայացնելիս ի հակադրում գործող ավանդական մոտեցման ստիպված չի լինի բանկին ներկայացնել իր ֆինանսական հաշվետվությունները կամ այլ ինֆորմացիա, որոնք ի շնորհիվ ԱԲ-ի բանկը կստանա ավտոմատ կերպով համապատասխան ենթակառուցվածքներից, ու վայրկյանների ընթացքում կկատարի վարկային հայտի բավարարում կամ մերժում (որոշման կայացում):

ԱԲ-ի կիրառության արդյունքները բանկերի հեռանկարային զարգացման տեսանկյունից կարող են լինել աննախադեպ, այն է՝ մեծ տվյալների բազաների կամ ինտեգրացված ծառայությունների բազաների (հարկային հաշվետվություններ, պարտքեր, ուշացված վարկեր, սնանկության հայտեր, չկատարված կամ ուշացված վճարումներ, ռեզիստրի տվյալներ, կադաստրի տվյալներ առաջարկվող գրավի վերաբերյալ, բիզնեսում գրանցված աշխատողների վերաբերյալ տվյալներ, հաշվի

## ԿԱՌԱՎԱՐՈՒՄ

շարժեր և այլն) վերլուծության արդյունքում կարող են ոչ միայն ավտոմատ կերպով կայացվել օրինակ վարկային հայտի բավարարման կամ մերժման որոշումներ, այլ նաև դուրս բերվել տնտեսության առանձին հատվածների համար ռիսկեր կամ ռիսկային հաճախորդներին ու ընկերություններին և այլն, իսկ խուսափելով նման ռիսկային գործարքներից բանկը ոչ միայն ապահովում է իր համար հնարավորինս նվազագույնի հասցված կորուստներով որոշումների կայացում, այլ նաև ստանում է մեկ այլ գործիք, որի միջոցով կարող է իջեցնել տոկոսադրույքները: Քանի որ անպատասխանատու վարկառուների կամ կորուստների ռիսկը ներառված են բանկային տոկոսադրույքների մեջ, այդ պարագայում ռիսկերի նվազման չափով կարելի է իջեցնել նաև տոկոսադրույքները:

Դրա արդյունքում ստեղծվում են մի շարք հնարավորություններ, այն է՝ «էժան և երկար փողեր», մրցունակ կազմակերպություններ, առավել ցածր շահութաբերություն ունեցող նախագծերի ֆինանսավորման հնարավորություններ, քիչ կապիտալ ունեցողների համար բիզնեսով զբաղվելու միջոցներ և այլն:

**Պորտֆելի կառավարում:** ԱԲ-ի և մեքենայական ուսուցման վրա հիմնված տեխնոլոգիական պլատֆորմները հաճախորդներին պորտֆելային պրոֆիլներ են դարձնում՝ ելնելով նրանց ներդրումների սահմաններից, օրինաչափություններից և նախասիրություններից: Բանկային և արհեստական բանականությունը գտնվում են շահեկան դիրքում՝ թվային խզումների հաջորդ ալիքը սանձազերծելու համար:

Այսպիսով, ԱԲ-ն ավելի արագ է վերափոխում բանկային գործընթացների բոլոր ասպեկտները, ավելի արդյունավետ է դարձնում դրամական փոխանցումներն ու ավելի անվտանգ գործառնությունների իրականացումը:

Իհարկե, շատ մեծ հետաքրքրություն են ներկայացնում մի շարք ԱԲ-ի կիրառման փորձի ուսումնասիրությունները:

Բավականին հետաքրքիր վերլուծություն են իրականացրել Ֆորբսը [7] և ՄկՔինսի ընկերությանը բանկային համակարգի վերջին հնարավոր զարգացումների վերաբերյալ [8]՝ փորձելով բացահայտել, թե ինչպիսի նոր զարգացումներ են սպասվում: Սակայն փաստն այն է, որ համավարակն այս պլանները վերանայեց:

## ԿԱՌԱՎԱՐՈՒՄ

Այսպես, որոնք պետք է լինեն 2020 թվականի բանկային համակարգի լավագույն հինգ տեխնոլոգիաները՝

- 1) թվային հաշիվների բացում (digital account opening (DAO)),
- 2) P2P (մարդու կողմից մարդուն) վճարումներ,
- 3) տեսա կամ վիդեո համագործակցություն/շուկայաբանություն (մարքեթինգ),
- 4) ամպային (քլաուդ) հաշիվներ,
- 5) հավելվածներով ծրագրավորման ինտերֆեյսներ (API-application programming interface):

Այս նոր տեխնոլոգիաների ներդրումը սկզբունքորեն փոխելու է բանկային համակարգը և բիզնեսի ֆինանսավորումը: Եվ ինչպես երևում է ստորև ներկայացված աղյուսակ 1-ից այս տեխնոլոգիաների թռիչքածն աճ է սպասվում ամբողջ բանկային համակարգում: Չնայած պետք է նշել, որ պլանային ավելի բարձր նշածողեր են սահմանվում՝ հասկանալով, որ առանց այս տեխնոլոգիաների ժամանակակից բանկային համակարգը չի դիմանալու մրցակցությանը:

### *Աղյուսակ 1՝.*

#### ***Ֆինանսական նոր տեխնոլոգիաների ներդրման միտումները [9]***

	Փաստացի արդյունք		Պլանավորված թիրախային ցուցանիշ	
	2019	2020	2019	2020
RPA (Robotic Process Automation)	5%	7%	6%	14%
Չատբոտեր	2%	4%	13%	18%
Մեքենայական ուսուցում	2%	8%	12%	17%
Բլոկչեյններ	1%	1%	4%	4%

Բավականին ուշագրավ փորձ է այս ասպարեզում ներկայացվում նաև Ռ-Դ Սբերբանկի կողմից, որի նախագահ՝ Գերման Գրեֆը բավականին լուրջ հաջողությունների է հասել Սբերբանկում ներդրված ԱԲ-ի համակարգերի միջոցով:

<sup>1</sup> **Աղբյուրը:** Emerging technology investment plans, Cornerstone Advisors.

## ԿԱՌԱՎԱՐՈՒՄ

Առաջ է քաշվում նաև «թվային միգրանտների գաղափարը», քանի որ միայն «Ձեթ» և «Ալֆա» նոր սերունդներն են հանդիսանալու այս տեխնոլոգիաների կրողները, իսկ դրանից առաջ (1980թ.-ից) ծնվածները փորձելով ադապտացվել հանդիսանում են «թվային միգրանտներ» [10]:

ՄկՔինսի ընկերության կողմից առաջ են քաշվում բանկային համակարգի ընդլայնման հարթությունների մոտեցումները, որտեղ բանկերն իրենց հիմնական գործառույթներից բացի իրենց համար ձևավորում են բանկային էկոհամակարգ, իսկ արդեն իսկ ապագա բիզնես գործընթացներում պատրաստվում են թափանցել նաև ոչ բանկային էկոհամակարգեր: Սա բավականին բարդ գործընթաց է, որտեղ բանկերի մասնակցությունը հասարակական կյանքի առանձին բնագավառներում ունենալու է լուրջ ընդլայնման ուղղվածություն:

Ըստ ՄկՔինսի ընկերության հետազոտության արդյունքների՝

1. Իրենց հիմնական գործառույթներից անցում են կատարելու հաջորդ կամ ավելի ընդլայնված բանկային էկոհամակարգի (ֆինանսական կրթություն, հարկերի կառավարում և այլն):

2. Վերածվելու են ֆինանսական սուպերմարկետների:

3. Ընդլայնված արժեք են ստեղծելու հաճախորդի ամբողջ գործունեության («ճանապարհորդության») ընթացքում:

4. Դրամայնացնելու են իրենց թվային տվյալները կամ դրանք վերածելու են փողի:

5. Վերածվելու են արտադրանքի կամ ենթակառուցվածքների ձևավորման ռեսուրսային ապահովման «գործարանի»:

6. Թվային «հարձակման» են անցնելու՝ դրանով իսկ տոտալ թվայնացման գործընթացը հասցնելով հասարակության յուրաքանչյուր անդամի:

Սրանք այն մոտեցումներն են, որ ապագայում բախվելու ենք մենք որոշակի ժամանակային լագով, սակայն չի բացառվում նաև, որ այդ գործընթացները կլինեն բավականին արագ, քանի որ համաշխարհային բանկային համակարգի ինտեգրացվածության մակարդակը բավականին բարձր է:



# ԿԱՌԱՎԱՐՈՒՄ

Banking ecosystems extend out from the core business into three levels.

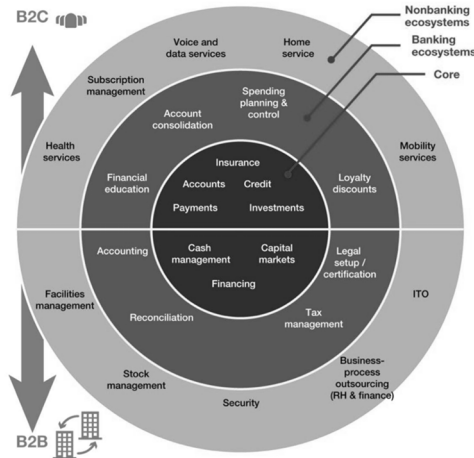

McKinsey&Company

## **Գծապատկեր 1<sup>2</sup>. Բանկային էկոհամակարգի ընդլայնումը հիմնական բիզնեսի երեք հարթություններում [11]**

Միայն հնդկական (YES Bank, HDFC, ICICI, Axis, Canara Bank, City Union Bank, Punjab National Bank, IndusInd Bank) այս բանկերը հսկայական նոր գործիքակազմ են կիրառել վերջին հինգ տարիների ընթացքում, նույնը կարելի է ասել նաև եվրոպական բանկերի վերաբերյալ (HSBC, BNP Paribas SA, Credit Agricole Group, Deutsche Bank AG, Banco Santander, Lloyds Banking Group և այլն), իսկ այս ցանկը կարելի է շարունակել և ներկայացնել յուրաքանչյուրի հաջողված պատմությունը: Սակայն ընդհանուր միտումները տանում են նրան, որ ապագայում մենք ունենալու ենք մեծ տվյալների ինտեգրված բազաներ, իսկ դրանք օգտագործելու ԱԲ-ի գործիքակազմով առաջարկվող ինտեգրացված բանկային ծառայությունների ժամանակակից համակարգ:

<sup>2</sup> Աղբյուրը: Մկ Քինսի ընկերություն:

## ԿԱՌԱՎԱՐՈՒՄ

Սա նշանակում է, որ համատարած թվայնացումն ապագայում հանգեցնելու է ավելի քիչ ռիսկային և անվտանգ բիզնես վարկավորման համակարգերի ձևավորմանը:

Հայաստանի և մեր նման զարգացող երկրների համար այս դաշտում տեխնոլոգիական առումով առավել առաջնային է մնալու փորձի տեղայնացումը, քանի որ ապագայում ընթանալու են նաև համաշխարհային մակարդակում կամ լոկալացված կամ գլոբալացված համակարգերի ձևավորման գործընթացներ, այսինքն՝ տեխնոլոգիական ինտեգրացվածություն ֆինանսական համակարգում: Նշենք նաև, որ տեղական բանկերից որոշներն արդեն կատարել են առաջին քայլերը բիզնես վարկավորման գործընթացներում ԱԻ-ի կիրառման առումով, սակայն դեռևս առկա է հսկայական ներուժ, որը չի իրացվում:

Հաշվի առնելով վերոգրյալը՝ ձևակերպենք որոշ **առաջարկություններ**: Ընդհանրապես, բանկային համակարգի արդյունավետության բարձրացման և, մասնավորապես, բիզնես վարկերի կառավարման մեջ ԱԲ-ի արդյունավետ կիրառման համար անհրաժեշտ է «տեղեկատվական (ինֆորմացիոն) դոմորների» թվայնացում: Անհրաժեշտ է թվայնացնել պետական ինստիտուտների արխիվները, տեղեկատվական ֆայլերը, պետական ինստիտուտներից տեղեկատվության ստացման նպատակով անհատների կողմից կատարվող հարցումների գործընթացները, հանրային ծառայություններ մատուցող ընկերությունների ֆայլերը, ինչի ուղղությամբ արդեն որոշակի քայլեր արվում են: Այդ դեպքում վարկարժանության գնահատման գործընթացում, բանկին անհրաժեշտ, հաճախորդին տարբեր պարամետրերով բնութագրող տեղեկատվությունը, բանկը կստանա հաշված ռոպենների ընթացքում, ավտոմատ կատարվող հարցումների հիման վրա, ինչը երկարաժամկետում կբերի վարկերի էժանացման կամ տոկոսադրույքի իջեցման՝ քանի որ էականորեն կկրճատվի մեկ միավոր վարկի համար ծախսվող աշխատուժի և այլ ռեսուրսների գինը:

Անհրաժեշտ է, որ յուրաքանչյուր բանկ իր ռիսկի «ախորժակին» համապատասխան մշակի վարկարժանության գնահատման գործընթաց վարող ծրագիր, որը հաճախորդի վերաբերյալ թվային կապուլիներով տեղեկատվություն կստանա պետական ինստիտուտներից և

## ԿԱՌԱՎԱՐՈՒՄ

հանրային ծառայություններ մատուցող ոչ պետական կազմակերպություններից և ԱԲ կիրառմամբ ավտոմատ կբավարարի կամ կմերժի վարկային հայտերը՝ ռիսկով և այլ գործոններով պայմանավորված առաջարկելով վարկի տոկոս և ժամկետ, ինչպես նաև անընդհատ կբարելավի վարկի վերադարձելիության մակարդակը՝ նախկինում հաստատված վարկերի տվյալների ավտոմատ մոնիթորինգների և վերլուծությունների հիման վրա:

### Օգտագործված գրականության ցանկ

1. EBF position paper on AI in the banking industry, 1 July 2019, EBF\_037419, [www.ebf.eu](http://www.ebf.eu), 43 p. [https://www.ebf.eu/wp-content/uploads/2020/03/EBF\\_037419-Artificial-Intelligence-in-the-banking-sector-EBF.pdf](https://www.ebf.eu/wp-content/uploads/2020/03/EBF_037419-Artificial-Intelligence-in-the-banking-sector-EBF.pdf) [Վերջին մուտք 10.01.2021թ.]:
2. Dr.K.Suresh Kumar, Aishwaryalakshmi. S, Akalya. A, Impact and Challenges of Artificial Intelligence in Banking, Journal of Information and Computational Science, Volume 10 Issue 2 – 2020, ISSN: 1548-7741, [www.joics.org](http://www.joics.org), pp. 1101-1109, <http://www.joics.org/gallery/ics-2574.pdf> [Վերջին մուտք 10.01.2021թ.]:
3. Dr.K.Suresh Kumar, Aishwaryalakshmi. S, Akalya. A, Impact and Challenges of Artificial Intelligence in Banking, Journal of Information and Computational Science, Volume 10 Issue 2 – 2020, ISSN: 1548-7741, [www.joics.org](http://www.joics.org), p. 1101, <http://www.joics.org/gallery/ics-2574.pdf> [Վերջին մուտք 10.01.2021թ.]:
4. Dr.K.Suresh Kumar, Aishwaryalakshmi. S, Akalya. A, Impact and Challenges of Artificial Intelligence in Banking, Journal of Information and Computational Science, Volume 10 Issue 2 – 2020, ISSN: 1548-7741, [www.joics.org](http://www.joics.org), p. 1101, <http://www.joics.org/gallery/ics-2574.pdf> [Վերջին մուտք 10.01.2021թ.]:
5. Amin H., Baba R., and Muhammad M., “An analysis of mobile banking acceptance by Malaysian customers” Sunway Academic Journal 4, Universiti Malaysia Sabah, 2007, p. 28.

6. <https://finance.yahoo.com/news/top-5-robotics-artificial-intelligence-162349437.html> [Վերջին մուտք 10.01.2021թ.]:
7. <https://www.forbes.com/sites/ronshevlm/2020/02/03/the-5-hottest-technologies-in-banking-for-2020/?sh=34ce83cfc0d3> [Վերջին մուտք 02.02.2021թ.]:
8. <https://www.mckinsey.com/business-functions/mckinsey-digital/our-insights/six-digital-growth-strategies-for-banks> [Վերջին մուտք 02.02.2021թ.]:
9. <https://www.forbes.com/sites/ronshevlm/2020/02/03/the-5-hottest-technologies-in-banking-for-2020/?sh=34ce83cfc0d3> [Վերջին մուտք 02.02.2021թ.]:
10. [https://www.youtube.com/watch?v=I0FEyISj1Xk&feature=share&fbclid=IwAR128w5TZgqkHP0ojUx4tjsupx17\\_ENc1-htAdSomigcgEC6i5jNyrvcvQys](https://www.youtube.com/watch?v=I0FEyISj1Xk&feature=share&fbclid=IwAR128w5TZgqkHP0ojUx4tjsupx17_ENc1-htAdSomigcgEC6i5jNyrvcvQys), Jan 27, 2021 [Վերջին մուտք 02.02.2021թ.]:
11. <https://www.mckinsey.com/business-functions/mckinsey-digital/our-insights/six-digital-growth-strategies-for-banks> [Վերջին մուտք 02.02.2021թ.]:

### **МЕЖДУНАРОДНЫЙ ОПЫТ КРЕДИТОВАНИЯ БИЗНЕСА И ИСКУССТВЕННЫЙ ИНТЕЛЛЕКТ В БАНКОВСКОЙ СИСТЕМЕ**

**Ваге Арамян**

ЕУ, кафедра Менеджмента, аспирант

Тенденции развития банковской системы в мировой экономике на протяжении нескольких десятилетий были ориентированы на информационные технологии. Не осталась в стороне и сфера бизнес-кредитов, куда проникает ряд инструментов искусственного интеллекта.

Вот почему большие базы данных, которые будут необходимы для предоставления интегрированных банковских услуг, а также повышения эффективности кредитования бизнеса, будут иметь большое значение в ближайшем будущем, особенно для развитых стран.

## ՎԱՌՎԱՐՈՒՄ

---

**Ключевые слова:** бизнес-кредиты, искусственный интеллект, мировой опыт, информационные технологии, базы данных, интегрированные банковские услуги.

### **BUSINESS LENDING INTERNATIONAL EXPERIENCE AND ARTIFICIAL INTELLIGENCE IN THE BANKING SYSTEM**

**Vahe Aramyan**

EU, Chair of Management, Postgraduate Student

The development trends of the banking system in the world economy have been oriented to information technologies for several decades. The sphere of business loans, where a number of artificial intelligence tools penetrate, is not left out of it.

That is why large databases will be of great importance in the near future, especially for developed countries, which will be needed to provide integrated banking services as well as business lending efficiency.

**Keywords:** *business loans, artificial intelligence, world experience, information technologies, databases, integrated banking services.*

Ընդունվել է տպագրության՝ 15.02.2021թ.  
Գրախոսվել է՝ 04.05.2021թ.

## ԿԱՌԱՎԱՐՈՒՄ

# ԶԲԱՂՎԱԾՈՒԹՅԱՆ ՄԱԿԱՐԴԱԿԻ ՎԻՃԱԿԱԳՐԱԿԱՆ ՏԿՅԱԼՆԵՐԻ ՀԱՄԱԴՐԵԼԻՈՒԹՅԱՆ ԽՆԴՐԻ ՎԵՐԼՈՒԾՈՒԹՅՈՒՆԸ

### **Արինե Ստեփանյան**

ԵՀ, Կառավարման ամբիոն, հայցորդ  
arin-step88@mail.ru, +374 94 200251

Զբաղվածությունը ինքնին բարդ և բազմակողմանի երևույթ է, որի վրա ազդում են բազմաթիվ գործոններ: Զբաղվածության խթանման հարցում կարևոր է բոլոր գործոնների համադրումը: Սակայն, գործոնների ճիշտ ընտրության և համադրության համար պետք է աշխատանքի շուկայում վարել ճիշտ փնտրեսական քաղաքականություն: Այս փնտանկյունից զբաղվածության մակարդակի հետազոտումը անհրաժեշտ է իրականացնել նախ և առաջ աշխատանքի շուկայի և դրանում գործող առանցքային ցուցանիշների ուսումնասիրությամբ: Նկատելի է, որ աշխատանքի շուկայի կազմավորումը և արդիականացումը նպաստում է աշխատանքի շուկայում առկա ավանդական մոտեցումների վերանայմանը և նոր միջավայր է ստեղծում, որը բոլոր ոլորտներում պահանջում է զբաղվածության նոր քաղաքականության մշակում:

**Հիմնաբառեր.** զբաղվածության մակարդակ, աշխատանքի շուկա, համադրելիություն, հին և նոր մեթոդաբանություն, թափուր աշխատատեղ, գործազրկություն

Սույն հոդվածի նպատակն է հետազոտել զբաղվածության մակարդակի և դրա վրա ազդող մի շարք գործոնների փոխկապվածությունը և այս համատեքստում լուծել վիճակագրական տվյալների համադրելիության խնդիրը:

Աշխատաշուկայի նոր զարգացումները պատշաճ կերպով արտացոլելու, աշխատուժի վիճակագրության արդիականությունը և միջազգային համադրելիությունն ապահովելու նպատակով 2018թ.-ից վերանայվել է Աշխատուժի հետազոտության հիմքում ընկած մեթոդաբանությունը: Վերանայման հիմքը 2013թ. Աշխատանքի վիճակագիրների միջազգային

## ԿԱՌԱՎԱՐՈՒՄ

19-րդ համաժողովում ընդունված «Աշխատանքի, զբաղվածության և աշխատուժի թերօգտագործման վիճակագրության մասին» (19-րդ ԱՎՄՀ) բանաձևի առանցքային դրույթներն են: [1, էջ 55; 06.03.2021]

Աշխատուժի վիճակագրության մեթոդաբանության վերոնշյալ վերանայումը օբյեկտիվորեն հանգեցրել է ցուցանիշների ժամանակային շարքերի որոշակի խզման, ինչը հարկ կլինի նկատի ունենալ տվյալների համեմատության և վերլուծության ժամանակ:

Սույն հոդվածում դիտարկվել են զբաղվածության գնահատման մեթոդական մոտեցումները: Հատուկ ուշադրություն է դարձվել վիճակագրական տվյալների համադրելիության խնդրին, որի մասով առաջարկվել են որոշակի լուծումներ:

Անդրադարձ է կատարվել զբաղվածության մակարդակի և մակրոտնտեսական մի շարք ցուցանիշների կախվածություններին: Այդ նպատակով դիտարկվել են եռամսյակային վիճակագրական տվյալներ, որոնք ներառել են 2008-2019թթ բոլոր եռամսյակները: Նախքան բուն կախվածություններին անդրադառնալը, ուսումնասիրենք զբաղվածության մակարդակի ցուցանիշին և դրա հաշվարկման հետ կապված խնդիրներին: Համաձայն վիճակագրական կոմիտեի նոր սահմանման՝ զբաղված համարվում են 15-75 տարեկան այն անձինք, ովքեր հետազոտվող շաբաթում եկամուտ/աշխատավարձ ստանալու նպատակով գրեն մեկ ժամ զբաղվել են ապրանքների արտադրությամբ կամ տրամադրել են ծառայություններ՝ բացառապես այլոց սպառման համար: Այսինքն, նախկին սահմանման համեմատ զբաղվածների թվաքանակից բացառվել են նրանք, ովքեր հետազոտվող շաբաթում իրենց տնտեսությունում զբաղվել են ապրանքների արտադրությամբ սեփական վերջնական սպառման համար, եթե արտադրված արտադրանքը նշանակալի մասնաբաժին է ունեցել տնային տնտեսության սպառման մեջ: [2, էջ 77-79, 06.03.2021] Առանձնապես նշանակալի է զբաղվածության ցուցանիշի փոփոխությունը՝ ի հաշիվ բացառապես սեփական վերջնական սպառման համար արտադրողների՝ զբաղվածության թվաքանակից բացառման և գործազուրկների և/կամ աշխատուժից դուրս բնակչության թվաքանակներում վերաբաշխման: Նշված փոփոխության արդյունքում՝ փոխվել են նաև բնակչության տնտեսական ակտիվության մակարդակ-

## ԿԱՌԱՎԱՐՈՒՄ

ները բնութագրող ցուցանիշները: Ջբաղվածության մակարդակը հաշվարկված է աշխատանքային ռեսուրսների (ըստ առկա բնակչության թվաքանակի ցուցանիշի) թվաքանակի նկատմամբ:

Հետևաբար, զբաղվածության մակարդակի մինչև 2017թ և 2018թ հետո վիճակագրական տվյալները համադրելի չեն: Այս պարագայում շարքերը համադրելի կարելի է դարձնել տարբեր ճանապարհներով, որոնցից մեկը կիրառել ենք նաև մեր դեպքում: Մասնավորապես, ըստ ՎԿ տրամադրած վիճակագրական տվյալների հետազոտության, [2, էջ 80; 06.03.2021] 2017 և 2018թթ եռամսյակների համար հաշվարկված է զբաղվածության մակարդակը հին և նոր մեթոդաբանությամբ, որը կարելի է տեսնել ստորև բերված գծապատկերում:

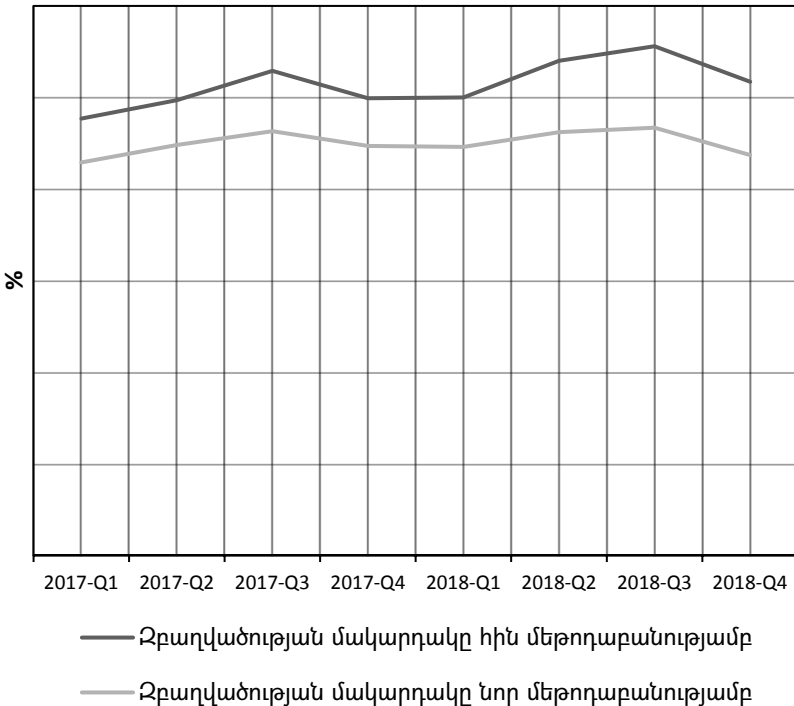

**Գծապատկեր 1. Ջբաղվածության մակարդակը 2017 և 2018թթ-երին եռամսյակային կտրվածքով հին ու նոր մեթոդաբանությամբ**



## ԿԱՌԱՎԱՐՈՒՄ

Գծապատկեր 1-ից նկատելի է, որ նոր մեթոդաբանությամբ հաշվարկած զբաղվածության մակարդակները էականորեն կրճատվել են հին մեթոդաբանությամբ հաշվարկված զբաղվածության մակարդակի համեմատ: Մասնավորապես, 2018թ չորրորդ եռամսյակում հին մեթոդաբանությամբ զբաղվածության մակարդակը կազմել է 51,7%, իսկ նոր մեթոդաբանությամբ հաշվարկվածը՝ 43,7%: Տարբերությունը կազմել է 8%: Նույնը վերաբերում է 2017 և 2018թթ բոլոր եռամսյակներին: Օգտվելով այս հին ու նոր մեթոդաբանության համընկուններից՝ ստացել ենք հին մեթոդաբանությամբ հաշվարկված շարքից նոր մեթոդաբանությամբ հաշվարկված շարքին անցման գործակիցները, որոնք ներկայացված են հետևյալ գծապատկերում.

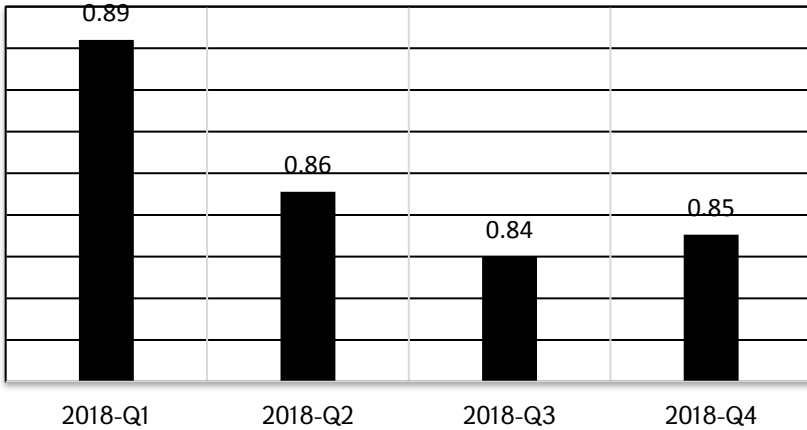

**Գծապատկեր 2. Զբաղվածության մակարդակի հին մեթոդաբանությամբ հաշվարկված շարքից նոր մեթոդաբանությամբ հաշվարկված շարքին անցման գործակիցները՝ 2018թ-ի յուրաքանչյուր եռամսյակի համար**

Գծապատկեր 2-ից նկատում ենք, որ ամենամեծ գործակիցը առկա է 1-ին եռամսյակում՝ 0,89, իսկ ամենափոքր գործակիցը՝ երրորդ եռամսյակում՝ 0,84: Նախկին մեթոդաբանությամբ հաշվարկված զբաղվածության մակարդակի յուրաքանչյուր եռամսյակի ցուցանիշը

<sup>1</sup> Սեփական հաշվարկներ

## ԿԱՌԱՎԱՐՈՒՄ

բազմապատկվել է համապատասխան եռամսյակի անցումային գործակցով: Դրա արդյունքում հին մեթոդաբանությամբ առկա վիճակագրական տվյալները ճշգրտվել են համապատասխան գործակիցներով և բերվել նոր մեթոդաբանության տվյալների: Կատարված հաշվարկների օգնությամբ ստացել ենք զբաղվածության մակարդակի հետևյալ համադրելի շարքը.

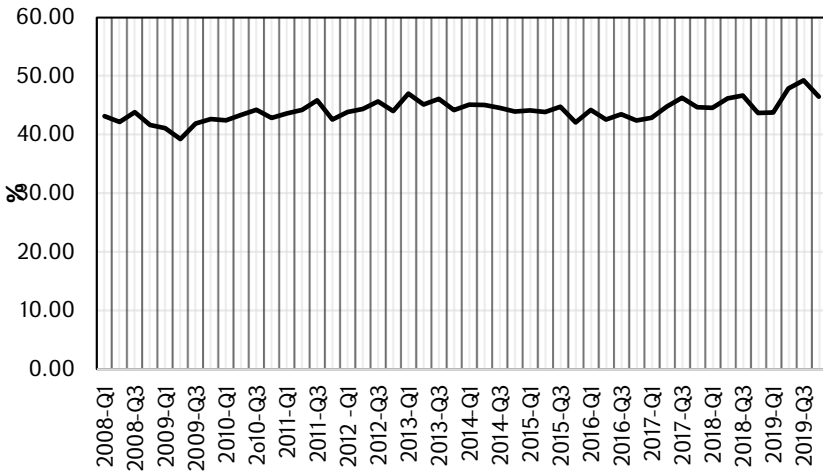

### **Գծապարկեր 3. Զբաղվածության մակարդակի համադրելի ցուցանիշի դինամիկան 2008-2019թթ եռամսյակներում<sup>2</sup>**

Զբաղվածության մակարդակը 2019թ չորրորդ եռամսյակում 46,5% է: Վերջինս նվազել է նախորդ եռամսյակի համեմատ 2,8 տոկոսային կետով, իսկ նախորդ տարվա նույն եռամսյակի համեմատ աճել է կրկին 2,8 տոկոսային կետով: Դիտարկվող ժամանակահատվածում զբաղվածության առավելագույն մակարդակը դիտվել է 2019թ-ի երրորդ եռամսյակում՝ 49,3%, իսկ նվազագույնը՝ 2009թ-ի երկրորդ եռամսյակում՝ 39,3%:

<sup>2</sup> Սեփական հաշվարկներ

## ԿԱՌԱՎԱՐՈՒՄ

Համադրելիության խնդիր է առաջանում նաև աշխատուժի պահանջարկի ցուցանիշի հաշվարկման ժամանակ, որը որպես զբաղվածության մակարդակի վրա ազդող գործոն է դիտարկվելու: Աշխատուժի պահանջարկն իրենից ներկայացնում է զբաղվածների և թափուր աշխատատեղերի գումարը: Վերջինիս մասով համադրելիության խնդիր չկա, խնդիրը առկա է զբաղվածների թվաքանակի մասով: Զբաղվածների թվաքանակի շարքի բաղադրիչները համադրելի դարձնելու նպատակով կիրառենք նույն մեթոդաբանությունը, որը առկա է զբաղվածության մակարդակի դեպքում: Այդ նպատակով դիտարկենք 2018թ բոլոր եռամսյակներում հին ու նոր մեթոդաբանությամբ հաշվարկված զբաղվածների թվաքանակը [2, էջ 80; 06.03.2021].

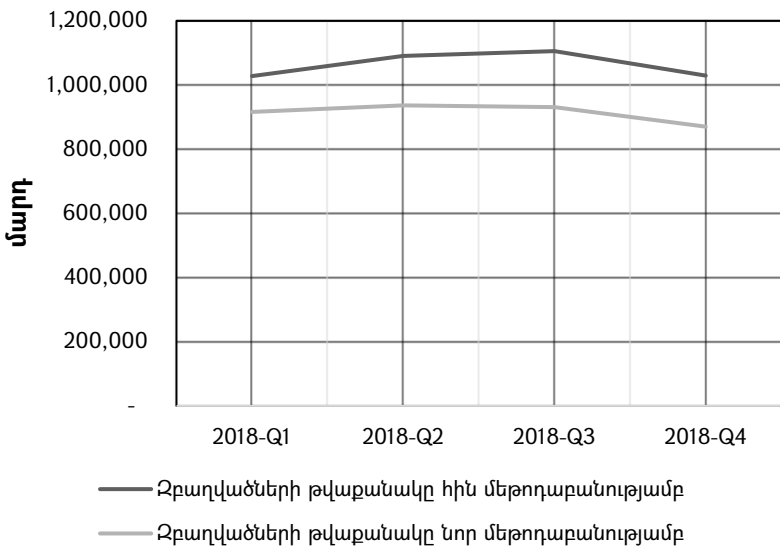

**Գծապատկեր 4. Զբաղվածների թվաքանակը 2018թ-ին եռամսյակային կտրվածքով հին ու նոր մեթոդաբանությամբ**

Գծապատկեր 4-ում ևս նկատում ենք, որ 2018թ բոլոր եռամսյակներում հին մեթոդաբանությամբ հաշվարկված զբաղվածների թիվը

## ԿԱՌԱՎԱՐՈՒՄ

գերազանցում է նոր մեթոդաբանությամբ հաշվարկված զբաղվածների թվաքանակին: Օրինակ, 2018թ երկրորդ եռամսյակում հին մեթոդաբանությամբ հաշվարկված զբաղվածների թվաքանակը կազմում է 1,090,300 մարդ, իսկ նույն ժամանակահատվածում նոր մեթոդաբանությամբ հաշվարկված զբաղվածների թվաքանակը կազմում է 936,600 մարդ: Տարբերությունը կազմում է 154,300 մարդ: Հաշվի առնելով 2018թ բոլոր եռամսյակներում հին և նոր մեթոդաբանությամբ հաշվարկված զբաղվածների թվաքանակների տարբերությունները՝ այս դեպքում ևս ստացել ենք հին մեթոդաբանությամբ հաշվարկված շարքից նոր մեթոդաբանությամբ հաշվարկված շարքին անցման գործակիցները, որոնք ներկայացված են ստորև.

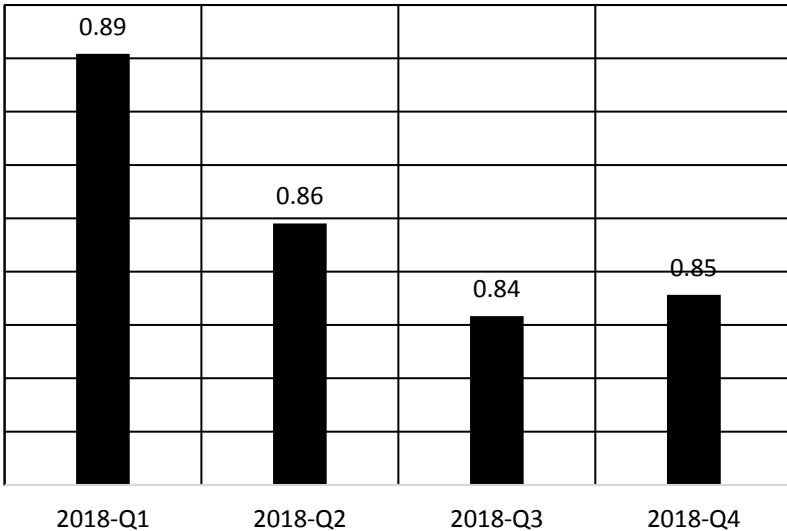

**Գծապատկեր 5. Զբաղվածների թվաքանակի հին մեթոդաբանությամբ հաշվարկված շարքից նոր մեթոդաբանությամբ հաշվարկված շարքին անցման գործակիցները 2018թ յուրաքանչյուր եռամսյակի համար**

Նկատենք, որ անցումային ցուցանիշները թե՛ զբաղվածության մակարդակի, թե՛ զբաղվածների թվաքանակի համար նույնն են:

## ԿԱՌԱՎԱՐՈՒՄ

Հետևաբար, օգտագործելով այս գործակիցները՝ կստանանք զբաղվածների թվաքանակը՝ ճշգրտված նոր մեթոդաբանությամբ:

Զբաղվածների թվաքանակի նոր շարքի դինամիկային կարող ենք ծանոթանալ ստորև բերված գծապատկերի օգնությամբ.

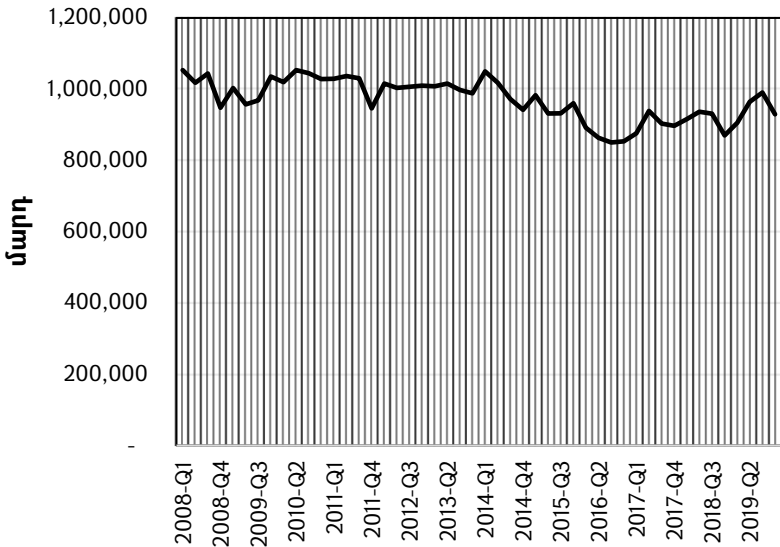

**Գծապատկեր 6. Զբաղվածների թվաքանակի դինամիկան 2008-2019թթ եռամսյակներում նոր մեթոդաբանությամբ ճշգրտված<sup>3</sup>**

2019թ 4-րդ եռամսյակում զբաղվածների թվաքանակը կազմել է 929,200 մարդ: Վերջինս նվազել է նախորդ եռամսյակի համեմատ 61,200 մարդով, իսկ 2018թ նույն եռամսյակի համեմատ աճել է 59,100 մարդով: Օգտագործելով զբաղվածների թվաքանակը և թափուր աշխատատեղերի թվաքանակը՝ կստանանք աշխատուժի պահանջարկը, որի դինամիկան հետևյալն է.

<sup>3</sup> Սեփական հաշվարկներ

## ԿԱՌԱՎԱՐՈՒՄ

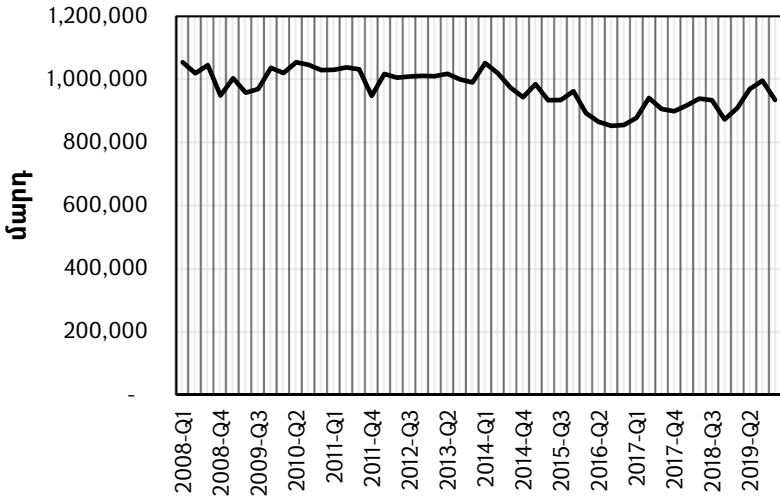

**Գծապատկեր 7. Աշխատուժի պահանջարկի դինամիկան 2008-2019թթ եռամսյակներում նոր մեթոդաբանությամբ ճշգրտված**

Աշխատուժի պահանջարկը<sup>4</sup> 2019թ-ի չորրորդ եռամսյակում կազմել է 934,870 մարդ: 2019թ-ի երրորդ եռամսյակի համեմատ աշխատուժի պահանջարկը 2019թ-ի չորրորդ եռամսյակում նվազել է 60,971-ով, իսկ 2018թ-ի չորրորդ եռամսյակի համեմատ աճ է նկատվել 61,904-ով:

Ամփոփելով կարող ենք ասել, որ նոր մեթոդաբանությունը հանգեցրել է վիճակագրական ցուցանիշների ժամանակային շարքերի որոշակի խզման, բայց մեր կարծիքով այս ամենը հետագայում կարող է նպաստել աշխատանքի շուկայում առկա հիմնախնդիրների վերհանմանը և որոշակի ժամանակահատվածի ընթացքում դրանց լուծմանը:

<sup>4</sup> Սեփական հաշվարկներ, ԱՎԿ տվյալներ

### Օգտագործված գրականության ցանկ

1. Հայաստանի Հանրապետության վիճակագրական կոմիտե, Զբաղվածություն 2018, <https://www.armstat.am/file/doc/99516743.pdf>
2. Հայաստանի Հանրապետության վիճակագրական կոմիտե, Աշխատանքի շուկայի ցուցանիշներ 2017-2018թթ, [https://www.armstat.am/file/article/sv\\_12\\_18a\\_141.pdf](https://www.armstat.am/file/article/sv_12_18a_141.pdf)

### ИССЛЕДОВАНИЕ ОСНОВНЫХ ФАКТОРОВ, ВЛИЯЮЩИХ НА УРОВЕНЬ ЗАНЯТОСТИ И ПРОБЛЕМА СОПОСТАВИМОСТИ СТАТИСТИЧЕСКИХ ДАННЫХ

**Арине Степанян**

ЕУ, кафедра Управления, соискатель

Занятость сама по себе сложное, многогранное явление, на которое влияет множество факторов. В сфере содействия занятости важно сочетание всех факторов. Тем не менее, для выбора правильного сочетания факторов необходимо проводить правильную экономическую политику на рынке труда. С этой точки зрения исследование уровня занятости следует проводить, прежде всего, путем изучения ключевых показателей рынка труда. Следует отметить, что формирование и модернизация рынка труда способствует пересмотру традиционных подходов к рынку труда, создает новую среду, требующую разработки новой политики занятости во всех сферах.

**Ключевые слова:** уровень занятости, рынок труда, сопоставимость, старая-новая методология, вакансия, безработица

### STUDY OF THE MAIN FACTORS AFFECTING THE LEVEL OF EMPLOYMENT AND THE PROBLEM OF COMPARABILITY OF STATISTICAL DATA

**Arine Stepanyan**

EU, Chair of Management, Researcher

Employment itself is a complex, multifaceted phenomenon influenced by many factors. A combination of all factors is important in employment promotion. Nevertheless, in order to choose the right combination of factors, it is necessary to conduct the right economic policy in the labor market. From this point of view, the study of the level of employment should be carried out, first of all, by studying the key indicators of the labor market. It should be noted that the formation and modernization of the labor market contributes to the revision of traditional approaches to the labor market, creates a new environment that requires the development of new employment policies in all areas.

**Keywords:** employment rate, labor market, comparability, old-new methodology, vacancy, unemployment

*Ընդունվել է տպագրության՝ 07.03.2021թ.  
Գրախոսվել է՝ 18.05.2021թ.*



## ԿԱՌԱՎԱՐՈՒՄ

### ՃԳՆԱԺԱՄԱՅԻՆ ԿԱՌԱՎԱՐՄԱՆ ԱՐԴՅՈՒՆԱՎԵՏՈՒԹՅԱՆ ՉԱՓԱՅՆՈՒԹՅԱՆ ՀԻՄՆԱՀԱՐՑԵՐԸ

**Վլադիմիր Վահանյան**

ԵՀ, Կառավարման ամբիոն, հայցորդ  
vahanyan83@mail.ru, +374 93 776075

Ճգնաժամային կառավարման արդյունավետության գնահատումը փոխկապակցվում է մի շարք տեսական և գործնական հիմնախնդիրների հետ, հատկապես, երբ այն առնչվում է արդյունավետության չափայնությանը: Հիմնականում, ճգնաժամային կառավարման արդյունավետությունը դիտարկվում է վիճակագրական վերլուծությունների տեսանկյունից, երբ ներկայացվում են փրկարարական աշխատանքների արդյունքները, աղետների կանխարգելման աշխատանքային ծավալները, պետական ֆինանսների և բյուջեային ծախսումների կատարողականները արտակարգ իրավիճակների կառավարման համակարգում: Սակայն նման վերլուծությունները բավարար չեն ճգնաժամային կառավարման արդյունավետության որակական գնահատականները ներկայացնելիս, քանի որ խորքային չեն ներկայացնում կառավարման գործառույթների որակական հատկանիշները:

Հոդվածում առաջարկվում են կառավարման արդյունավետության չափայնության մոտեցումներ, որով հնարավոր կլինի գնահատելի դարձնել ճգնաժամային կառավարչական գործառույթների որակական բնութագրիչները:

**Հիմնաբառեր.** ճգնաժամային կառավարում, կառավարչական որոշումներ, կառավարման արդյունավետություն, կառավարման շահառուներ:

Ճգնաժամային կառավարման գործառույթների որակի չափայնությունը դժվարանում է այն առումով, որ ոլորտը բավականին առանձնահատուկ է և կառավարման տեսանկյունից ունի յուրահատուկ մեկնաբանումներ: Երբ փրկարար ծառայությունները և արագ արձա-

## ԿԱՌԱՎԱՐՈՒՄ

գանձման հատուկ ծառայությունները ժամանակին և օպերատիվ են գործում, հասնելով ցանկալի արդյունքների, ապա ազգաբնակչության տեսանկյունից արտակարգ իրավիճակների կառավարումը գնահատվում է արդյունավետ [1]:

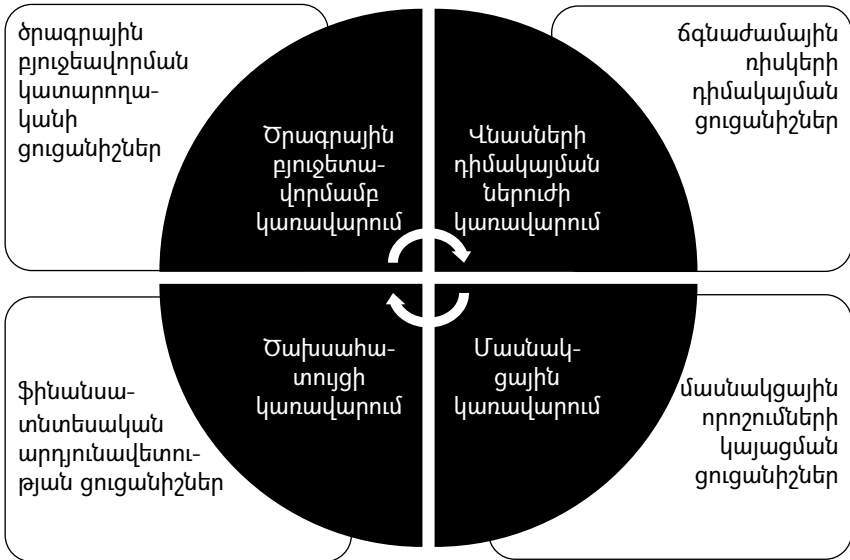

**Գծապատկեր 1: Ճգնաժամային կառավարման գործառույթների արդյունավետության գնահատման ցուցանիշների առաջարկվող դասակարգումը<sup>17</sup>**

Սակայն, ճգնաժամային կառավարման համակարգը շատ ավելի ընդգրկուն գործառույթներ է ընդգրկում, որոնք հանրային միջոցներով են ֆինանսավորվում և վերջնարդյունքների չափայնության ու գնահատման կարիք ունեն, մասնավորապես՝ հարկատուների տեսանկյունից, որոնց հետաքրքրում են ճգնաժամային դիսկերի դիմակայման, ֆինանսատնտեսական հատուցի ծրագրային բյուջետավորման ցուցանիշները:[2]

<sup>17</sup> Կազմվել է հեղինակի կողմից:

## ԿԱՌԱՎԱՐՈՒՄ

Իսկ երբ ՀՀ ազգային ժողով է ներկայացվում Արտակարգ իրավիճակների նախարարությանը հատկացված բյուջետային ծախսերի լիարժեք կատարողականը, պետության տեսանկյունից ճգնաժամային կառավարման արդյունավետությունը գնահատվում է բավարար: Բոլոր դեպքերում, բացակայում են կառավարման համակարգի գործունեության որակական ցուցանիշներ, որոնք չափելի կդարձնեն ոլորտում կառավարչական գործառույթների արդյունավետությունը:

Այս առումով, ճգնաժամային կառավարման արդյունավետության գնահատման համար մեր կողմից առաջարկվում է ցուցանիշների համախումբ, ներկայացված չորս ուղղությամբ (տես գծապատկեր 1.):

Շահառուների տեսանկյունից ներկայումս անհրաժեշտություն է առաջանում առավել հասցեական դարձնելու ճգնաժամային կառավարման գործառույթները: Հանրությանը հետաքրքրում է, թե որքանով է արտակարգ իրավիճակների կառավարումը պատրաստ վնասների դիմակայմանը, ինչպիսին է վնասների խոցելիությունը արտակարգ իրավիճակներում [3]:

Իր հերթին, պետությունը հետամուտ է ճգնաժամային կառավարման հատկացվող բյուջետային միջոցների ծախսային արդյունավետությամբ և կառավարչական գործառույթների հատույցով: Ծգնաժամային կառավարման գերատեսչական մարմինները կառավարչական գործառույթները առավել թափանցիկ և հաշվետվողական դարձնելու նպատակով ձգտում են «ներքևից-վերև» սկզբունքով մասնակցային կառավարման [4]:

Եվ վերջապես, ինչպես արտակարգ իրավիճակների նախարարությանը, այնպես էլ տարածքային կառավարման մարմիններում և արագ արձագանքման ստորաբաժանումներում հետամուտ են լինում ծախսերի արդյունքաբերությանը ճգնաժամային կառավարման գործառույթների այնպիսի ուղղություններում, ինչպիսիք են աղետների կանխարգելումը, դիմակայումը և վնասների վերականգնումը:[5] Հետևաբար, ճգնաժամային կառավարչական գործառույթների գծով հաշվետվողականությունը կդառնա առավել արդյունավետ, եթե ըստ շահառուների հասցեականությունից բացի, այն ապահովվի նաև

## ԿԱՌԱՎԱՐՈՒՄ

ճգնաժամային կառավարման արդյունավետության չափելիություն՝ ըստ կառավարման ոլորտների (տես աղյուսակ 1):

Այս դեպքում, ճգնաժամային կառավարմանը առնչվող յուրաքանչ-յուր շահառու հնարավորություն կունենա գնահատել կառավարման իրեն հետաքրքրող ոլորտի արդյունավետությունը՝ կոնկրետ ցուցիչներով: Ընդ որում, ցուցիչների կիրառման ոլորտները կարող են հասցեական լինել ոչ թե մեկ, այլ մի քանի շահառուների: Այսպես, եթե ծրագրային բյուջետավորման ոլորտում կառավարման գործառույթների արդյունավետությունը հիմնականում տեղեկատվական պահանջարկ է ունենում կառավարության շրջանակներում և ԱԻՆ գերատեսչություններում, ապա մասնակցային կառավարման, կամ վնասների դիմակայման ներուժի ցուցիչները, ոլորտին առնչվող ցուցիչները հասցեագրվում են ճգնաժամային կառավարման գրեթե բոլոր օղակներին:

Աղյուսակ 1

### **Ճգնաժամային կառավարման արդյունավետության չափելիության ոլորտները և գնահատման առաջարկվող ցուցանիշները**

#	Ցուցիչների կիրառման ոլորտը և հաշվարկը	Նշանակում
1.	<b>Ծրագրային բյուջետավորմամբ կառավարման ոլորտ</b>	
1.1	Նախահաշվային ծախսերի կատարողականի ցուցիչ = բյուջետային ծախսեր / վերջնարդյունքներ	B1
1.2	գործառնական նպատակադրումների ցուցիչ = փաստացի վերջարդյունքներ / ծրագրային բյուջետավորման վերջարդյունքներ	B2
2.	<b>Վնասների դիմակայման ներուժի կառավարման ոլորտ</b>	
2.1	Ճգնաժամային ռիսկերի դիմակայման գործակից = ռիսկերի դիմակայման ցուցիչ / ճգնաժամային կառավարման կարողությունների ցուցիչ	R1

## ԿԱՌԱՎԱՐՈՒՄ

2.2	Վնասների խոցելիություն = ճգնաժամային կառավարման կարողությունների ցուցիչ + ռիսկերի դիմակայման ցուցիչ	R2
3.	<b>Մասնակցային կառավարման ոլորտ</b>	
3.1	Մասնակցային կառավարչական որոշումների տեսակարար կշիռը = մասնակցային կառավարչական որոշումներ / կառավարչական որոշումների ընդհանուր քանակ	M1
3.2	Կառավարման ստորին օղակներից ներկայացվող որոշումների տեսակարար կշիռը կառավարչական ընդհանուր որոշումների կազմում	M2
4.	<b>Ծախսահատույցի ոլորտ</b>	
4.1	Կանխարգելման ծախսահատույց = ռիսկայնության նվազում / կանխարգելման ծախսեր	E1
4.2	Դիմակայման ծախսահատույց = վնասների մեղմում / դիմակայման ծախսեր	E2
4.3	Վերականգման ծախսահատույց = հաջորդիվ վնասների նվազում / վերականգման ծախսեր	E3

Կառավարչական գործարքների արդյունավետության առաջարկվող չափայնության մոտեցումները հնարավորություն է ստեղծվում ներկայացնելու վերջնարդյունքների վրա հիմնաված ճգնաժամային կառավարման բարելավման հայեցակարգային մեխանիզմ, որը ներկայացված է գծապատկեր 2-ում:

## ԿԱՌԱՎԱՐՈՒՄ

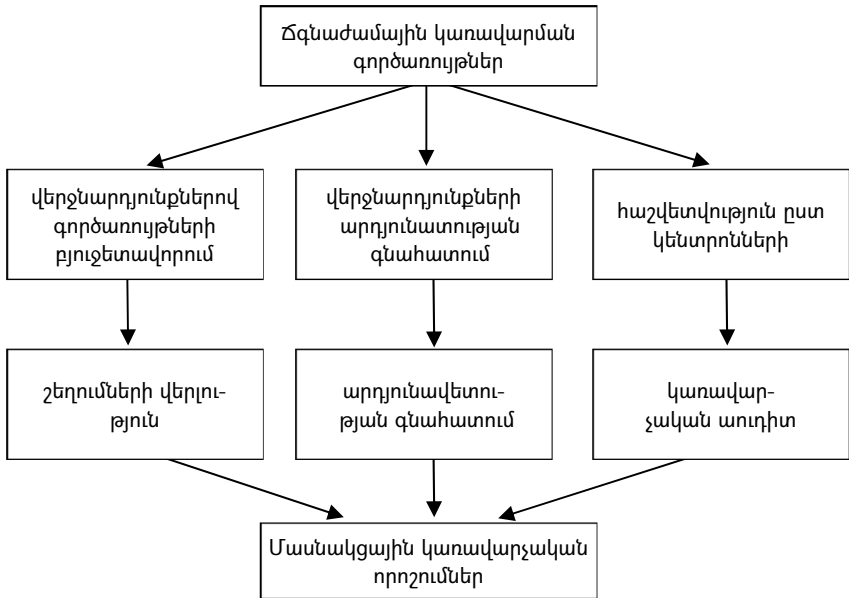

**Գծապատկեր 2: Վերջնարդյունքների վրա հիմնված ճգնաժամային կառավարման բարելավման հայեցակարգային մեխանիզմը<sup>18</sup>**

### **Եզրակացություններ**

Այսպիսով, ճգնաժամային կառավարման արդյունավետության չափայնությունը հնարավորություն է ընձեռնում.

Առաջին. իրականացնելու կառավարչական նպատակադրումներից շեղումների շարունակական մոնիտորինգ և վերահսկողություն, դրա հիման վրա իրականացնելով մասնակցային կառավարչական որոշումներ:

Երկրորդ. շարունակաբար գնահատելու ճգնաժամային կառավարման արդյունավետությունը՝ աղետների կանխարգելման, դիմակայման և վերականգման փուլերում, դրանով իսկ որոշումներ կայացնելով կառավարչական նպատակներով ծախսավող ռեսուրսահատույցի բարձրացման ուղղությամբ:

<sup>18</sup> Կազմվել է հեղինակի կողմից:

## ԿԱՌԱՎԱՐՈՒՄ

Երրորդ բարելավելու ճգնաժամային կառավարման արդյունքների հաշվետվողականությունը, բարձրացնելով տեղեկատվության թափանցիկության և հասցեականության աստիճանը, որը հնարավորություն է ընձեռնում կառավարմանը առնչվող շահառուներին իրականացնելու արդյունարար կառավարչական որոշումներ:

### Օգտագործված գրականության ցանկ

1. Шульц В.Л., В.В. Кульба, А.Б. Шелков, И.В. Чернов, Методы планирования и управления техногенной безопасностью на основе сценарного подхода. // Национальная безопасность, 2013. - № 2. стр. 198-216.
2. Антикризисное управление организацией: учебное пособие / А.П. Добровинский; Национальный исследовательский Томский политехнический университет. – Томск: Изд-во Томского политехнического университета, 2013, стр. 102
3. Иванов М.Ф., Совместное принятие решения в системе менеджмента, //Практический менеджмент, #3, 2014, стр. 25-31
4. Մանուկյան Ս.Ա, Ճաղարյան Գ.Հ., Արտակարգ իրավիճակների և քաղաքացիական պաշտպանության հիմնահարցեր, ԵՊՀ հրատ., 2017, էջ 79
5. Теория риска и моделирование рискованных ситуаций, Дашков и К", 2017, стр. 56

### ВОПРОСЫ ИЗМЕРЕНИЯ ЭФФЕКТИВНОСТИ КРИЗИСНОГО УПРАВЛЕНИЯ

**Владимир Ваганян**

ЕУ, кафедра Управления, соискатель

Оценка эффективности антикризисного управления связана с рядом теоретических и практических вопросов. В целом, эффективность антикризисного управления рассматривается с точки зрения статистического анализа, когда представлены результаты спасательных операций, фактические объемы по предотвращению стихийных бед-

ствий, показатели государственных финансов и бюджетные расходы в системе управления чрезвычайными ситуациями. Однако подобного анализа недостаточно для качественной оценки эффективности антикризисного управления, поскольку он не дает подробных качественных характеристик функций управления.

В статье предлагаются подходы к измерению эффективности управления, которые позволят оценить качественные характеристики функции антикризисного управления.

**Ключевые слова:** антикризисное управление, управленческие решения, эффективность управления, бенефициары управления.

### CRISIS MANAGEMENT EFFICIENCY PERFORMANCE MEASUREMENT ISSUES

**Vladimir Vahanyan**

EU, Chair of Management, Researcher

Evaluation of the effectiveness of anti-crisis management is associated with a number of theoretical and practical issues. In general, the effectiveness of anti-crisis management is considered from the point of view of statistical analysis, when the results of rescue operations, the actual volumes of disaster prevention, indicators of public finances and budgetary expenditures in the emergency management system are presented. However, such an analysis is insufficient for a qualitative assessment of the effectiveness of anti-crisis management, since it does not provide detailed qualitative characteristics of management functions.

The article proposes approaches to measuring the effectiveness of management, which will make it possible to assess the qualitative characteristics of the anti-crisis management function.

**Keywords:** anti-crisis management, managerial decisions, management efficiency, management beneficiaries.

*Ընդունվել է Կրթազրույթի միջոցառումների կոմիտեի կողմից՝ 08.03.2021թ.*

*Գրախոսվել է՝ 03.05.2021թ.*



## ԿԱՌԱՎԱՐՈՒՄ

### ՀԱՐԿԵՐԸ ՈՐՊԵՍ ՀԱՐԿԱՅԻՆ ՀԱՄԱԿԱՐԳԻ ՀԻՄՆԱԿԱՆ ԲԱՂԿԱՑՈՒՑԻՉ ԵՎ ԴՐԱՆՑ ԴԵՐԸ ՀՀ ՏՆՏԵՍՈՒԹՅԱՆ ԶԱՐԳԱՑՄԱՆ ԳՈՐԾՈՒՄ

*Մարատ Մանուչարյան*

*Ե Հ, Կառավարման ամբիոն, հայցորդ  
marat\_manucharyan@taxservice.am, +374 94 205475*

Հարկերի կիրառումն օբյեկտիվ անհրաժեշտություն է, քանի որ դրանք հանդիսանում են բոլոր մակարդակների բյուջեային մուտքերի համալրման հիմնական աղբյուր, որոնք ուղղվում են տվյալ ֆինանսական տարվա ընթացքում կառավարության կողմից իրականացվող ծրագրերի ֆինանսավորմանը: Հարկերի հավաքագրմամբ լուծվում է նաև մեկ այլ չափազանց կարևոր խնդիր՝ այն թույլ է տալիս ՀՆԱ-ի բաշխման և վերաբաշխման գործընթացի նպատակամետ կազմակերպման արդյունքում իրականացնել տարբեր սոցիալական ծրագրեր և ապահովել բնակչության ավելի բարձր կենսամակարդակ: Չնայած այն հանգամանքին, որ հարկերն ամենից հաճախ են ենթարկվում քննադատության, այնուամենայնիվ, ինչպես Բ. Ֆրանկլինն է նշել՝ «Այս աշխարհում բացի մահից ու հարկերից ուրիշ ոչ մի հաստատուն բան չկա» [1, c.14]:

**Հիմնաբառեր.** *հարկեր, հարկային համակարգ, հարկային օրենսդրություն, հարկային քաղաքականության*

Տնտեսության զարգացման, սոցիալ-տնտեսական բազմաբնույթ հիմնախնդիրների լուծման, ներդրումային հոսքերի ապահովման, ինչպես նաև պետության գործառույթների պատշաճ իրականացման գործում ակնհայտորեն մեծ է հարկային քաղաքականության և հարկային համակարգի դերը: Դրանցով են պայմանավորված ոչ միայն պետական ֆինանսական միջոցների կենտրոնացման գործընթացի արդյունավետությունը, այլև տնտեսավարող սուբյեկտների կանոնակարգված և նպատակամետ գործունեությունը: Նշված ուղղություններով արդյունավետության ապահովման հիմքում, ընդհանուր առմամբ,

## ԿԱՌԱՎԱՐՈՒՄ

ընկած են հարկերը, որոնք պետք է հետապնդեն այդ ուղղություններով ենթադրվող, իսկ երբեմն նաև տրամագծորեն հակառակ ուղղություն ունեցող հետաքրքրությունների համահարթեցման և ընդհանուր շահերի ապահովման նպատակ: Բոլոր, մինչև անգամ զարգացած երկրներում, այդ նպատակը մնում է մշտապես արդիական և իրագործման առումով չափազանց դժվար, քանի որ պետության առաջնահերթ և հիմնական նպատակն է ապահովել առավելագույն հարկային մուտքեր, իսկ հարկ վճարողներին՝ ունենալ նվազագույն հարկային պարտավորություններ: Հասարակական զարգացման պատմությունը ցույց է տալիս, որ տարաբևեռ այդ նպատակները գոյություն են ունեցել մշտապես, որոնց զուգակցումը պահանջում է արդյունավետ հարկային համակարգի ձևավորում և հավասարակշռված ու համակողմանիորեն հիմնավորված հարկային քաղաքականության իրականացում:

Հայաստանի Հանրապետությունում հարկային համակարգի հիմքերը դրվել են անկախության առաջին տարիներին, որից սկսած մինչ օրս այն զարգանում և կատարելագործվում է: Հարկային համակարգն այն հիմնարար տնտեսական մեխանիզմն է, որն անմիջապես ազդում է ինչպես տնտեսության ամբողջական զարգացման, այնպես էլ երկրի հասարակության կենսամակարդակի վրա: Իրավական առումով հարկային համակարգն իրենից ներկայացնում է հարկման բնագավառում իրականացվող պետական քաղաքականության և օրենսդրական կարգավորման գործընթացների, ինչպես նաև հարկային հսկողության և վարչարարության իրականացման մեխանիզմների ամբողջություն, որոնցով սահմանվում են հարկային հարաբերությունների մասնակից կողմերի իրավունքներն ու պարտականությունները: Վերոհիշյալ սկզբունքների հիման վրա կառուցված հարկային համակարգն ունակ է լուրջ խթան հանդիսանալ տնտեսության զարգացման համար, ինչը հաստատում է արդյունաբերական զարգացած տնտեսություն ունեցող երկրների փորձը:

Գործնականում հարկային համակարգը բարդ և զգայուն համակարգ է, որտեղ կատարված ցանկացած տնտեսապես չհիմնավորված փոփոխություն բացասական ազդեցություն է թողնում տնտեսության

## ԿԱՌԱՎԱՐՈՒՄ

զարգացման և ներդրումների մակարդակի, բյուջեի եկամուտների և բնակչության կենսամակարդակի վրա: Այս իմաստով, հարկային համակարգի միջոցով հասարակության զուտ եկամտի բաշխումը ինքնին հակասություն է պարունակում, որովհետև հարկային դրույքաչափերի բարձրացումը կամ նվազեցումը նշանակում է մի սուբյեկտի եկամտի ավելացում կամ նվազեցում՝ մեկ այլ սուբյեկտի հաշվին կամ օգտին: Դա է պատճառը, որ հարկային համակարգի կառուցման հիմքում պետք է դրված լինեն որոշակի հիմնարար սկզբունքներ, որոնք բոլոր տնտեսվարող սուբյեկտների համար կապահովեն արդյունավետ գործունեության հնարավորություն և շահագրգռվածություն, շուկայական ազատ մրցակցության և հարկման հավասար պայմաններ, ինչն անհրաժեշտ է հատկապես անցման փուլում գտնվող երկրների, այդ թվում՝ Հայաստանի Հանրապետության համար: Դա, բնականաբար, ենթադրում է այնպիսի հարկային քաղաքականության մշակում և իրականացում, որը կնպաստի ձեռնարկատիրական ակտիվության բարձրացմանը, ներդրումային գործընթացի աշխուժացմանը, ազատ մրցակցության հաստատմանը և, վերջին հաշվով, տնտեսական աճի կայուն տեմպերի ապահովմանը:

Հարկային համակարգն [2, c.47] իրենից ներկայացնում է միանման տարրերի ամբողջություն, որոնք միավորված են կատարելու մեկ ընդհանուր խնդիր՝ հարկային սուբյեկտներից հարկերի և տուրքերի հավաքագրում համապատասխան բյուջեներ և պետական ու տեղական արտաբյուջետային ֆոնդեր: Ցանկացած պետության հարկային համակարգը կարելի է դիտարկել որպես պետությունում օրենսդրորեն ընդունված հարկերի և վճարների ամբողջություն, որոնք համապատասխան մարմինները հավաքագրում են հարկային սուբյեկտներից (հարկատուներից):

Արդյունավետ հարկային համակարգը բնութագրող հիմնական հատկանիշները ռացիոնալությունն ու կայունությունն են:

Հարկային համակարգի ռացիոնալության պահանջը թույլ է տալիս օպտիմալացնել համակարգի կառուցվածքը, նվազագույնի հասցնել դրա պահպանման և վերազինման ծախսերը՝ հարկային տեղե-

## ԿԱՌԱՎԱՐՈՒՄ

կատվության հավաքագրման, հաշվառման, մշակման և պահպանման ավտոմատացման միջոցով:

Հարկային համակարգը, որը բավարարում է ռացիոնալության պահանջը, պետք է.

- պետության ամբողջ տնտեսական համակարգում հիմնված լինի հարկման միասնական օրենսդրական բազայի վրա և ունենա կենտրոնացված կառավարում: Հարկային մարմինները չպետք է կրկնօրինակեն այլ պետական մարմինների գործառույթները, և հենց հարկային մարմինների կառուցվածքում չպետք է լինեն կրկնօրինակվող գործառույթներ.
- պարունակում են որչամիտ թվով հարկեր, որոնք ամրագրված են համակարգի մակարդակներից յուրաքանչյուրին.
- հիմնված լինի նվազագույն թվով կարգավորող փաստաթղթերի վրա, որոնք որոշում են հարկերի և տուրքերի հավաքագրման և դրանց վճարման նկատմամբ վերահսկողությունը.
- պարունակում են համակարգի բոլոր տարրերը կարգավորելու իրավական մեխանիզմ:

Հարկային համակարգի ռացիոնալության ընդհանրացնող չափանիշը կարող է լինել հարկերի հավաքագրումը, որը բնութագրում է հարկային համակարգի արդյունավետությունն՝ իր հիմնական խնդիրներն իրագործելու տեսանկյունից: Բայց, ինչպես հայտնի է, արդյունավետությունը սովորաբար գնահատվում է հարաբերական ցուցանիշներով, որոնցում արդյունքը համեմատվում է դրանց հասնելու ծախսերի հետ: Հաշվի առնելով դա, հարկային համակարգի արդյունավետությունը գնահատելիս կարելի է ելնել դրա գործունեության ապահովման ծախսերի և ամբողջ պետության հարկային մուտքերի համադրման ցուցանիշներից:

Կայունության պահանջը նշանակում է, որ հարկային համակարգում պետք է որոշակի ժամկետով հաստատվեն հարկերի քանակը և տեսակները, յուրաքանչյուրի համար հարկման տարրերը, ինչը կբացառի տվյալ ժամանակահատվածի համար նոր հարկերի ներդրումը կամ ուղղումները, գործող հարկերի հարկման տարրերի (հարկային

## ԿԱՌԱՎԱՐՈՒՄ

բազա, դրույքաչափեր և այլն) փոփոխությունների և լրացումների ներդրումը:

Հարկային օրենսդրության անկայունությունը մեծացնում է իշխանությունների և հարկային սուբյեկտների հակասությունը և առաջացնում հարկերից խուսափելու մեխանիզմներ, ինչը հարկային համակարգը դարձնում է անարդյունավետ:

Կայունության նվազագույն պահանջը՝ դա սկսվող տնտեսական տարվա շրջանակներում (օրացուցային տարի, եթե դրանք ըստ ժամկետների համընկնում են) սահմանված հարկման ռեժիմների պահպանումն է: Կայունության պահանջի տեսանկյունից հարկային օրենսդրության փոփոխությունները կարող են կիրառվել միայն նոր տնտեսական տարվա սկզբից (եթե երկրում այն համընկնում է օրացուցային տարվա հետ, ապա՝ նոր օրացուցային տարվա սկզբից):

Առանձին պետությունների հարկային համակարգերի վերլուծությունը ցույց է տալիս, որ, չնայած իրենց տարբերություններին, նրանք իրենց կառուցվածքում ունեն նույնատիպ տարրեր.

- հարկատեսակներ, որոնք օրենսդրորեն ընդունվում են օրենսդիր մարմնի կողմից.
- հարկի սուբյեկտ (հարկ վճարող), որոնք պետությունում ընդունված օրենքների հիման վրա վճարում են հարկեր և վճարներ.
- պետական իշխանության և տեղական ինքնակառավարման մարմիններ՝ որպես իշխանության ինստիտուտներ, որոնց լիազորությունները հարկման բնագավառում առանձնացված են (ըստ հարկի սուբյեկտներից գանձվող հարկերի և հարկատուների կողմից վճարվող հարկերի նկատմամբ հաստատված վերահսկողության).
- հարկման, հարկի սուբյեկտի և իշխանության մարմինների իրավունքների, պարտականությունների և պատասխանատվության օրենսդրական բազա՝ (հարկային օրենսգիրք, օրենքներ, որոշումներ, կարգադրություն, կարգ և այլն), ըստ հարկման բնագավառի լիազորությունների:

## ԿԱՌԱՎԱՐՈՒՄ

Հաշվի առնելով այն հանգամանքը, որ պետության հարկային համակարգն ընդհանուր առմամբ դիտարկվում է որպես հարկերի սահմանման և հավաքագրման հետ կապված հասարակական հարաբերությունների ամբողջություն, կարելի է առանձնացնել այդ համակարգի հիմնական բաղկացուցիչները.

- հարկեր.
- հարկ վճարողներ.
- հարկային մարմիններ.
- հարկային օրենսդրություն:

Շուկայական հարաբերություններին անցմամբ պայմանավորված՝ հարկային բարեփոխումների իրականացման ընթացքում անհրաժեշտ է, նախ և առաջ, իմաստավորել հարկերի դերն ընդլայնված վերարտադրության գործընթացում:

Լինելով տնտեսական հարաբերությունների ամենահին ձևերից մեկը, հարկերի դարավոր պատմության մեջ կիրառվել են տարբեր հարկատեսակներ՝ [2, c.7] վարձավճար, հարցման հարկ, ակցիզային հարկ, դրոշմանիշային վճար, հայտարարագրված կապիտալի տոկոսավճար, մորուքի հարկ, գույքահարկ, շահութահարկ, ավելացված արժեքի հարկ, տարբեր տուրքեր և այլն: Նրանք բոլորը տարբերվում են հարկման օբյեկտից, հավաքագրման եղանակից, վճարման կարգից, ժամկետից և մի շարք այլ հատկանիշներով: Միևնույն ժամանակ, նրանցից յուրաքանչյուրն ունի մեկ ընդհանուր հատկանիշ, որը թույլ է տալիս, չնայած ակնհայտ արտաքին տարբերություններին, սահմանել «հարկերի»՝ որպես մեկ հասկացություն: ՀՀ Հարկային օրենսգիրքը հարկը սահմանում է որպես պետական և հասարակական կարիքների բավարարման նպատակով Հայաստանի Հանրապետության պետական և համայնքների բյուջեներ վճարվող պարտադիր և անհատույց վճար, որը վճարվում է հարկ վճարողների կողմից՝ սահմանված կարգով, չափերով և ժամկետներում [3]: Նշված սահմանումը բավականին ամբողջությամբ բնութագրում է հարկի հասկացությունը և հնարավորություն է ընձեռնում առանձնացնել հարկերի հիմնական հատկանիշները՝ վճարումների պարտադիր բնույթը, անհատույց լինելը, դրամական տեսքով դրանց վճարումը: Հարկի սահմանումը պետք է միանշա-

## ԿԱՌԱՎԱՐՈՒՄ

Նակ հասկանալի լինի և՛ հարկ վճարողների և՛ օրենսդրությունն ընդունող մարմինների կողմից: Դա կնպաստի Հայաստանի Հանրապետության քաղաքացիների և տնտեսվարող սուբյեկտների մոտ հարկային մշակույթի ձևավորմանը և բարձրացմանը: Հարկերի համընդհանուր սահմանման առավելությունը կայանում է նրանում, որ այն հնարավորություն է տալիս շրջանցել անխուսափելի թերություններից, անճշտություններից, երկիմաստություններից, որոնք նկարագրված են այդքան բարդ հասկացությունում: Ոստի, կարելի է ամբողջությամբ խելամիտ համարել ՀՀ Հարկային օրենսգրքում հարկի սահմանումը:

Հասարակության և պետության հարկման փոխհարաբերությունների մեկնաբանությունը տարբեր երկրներում և ժամանակաշրջաններում եղել է տարբեր: Այսպես՝ Գերմանիայի Դաշնային Հանրապետությունում հարկերը համարվում են որպես քաղաքացիների կողմից պետությանը ցուցաբերվող աջակցություն (stauer), Մեծ Բրիտանիայում՝ պարտավորություն (debt), ԱՄՆ-ում՝ հարկերն օրենսդրորեն ներկայացվում են տաքսա (tax), իսկ Ֆրանսիայում՝ հարկային հարաբերությունները անվանվում են պարտադիր վճար (import): Հարկային պարտավորության չկատարումն ունի նաև հոգեբանական կողմ, ինչը բխում է այն արժեչափից, համաձայն որի անհատը՝ հարկ վճարելով, մասնակցում է ազգային կարևորագույն խնդիրների լուծմանը: Պետության տեսանկյունից, հարկերն ընդունում են եկամուտների տեսք: Հարկային հարաբերությունների մյուս մասնակիցների տեսանկյունից, մասնավորապես՝ հարկ վճարողների, հարկերը հանդես են գալիս իրենց կողմից ստեղծված եկամտի մի մասի գանձման, այսինքն՝ ծախսի տեսքով: Հարկային հարաբերությունների յուրաքանչյուր մասնակից ունի իր հետաքրքրությունն ու շահը, որոնք հակասում են միմյանց [4, c.28]: Միայն այս հակադիր շահերի օպտիմալ զուգորդման շնորհիվ Հայաստանի Հանրապետությունը, որպես պետություն, կհասնի ցանկալի արդյունքի, այն է՝ տնտեսական աճի կայուն տեմպ, ՀՆԱ-ի առաջանցիկ աճ, բյուջեի եկամուտների համալրում, բնակչության կենսամակարդակի բարձրացում և այլն:

Ներկայումս, ինչպես զարգացած տնտեսություն ունեցող երկրներում, այնպես էլ Հայաստանի Հանրապետությունում, պետության

## ԿԱՌԱՎԱՐՈՒՄ

բնականոն գործունեության ապահովումը, վերջինիս վերապահված գործառույթների պատշաճ իրականացումը պահանջում են համապատասխան ֆինանսական ռեսուրսներ, որոնց ձևավորման հիմնական աղբյուրը հանդիսանում են հարկերը: Կարևորելով հարկերի դերը պետության քաղաքական և տնտեսական կյանքում՝ դեռևս 19-րդ դարում Կ. Մարքսն իր «Պայքարը Ֆրանսիայում» հոդվածում գրել է, որ «Մեծն Նապոլեոնը սուրբ Ելենա կղզում ասում էր, որ գինու հարկումը, ավելի քան որևէ այլ բան, դարձավ իր անկման պատճառը, քանզի իրենից վանեց Հարավային Ֆրանսիայի գյուղացիներին» [5, c.127]:

Ժամանակակից աշխարհում հարկերն անխուսափելիորեն ազդում են արտադրության զարգացման վրա: Հարկերի հասարակական նշանակությունը դրսևորվում է նրանց գործառույթների միջոցով, որոնք անմիջականորեն իրականացվում են հարկման գործընթացում: Հարկի գործառույթն արտահայտում է նշված կատեգորիայի էությունն ու նպատակը: Հետևաբար, դա օբյեկտիվ է, նախապես կանխորոշված և միշտ առկա է՝ անկախ պետության կամքից: Այն մշտական է, այսինքն՝ օժտված է գործունեության կայունությամբ, անընդհատությամբ, երկարատևությամբ:

Անհրաժեշտ է հաշվի առնել, որ հարկը սահմանվում է պետության կողմից: Եվ հատկապես պետությունն է ձևավորում հարկերի կառուցվածքը՝ տալով նրանց այս կամ այն հատկանիշը, կամ ձգտում է հարկերի միջոցով լուծել այս կամ այն տնտեսական կամ սոցիալական խնդիրը: Հարկերի առկայությունը պայմանավորված է պետության գոյությամբ, հարկման նպատակը և խնդիրները նույնպես որոշվում են պետության կողմից: Դրդապատճառները, որոնցով պետությունն առաջնորդվում է հարկը սահմանելիս, կարող են շատ բազմազան լինել՝ տնտեսական, սոցիալական, քաղաքական: Սակայն, անկախ բոլոր հանգամանքներից՝ հարկի կառուցվածքը, դրան որոշակի որակներ հաղորդելը ձևավորում է ոչ այլ ոք, քան ինքը՝ պետությունը:

Այսպիսով, հարկի ներդրման նպատակը սահմանում է պետությունը: Պետք է նկատի ունենալ, որ հարկ սահմանելիս անհրաժեշտ է հաշվի առնել ընթացիկ ժամանակաշրջանի տնտեսության խնդիրները և կազմակերպությունների վճարունակությունը: Եթե պետությունը



## ԿԱՌԱՎԱՐՈՒՄ

ձևավորում է այդ պահանջներին չհամապատասխանող հարկ, ապա վաղ թե ուշ նա կստանա «ազդանշան»՝ տնտեսության վիճակի վատթարացման տեսքով: Այսպես, եթե հարկային բեռի ծավալը գերազանցում է կազմակերպությունների վճարային հնարավորությունները, ապա դա կհանգեցնի տնտեսական զարգացման տեմպի նվազմանը: Հետեւաբար, հարկը սահմանելիս անհրաժեշտ է հաշվի առնել հարկի բոլոր հատկություններն ու հնարավորությունները, այսինքն՝ հարկի գործառույթների դրսևորումը:

Արդյունքը, որը ձեռք է բերվում գործառույթը գործնականում օգտագործելիս, իրենից ներկայացնում է հարկերի դերը հասարակության կյանքում: Այն կարող է սահմանվել գիտակցաբար, նպատակաուղղված, սուբյեկտիվորեն կամ ունենալ կողմնակի, անուղղակի դրսևորումներ:

Հարկի դերն ունի հետևյալ հատկանիշները.

1) իրենից ներկայացնում է տվյալ կատեգորիայի ներուժի (հնարավորությունների, հատկանիշների) արտաքին դրսևորումը, այսինքն՝ ցույց է տալիս հարկի պոտենցիալ հնարավորությունները.

2) դրսևորվում է գործողության մեջ, այսինքն՝ ենթադրում է հասարակական հարաբերություններին հարկի կցման իրականացման համար որոշակի մեխանիզմի կիրառում.

3) ցույց է տալիս ազդեցության օբյեկտի (հասարակական հարաբերությունների) կախվածությունը հարկի փոփոխությունից, որպես փաստարկ, այսինքն՝ մատնանշում է պատճառահետեւանքային կապերը.

4) կարող է սահմանվել նպատակաուղղված ձևով.

5) չի համապատասխանում կայունության չափանիշին, այսինքն՝ կարող է փոփոխվել՝ կախված դրված նպատակներից:

Որպեսզի պետությունը հնարավորություն ունենա ֆինանսավորելու հանրային բարիքների արտադրությունը, որոնց պահանջը հասարակության ոչ բոլոր անդամների կողմից է ընկալվում, հարկերը հավաքագրվում են հարկադիր կարգով: Հարկի սահմանման, գանձման, նոր հարկատեսակների ներդրման և այլ հարաբերությունները կարգավորվում են օրենքով: Հարկերի միջոցով բնակչությունն ու մաս-

## ԿԱՌԱՎԱՐՈՒՄ

Նավոր հատվածը վճարում են օգտագործվող հանրային բարիքի համար, իսկ հարկերն էլ հանդես են գալիս որպես հանրային բարիքի ձեռքբերման գին, թեև այդ փոխանակումը չի համապատասխանում շուկայական համարժեքության սկզբունքներին: Հարկերի վճարումը ենթադրում է տնտեսվարողի եկամտի մի մասի փոխանցում պետությանը, որից հետո բաշխվում, այնուհետև վերաբաշխվում է ՀՆԱ-ն: Թեև առաջին հայացքից այդ հարաբերությունները միակողմանի են, այդուհանդերձ, դրանք կրում են նաև հետադարձ բնույթ, քանի որ այն, ինչ պետությունը գանձում է հարկ վճարողներից, նրանց է վերադարձնում մեկ այլ ձևով՝ ինչպես կարճաժամկետ, այնպես էլ երկարաժամկետ հատվածում:

Հարկային համակարգի բարեփոխման նպատակներն ու խնդիրները որոշելու համար կարևոր է հստակեցնել հարկերի գործառույթները, նրանց դերը պետական և համայնքային ֆինանսների համակարգում, մասնավորապես՝ **ֆիսկալ գործառույթը**, ինչը նշանակում է, որ բոլոր մակարդակների բյուջեների եկամտային բազան ձեռավորվում է հարկերի հաշվին, **խթանող կամ կարգավորող գործառույթները**, ինչը նշանակում է, որ պետությունը ֆինանսական քաղաքականության միջոցով ազդում է վերարտադրության, կապիտալի կուտակման, վճարունակ պահանջարկի մեծության գործընթացների վրա, **սոցիալական գործառույթը**, ինչը նշանակում է հանրային բարիքների արտադրության ապահովում և բնակչության եկամտային տարբերությունների դիֆերենցում, **վերահսկողական գործառույթը**, ինչը նշանակում է հարկային վարչարարության արդյունավետության բարձրացում և հարկերից խուսափողների բացահայտում և բացառում:

Ընդհանրապես՝ հարկերն իրենց գործառույթներով ներգործում են երկրի տնտեսական հնարավորությունների օգտագործման, տնտեսության և նրա առանձին ճյուղերի զարգացման, ինչպես նաև տնտեսավարող սուբյեկտների, այդ թվում՝ անհատ ձեռներեցների վրա: Հարկերի աճը ստեղծում է նախադրյալներ պահանջարկի իջեցման և ներդրումների կրճատման համար: Հարկերի իջեցումը պայմաններ է ստեղծում տնտեսավարող սուբյեկտների և քաղաքացիների կողմից դրամական ազատ միջոցների աճի համար: Դա էլ նախադր-

## ԿԱՌԱՎԱՐՈՒՄ

յալներ է ստեղծում պահանջարկի ավելացման և կապիտալ ներդրումների աճի համար: Անհրաժեշտ է նշել, որ հարկերին միաժամանակ բնորոշ է և կայունություն, և ճկունություն: Ինչքան կայուն է հարկային համակարգը, այնքան ավելի հաստատ է իրեն զգում ձեռնարկատերը, քանի որ նա կարող է նախօրոք և բավականին ճիշտ հաշվարկել այս կամ այն տնտեսական որոշման, կամ ֆինանսական գործարքի արդյունավետությունը: Ձեռնարկատիրական գործունեությունը միշտ կապված է ռիսկի հետ, և այն կրկնապատկվում է, եթե անկայուն տնտեսական վիճակին գումարվում է նաև հարկային համակարգի անկայունությունը՝ դրույքաչափերի, հարկման պայմանների և հարկման սկզբունքների անընդհատ փոփոխությունը: Հարկային տոկոսադրույքների և հարկման դրույքաչափերի անորոշության պայմաններում անհնար է հաշվարկել, թե սպասվող եկամտի ո՞ր մասն է ուղղվելու բյուջե և ո՞ր մասն է մնալու ձեռնարկատերերին:

Այսպիսով՝ հարկերի անհրաժեշտությունը կանխորոշվում է ուղղակիորեն պետության գործառույթների հիման վրա: Շուկայական հարաբերությունների ձևավորման պայմաններում, երբ շուկայական մեխանիզմն ինքնին դեռ ամբողջությամբ չի գործում (օրինակ՝ Հայաստանի Հանրապետության տնտեսության զարգացման ներկա փուլը), հատկապես արդիական է համարվում **տնտեսական հարկադրանքի** համակարգը՝ հաշվի առնելով տնտեսվարող սուբյեկտների ֆինանսական շահը: Այս համակարգի հիմնական օղակը հանդիսանում են հարկերը, որոնք հասարակության սոցիալ-տնտեսական զարգացման հետ համաչափորեն դառնում են պետության տնտեսական քաղաքականության հիմնական ֆինանսական գործիքը, ձեռնարկատիրական գործունեության, ազգային տնտեսության և միջազգային տնտեսական հարաբերությունների զարգացման և կապիտալի հոսքերի որոշիչ գործոններից մեկը:

Միևնույն ժամանակ, հարկ վճարողների կողմից հարկերը պետք է ընկալվեն որպես համազգային խնդիրների լուծմանը մասնակցելու ձև:

## ՀԱՌԱՎԱՐՈՒՄ

### Օգտագործված գրականության ցանկ

1. Аксеонов С. Налоги и налогообложение: Учебник+Практикум [Электронный ресурс]; Региональный финансово-экономический инст-т. - Курск, 2010г.
2. Лазуриной О.М. Налоги и налогообложение: Учебное Пособие. Ярославль: МФЮА, 2014.
3. ՀՀ Հարկային օրենսգիրք, ընդ. 04.10.2016թ., ՀՕ-165-Ն, Հրատարակիչ՝ ՀՀ ՊԵԿ «ՈՒՍՈՒՄՆԱԿԱՆ ԿԵՆՏՐՈՆ ՊՈԱԿ», ԵՐԵՎԱՆ 2020:
4. Гончаренко Л.И. Налоги и налоговая система Российской Федерации; М.; “Юрайт”, 2019.
5. Бразонина А. В. “Налоги, люди, время” и “Этот безграничный мир налогов”, Издательство “Налоги и финансы право”, Москва, 2008.

### НАЛОГИ КАК ОСНОВНАЯ СОСТАВЛЯЮЩАЯ НАЛОГОВОЙ СИСТЕМЫ И ИХ РОЛЬ В РАЗВИТИИ ЭКОНОМИКИ РА

#### Марат Манучарян

ЕУ, кафедра Управления, соискатель

Применение налогов является объективной необходимостью, поскольку они являются основным источником пополнения доходов бюджета на всех уровнях, которые направляются на финансирование программ, реализуемых государством в течение данного финансового года. Сбор налогов решает еще одну очень важную проблему: он позволяет реализовывать различные социальные программы в результате целенаправленной организации процесса распределения-перераспределения ВВП и обеспечить более высокий уровень жизни населения. Однако, несмотря на то, что налоги чаще всего критикуют, как отмечает Б. Франклин, «В этом мире нет ничего неизменного, кроме смерти и налогов».

**Ключевые слова:** налоги, налоговая система, налоговое законодательство, налоговая политика

### TAXES AS THE MAIN COMPONENT OF THE TAX SYSTEM AND THEIR ROLE IN THE DEVELOPMENT OF THE RA ECONOMY

**Marat Manucharyan**

EU, Chair of Management, Researcher

The application of taxes is an objective necessity, as they are the main source of replenishment of budget revenues at all levels, which are directed to the financing of programs implemented by the government during the given financial year. Tax collection also solves another very important problem: it allows to implement various social programs as a result of purposeful organization of the distribution of GDP, redistribution of GDP, to ensure a higher standard of living for the population. Despite the fact that taxes are most often criticized, however, as B. Franklin said "There is nothing fixed in this world but death and taxes".

**Keywords:** taxes, tax system, tax legislation, tax policy

*Ընդունվել է տպագրության 23.03.2021թ.*

*Գրախոսվել է՝ 13.05.2021թ.*

---

## ANALYSIS OF THE ECONOMIC CONSEQUENCES OF NON-COMPLIANCE WITH THE RULES OF COVID-19

**Hayk Mkhitaryan**

*AUA, Bachelor of Arts in Business*

*Haykmkhitaryan2099@gmail.com +374 41 705100*

*The main objective of the study was to identify the factors contributing to frivolous views on the recent pandemic, that result in economic and social costs. Logistic Regression, Decision Tree and Random Forest models were utilized to predict the relationship between the covariates. The two of three main hypotheses of this study on positive relationship between education/government trust and serious approach towards the pandemic of this study were confirmed. However, there was not enough evidence to state a strong positive relationship between age and frivolous attitudes. The main policy recommendations include, investment in education and consistency in public claims by responsible authorities.*

**Keywords:** *COVID-19, economics impact, crisis management, attitudes, adherence, Armenia*

### **Introduction**

The economic and social consequences of the recent deadly pandemic and the severe measurements adopted by authorities in response are unprecedented in the recorded history [3;4;5]. Despite its rapid spread globally, many people still disregard its seriousness and destructive consequences. Such behavior is likely to cause non-adherence among citizens towards imposed restrictions and other enforcements intended to combat the spread of the virus. Up to this day, given the scarcity of the vaccines, particularly in less developed countries, and the circumspect attitude towards the vaccines and their efficiency, the most practical and universal approach remains the imposition of a lockdown. Moreover, humanity is still inadequately unprepared for the hazard of a novel virus that may occur any day in the future. Thus, the universality of

the lockdowns as a means to tackle is patent not solely in case of Covid-19. As a result, of the aforementioned attitudes among vast numbers of the population more and more people become victims of health issues creating huge economic and social costs for the countries [1]. The study aims to recommend policies to relevant authorities for correctly targeting non adherent citizens based on evaluation of the features shaping frivolous attitudes towards the pandemic.

### **Purpose and modernity of the work**

The importance of public support in achieving the objectives set by the authorities upon enforcing restrictions efficiently and economic costs associated with its absence were presented by a number of academic authors [2;6]. Thus, I found it imperative to fill in gaps in the corresponding literature.

The main hypotheses of the paper are as follows:

- 1) The education level is positively related to the individual's attitude towards the pandemic
- 2) The level of government trust is positively related to the individual's attitude towards the pandemic
- 3) Age is positively related to the individual's attitude towards the pandemic

The justification behind the proposed hypotheses is the following. Common beliefs suggest that well educated people are more likely to give higher credibility to medical and public institutions, such as the World Health Organization (WHO), local governments, and local health authorities. Whereas citizens with lower education level, might believe in the skeptical and controversial explanation on the global phenomenon. Further, as almost all governments tend to follow and propagate the widely accepted and scientifically grounded assessments of the Covid-19 (usually confirmed by WHO) to be an important impending issue facing the humanity and all segments of population, therefore people with higher trust level towards government and respective officials are more likely to regard the problem similarly.

Additionally, I hypothesized that age is also positively correlated with the view on the pandemic. The justification for this reasoning is that, older people being in the risk group, are more likely to get serious adverse symptoms, therefore are precautious for their safety (egoism bias).

### **Dataset and Features**

For the quantitative analysis the dataset published at Caucasus Research Resource Center-Armenia Foundation's website, representing an online survey on awareness, opinions and beliefs on Covid-19 among Armenian citizens was utilized. The survey was conducted in May of 2020 and contained 8427 participants and 26 questions [7].

The following questions are utilized to construct the predicts for to conducting the analysis.

*Prevent* - People were asked what actions are they taking to be protected from the COVID 19. The following options were provided 1) Frequently washing hands, 2) Avoiding from touching the face with hands 3) Buying extra food, 4) Keeping extra clean accessories, 5) Consulting with doctor, 6) Staying away from the crowded places, 7) Wearing mask and/or gloves, 8) Working from home, 9) Using special food e.x. Honey, garlic, etc.

*First Step* - The variable describes peoples' response to the following question: In case of having symptoms of COVID what will be your first step? The answers include but are not limited to 1) Calling to hot line 2) Calling to ambulance, 3) Visiting hospital 4) Reaching out to a known doctor, 5) Conduct self-treatment, 6) Will isolate myself and wait till recover 7) Will do nothing, 8) Can't answer.

*Punish* - The respondents were given the following question. In case of breaking the rules of quarantine what are the punishment options enforced by the government? The following answers were available 1) Criminal punishment - sentence to jail, 2) Administrative Punishment 3) Both, 4) None, 5) Cannot answer.



## ԿԱՌԱՎԱՐՈՒՄ

---

*Trust* - Given the state of emergency declared in Armenia which institutions 1) RA Government 2) House of the Patron 3) Health system 4) Armenian Mass Media Channels, 5) Civil Aviation Committee, 6) Police 7) Ministry of Emergency Situations, 8) Educational System, 9) Banks do you trust on a scale of 1-5? 1 being do not Trust at All 5 fully Trust

*ResponseGov* - Summarizes the following answers of the public to the following question. Based on the information at hand, how much is the seriousness of COVID underestimated or overestimated by the government on a scale of 1-5? where 1 means overestimated and 5 underestimated.

*GovAction* - Respondents were asked to rate the following government's actions 1) Stopping the work of Education Institutions 2) Limitations imposed on Edjmiacin City 3) Declaring Emergency situation 4) Data gathering about people's movements and phone calls, 5) Organizing the process of Armenian citizens return to the homeland, 6) Banning the operations of economic sectors such as cafes, restaurants, and shops, 7) Limitations on people's travel 8) Enforcing self-isolation and quarantine, 9) Fighting against disinformation on a scale of 1 to 5. 1 being Overall Negative and 5 being Overall Positive.

*Fear* - Respondents were asked about their belief regarding the following scenarios 1) In case of virus spreading the public health system will not be able to serve all the patients (*Fear\_capacity*), 2) your relatives might catch a COVID, 3) Because of the pandemic your family will not be able meet to the basic needs, 4) because of the pandemic people will lose their jobs (*Fear\_jobs*), 5) your life quality will significantly drop on a scale of 1-4: 1 being Very Unlikely and 4 being very likely?

*Remote* - For this variable the following question was given: Given your experience how effective is the remote working/learning/teaching? The following options were provided 1) Totally productive, 2) Mostly productive 3) Mostly Unproductive 4) Totally Unproductive 5) Cannot answer.

## ԿԱՌԱՎԱՐՈՒՄ

---

*GuyRyder* - Do you agree with the following statement of Guy Ryder “This is already not a global health crisis anymore; this is already a huge economics problem that is affecting many people.” The respondents were given a chance to choose between five options 1) Totally agree, 2) Mostly agree, 3) Mostly disagree, 4) Totally agree.

*FinImpact* - Respondents were asked to rate the financial impact of COVID on the following segments 1) Your 2) Your Family, 3) Small and Medium Size Businesses, 4) Big Businesses, 5) On Armenia, 6) EAEU on a scale of 1 to 5. 1 being Very Negative and 5 being Very Positive.

*HowLong* - People were asked about their expectations regarding COVID’s duration and were provided with the following answers 1) Up to 1 month 2) Up to 3 months 3) Up to 6 months, 4) Up to one year, 5) More than 1 year 6) Cannot Answer

The demographic variables *employment, age, gender, location region, settlement type, education and income* are also considered.

### **Methodology**

In the process of data validation all the duplicates were removed. Further, as all of the variables were categorical or ordinal and the only continuous variable was the age, creating categories for each variable of the interest would result in more than 150 explanatory variables. Given the number of observations, the wide dimension of the matrix would be problematic. Hence, some of the ordinal questions which have reasoning of ordering (i.e., Totally agree and Totally Disagree questions) are treated as continuous variables. However, variables such as Region, Settlement Type etc. are transformed into dummy variables.

The results of correlation heatmap revealed that all the correlations between two variables are tolerable, and the model can be built based on the dataset.

In order to test the hypotheses mentioned in the introduction section, the proxy variable ***Response\_Pub*** is used to represent the level of seriousness of the respondent towards the pandemic. The variable takes value 1 if the respondent claimed that the response level towards the virus

## ԿԱՌԱՎԱՐՈՒՄ

was overemphasized by the general public, or is adequate, 0 if otherwise. To determine the relationship between the dependent variable and explanatory variables listed in the previous section, widespread machine learning methods such as Logistics Regression, Decision Tree and Random Forest were utilized.

### Obtained results and conclusions

The results for all three models (Logit, DT, RF) revealed almost the same results in the estimation process. The Random Forest slightly outperformed the other two models by the mean 5-fold cross validation score, however given the simplicity and interpretability of logistic regression, a decision was made use it instead other more complicated models (**Table 1**). (feature importance of decision tree are also provided in **table 4**).

**Table 1:** Mean 5-Fold ROC AUC scores

Logit	Decision Tree	Random Forest
0.69	0.71	0.73

The marginal effect results of logistic regression are summarized in **table 2**. (note. Only the variables with lower than 10% p-value are shown in the table). The coefficients (times 100) under the Marginal Effect column represent the percentage change for the incremental change in the predictor.

**Table 2: Logistic Regression, Marginal Effect summary**

	Marginal Effect	P-Value	Confidence Interval	
<b>FirstStep</b>	-0.0061	0.069	-0.013	0
<b>ResponseGov</b>	0.0876	0	0.081	0.094
<b>Fear_capacity</b>	0.0172	0	0.008	0.026
<b>JobForecast</b>	-0.015	0	-0.023	-0.007
<b>Education</b>	0.019	0	0.009	0.029
<b>TrustGov</b>	0.0197	0.005	0.006	0.033
<b>Fear_Work</b>	0.012	0.007	0.003	0.021

## ԿԱՌԱՎԱՐՈՒՄ

<b>GovAction3</b>	0.015	0.01	0.004	0.027
<b>FinImpact1</b>	-0.0155	0.038	0.001	0.03
<b>FinImpact2</b>	-0.0155	0.054	-0.031	0.001
<b>FinImpact3</b>	-0.0107	0.055	-0.022	0.003
<b>TrustPatron</b>	-0.0121	0.064	-0.025	0.001
<b>GovAction1</b>	0.01	0.078	-0.001	0.021
<b>TrustMedia</b>	0.0083	0.083	-0.001	0.018
<b>FinImpact4</b>	0.007	0.104	-0.001	0.015

The train and test split technique revealed no signs of under/overfitting for the models, based on specificity, sensitivity, general accuracy measures. The results of the confusion matrix for the logistic regression are shown below.

**Table 3.**

	<b>Accuracy</b>	<b>ROC_AUC</b>	<b>Recall</b>
<b>Training set</b>	0.71	0.72	0.89
<b>Testing set</b>	0.71	0.69	0.90

Based on Logistic Regression table using 5% significance level we can conclude the following One-unit incremental increase in respondents' view that the government's response (ResponseGov) to the COVID is underestimated the COVID increase respondents view that the danger of COVID is underestimated by 8.7% Government response. The following variables TrustGov, Fear1, Fear4, GovAction3, FinImpact1, JobForecast, Education are significant with the following percentage change respectively: 1.97%, 1.72%, 1.2%, 1.3%, 1.55%, -1.5%, 1.9%.

However, in case of 10% significance level the following variables FirstStep, TrustPatron, Trust Media, GovAction1, GovAction3, FinImpact2, FinImpact3, FinImpact4 will also be significant and will impact the independent variable with the following percentage influence: -0.6%, -1.2%, 0.8%, 1%, 1.5%, -1.5%, -1.07%, 0.7%, respectively.

## ԿԱՌԱՎԱՐՈՒՄ

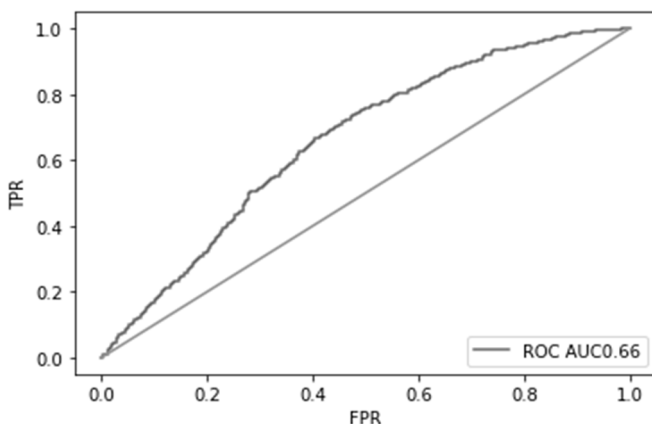

As we can see area under the curve is significantly larger than for the random guess. The best cut-off is between 0.55-0.75. However as we are more interested in specificity as policymakers need to target those who disregard the pandemic in the first place, the most optimal choice lies near is 0.66 cut-off level.

**Table 4. Decision Tree**

	<b>Feature Importance</b>
<b>Response Gov</b>	0.31
<b>Trust Gov</b>	0.17
<b>Trust Media</b>	0.12
<b>Fear Capacity</b>	0.06
<b>Gov Action</b>	0.02
<b>Fear Jobs</b>	0.014
<b>Trust WHO</b>	0.013
<b>Income</b>	0.011
<b>GuyRyder</b>	0.009
<b>First Step</b>	0.005

The most important feature, according to the tuned DT model, is again the perception of Government which contributes to 31% Gini reduction, followed by the trust level towards the government.

## ԿԱՌԱՎԱՐՈՒՄ

---

Based on the above results we can confidently state that there is a strong positive relationship between education and attitude towards Covid-19. Namely a unit change in education level leads to 2 percent increase in likelihood of the given individual to not view the response to Covid-19 as exaggerated (**H1: Confirmed**). Similarly, individuals with high government trust are also more likely to view the virus as a serious issue (**H2: Confirmed**).

However, in any conventional degree of confidence the hypothesis about a strong relationship between age and the dependent variable was not found. This can partly be explained by the fact that people are not necessarily afraid of the virus for their own safety but also for the safety of their relatives, who might actually be of different age. Nevertheless, the coefficients for the variables *fear\_capacity* & *fear\_jobs* imply that the egoistic bias is still present among the individuals.

### **Conclusion & Policy Recommendations**

Based on the analysis the following conclusions and recommendations can be made.

1. Research shows that survey respondents that are well educated are more likely to treat the pandemic seriously. Hence, this is an additional argument for allocating extra resources to development of intellectual abilities of the population. The long-term positive effects of education on economy may not be as apparent, however as in the studied case it will certainly help to avoid unnecessary economic and social costs to enforce regulations during the pandemics. One way of achieving this goal, could be educating the general public about on the documented health crises and responses undertaken that humanity has faced throughout the past centuries.

2. The trust in public authorities significantly matters in shaping the public opinion about the pandemic and its risks. Hence, the public officials, and health authorities are obliged to recognize the responsibility on their parts to avoid perplexing average citizens perceptions on the issue or fueling controversial beliefs around them. This presupposes both long-

## ԿԱՌԱՎԱՐՈՒՄ

---

term and short-term practices by the officials to be followed. In long-term the transparency and honesty in public affairs can increase the trust level among the population. While in short-term public should keep consistency in their public claims on the pandemic and not to disclose any information. (i.e., one may argue that mocking comments in the initial period of the pandemic by Armenian government officials had costly effects on the population subsequently)

3. The analysis revealed that the individuals whose financial situations was negatively affected by the pandemic, tend to think that public's response is exaggerated. Governments are therefore recommended to develop an objective criterion assessing the degree of impact and allocate financial assistance to most suffered individuals. The justification for this expenditure is the same as in point 1, that is economic costs on non-adherence are certainly offsetting the expenditure.

### References

1. Azlan, A. A., Hamzah, M. R., Sern, T. J., Ayub, S. H., & Mohamad, E. (2020). Public knowledge, attitudes and practices towards COVID-19: A cross-sectional study in Malaysia. *Plos one*, *15*(5), e0233668. <https://doi.org/10.1371/journal.pone.0233668>
2. Barbieri, P., & Bonini, B. (2020). Political Orientation and Adherence to Social Distancing during the COVID-19 Pandemic in Italy. *SSRN Electronic Journal*. Published. <https://doi.org/10.2139/ssrn.3671018>
3. Bonaccorsi, G., Pierri, F., Cinelli, M., Flori, A., Galeazzi, A., Porcelli, F.,... & Pammolli, F. (2020). Economic and social consequences of human mobility restrictions under COVID-19. *Proceedings of the National Academy of Sciences*, *117*(27), 15530-15535. <https://doi.org/10.1073/pnas.2007658117>
4. Coibion, O., Gorodnichenko, Y., & Weber, M. (2020). *The cost of the covid-19 crisis: Lockdowns, macroeconomic expectations, and consumer spending* (No. w27141). National Bureau of Economic Research. <https://doi.org/10.3386/w27141>

5. McKibbin, W., & Fernando, R. (2020). The economic impact of COVID-19. *Economics in the Time of COVID-19*, 45. <https://www.incae.edu/sites/default/files/covid-19.pdf#page=52>
6. Smith, L., Amlôt, R., Lambert, H., Oliver, I., Robin, C., Yardley, L., & Rubin, G. (2020). Factors associated with adherence to self-isolation and lockdown measures in the UK: a cross-sectional survey. *Public Health*, 187, 41–52. <https://doi.org/10.1016/j.puhe.2020.07.024>
7. Caucasus Research Resource Center Foundation Armenia. (2020). *COVID19 online survey* Retrieved from <https://www.crrc.am/en/research/covid19-online-survey/>

### COVID-19-Ի ԿԱՆՈՆՆԵՐԻ ԶՊԱՀՊԱՆՄԱՆ ՏՆՏԵՍԱԿԱՆ ՀԵՏԵՎԱՆՔՆԵՐԻ ՎԵՐԼՈՒԾՈՒԹՅՈՒՆ

#### Հայկ Մխիթարյան

ՀԱՀ, Գործարարության արվեստի բակալավր

Հետազոտության հիմնական նպատակն էր պարզել վերջին համաճարակի վերաբերյալ անլուրջ մոտեցումներին նպաստող գործոնները, որոնք հանգեցնում են տնտեսական և սոցիալական ծախսերի: Օգտագործվել են լոգիստիկ (logistic) ռեգրեսիայի, որոշման ծառի (decision tree) և պատահական անտառի (random forest) մոդելները՝ փոխադարձ կապը գնահատելու համար: Հաստատվել են այս ուսումնասիրության երկու հիմնական վարկածները՝ կրթության / կառավարության վստահության և համաճարակի նկատմամբ լուրջ մոտեցման միջև դրական կապի վերաբերյալ: Սակայն, բավարար ապացույցներ չեն հայտնաբերվել՝ հաստատելու որևէ կապ տարիքի և անլուրջ վերաբերմունքի միջև: Հիմնական առաջարկությունները ներառում են ներդրումներ կրթության մեջ և պատասխանատու մարմինների կողմից հասարակական պահանջների հետևողականություն:

**Հիմնաբառեր.** COVID-19, տնտեսագիտության ազդեցություն, ճգնաժամերի կառավարում, հասարակական պատկերացումներ, Հայաստան:



### АНАЛИЗ ЭКОНОМИЧЕСКИХ ПОСЛЕДСТВИЙ СВЯЗАННЫХ С НЕСОБЛЮДЕНИЕМ ПРАВИЛ COVID-19

**Айк Мхитарян**

АУА, бакалавр Искусств в области бизнеса

Основная цель исследования заключалась в выявлении факторов, способствующих несерьезным взглядам на недавнюю пандемию, которые приводят к экономическим и социальным издержкам. Модели логистической (logistic) регрессии, дерева решений (decision tree) и случайного леса (random forest) использовались для прогнозирования взаимосвязи между переменными. Были подтверждены две из трех основных гипотез данного исследования о положительной взаимосвязи между образованием / доверием к правительству и серьезным подходом к пандемии. Однако не было достаточно доказательств, чтобы установить сильную положительную связь между возрастом и легкомысленным отношением. Основные рекомендации по политике включают в себя инвестиции в образование и согласованность публичных претензий со стороны ответственных органов.

**Ключевые слова:** COVID-19, экономика, антикризисное управление, общественное мнение, Армения.

*Ընդունվել է 15.04.2021թ.*

*Գրախոսվել է՝ 10.05.2021թ.*

---

## MODIFICATION OF THE COUNTRY RISK ASSESSMENT TECHNIQUE

**Anush Shirinyan**

ASUE, Chair of Statistics

EU, Chair of Management, *Ph.D. in Economics, Associate Professor*  
shirinyananush@mail.ru, +374 93 522201

**Tatshat Papoyan**

ASUE, Chair of Statistics, Master student  
tajatpapoyan@gmail.com, +374 55 377555

**Rafayel Petrosyan**

PAA RA, Chair of Administration, Master student  
rafa.tgm@outlook.com, +374 77 678906

*The purpose of this study is to get the formula of country risk premium. Damodaran mentions three measures of country risk sovereign ratings by rating agencies, country risk scores, and market-based measures. The relative equity market standard deviations method reflects differences in equity market risks measuring volatilities of equity markets by standard deviations in stocks. A serious problem with this method is that it only accounts for the volatility of the country of interest neglecting the volatilities in the base developed country. Modifications to the risk premium discussed in this article are default spreads plus relative standard deviations method. In our estimation, these can be adequate adjustments to the method and formula making it more acceptable and superior.*

**Keywords:** *financial analysis, financial assets, capital asset pricing model, country risk, risk measure*

The cost of capital and its estimation remains one of the central issues in finance from both theoretical and practical perspectives. Finance literature defines it as the expected rate of return that the market participants require to attract funds to a particular investment [1]. Cost of capital is the rate of return that the suppliers of capital require as compensation for their contribution of capital [2]. The cost of capital is

## ՏՆՏԵՍԱԳԻՏՈՒԹՅՈՒՆ

closely related to the concepts of opportunity cost and substitution. It can be defined as the next best alternative to investors. They will invest in the particular asset if the income generated, will exceed their alternatives: cost of capital. One of the appropriate measures of the cost of capital for a company is the average cost of capital or the weighted average cost of capital (WACC), which measures the cost of average investment of the company usually taking into account three sources of capital: debt, preferred stock, and equity. Other sources can also be included in more complicated models [3]. The formula for WACC is introduced below:

$$WACC = w_p \times r_p + w_s \times r_s + w_d \times r_d \times (1 - T_c) \quad (1)$$

*w<sub>p</sub>* weight of preferred shares (proportion of preferred shares in capital sourcing)

*w<sub>s</sub>* weight of equity

*w<sub>d</sub>* weight of debt

*r<sub>p</sub>* cost of preferred shares

*r<sub>s</sub>* cost of equity

*r<sub>d</sub>* cost of debt

*T<sub>c</sub>* company's marginal tax rate

Weights are computed by measuring the proportion of specific sources in the overall capital of the company or overall capital used for the specific project. As we can see from the formula above tax-deductibility of interest is taken into account in the case of debt and instead the after-tax cost of debt is included in the formula. Costs of different sources are computed by different methods. Preferred stock is usually assumed to be fixed-rate perpetuity and the cost is measured computing the present value of a perpetuity. Indeed, based on features of preferred stock other methods can also be used. The cost of debt is typically computed by yield-to-maturity [4, pp. 459-474] or debt rating approaches. And the trickiest one is the computation of the cost of common equity which is referred to as required return by the company's common shareholders. Common methods to measure the cost of equity are the capital asset pricing model (CAPM), dividend discount model, bond yield plus a risk premium, but CAPM is most often used. When there is risk-free lending and borrowing

the expected return on assets that are uncorrelated with the market return  $E(r_M)$ , must equal the risk-free rate  $r_f$ . Expected return on any asset  $i$  is the risk-free interest rate plus a risk premium, which is the asset's market beta,  $\beta_i$ , multiplied by the premium per unit of beta risk,  $E(r_M) - r_f$ . In academics it is known as the Sharpe-Lintner CAPM equation of which is presented below [5, pp. 25-46]:

$$E(r_i) = r_f + \beta \times [E(r_M) - R_f], i = 1, \dots, N. \quad (2)$$

In other words, the CAPM model uses a risk-free rate as a base adding a premium of the stock over a risk-free rate and also taking into account market risk by including beta, which is the correlation of the individual stock with the market. Beta is typically found by using a linear regression model [6]. Stock return is assumed to be the dependent variable that is regressed against the appropriate market index.

$$r_i = \alpha + \beta \times r_M + \varepsilon \quad (3)$$

If market data is not available for some reason or the company is private unlevering and levering technique of Robert Hamada can be used to find the appropriate beta estimate [7, pp. 435-452]. When using CAPM an issue, which this article is mostly dedicated to, arises regarding the notion that estimated beta does not adequately capture country risk. Consequently, country risk must be separately estimated and included in the model. The methods used to account for country risk are mostly influenced by the works of Aswath Damodaran [8], which although having theoretical issues [9] are broadly used in practice. The central issue is whether country risk must additionally be included in CAPM. If the country risk is not diversifiable it is logical to include such a measure into CAPM. For instance, if the risk of investing in Armenia cannot be diversified away, then the cost of the capital of the same investment in Armenia must be higher than in the USA, as it is riskier due to economic, political, and many other factors. Consequently, investment in Armenia must have an additional country risk premium. The country risk would not be an issue, it would be diversified away and it would not be necessary to account for in the case of global investors which hold huge portfolios in different countries, thus diversifying risks. But small investors, individual

## ՏՆՏԵՍԱԳԻՏՈՒԹՅՈՒՆ

companies are not able to hold such portfolios and they are subject to country risk.

Damodaran mentions three measures of country risk sovereign ratings by rating agencies, country risk scores, and market-based measures. Market-based measures are bond default spreads and credit default swap spreads (CDS). Country risk measures are transformed into country risk premiums again in three ways. The first approach is to estimate default spreads. Current default spreads on sovereign bonds or CDS can be used which is the difference between yields on similar bonds of two countries denominated in one currency. One of the two countries must be a developed country such as the USA which has default-free bond yields to which the country of interest can be compared to:

$$\text{Default spread}_{AM} = r_{AM} - r_{US} \quad (4)$$

The same is done in the case of CDS. Instead of current yields, the second approach of the default spread method uses the average of some period. For example, 5-year or 10-year periods can be used which reduces the effects of volatility or autocorrelations.

$$\text{Average spread} = \frac{\sum_{t=1}^n r_{i,AM}}{n} - \frac{\sum_{t=1}^n r_{i,US}}{n} \quad (5)$$

The third approach of the default spread method is used for countries that do not have comparable bonds denominated in base currency or CDS, therefore spreads of another country having a similar rating to the country of interest is used instead. For example, the Fitch rating for Armenia as of October 5 2020 was B+, accordingly countries of the same rating can be used if appropriate bonds or CDS are not found for Armenia. One of the serious drawbacks of default spread methods is that it does not account for the volatility of the equity market. It approximates bond or CDS default spreads into country risk premium for equity markets, while not taking into account the difference between these two markets. The country risk premium for bond market differs from country risk premium for equity markets simply due to different volatilities. Although the average spread method tries to account for volatility indirectly by taking average default spread differences the next

## ՏՆՏԵԱԱԳԻՏՈՒԹՅՈՒՆ

two methods discussed are more superior in dealing with this issue directly.

One alternative to default spreads is relative equity market standard deviations (s). This method reflects differences in equity market risks measuring volatilities of equity markets by standard deviations in stocks. This method takes developed countries (such as the USA) equity risk premiums as a basis and estimates the equity risk premium of the country of interest by adjusting the first one for relative volatility measure. Relative volatility measure is the ratio of standard deviations of the equity markets of the country of interest and developed country appropriately. The formula of country risk premium by relative equity market standard deviations is presented below:

$$\begin{aligned} \text{Country Risk Premium} &= \text{Equity Risk Premium}_{AM} - \\ \text{Equity Risk Premium}_{USA} &= \text{Equity Risk Premium}_{USA} \times \frac{\sigma_{AM}}{\sigma_{US}} - \\ &\text{Equity Risk Premium}_{USA} \end{aligned} \quad (6)$$

Two problems regarding this method are typically mentioned in the literature. The first one is that standard deviations are denominated in different currencies. In the example above standard deviation for Armenia will be measured in AMD and for the US it will be in USD. The second problem is often called the liquidity problem. In developed countries where the equity market is more liquid, it is also more volatile, as there is a well-evidenced positive relation between liquidity and volatility. Therefore, it is said that this method will typically underestimate premiums for illiquid markets due to their low volatility and it will overestimate equity risk premium for developed liquid markets having higher volatility.

The last approach of measuring country risk premium is default spreads plus relative standard deviations. Due to their drawback's practitioners favor this method over the previous two approaches. This method is extensively used by a financial specialist. For example, this is the method suggested to use by the CFA institute in the CFA curriculum. In this article, we try to show some of the problems regarding this last method and to solve them by some modifications of the formula used. This last method tries to combine default spreads with the notion of accounting

## ՏՆՏԵՍԱԳԻՏՈՒԹՅՈՒՆ

for volatility. Yet instead of using relative volatilities of equity markets of two countries, it uses the ratio of standard deviations of the equity and bond markets of the country of interest. The formula is presented below

$$\text{Country Risk Premium} = \text{Default spread}_{AM} \times \frac{\sigma_{equity,AM}}{\sigma_{bond,AM}} \quad (7)$$

$$\text{Equity Risk Premium}_{AM} = \text{Default spread}_{AM} \times \frac{\sigma_{equity,AM}}{\sigma_{bond,AM}} + \text{Equity Risk Premium}_{US} \quad (8)$$

One serious problem we see with this method is that it only accounts for the volatility of the country of interest neglecting the volatilities in the base developed country. If the volatility of the equity market of the country of interest rises the country risk premium rises which seems intuitive and right as now it is riskier to invest in the country of interest due to increased volatility. Yet on the other hand if all else equal the volatility in the equity market of the developed base country rises it seems intuitive and right that the country risk premium of the country of interest to decrease due to increased volatility in the base country or decreased relative volatility of country of interest. Therefore, modifications must be made to the formula presented above also to include standard deviations of the base country. The need for such modifications is also visible when we extend the formula (7) presented below

$$\text{Country Risk Premium} = (r_{AM} - r_{US}) \times \frac{\sigma_{equity,AM}}{\sigma_{bond,AM}} = r_{AM} \times \frac{\sigma_{equity,AM}}{\sigma_{bond,AM}} - r_{US} \times \frac{\sigma_{equity,AM}}{\sigma_{bond,AM}} \quad (9)$$

The problem discussed above is seen from formula (9) as the default rate of the USA is multiplied by the ratio of standard deviations of equity and bond markets of Armenia. An obvious addition to the formula is the relative volatility of equity and bond markets of the base country

$$\text{Relative volatility} = \frac{\sigma_{equity,US}}{\sigma_{bond,US}} \quad (10)$$

The modified formula can the difference between default rates adjusted each for its relative volatility measure.

$$\text{Country Risk Premium} = r_{AM} \times \frac{\sigma_{equity,AM}}{\sigma_{bond,AM}} - r_{US} \times \frac{\sigma_{equity,US}}{\sigma_{bond,US}} \quad (11)$$

As we can see with this approach default rate for Armenia is adjusted by multiplying with the relative volatility of Armenia and the default rate

## ՏՆՏԵՍԱԳԻՏՈՒԹՅՈՒՆ

for the US by multiplying with the relative volatility of the US. With this adjustment, the problem regarding increased volatility in the US equity market discussed above is solved. Now if the standard deviation in the US equity market increases the second term in the formula (11) increases thus decreasing the country risk premium of the country of interest.

Another modification to deal with the problem discussed can be the multiplication of the default spread by the ratio of relative volatilities of equity and bond markets of the two countries the formula of which is presented below

$$\text{Country Risk Premium} = (r_{AM} - r_{US}) \times \left( \frac{\sigma_{equity,AM}}{\sigma_{bond,AM}} / \frac{\sigma_{equity,US}}{\sigma_{bond,US}} \right) \quad (12)$$

Again, if the volatility in the US equity market rises country risk premium of Armenia declines as the ratio of relative volatilities decreases due to an increase of  $\sigma_{equity,US}$ .

Both modifications to the risk premium are default spreads plus relative standard deviations method in our estimation can be adequate adjustments to the method and formula making it more acceptable and superior.

### References:

1. Cost of capital: Applications and examples, Third edition, Shannon Pratt and Roger Grabowski, New Jersey, 2008.
2. CFA program curriculum, Level 1, CFA institute, Boston, 2020.
3. Corporate finance, Sixth edition, Stephen Ross, Randolph Westerfield, Jeffrey Jaffe, and Bradford Jordan, New York, 2003.
4. Corporate disclosure quality and the cost of debt, Partha Sengupta, The Accounting Review, Vol. 73, No. 4, 1998.
5. Capital asset pricing model: Theory and Evidence, Eugene Fama and Kenneth French, Journal of Economic Perspectives, Vol. 18, N.3, 2004.
6. Introduction to linear regression analysis, Fifth edition, Douglas Montgomery, Elizabeth Peck, and Geoffrey Vining, Hoboken, 2012.
7. The effect of the firm's capital structure on the systematic risk of common stock, Robert Hamada, Journal of Finance, 1972.



8. Equity Risk Premiums (ERP): Determinants, Estimation, and Implications, Aswath Damodaran, Stern School of Business, 2012.
9. Damodaran's country risk premium: A serious critique, Lutz Kruschwitz, Gerwald Mandl and Andreas Loffler, Business Valuation Review, 2012

**ԵՐԿՐԻ ՌԻՍԿԻ ԳՆԱՀԱՏՄԱՆ ՏԵԽՆԻԿԱՅԻ ՓՈՓՈԽՈՒԹՅՈՒՆ**

**Անուշ Շիրինյան**

ՀՊՏՀ, Վիճակագրության ամբիոն

ԵՀ, Կառավարման ամբիոն, տնտ. թ., դոցենտ

**Տաճատ Պապոյան**

ՀՊՏՀ, Վիճակագրության ֆակուլտետ, մագիստրանտ

**Ռաֆայել Պետրոսյան**

ՀՀ ՊԿԱ, Կառավարման ամբիոն, մագիստրանտ

Այս ուսումնասիրության նպատակն է ստանալ երկրի ռիսկի հաշվարկման պրեմիումի բանաձևը: Դամոդարանը նշում է վարկանիշային գործակալությունների կողմից երկրի ռիսկի ինքնիշխան վարկանիշի երեք չափումներ, երկրի ռիսկերի միավորներ և շուկայի վրա հիմնված չափումներ: Սեփական կապիտալի շուկայի ստանդարտ շեղումների մեթոդը արտացոլում է սեփական կապիտալի շուկայի ռիսկերի տարբերությունը բաժնետոմսերի շուկաների տատանողականությունը չափող բաժնետոմսերի ստանդարտ շեղումներով: Այս մեթոդի լուրջ խնդիրն այն է, որ այն հաշվի է առնում միայն հետաքրքրող երկրի անկայունությունը՝ անտեսելով երկրում առկա անկայունությունները: Սույն հոդվածում քննարկված ռիսկի պրեմիումի կատարված փոփոխությունները լրելայն տարածումն են գումարած հարաբերական ստանդարտ շեղումների մեթոդը: Մեր գնահատմամբ, դրանք կարող են լինել մեթոդի և բանաձևի համարժեք ճշգրտումներ՝ այն ավելի ընդունելի և լավագույնը դարձնելով:

**Հիմնաբառեր.** ֆինանսական վերլուծություն, ֆինանսական ակտիվներ, կապիտալ ակտիվների գնագոյացման մոդելը, երկրի ռիսկը, ռիսկի չափում

МОДИФИКАЦИЯ МЕТОДИКИ ОЦЕНКИ РИСКОВ СТРАНЫ

**Ануш Ширинян**

АГЭУ, кафедра Статистики

ЕУ, кафедра Управления, к.э.н., доцент

**Тачат Папоян**

АГЭУ, кафедра Статистики, магистр

**Рафаэль Петросян**

АГУ РА, кафедра Управления, магистр

Цель данного исследования - получить премиум формулу странового риска. Дамодаран упоминает три показателя суверенных рейтингов странового риска рейтинговыми агентствами, оценки странового риска и рыночные показатели. Метод относительных стандартных отклонений фондового рынка отражает различия в рисках фондового рынка, измеряя волатильность фондовых рынков с помощью стандартных отклонений акций. Серьезная проблема с этого метода заключается в том, что он учитывает только волатильность интересующей страны, пренебрегая волатильностью в базовой развитой стране. Модификации риск премиума, обсуждаемые в этой статье, включают распространение по умолчанию плюс метод относительных стандартных отклонений. По нашей оценке, это могут быть адекватные корректировки метода и формулы, делающие их более приемлемыми и превосходными.

**Ключевые слова:** финансовый анализ, финансовые активы, модель ценообразования основных средств, риск страны, мера риска

*Ընդունվել է 24.03.2021թ.*

*Գրախոսվել է՝ 19.04.2021թ.*

**ՖԻՆԱՆՍԱԿԱՆ ՏԵԽՆՈԼՈԳԻԱՆԵՐԻ ՆՈՐԱՐԱՐԱԿԱՆ  
ԴԵՐԸ ԱՇԽԱՐՀՈՒՄ ԵՎ ՀՀ ՖԻՆԱՆՍԱԿԱՆ  
ՀԱՄԱԿԱՐԳՈՒՄ**

**Սոս Խաչիկյան**

ՀՊՏՀ, Ինֆորմատիկայի և վիճակագրության ֆակուլտետ,  
Կոն. Բ., դոցենտ  
sos.khachikyan@asue.am, +374 94 440430

**Սուրեն Կարապետյան**

ՀՊՏՀ, Մակրոէկոնոմիկայի ամբիոն, ուսանող  
karapetyansuren99@gmail.com, +374 94 716164

Ֆինանսական տեխնոլոգիաներ (անգլ.՝ FinTech)՝ հեղափոխական նորարարություն, որը նոր իրադրություն է թելադրում ֆինանսական ոլորտում: Այն ոչ թե եկել է փոխարինելու դասական ֆինանսական համակարգին, այլ ընդհակառակը՝ թելադրելու զարգացման նոր փուլ և լրացնելու նախորդին: Ֆինտեխը ավանդական ֆինանսական ոլորտի շարունակությունն է՝ նորագույն տեխնոլոգիական լուծումներով և առաջարկներով զինված: Գաղտնիք չէ, որ ֆինանսական ոլորտը և նորարարությունը մշտապես փոխկապակցված են եղել, սակայն 2008 թվականից հետո դասականն արդեն իրեն սպառել էր և պետք էր անցում կատարել զարգացման մեկ այլ փուլի: Հոդվածի շրջանակներում ուսումնասիրվել են Ֆինտեխի զարգացման պատմությունը և համաշխարհային միումենտը, ինչպես նաև դրա ընդձեռած հնարավորությունները և դրանցից բխող հավանական ռիսկերը, վերլուծվել է հայկական Ֆինանսական տեխնոլոգիաների էկոհամակարգը, ընդգծվել դրա առանձնահատկությունները և տրվել համապատասխան առաջարկություններ:

**Հիմնաբառեր.** ֆինանսական տեխնոլոգիաներ, այլընտրանքային ֆինանսավորում, սրարթափներ, էլեկտրոնային վճարումներ, թվային բանկինգ, ֆինանսական գրագիտություն

**Ներածություն.** Ֆինանսների և տեխնոլոգիաների միջև փոխհարաբերությունը նորություն չէ, բայց 2008 թվականի համաշխարհային ֆինանսական ճգնաժամը առանցքային պահ դարձավ, որը ֆինանսական շուկայի զարգացման նախորդ փուլերից առանձնացրեց FinTech-ին՝ «Ֆինանսական տեխնոլոգիաների» կարճ տարբերակը, ֆինանսա-

## ՏՆՏԵՍԱԳԻՏՈՒԹՅՈՒՆ

կան ծառայությունների արդյունաբերության մեջ հիմնաքարային փոփոխությունների և թվայնացման գործընթացը բնութագրող հասկացություն: FinTech հավաքական անվանման տակ (որը դեռևս չունի միասնական և հստակ սահմանում) բնութագրվում են թվային շուկայի շրջանակներում առաջարկվող ֆինանսական ծառայությունները: Այն առաջարկում է թվային ենթակառուցվածքներ, որոնք թույլ են տալիս նոր տիպի պայմանագրեր և ընթացակարգեր հաստատել բանկային գործունեության այնպիսի դասական ոլորտներում, ինչպիսիք են *վարկավորումը, ներդրումային ռազմավարությունը և վճարումները*: Ֆինտեխի վերաբերյալ հետաքրքրությունը կայծակնային տեմպերով մեծացավ 2008 թվականի համաշխարհային ճգնաժամից հետո, երբ դասական ֆինանսական ոլորտը ծախողվել էր և պետք էին նոր մոտեցումներ, իսկ ԵՄ-ում հետաքրքրությունը մեծացավ 2014 թվականից հետո, երբ ընդունվեց SEPA (Single Euro Payments Area) [1] համաձայնագիրը:

**Գրականության ակնարկ:** Ինչպես նշեցինք, ֆինանսների և տեխնոլոգիաների միջև փոխհարաբերությունը նորություն չէ, և այն անցել է զարգացման երկար ուղի: Պրոֆեսոր Դուգլաս Արնեյը (Հոնկոնգի համալսարան) առանձնացնում է [2, էջ 8] զարգացման երեք փուլ, որտեղ 2008 թվականի տնտեսական ճգնաժամը FinTech-ի առաջացման համար դիտարկվում է որպես շրջադարձային փուլ: Նա առանձնացնում է հետևյալ գործոնները՝ մասնավորապես՝ *տեխնոլոգիական առաջընթացը, համացանցի և սմարթֆոնի մասսայականությունը և դասական ֆինանսական լուծումների ձախողումը*:

FinTech-ը տեխնոհաբերում գործունեություն ծավալող երիտասարդ ձեռնարկատերերի ստեղծած արդյունքն է: Վերջիններս ասքի են ընկնում ֆինանսական բարձր գրագիտությամբ և կրթական հարուստ անցյալով [3, էջ 13]: Բնականաբար նրանց ստեղծած պրոդուկտները նույնպես պարունակում են նույն արժեքները, իսկ սա կարևոր է այն առումով, որ **ֆինանսական գրագիտության պակասը մեծ մասամբ կապված է ֆինանսական պրոդուկտների հասանելիության բացակայության, իսկ առկայության դեպքում՝ օգտվելու ոչ բավարար հմտությունների հետ**: Իսկ FinTech-ը հնարավորություն է տալիս ժո-

## ՏՆՏԵՍԱԳԻՏՈՒԹՅՈՒՆ

ղվրդավարացնել ֆինանսական ոլորտը՝ հասանելի լինելով ավելի մեծ թվով մարդկանց:

Ինչ վերաբերում է զարգացող երկրներին, ապա այստեղ կարող ենք դիտարկել վերջին քայլ անողի առավելությունը (last mover advantage) [4, էջ 28] և ինտեգրման բարձր մակարդակը [5]: Այս գործոնները հնարավորություններ են ստեղծում զարգացող երկրների շուկաները գրավիչ և շահավետ դարձնելու, ինչպես նաև ֆինանսական ոլորտում առկա բացերը լրացնելու համար:

**Հետազոտության մեթոդաբանություն:** Հետազոտության օբյեկտ է FinTech-ը, դրա էության բացահայտումն ու զարգացման պատմությունը, իսկ հետազոտության առարկան՝ դրա առաջարկած հնարավորություններն ու հնարավոր ռիսկերը:

Որպես FinTech ընկերություն դիտարկվել են ֆինանսական ծառայություններ մատուցող կամ դրան աջակցող կազմակերպությունները, որոնք գործում են վարկավորման և ներդրումների, ռիկսերի կառավարման, վճարային պլատֆորմների և տվյալների անվտանգության ոլորտներում: Հետազոտության ընթացքում հիմնականում կիրառվել են *դիտարկման, համեմատության, ինդուկցիայի և դեդուկցիայի, վերլուծության, կանխատեսման և գրաֆիկական մեթոդները*: Դիտարկման մեթոդը օգտագործվել է ոլորտը խորապես ուսումնասիրելու համար: Ինդուկցիայի և դեդուկցիայի մեթոդով առանձնացվել են FinTech-ի զարգացմանը նպաստած գործոնները, պարզվել դրա առավել ակտիվ ինտեգրման ոլորտները: Ջուզահեռներ են տարվել այս ասպարեզում հաջողությունների հասած երկրների, կազմակերպությունների միջև, ինչպես նաև օգտագործելով գրաֆիկական լուծումները՝ ստացված տվյալները ներկայացվել են առավել պարզ և հասկանալի եղանակով:

**Վերլուծություն:** 2008 թվականի ֆինանսական ճգնաժամը ծանր դրության մեջ դրեց միլիոնավոր մարդկանց, հազարավոր ընկերությունների, պետությունների: Սակայն FinTech-ի զարգացման տեսանկյունից այն ունեցավ դրական ազդեցություն, իսկ հետևյալ գործոնները դարձան շարժառիթ՝

## ՏՆՏԵՍԱԳԻՏՈՒԹՅՈՒՆ

1. **Գործազրկություն.** Ֆինանսական ոլորտում աշխատողները՝ հատկապես երիտասարդները, ովքեր փորձում էին կարիերա ստեղծել, կորցնելով իրենց աշխատանքը, սկսեցին դասական համակարգից դուրս փնտրել նոր հնարավորություններ, և արդյունքում եղավ ստարտափների բում:

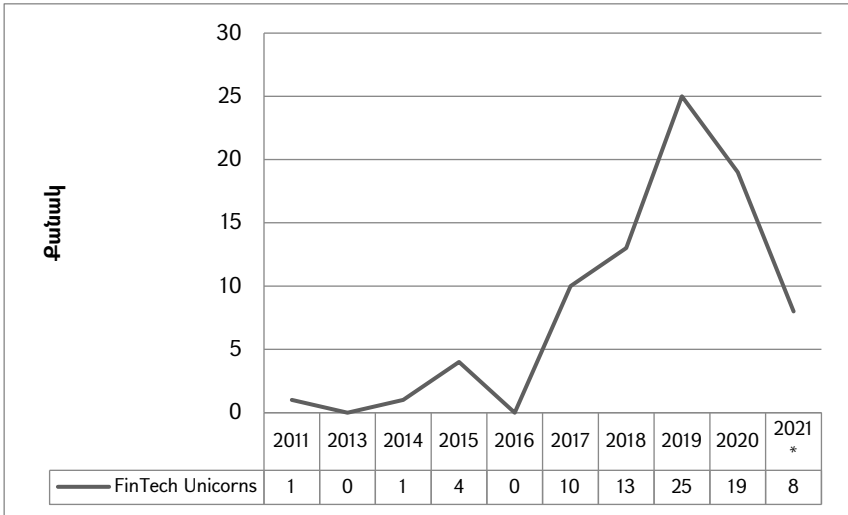

**Գծապատկեր 1. 2011-2021\* թվականներին մեկ մլրդ դոլարից ավել գնահատվող նոր FinTech-երի՝ Unicorns, քանակը (ընդգծենք, որ 2021 թվականի առաջին երկամսյակում արդեն գրանցվել են նմանարիպ 8 նոր ստարտափներ):**

2. **Կառավարչական փոփոխություններ.** ճգնաժամից հետո ֆինանսական ոլորտում հսկողությունը խստացվեց, իսկ պահանջները անհամեմատ բարդացան: Սա արվեց, որպեսզի ապագայում կանխվեն ճգնաժամերը: Այս փոփոխությունները հանգեցրին մի կողմից ֆինանսական հաստատությունների շահութաբերության կտրուկ նվազման, իսկ մյուս կողմից ստանդարտացման և կառավարչական ծախ-

<sup>1</sup> Այս և մյուս գծապատկերները կառուցվել են հեղինակների կողմից: Ելակետային տվյալները՝ [www.cbinsights.com](http://www.cbinsights.com), [www.statista.com](http://www.statista.com), [www.embroker.com](http://www.embroker.com)

## ՏՆՏԵՍԱԳԻՏՈՒԹՅՈՒՆ

սերի ավելացման: Առաջացած բացը կարող էին լրացնել միայն տեխնոլոգիական լուծումները:

3. **Կասկած բանկերի և ավանդական ֆինանսական հաստատությունների նկատմամբ.** ճգնաժամից հետո նոր սերունդը սկսեց ավելի շատ վստահել նոր տեխնոլոգիաներին, քան դասական ֆինանսական հաստատություններին [6]:

4. **Սմարթֆոնի գյուտը և դրա մասսայական տարածումը.** 2007 թվականից սկսած մեծ թափով զարգացում ապրեցին բջջային հեռախոսի վրա հիմնված վճարային համակարգերը, հարթակները՝ ֆինանսական աշխարհը ավելի ու ավելի շատ մարդկանց համար հասանելի դարձնելով: Օրինակ՝ «M-Pesa»-ն [7]: սկսելով իր գործունեությունը Քենյայում՝ շարունակում է գրավել նորանոր աֆրիկյան շուկաներ: Կարևոր ենք համարում նաև նշել PayPal-ի (Հայաստանում չի գործում) հաջողությունները արևմտյան շուկաներում և Alibaba-ինը՝ ասիական շուկաներում:

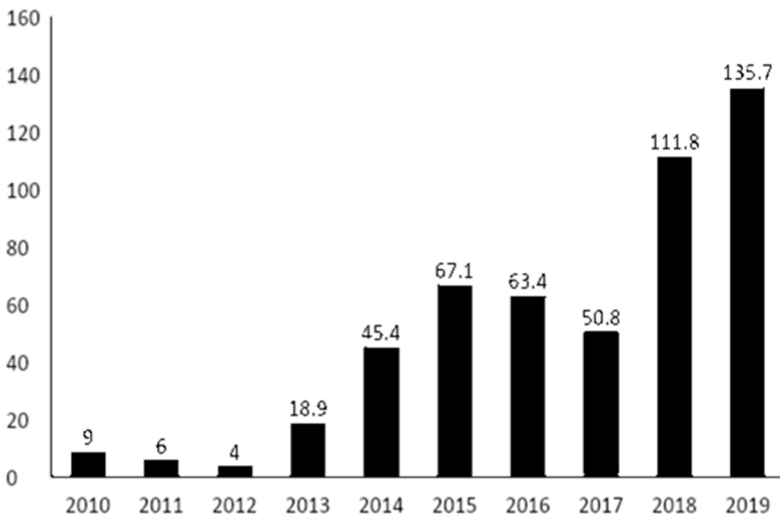

**Գծապատկեր 2. FinTech ընկերություններում գումարային ներդրումներն ըստ տարիների (մլրդ ԱՄՆ դոլար)**

## ՏՆՏԵՍԱԳԻՏՈՒԹՅՈՒՆ

Այսպիսով՝ վերոնշված գործոնները FinTech-ի զարգացման և միջազգային ֆինանսական շուկան գրավելու համար վերջնական հիմք ստեղծեցին: Այն շատ արագ ինտեգրվեց գործող ֆինանսական ոլորտին՝ միաժամանակ հստակ ազդեցություն ունենալով ոլորտի հետևյալ ենթաօլորտների վրա.

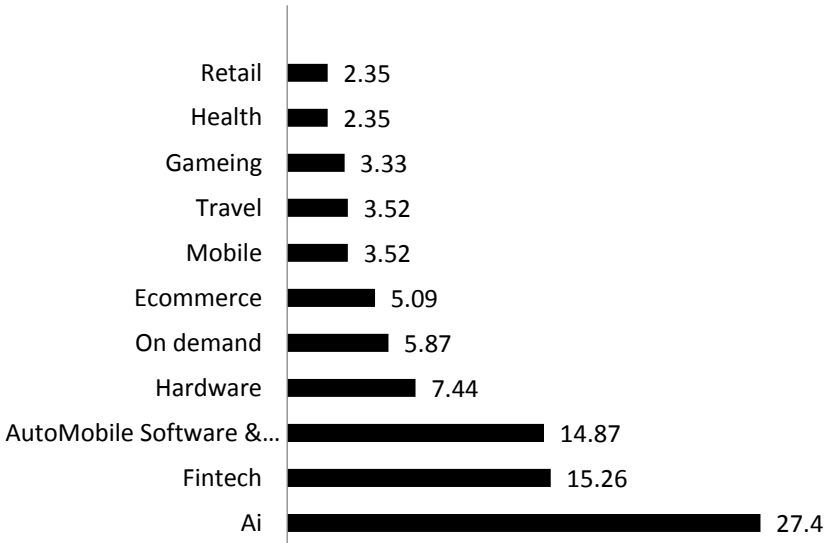

**Գծապատկեր 3. 2020 թվականին նոր «Unicorn»-երի գումարային արժեքները ըստ ոլորտի (մլրդ ԱՄՆ դոլար)**

**1. Ֆինանսավորում և ներդրումներ.** 2008 թվականից սկսած մեծ ճանաչում ստացան Crowdfunding-ի և այլընտրանքային ֆինանսավորման հարթակները: Սրանք հնարավորություն էին տալիս յուրաքանչյուրին դառնալ ներդրող, իսկ փոքր բիզնեսներին, ձեռնարկատերերին կամ պարզապես նրանց, ովքեր «խենթ» գաղափարներ ունեն և որոնց դասական ֆինանսական հաստատությունները հրաժարվել են ֆինանսավորել, ստանալ գումար բիզնեսի ընդլայման համար: 2008 թվականից սկսեցին զարգանալ և արդեն մեր օրերում մեծ ճանաչում ունեն P2P (peer to peer) վարկավորման հարթակները: Օրի-



## ՏՆՏԵՍԱԳԻՏՈՒԹՅՈՒՆ

Նակ՝ LendingClub-ը, որը ըստ Investopedia-ի [8] համարվում է լավագույն P2P հարթակներից մեկը աշխարհում, ունի «Patient Solutions» կատեգորիա: Այն բժիշկներին հնարավորություն է տալիս իրենց հետազոտությունների համար գտնել պոտենցիալ ներդրող-հաճախորդների, ովքեր ապագայում կօգտվեն իրենց առաջարկած ծառայություններից: Դժվար է պատկերացնել նույնը դասական ֆինանսական համակարգում: Եվ սա կարող ենք պրոյեկտել տնտեսության, բիզնեսի ցանկացած ոլորտում: Հայտնի փաստ է՝ աշխարհում չկա փողի խնդիր, կա դրա հասանելիության խնդիր, բայց այս հարթակները փորձում են կոտրել այս տեսակետը:

Ասվածի պատկերավոր օրինակը կարող ենք տեսնել հետևյալ գրաֆիկում, որտեղ նկատում ենք, թե ընդամենը 5 տարում ինչպես է FinTech-ը հետնապահից վերածվում առաջատարի:

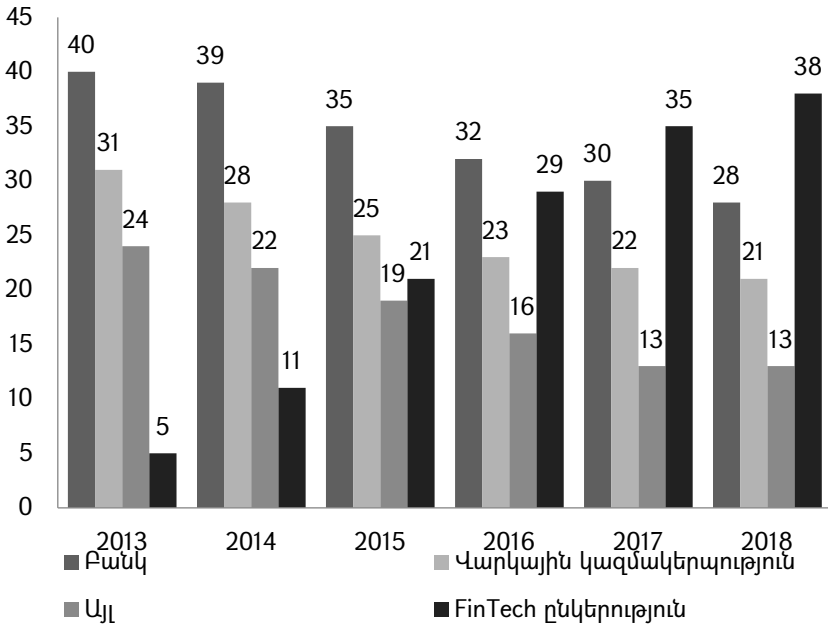

**Գծապատկեր 4. 2013-2018 թվականներին ԱՄՆ-ում սպառողական վարկերի տրամադրաման մասնաբաժինը**

**2. Գործառնությունների և ռիսկերի կառավարում.** մինչ 2008 թվականի ճգնաժամը ֆինանսական ոլորտում գործառնությունների և ռիսկերի կառավարման ճնշող մեծամասնությունը հիմնվում էր ռիսկերի քանակական մոդելավորման (quantitative risk modeling techniques) վրա, ինչպիսին է օրինակ VaR-ը (value at risk systems): Այն տալիս էր գրեթե 100 տոկոս ճշտությամբ պատասխաններ, սակայն անորոշությունը շատ մեծ էր և հաճախ ռիսկերը թերագնահատվում էին: Սրանով է պայմանավորված չափափոփված հիփոթեքային ճգնաճամը (subprime mortgage crisis): Օրինակ՝ հաշվարկները ցույց էին տալիս, որ 95 տոկոս վստահության միջակայքում կազմակերպությունը կունենա ոչ պակաս քան 20 տոկոսով ակտիվների արժեքի նվազում յուրաքանչյուր 20 օրը մեկ: Հաշվարկի արդյունքները կրկին կլինեն ճիշտ, եթե ակտիվները նվազեն 30, 40 կամ 50 տոկոսով: Հենց սա էլ հիմնական խնդիրն էր, որը ի վերջո գլուխ բարձրացրեց:

Ճգնաժամը ստիպեց, որպեսզի ֆինանսական հաստատությունները, ինչպես նաև քաղաքականություն մշակողները կառավարման ոլորտում հստակ փոփոխություններ իրականացնեն՝ դիմելով տեխնոլոգիական լուծումների և որի արդյունքում արդեն տարիներ շարունակ ֆինանսական ոլորտը հանդիսանում է ամենախոշոր ներդրողը IT ոլորտում: ն [9]: Ընդորում՝ այն ակտիվ մրցակցության մեջ է շուկա մտնող նոր ընկերությունների և ստարտափների հետ, որոնց գլխավոր խնդիրը ռիսկերի գնահատումն է նորագույն տեխնոլոգիաների միջոցով:

**3. Վճարային համակարգեր և ենթակառուցվածքներ.** այս ոլորտում ամենամեծ ներդրումը ունեցավ բլոկչեյն տեխնոլոգիան, որի կիրառությունը ընկած է բիթքոինի հիմքում: Այն հետագայում ծառայեց և շարունակում է մնալ որպես հիմնաքար նորանոր կրիպտոարժույթների համար: Սակայն բլոկչեյնի տեխնոլոգիական կիրառությունը այսօր դուրս է եկել ֆինանսական ոլորտից: Այն կիրառվում է սկսած բժշկական տվյալների անվտանգությամբ ավարտած մթերային մանրածախ առևտրով [10]:

**4. Տվյալների վերլուծություն** [11]. օրեցօր ավելացող ինֆորմացիոն աղբյուրների և տարատեսակ տվյալների թվայնացումը նպաստեց նոր գործընթացի՝ դատաֆիկացիայի ի հայտ գալուն: Վերջինս

արհեստական բանականության և այլ մասնագիտական գործիքների կիրառմամբ անհամեմատ մեծ ծավալների և անընդհատ աճող տվյալների (Big Data) խորը և համակարգային վերլուծությունն է, որը նոր մոտեցումներ կամ լուծումներ գտնելու հնարավորություն է տալիս:

**5. Սպասարկման բարելավում.** Ֆինանսական ծառայությունների հասանելիություն 24/7 սկզբունքով, ինչպես նաև հաճախորդի վստահության և հարմարավետության բարելավում:

**Զարգացող տնտեսություններ.** անցած տասնամյակի ընթացքում տեխնոլոգիաների իրականացրած փոփոխությունները ֆինանսական աշխարհում ակնհայտ են: Դրանցից ամենաէականը ֆինանսական ոլորտի ժողովրդավարացումն [12] է, որը իրենից ենթադրում է ֆինանսական ոլորտի հասանելիություն անհամեմատ մեծ թվով մարդկանց համար, ովքեր մեկ տասնամյակ առաջ նույնիսկ բանկային հաշվեհամար չունեին, ավելին՝ ծառայությունների գերակշիռ մասը հասանելի էր հասարակության նեղ զանգվածին: Այս ենթատեքստում մեծ հաջողություններ են գրանցել հենց զարգացող երկրները: FinTech-ը առաջին հերթին հնարավորություն է տալիս զարգացող երկրներին, որոնք չունեն արևմտյան ֆինանսական համակարգի տասնամյակների ընթացքում ձեռք բերած և զարգացում ապրած փորձն ու հմտությունները: Այն հնարավորություն է տալիս լրացնել այդ բացը և որոշ դեպքերում նույնիսկ առաջ անցնել արևմտյան համակարգից: Ամենավառ օրինակները Չինաստանն [13] ու Հնդկաստանն [14] են:

Մենք ականատես ենք լինում չորրորդ արդյունաբերական հեղափոխությանը և, եթե նախկին հեղափոխություններում իրենցից մեծ կարևորություն էին ներկայացնում զարգացած ենթակառուցվածքները, ապա այս պարագայում դրանց թերզարգացվածությունը կարելի է դիտարկել որպես առավելություն: Զարգացած տնտեսություններն ավելի դանդաղ են ինտեգրում նոր տեխնոլոգիաները քան զարգացողները, որովհետև առաջին դեպքում ծառայություն մատուցողը պետք է փորձի առավելագույնս արդարացնել սպառողի սպասելիքները, իսկ շատ դեպքերում հենց սպառողին է ժամանակ հարկավոր կամ նրա մոտ ընդհանրապես բացակայում է ցանկությունը: Իսկ զարգացող երկրներում ծառայություն մատուցողն է ստեղծում համապատասխան սպառողական վարքագիծ: Օրինակ՝ ՀՀ-

## ՏՆՏԵՍԱԳԻՏՈՒԹՅՈՒՆ

ում բացակայում է արժեթղթերի առքուվաճառքով, ներդրումներով զբաղվելու մշակույթը, սակայն ավելի արագ ու հեշտ կստացվի հայկական հասարակությանը ինտեգրել այդ մշակույթին՝ առաջարկելով FinTech լուծումներով համապատասխան պլատֆորմ, քան օրինակ՝ ամերիկյան հասարակությանը, որը վստահելի, լայն տարածում գտած դասական տարբերակից պիտի անցում կատարի նոր առաջարկին: Մեկ այլ օրինակ P2P հարթակում. եվրոպական շուկայում առաջատարը Լատվիան է՝ զբաղեցնելով եվրոյով ֆինանսավորման շուկայի 57.41%-ը: [15] Այս պարագայում Լատվիան առաջ է անցել եվրոպական շուկայում [16] հզոր ֆինանսական հաստատություններ ունեցողներից և պատճառը նրանում է, որ «հզորների» դեպքում ավելի շատ ռեսուրս, ջանք ու ժամանակ է անհրաժեշտ ձևափոխելու ավանդական ֆինանսական համակարգը, իսկ որոշ դեպքերում դրանք այս պահին անհրաժեշտություն չեն էլ գտնում: Իսկ Լիտվան, և ընդհանրապես, բայթան երկները այդ ամենը գիտակցել և փորձում են իրենց դիրքերը ամրապնդել շուկայական նոր իրադրությունում: [17]

Ֆինանսական աշխարհում ենթակառուցվածքների զարգացման համար պահանջվեց մոտ մեկ հարյուրամյակ, բանկային համակարգը սկսեց ակտիվ զարգանալ 70-ականներից (ոսկու ստանդարտի չեղարկում). բավականին երկար ժամանակ, որպեսզի իրականացվեն վերլուծություններ, կանխատեսումներ և որ ամենակարևորն է՝ հաստատվի հարաբերականորեն հստակություն: Իսկ ի՞նչ ունենք հիմա՝ տեխնոլոգիապես հագեցած ոլորտ՝ զարգացման կարճ պատմությամբ: Հստակեցնենք. օրինակ՝ մեկ միլիոն հաճախորդ հավաքելը ցանկացած ֆինանսական հաստատության համար դժվար խնդիր է և դրա համար կարող են պահանջվել տարիներ կամ նույնիսկ տասնամյակ: Իսկ օրինակ հարավկորեական օնլայն բանկը՝ Kakao Bank-ը, մեկ շաբաթում հավաքեց մեկ ու կես, իսկ մեկ ամսում՝ ավելի քան երեք միլիոն հաճախորդ [18]: Առաջին հայացքից սա շատ տպավորիչ է, սակայն ֆինանսական քաղաքականություն մշակողների համար այն չափից շատ ռիսկային է: Իսկ ինչ կլիներ, եթե բանկը սննկանար կամ ինչ-որ բան պլանավորածով չընթանար: Ինչպես նաև՝ դասական ֆինանսական հաստատությունների աճի տեմպը, զարգացման հեռանկարները հարաբերականորեն կանխատեսելի են, միևնույն ժամանակ տեխնո-

## ՏՆՏԵՍԱԳԻՏՈՒԹՅՈՒՆ

լոգիաները փոփոխվում են չափից շատ արագ և քաղաքականություն մշակողները պետք է վերանայեն իրենց մոտեցումները և գործիքները, որովհետև այսօր արդեն «չափից շատ փոքր է մտածելու համար»-ից անցումը «չափից շատ մեծ է ձախողելու համար»-ի (from too small to care to too big to fail) կարող է առավել կտրուկ լինել քան երբևէ:

FinTech աշխարհում և որ հատկապես վճարային համակարգերում DAD (decentralization, anonymity and disintermediation) գաղափարը ծառայեց որպես մի «նախահայր», որը սակայն դասական ֆինանսական համակարգի համար, իսկ առավելապես՝ ԿԲ-ի, մարտահրավեր է՝ սկսած P2P հարթակներից ավարտած կրիպտոարժեքներով: Օգտագործողի տեսանկյունից այն հրաշալի լուծում է: Նախ՝ ապակենտրոնացումը վերացնում է կախվածությունը երրորդ կողմից և բոլորը դառնում են իրավահավասարներ: Անանունությունը մարդկանց տալիս է ազատ գործելու հնարավորություն, իսկ հեռացնելով միջնորդին՝ նվազեցնում ենք ծախսերը:

Հաջորդ մարտահրավերը ներկայացնում են TechFin-երը, որոնք տիրապետելով հսկայական տվյալների, նպատակ են դրել (որոշներն արդեն իսկ) մուտք գործել ֆինանսական ոլորտ: Այսպիսի կազմակերպություններ են ԱՄՆ-ում Google-ը, Amazon-ը, Facebook-ը, Apple-ը (GAFA), Չինաստանում՝ Baidu-ն, Alibaba-ն և Tencent-ը (BAT): Այս կազմակերպություններն ունեն անհամեմատ մեծ տվյալների բազաներ, ակտիվ օգտագործողներ և որ ամենակարևորն է՝ տվյալների վերլուծության, մշակման ու կանխատեսման համակարգեր: TechFin-երը փորձում են ստեղծել իրենց սեփական էկոհամակարգերը, որտեղ ԿԲ, ֆինանսական հաստատությունների դերը կարծես թե բացակայում է և մոտ ապագայում կարող են շատ լուրջ խաղացողներ դառնալ ֆինանսական աշխարհում:

**FinTech Հայաստան.** Հայաստանում FinTech-ը առավել ընդգծված է վճարահաշվարկային կազմակերպությունների շուկայում: Համաձայն ՀՀ ԿԲ ռեեստրի [19]՝ վճարային գործիքների, պրոցեսինգ և քլիրինգ իրականացնող կազմակերպությունները (Electronic Money Institutions՝ EMI-ի այլընտրանք) 7-ն են, իսկ դրամային փոխանցումներ իրականացնողները (Payment Institutions՝ PI-ի այլընտրանք)՝ 12-ը: 2018-2019 թվա-

## ՏՆՏԵՍԱԳԻՏՈՒԹՅՈՒՆ

կանների ընթացքում եվրոպական շուկայում դրամական փոխանցումների իրականացնելու համար տրված լիցենզիաները 594-ն են [20]: Համեմատության համար ներկայացնենք, որ 2017 թվականին այն ընդամենը 24 էր: Սա փաստում է, որ այս շուկան ներդրողների համար գրավիչ է և խոստումնալից: Շատերը կարծում են, որ ականատես ենք լինում հերթական փուչիկի ստեղծմանը (bubble market), քանի որ շուկան 2018 թվականին անհամեմատ մեծ ակտիվություն ցուցաբերով՝ հետագայում սկսեց նվազել: Մասամբ կարելի է համաձայնել, բայց այն կարելի է դիտարկել որպես շուկայական առողջ և ինտեսնիվ մրցակցության հետևանք: Նույն դինամիկան (փոքր-ինչ ուշացումով) նկատում ենք ՀՀ-ում: 2017-ին՝ 6, իսկ 2020 թվականի ավարտին արդեն 12 լիցենզիա: Նախորդ 3 տարիների ընթացքում նկատվել է լիցենզիաների ստատիկ աճ՝ յուրաքանչյուր տարի երկու հատ:

Ինչ վերաբերում է բանկային ոլորտում Ֆինտեխ նորարարություններին, ապա այստեղ ամենաարագը և հաջող ինտեգրած կազմակերպությունը Evocabank-ն է: Այն 2020 թվականին (4-րդ տարին անընդմեջ) ճանաչվել է լավագույն սպառողական թվային բանկը Հայաստանում: Հայկական շուկայում լինելով առաջին և միակ mobile-first բանկը՝ 2020 թվականի ամռանը գործարկեց առաջին բանկային բոտը՝ EvocaBot-ը, որը ոչ միայն տեղեկություններ է տրամադրում հաճախորդներին, այլև կատարում է գործաքներ:

Բանկային համակարգը աստիճանաբար անցում է կատարում մորայլ բանկինգի: Սակայն խնդիրը կայանում է նրանում, որ նույնիսկ զարգացած ֆինանսական շուկաներում դեռևս գործում է բանկային ավանդական մոտեցումը՝ հաճախորդների բաժանումը ֆիզիկական և իրավաբանական անձանց (նույնիսկ փոքր բիզնեսի դեպքում): Եթե առաջին դեպքում բանկը հաճախորդին առաջարկում է նորարական ծառայություններ, հարմարավետություն, ապա երկրորդ դեպքում բանկը մի քանի տարով «հետ է գնում»: Այն բանկը, որը անցում կկատարի business2human մոտեցմանը, անկասկած մեծ առավելություն կունենա մրցակիցների նկատմամբ [21]:

Ինչ վերաբերում է թվային բանկինգի ծառայությանը (Electronic Money Institutions), ապա այստեղ ունենք հստակ բաց, որը մինչ այսօր

## ՏՆՏԵՍԱԳԻՏՈՒԹՅՈՒՆ

«լրացնել» ցանկացողներ չկան: Ամենևին էլ հարկավոր չէ, որպեսզի սպասենք նոր խաղացողի ի հայտ գալուն: Օրինակ՝ բրիտանական Revolut-ը, որը 2015 թվականին իր գործունեությունը սկսել է որպես դրամային փոխանցումներ իրականացնող կազմակերպություն, 2018 թվականին Լիտվայի Հանրապետության ԿԲ-ի կողմից ստացավ «մասնագիտացված բանկի» (specialised bank) լիցենզիա [22]: Ավելին՝ 2020 թվականին ղեկավարությունը փորձում է Revolut-ը ամբողջովին վերափոխել թվային բանկի՝ հաճախորդներին առաջարկելով փոքր վարկեր: Միևնույն ժամանակ հաճախորդները կարող են իրականացնել ակտիվների, կրիպտոարժույթների առք ու վաճառք, կատարել ներդրումներ, ստանալ խորհրդատվություն, նույնիսկ հավելվածի ներսում այլ օգտատերերին վարկով գումար տրամադրել:

Դրան զուգահեռ՝ Հայաստանը ֆինանսական գրագիտությամբ հետնապահների շարքերում է՝ 144 երկրների շարքում կիսելով 135-ից 138-րդ հորիզոնականները [23]: Վերջինս ֆինանսների արդյունավետ կառավարման, բյուջեի վարման և ներդրումներ կատարելու հմտությունների և ունակությունների ամբողջությունն է: Եվ ինչպես նշել էինք՝ ֆինանսական գրագիտության պակասը մեծ մասամբ կապված է ֆինանսական պրոդուկտների հասանելիության բացակայությունից, իսկ առկայության դեպքում էլ՝ օգտվելու ոչ բավարար հմտություններից: Հայկական իրականությունում այն առավել կապված է երկրորդ բաղադրիչի հետ: Առկա վիճակի արդյունավետ լուծումներից կարելի է համարել հայկական թվային բանկինգի, ֆինանսական հավելվածների մասսայականացումը: Կարևոր ենք համարում նաև նշել, որ հայկական շուկայում բացակայում են crowdfunding-ի, P2P պլատֆորմները: Սրանք միևնույն ժամանակ կարող են լուծել երկու խնդիր. աջակցել միկրոբիզնեսի ֆինանսավորմանը և զարգացնել հայկական ներդրումային մշակույթը:

### Եզրակացություն

Հետազոտության ընթացքում ուսումնասիրեցինք Ֆինտեխի ազդեցությունը համաշխարհային, ինչպես նաև հայկական ֆինանսա-

## ՏՆՏԵՍԱԳԻՏՈՒԹՅՈՒՆ

կան համակարգի վրա, քննարկեցինք միջազգային առկա փորձը և դրա ներդրման հնարավոր ուղիները հայկական շուկայում: Դրանցից կարելի է առանձնացնել այլընտրանքային ֆինանսավորման ոլորտի կտրուկ աճը և, ընդհանրապես, ֆինանսական ոլորտի *ժողովրդավարացումը*: Հայկական էկոհամակարգում ժողովրդավարացման հասնելու համար անհրաժեշտ է ֆինտեխի և դրա առաջարկած պրոդուկտների *ինտեգրում տեղական շուկային*, որի հիմնական խնդիրներից են

- միկրոֆինանսավորումը,
- այլընտրանքային ֆինանսավորման հասանելիության ապահովումը և ֆինանսական գրագիտության բարձրացումը,
- ինչպես նաև ներդրումային մշակույթի ձևավորումը:

Կարծրացած տեսակետ է, որ վերոնշյալներից վերջին հիմնախնդիրը կախված է բիզնես ոլորտից և, որ հենց բիզնեսն է պայմանավորում մշակույթը, սակայն վերը թվարկվածների իրագործման դեպքում բիզնեսն ինքնին շահագրգռված պետք է լինի ներդրումային մշակույթի զարգացման և հավելյալ ֆինանսական ռեսուրսների ներգրավմամբ:

Ինչ վերաբերում է *ֆինանսական ոլորտում քաղաքականություն մշակողներին*, ապա նրանք պետք է ուշադրություն դարձնեն հետևյալ պլանֆորմների ստեղծմանը, համապատասխան կառավարման համակարգերի ներդրմանը և խթանմանը՝

- թվային բանկինգ,
- արժեթղթերի մոբայլ առևտուր,
- «P2P»,
- Քրաուդֆանդինգ:

Կարևոր է ընդգծել, որ հայ սպառողը առավել քան պատրաստակամ է և բաց նոր առաջարկների ու մշակույթի համար: Իսկ հայկական ֆինանսական համակարգում առնվազն առաջատարները պետք է գիտակցեն, որ այս ոլորտը գտնվում է խմորման փուլում և պետք է հնարավորինս շտապ արձագանքել համաշխարհային միտումներին: Անհրաժեշտ է ընդգծել, որ ներկայիս տեմպերը հուսադրող չեն և ապագայում որոշ կազմակերպությունների գործունեությունը նույնիսկ հարցականի տակ կարող է դրվել:



## ՏՆՏԵՍԱԳԻՏՈՒԹՅՈՒՆ

---

### Օգտագործված գրականության ցանկ

1. *Life after SEPA*, written by FinTech Futures, 18th December 2013
2. Douglas W. Arner, *FinTech and RegTech in a Nutshell and the Future in a Sandbox*, CFA Institute Research Foundation, 2017
3. *The Case for Financial Literacy in Developing Countries*: The World Bank Report, 2016
4. Ross Buckley, Douglas W. Arner, *Regulation of Digital Financial Services in China: Last Mover Advantage*, SSRN Electronic Journal, 2016
5. Chelsea Rodstrom, *Why FinTech is Thriving in Emerging Markets*, Global X ETF, 2020
6. *After the crisis, a new generation puts its trust in tech over traditional bank*, CNBC, 2018
7. J. KAGAN, *M-Pesa*, Investopedia, 2020
8. M. Lambright Black, *Best Peer-to-Peer Lending*, Investopedia, 2021
9. *IT spending as a percentage of company revenue worldwide as of 2019, by industry sector*, Statista
10. *Report: Tracing the supply chain, how blockchain can enable traceability in the food industry*, Accenture. 2018
11. S. HossainWhat, *What data resources are used by fintech companies to help them operate efficiently, Towardsdatascience.com*, 2020
12. *Using fintech to democratize financial services*, Dsdaq, 2020
13. B. Solis, *The State Of Digital Transformation In China Versus The Rest Of The World*, Forbes, 2019
14. *Fintech in India- A global growth story*, KPMG India, 2016
15. *European Crowdfunding Investments, Peer-to-Peer & Online Lending Statistics*, p2pmarketdata.com (02.03.2021 թվականի դրությամբ)
16. *Why Latvia is One of the Best P2P License Locations*, Labsoflatvia.com, 2020
17. T. Sadzius and Dr. L. Sadzius, *Crowd funding Regulation in the Baltic Region*, International Journal of Business and Social Science, 2018

## ՏՆՏԵԱԱԳԻՏՈՒԹՅՈՒՆ

18. Stephane Ray, *Kakao Bank: from 0 to 1.5 million customers in just one week*, Accenture, 2017
19. Վճարային գործիքների, պրոցեսինգ և քլիրինգ իրականացնող կազմակերպություններ, cba.am (02.03.2021 թվականի դրությամբ)
20. *The European fintech market: past, present and future*, bilderlings.com, 2019
21. Մարդկային դեմքով ֆինտեխն ու (ոչ)բանկերը, banks.am, 2020
22. *Revolut granted specialised bank and electronic money institution licences*, Bank of Lithuania, 2018
23. *Report: Financial Literacy Around the World*, The World Bank, 2015

### ИННОВАЦИОННАЯ РОЛЬ ФИНАНСОВЫХ ТЕХНОЛОГИЙ В МИРЕ И ФИНАНСОВОЙ СИСТЕМЕ РА

**Տոս Խաչիկյան**

ԱԳՁԱ, կաֆեդրա Կոմպյուտերային գիտությունների և վիճակագրության

կ.է.հ., դոցենտ

**Տյւրէն Կարապետյան**

ԱԳՁԱ, կաֆեդրա Մակրոօրոնոմիկայի, ստւտենտ

Ֆինանսային տեխնոլոգիաներ (ֆինտեխ) - ռեվոլյուցիոնն օրոննովացիոննային իտեյա, որային քրիվելա կ ճնայիտելնոմնո քրոգրեսսն վ ֆինանսոյն սեկտորե։ Օնա քրիշլա նե ճնայնայն կլասսիկեսկն ֆինանսոյն սիտեմն, ա, նաոբորոտ, դիկտոյալ նոյնն էտաք ճնայիտելն և ճոքոքնայնել նաքրնճնալն սիտեմն։ Ֆինտեխ - էտո քրոքոքնայնել տրադիցիոննոն ֆինանսոյն սեկտորային, օսնային ճնայիտելնոմնո տեխնոլոգիկեսկն ճնայիտելն և քրեքոքնայնելն։ Նե սեքրետ, ճոքոքնայն ֆինանսոյն սֆերային և օրոննովացիոնն յեքրն ճնայիտելն քրեքոքնայնելն, օրոննովացիոնն քրեքոքնայնելն 2008 ճոքոքնայն տրադիցիոննային սիտեմն քրեքոքնայնել իսքրքրալ նեքրն և յոքրնային նեօքրոքնայնել նեքրոքնայնել ճնայիտելն յոյնն էտաք։ Վ ճնայիտելն ստրայնէն քրեքոքնայնելն ճնայիտելն ճնայիտելն ֆինտեխային, գլոբալնային տենտենցիոնն, ա տայնէն յոքրնային և օրոննովացիոնն յոքրնային իսքրոքնայնելն ճնայիտելն, սքրայնային ս նոյնն, ա տայնէն քրեքոքնայնելն էքոսիտեմն ֆինտեխային

## ՏՆՏԵԱԱԳԻՏՈՒԹՅՈՒՆ

---

в Армении, выделяются ее особенности и предлагаются соответствующие предложения.

**Ключевые слова:** финансовые технологии, альтернативное финансирование, стартапы, электронные платежи, цифровой банкинг, финансовая грамотность.

### THE INNOVATIVE ROLE OF FINANCIAL TECHNOLOGIES IN THE WORLD AND IN THE RA FINANCIAL SYSTEM

**Sos Khachikyan**

ASUE, Department of Computer Science and Statistics

PhD in Economics, Associate Professor

**Suren Karapetyan**

ASUE, Chair of Macroeconomics, Student

Financial technology (FinTech) - a revolutionarily innovative idea that brings about a significant advancement in the financial sector. Instead of replacing the traditional financial system, on the contrary, it came to dictate a new stage of development improving the previous system. Fintech is the continuation of the traditional financial sector equipped with the latest technological solutions and offers. It is no secret that the financial sphere and innovation have always been intertwined, after 2008, however, the traditional system was already exhausted and there was a necessity to advance to another stage. This article observes the history of Fintech development, the global trends, as well as the opportunities and possible risks associated with them, additionally, it analyzes the FinTech ecosystem of Armenia highlighting its peculiarities, and providing relevant proposals.

**Keywords:** financial technologies, alternative financing, startups, electronic payments, digital banking, financial literacy

*Ընդունվել է տպագրության՝ 20.03.2021թ.*

*Գրախոսվել է՝ 19.04.2021թ.*

## ՏՆՏԵՍԱԳԻՏՈՒԹՅՈՒՆ

### ՀՀ ՏԱՎՈՒՇԻ ՄԱՐԶՈՒՄ ՀԱՅԱՀԱՏԻԿԱՅԻՆ ՏՆՏԵՍՈՒԹՅԱՆ ԶԱՐԳԱՑՈՒՄԸ ԿԼԱՍՏԵՐԱՅԻՆ ՄՈՏԵՑՈՒՄՆԵՐԻ ԿԻՐԱՌՄԱՄԲ

#### **Աշոտ Ոսկանյան**

ՀԱԱՀ, Ագրոբիզնեսի կառավարման և  
քաղաքականության ամբիոն, Կոնս. Բ., դոցենտ  
ashot.voskan@gmail.com, +374 91 215457

#### **Մարգո Ղազարյան**

ՀԱԱՀ, Ագրոբիզնեսի կառավարման և  
քաղաքականության ամբիոն, ասպիրանտ  
mag198824@rambler.ru, +374 77 174679

Կորոնավիրուսային համավարակով և աշխարհաքաղաքական իրադրությամբ պայմանավորված՝ ՀՀ-ում առավել է կարևորվում պարենային անվտանգության ապահովումը, հետևապես, առաջնահերթ է գյուղատնտեսական արտադրանքի արտադրության ավելացումը, ներմուծման և արտահանման հաշվեկշիռի բարելավումը, սահմանամերձ, լեռնային շրջանների բնակավայրերի տնտեսական ու սոցիալական զարգացումը:

Պարենային զամբյուղի կարևորագույն սննդամթերք հանդիսացող ցորենի ինքնաբավության մակարդակի բարձրացմանը կնպաստի արժեշոթայում համագործակցության գործուն ձևերի ներդրումը:

Հոդվածի նպատակն է ՀՀ Տավուշի մարզում առաջարկել ցորենի աժեշոթայում օղակների միջև համագործակցության այնպիսի ձևեր, որոնք կնպաստեն տեղական արտադրության ծավալների ու ինքնաբավության մակարդակի բարձրացմանը: Ըստ ուսումնասիրությունների այդպիսին կարող է լինել գիտակրթախորհրդարկական ուղղվածության կլաստերի մոդելը, որը կապահովի օղակների միջև տեղեկատվության և խորհրդարկության արդյունավետ ծառայություններ և հետադարձ կապ:

**Հիմնաբառեր.** ցորեն, պարենային անվտանգություն, գյուղատնտեսություն, կլաստեր, մոդել:

Պայմանավորված աշխարհաքաղաքական իրադրությամբ՝ ՀՀ պարենային անվտանգության ապահովումն ազգային անվտանգու-

## ՏՆՏԵՍԱԳԻՏՈՒԹՅՈՒՆ

թյան կարևորագույն բաղադրիչն է: Այս համատեքստում կարևորվում է գյուղատնտեսական արտադրանքի արտադրության ավելացումը, ներմուծման և արտահանման հաշվեկշռի բարելավումը, սահմանամերձ, լեռնային շրջանների բնակավայրերի տնտեսական ու սոցիալական զարգացումը:

«Նվազագույն պարենային զամբյուղի մեջ կենսապես կարևորագույն սննդամթերքներից է ցորենը, որի «ներմուծման փոխարինման անհրաժեշտությունը և հրատապությունը ռազմավարական քննարկումների առարկա է, իսկ այդ ապրանքի ներքին շուկայի վրա հիմնված արտադրության խրախուսումն ու օժանդակումն առաջնային ռազմավարական խնդիրներից է» [1, էջ 26]: Պարենային ցորենի ինքնաբավության մակարդակի բարձրացմանը կնպաստի պետական աջակցության միջոցառումների իրականացումը և արժեշղթայում համագործակցության նոր ձևերի ներդրումը:

«Կառավարությունը կորոնավիրուսային համավարակի հետևանքների մեղմման նպատակով 2020թ. իրականացնում է «ՀՀ աշնանացան ցորենի արտադրության խթանման» պետական աջակցության ծրագիր, որի նպատակն է նպաստել ագրոտնտեսական բարձր ցուցանիշներով օժտված սերմերի հասանելիության ապահովումը, բերքատվության բարձրացումը, ցանքաշրջանառության խթանումը և ցանքատարածությունների ավելացումը: Պետական աջակցության ծրագիրն իրականացվում է Շիրակի, Այրարատի, Գեղարքունիքի, Լոռու, Արագածոտնի, Տավուշի և Կոտայքի մարզերում, քանի որ նշված մարզերն ապահովում են ՀՀ ցորենի ցանքատարածությունների 90%-ից ավելին (կամ շուրջ 54 հազ. հա): Ծրագրում 1 կգ ցորենի սերմնանյութի համար տրվող սուբսիդավորումը կամ փոխհատուցումը սահմանված է 70 դրամ [2, էջ 2-3]:

Ելնելով վերոնշյալից ուսումնասիրություններ ենք իրականացրել ՀՀ Տավուշի մարզի հացահատիկային տնտեսության ուղղությամբ:

«ՀՀ Տավուշի մարզում հացահատիկային և հատիկալնդեղենային մշակաբույսերի ցանքատարածությունները 2019թ. կազմել են շուրջ 5,12 հազ. հա կամ հանրապետության հացահատիկային և հատիկալնդեղենային մշակաբույսերի ցանքատարածության 4,2 տոկոսը

## ՏՆՏԵՍԱԳԻՏՈՒԹՅՈՒՆ

[6, էջ 15]: Մարզում մշակվող հիմնական հացահատիկային մշակաբույսերն են ցորենը, գարին, հաճարը, եգիպտացորենը, որոնցից ամենաբարձր տեսակարար կշիռն ունի աշնանացան ցորենը՝ 72,6 տոկոս (գծապատկեր 1):

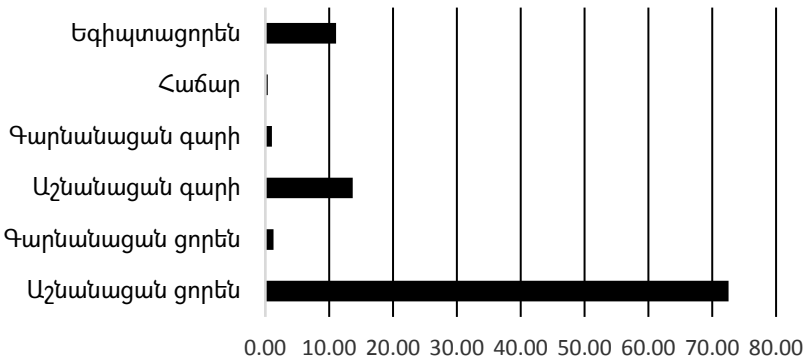

**Գծապատկեր 1: ՀՀ Տավուշի մարզում հացահատիկային մշակաբույսերի ցանքատարածությունների կառուցվածքը 2019թ., (%) [7, էջ 18, 20, 22, 23, 26, 27]**

Կարող ենք եզրակացնել, որ մարզին տիպիկ է աշնանացան ցորենի արտադրությունը՝ անջրդի մշակության պայմաններում: Վերջին 5 տարիներին, աշնանացան ցորենի միջին բերքատվությունը մարզում կազմել է շուրջ 24 ց/հա<sup>2</sup>:

Ըստ հաշվարկների (2019թ.) ՀՀ Տավուշի մարզում ցորենի նկատմամբ ամբողջական պահանջարկը կազմել է շուրջ 36 հազ. տ, որից սննդի համար օգտագործվել է շուրջ 17,3 հազ. տ կամ 48 տոկոս: Ստացվում է ցորենի ամբողջական պահանջարկի 88,4 %-ը լրացվում է ներկրումների և այլ տարածաշրջանների հաշվին՝ շուրջ 32 հազ. տ, իսկ ինքնաբավության մակարդակը 11,6% սահմաններում<sup>3</sup>:

<sup>2</sup> Հաշվարկվել է ՀՀ ՎԿ տվյալների հիման վրա

<sup>3</sup> Հաշվարկվել է ՀՀ ՎԿ 2019թ. ՀՀ ազգային պարենային հաշվեկշռի, «Գյուղատնտեսական մշակաբույսերի ցանքային տարածությունները, բազմամյա տնկարկների տարածությունները, համախառն բերքը և միջին բերքատվությունը»

## ՏՆՏԵՍԱԳԻՏՈՒԹՅՈՒՆ

«ՎՎ Տավուշի մարզի աշնանացան ցորենի 2015-2019թթ. ցանքատարածություններն ու համախառն բերքը ներկայացված է աղյուսակ 1-ում:

*Աղյուսակ 1. «ՎՎ Տավուշի մարզի աշնանացան ցորենի ցանքատարածություններն ու համախառն բերքը 2015-2019թթ. [3, էջ 10, 12], [4, էջ 18, 22], [5, էջ 18, 22], [6, էջ 18, 22], [7, էջ 18, 22]*

Աշնանացան ցորեն	2015թ.	2016թ.	2017թ.	2018թ.	2019թ.
<b>Ցանքատարածությունները, հազ. հա</b>					
Տավուշի մարզ	5,68	5,86	3,05	3,02	3,49
«ՎՎ»	104,72	105,39	79,21	34,12	58,49
<b>Համախառն բերքը, հազ. տ</b>					
Տավուշի մարզ	17,76	15,75	7,21	6,25	4,15
«ՎՎ»	352,97	341,68	169,93	182,17	110,35

Ուսումնասիրվող ժամանակահատվածում Տավուշի մարզի աշնանացան ցորենի ցանքատարածությունները կրճատվել են 2,19 հազ. հա-ով կամ շուրջ 38,6%, իսկ համախառն բերքը նվազել է 13,61 հազ. տ-ով կամ շուրջ 76,6 տոկոսով: Աշնանացան ցորենի նման կտրուկ բերքատվության անկման և ցանքատարածությունների կրճատման հիմնական պատճառներն են հանդիսանում անբարենպաստ բնակլիմայական պայմանները, հողերի մասնատվածությունը, տնտեսությունների փոքր չափերը, գյուղատնտեսական տեխնիկայի մաշվածությունը կամ բացակայությունը, մասնագիտական ոչ բավարար կարողությունները և այլն:

Տավուշի մարզում ցորենի արժեշղթայում ապրանքաշարժի փուլերում պարբերաբար անհրաժեշտություն է առաջանում խորհրդատվության, տեղեկատվության և գիտելիքի ստացման, որը որպես կանոն իրականացվում է հախուռն ու տարանջատ կերպով: Ըստ էության

---

տեղեկագրի, «ՎՎ Տավուշի մարզը թվերով տարածքային վիճակագրության տվյալների հիման վրա (Տավուշի մարզի սննդի օգտագործումը = 1շնչի հաշվով սպառում x մարզի մշտական բնակչության թիվ): Մարզի ամբողջական պահանջարկը հաշվարկվել է՝ հիմք ընդունելով «ՎՎ» ազգային պարենային հաշվեկշռի ամբողջական առաջարկի կառուցվածքում արտադրության տեսակարար կշիռը:

## ՏՆՏԵՍԱԳԻՏՈՒԹՅՈՒՆ

թյան, դա է պատճառներից մեկը ցորենի ցածր բերքատվության ու եկամուտների ստացման, ամբողջ արժեչղթայում ապրանքաշարժի ընթացքում օղակների միջև անկատար փոխհարաբերությունների: Մարզում դժվար հասանելի են մայրաքաղաքում հրատարակված մասնագիտական գրականությունը, հետազոտական աշխատանքների և ինովացիոն տեխնոլոգիաների ներդրման արդյունքները:

ՀՀ Տավուշի մարզի հացահատիկային տնտեսության ներկա վիճակն ուղղորդում է կիրառել կլաստերային սկզբունքներ և ձևավորել գիտակրթախորհրդատվական կլաստեր, որը հնարավորություն կտա ներգրավվածություն ապահովել ցորենի արժեչղթայի բոլոր օղակների սուբյեկտներին, դրանով իսկ ունենալ բիզնես ուղղվածություն և տարածաշրջանի կտրվածքով իրականացնել կրթական, գիտական, խորհրդատելեկատվական ապահովվածություն:

Մեր կողմից մշակվել է գիտակրթախորհրդատվական կլաստերի կազմակերպակառավարման մոդել և կառուցվածք (գծապատկեր 2 և 3):

ՀՀ Տավուշի մարզում առաջարկվող գիտակրթախորհրդատվական կլաստերի մոդելը կազմված է 4 բլոկներից.

**ԲԼՈԿ 1-** միջուկ՝ թեյնինգ կենտրոն (ՀԱԱՀ), ցուցադրական տնտեսություն (ընտրված գյուղացիական տնտեսություններից, որոնք ունեն նախադրյալներ), միջազգային կազմակերպությունների հետ համագործակցող կառույցներ (CARD, Եվրասիա համագործակցության հիմնադրամ և այլն), մարզպետարան (համայնքապետարաններ): Այս բլոկը հանդիսանում է կլաստերի ձևավորման նախաձեռնողը: ՀԱԱՀ ՀՀ կառավարությունից թույլտվություն ստանալուց հետո՝ նախաձեռնելու է Տավուշի մարզպետարանի և համայնքապետարանների հետ համատեղ կլաստերի ձևավորման աշխատանքներ: Թեյնինգ կենտրոնն օգտագործելու է Տավուշի մարզպետարանի «Գյուղատնտեսական խորհրդատվության, նորարարությունների և մոնիթորինգի վարչության» նախկինում ձևավորված գրասենյակները և դպրոցների դասասենյակները: Ցուցադրական տնտեսությունում թեյնինգ կենտրոնի մասնագետների խորհրդատվությամբ անջրդի պայմաններում մշակելու են հատիկաընդելեններ, այդ թվում ցորեն: Կիրականացվի դրական արդյունքների հետազոտությունների գնահատական:



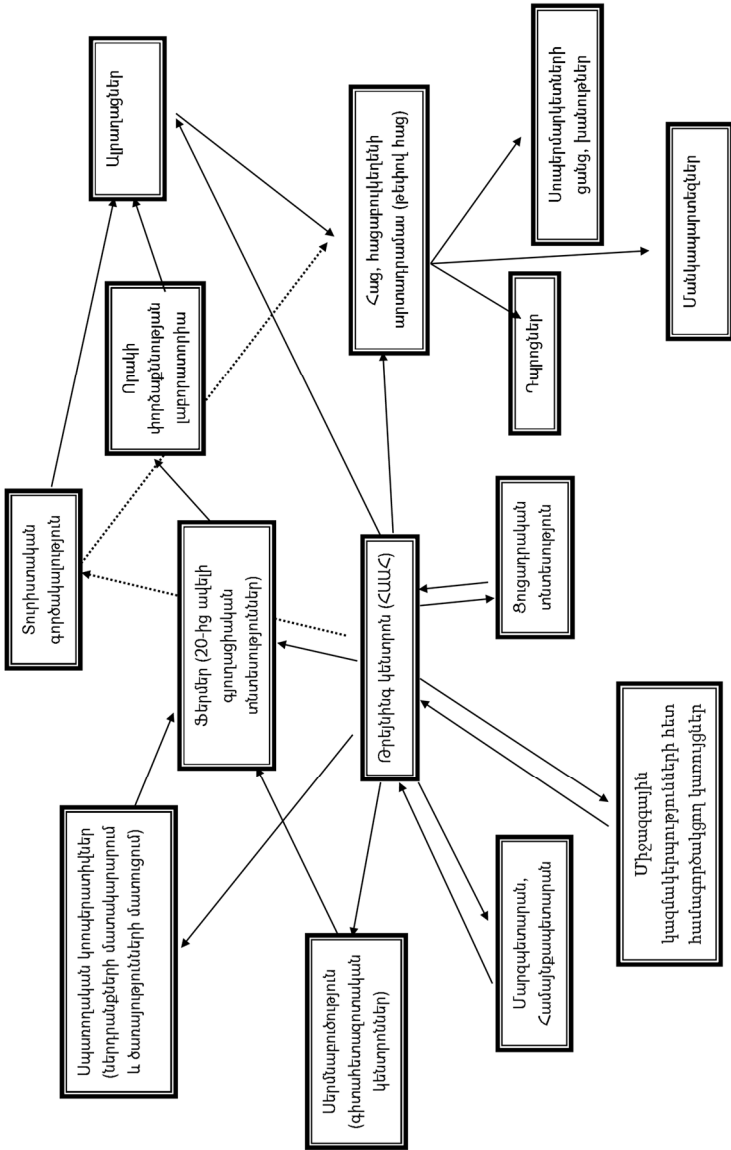

Գծապատկեր 2. ՀՀ Տավուշի մարզում գիտակրթախորհրդարկական կրթության մոդել

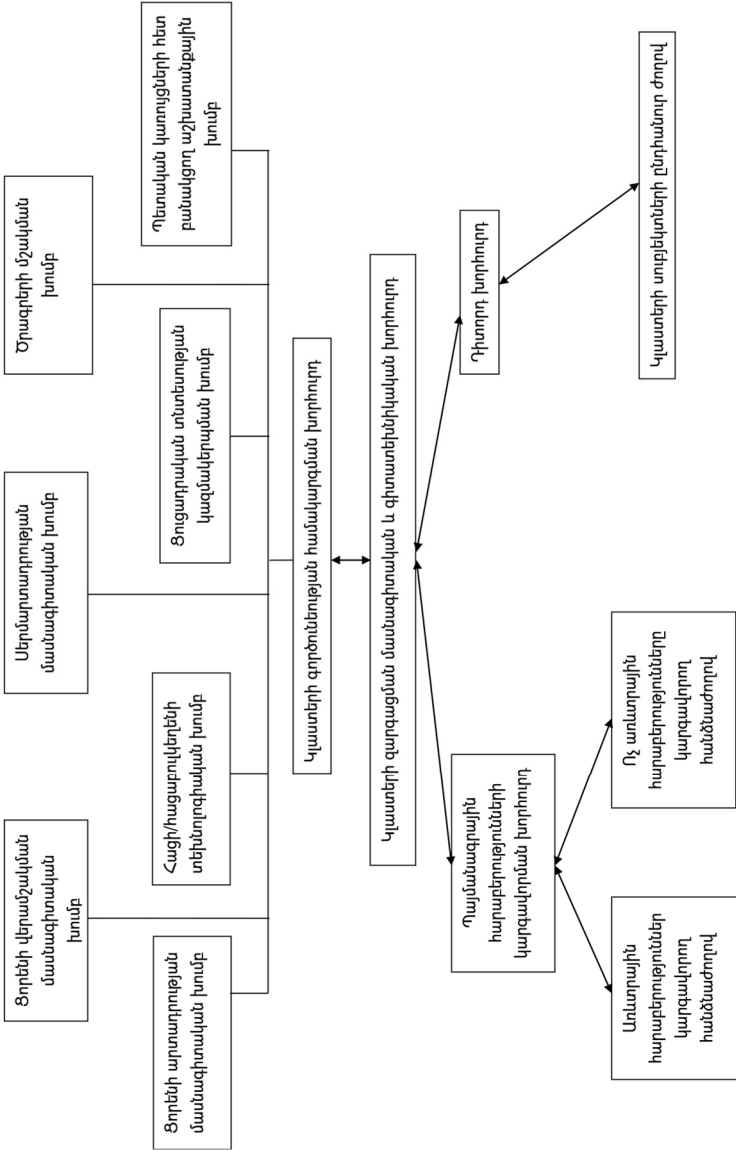

**Գծապատկեր 3. ՀՀ Տավուշի մարզում գիտակրթախորհրդարարական կլաստերի կառավարման համակարգի մոդել**

## ՏՆՏԵՍԱԳԻՏՈՒԹՅՈՒՆ

**ԲԼՈԿ 2-** արտադրություն՝ ֆերմերներ, այլադասներ և հացի/հացաբուլկեղենի արտադրամասեր: Քանի որ Տավուշի մարզում աշնանացան ցորենի արտադրությամբ հիմնականում զբաղվում են անասնապահական ուղղվածություն ունեցող տնտեսությունները, ուստի արտադրական ցիկլը կլինի անթափոն: Ծղուորը, ու թեփի այն մասը, որը չի օգտագործվի հացի արտադրամասերում, կծառայեն որպես անասնակեր: Այլադասը կարտադրի մի քանի տեսակի այլուր, որը կօգտագործվի հացի/ հացաբուլկեղենի արտադրամասերում: Քանի որ Տավուշի մարզում ցորենի որակն այնքան էլ բարձր չէ, ուստի նախատեսվում է սկզբնական շրջանում արտադրել տեսակավոր այլուրից պատրաստված հաց, որը կպարունակի սննդային թեփի որոշակի քանակություն:

**ԲԼՈԿ 3-** մատակարար՝ սպառողական կոոպերատիվներ, սերմնաբուծարաններ, տուրիստական գործակալություններ, որակի փորձաքննության լաբորատորիաներ: Սպառողական կոոպերատիվների միջոցով արտադրական բլոկի գյուղացիական տնտեսությունները ձեռք կբերեն մատչելի գներով ներդրանքներ և կօգտվեն գյուղատնտեսական տեխնիկաների մատուցած ծառայություններից: Տեղական արտադրության հացահատիկային մշակաբույսերի սերմնաբուծության ու սերմնարտադրության զարգացման նպատակով Թերեյնիզ կենտրոնը նախնական փուլում կլաստերային համագործակցություն կառաջարկի Լոռու մարզի Գյուլագարակ գյուղում գտնվող «Սերմնաբույծ» ՍՊԸ-ին: Հետագայում փորձ կարվի կլաստերի շրջանակում ցորենի սերմնանյութ արտադրող տնտեսություն ձևավորելու՝ գործող գյուղացիական տնտեսությունների հիման վրա: Գյուղացիական տնտեսությունների արտադրած ցորենը մինչև այլադաս գնալը կանցնի որակի փորձաքննություն: Քանի որ Տավուշի մարզում չկան սննդամթերքի փորձաքննության լաբորատորիաներ, ցորենի որակի փորձաքննության նպատակով առաջարկվում է կլաստերում ընդգրել Կոտայքի մարզի «ԷՖ ԴԻ ԷՅ լաբորատորիա» ՍՊԸ-ին, որը Տավուշի մարզում կարող է նախաձեռնել փորձանմուշների հավաքագրման նպատակով մասնաճյուղ: Որակի փորձաքննությունը հնարավորություն կտա հստակ տարբերակել ցորենի, ինչպես նաև այլուրի արտադրության գործընթացում արտադրված այլուրի որակը:

## ՏՆՏԵՍԱԳԻՏՈՒԹՅՈՒՆ

ՀՀ Տավուշի մարզում որպես ռազմավարության հիմնական գերակայություն է սահմանվել կայուն զբոսաշրջության զարգացումը [8, էջ 5]: Ունենալով գյուղական տուրիզմի զարգացման բոլոր նախադրյալները՝ կլաստերը կհամագործակցի ՀՀ զբոսաշրջության կոմիտեի, մարզի համայնքների Տավուշի տուրիզմի զարգացման գործակալության և ոլորտի այլ ներկայացուցիչների հետ:

**ԲԼՈԿ 4** - սպառում՝ դպրոցներ, սուպերամարկետների ցանց, խանութներ, մանկապարտեզներ: Կլաստերի շրջանակներում արտադրած արտադրանքի հիմնական սպառողներն են մարզի նախադպրոցական և հանրակրթական հաստատությունները: Որպես իրացման այլընտրանքային ուղղություններ դիտարկվել են նաև սուպերմարկետների ցանցը և խանութները:

Կլաստերի առաջարկվող մոդելի գործարկման համար նախատեսվում է ունենալ հետևյալ կառավարման համակարգը.

Կլաստերի զարգացման մասնագիտական և գիտատեխնիկական խորհուրդը ձևավորվում է կլաստերի բլոկ 1-ի (միջուկի) անդամներից: Խորհուրդի (նախագահ (Թրեյնինգ կենտրոն) և անդամներ) հիմնական գործառույթը կլաստերի գործունեությունը կարգավորող պլանային, ծրագրային և ռազմավարական փաստաթղթերի մշակումն ու գործարկումն է, ինչպես նաև Կլաստերի գործունեության համակարգման խորհրդի աշխատանքների գնահատումը:

Կլաստերի Դիտորդ խորհուրդը կնշանակվի կլաստերի սուբյեկտների ընդհանուր ժողովի կողմից, որը կազմված կլինի նախագահից և 4 անդամներից: Դիտորդ խորհուրդը կիրականացնի կլաստերի անդամների կարիքների բացահայտում և գնահատում: Կապահովի կապ Կլաստերի զարգացման մասնագիտական և գիտատեխնիկական խորհրդի և Կլաստերի սուբյեկտների ընդհանուր ժողովի միջև:

Պայմանագրային հարաբերությունների կարգավորման խորհուրդը բաղկացած կլինի 2 հանձնաժողովներից.

1. Առևտրային հարաբերությունները կարգավորող հանձնաժողով,
2. Ոչ առևտրային հարաբերությունները կարգավորող հանձնաժողով:

## ՏՆՏԵՍԱԳԻՏՈՒԹՅՈՒՆ

Խորհուրդը զբաղվելու է կլաստերի սուբյեկտների միջև պայմանագրային հարաբերությունների կարգավորմամբ:

Կլաստերի գործունեության համակարգման խորհուրդը կձևավորվի Կլաստերի զարգացման մասնագիտական և գիտատեխնիկական խորհրդի կողմից: Այս խորհրդի գործառույթները կլինեն.

- ✓ Ըստ մասնագիտական խմբերի թեմատիկ քննարկումների անցկացում,
- ✓ Բենչմարքեթինգի անցկացման և փորձի փոխանակման նպատակով սուբյեկտների համար տեղեկատվական բնույթի միջոցառումների կազմակերպում,
- ✓ «Մեկ պատուհան» գործառույթի իրականացում, որը թույլ կտա կլաստերի անդամների համար տեղեկատվության և խորհրդատվության աջակցություն,
- ✓ Ներքին տեղեկատվական ռեսուրսների ստեղծում (տեղեկատվական և խորհրդատվական թերթիկներ, դայջեստներ և այլն), որը իր մեջ կներառի ինչպես մասնագիտական նյութեր, այնպես էլ կլաստերի մասին անհրաժեշտ տեղեկատվություն,
- ✓ Համավարակների և համաճարակների ժամանակ սանիտարահիգիենիկ միջոցառումների վերաբերյալ մասնագիտական խորհրդատվական թերթիկների տրամադրում և անհրաժեշտ միջոցառումների կազմակերպում,
- ✓ Տվյալների բազայի ստեղծում և վարում,
- ✓ Ֆորսայթ հետազոտությունների անցկացում,
- ✓ Կլաստերի ռազմավարությունից բխող ներդրումային առաջարկությունների նախապատրաստում,
- ✓ Կլաստերի մասնակիցների համար մասնագիտական վերապատրաստումների, դրամաշնորհային ծրագրերի հայթայթում, պետական օժանդակության ծրագրերից օգտվելու աջակցություն:

Առաջարկվող մոդելի կառավարման համակարգը թույլ կտա սուբյեկտների մրցունակության բարձրացման ի հաշիվ.

- կլաստերի զարգացման մասնագիտական և գիտատեխնիկական խորհրդի կողմից նախագծերի և ծրագրերի մշակման,

## ՏՆՏԵՍԱԳԻՏՈՒԹՅՈՒՆ

- մասնագիտական խմբերի կողմից ցուցադրական տնտեսության արդյունքների իրացման,
- թրեյնինգ կենտրոնի և պետական կառավարման մարմինների համատեղ նախագծերի մշակման,
- գիտաժողովների, սեմինարների, ցուցահանդեսների կազմակերպման և մասնակցության,
- կլաստերի բոլոր սուբյեկտների միջև տեղեկատվության փոխանակման և հասանելիության,
- դրամաշնորհներից, պետական աջակցության ծրագրերից և այլ ֆինանսական միջոցներից օգտվելու հնարավորության,
- կլաստերի սուբյեկտների միջև առևտրային և ոչ առևտրային հարաբերությունների կարգավորման,
- նոր շուկաներ դուրս գալու խթանի,
- իրացման գործընթացի բարելավման,
- բլոկ 2-ի սուբյեկտների եկամուտների կայունացման:

Ըստ հաշվարկների ՀՀ Տավուշի մարզում գիտակրթախորհրդատվական կլաստերի գործարկման համար անհրաժեշտ է շուրջ 26 մլն. դրամ տարեկան ներդրումներ (այս մոդելի գործարկման համար առաջիկա տարիներին կարելի է ներգրավել դոնոր կազմակերպություններին կամ դիմել դրամաշնորհային ծրագրերի): Նախատեսված ֆինանսական միջոցները կնպաստեն Տավուշի մարզի 3 խոշորացված համայնքներում թրեյնինգ կենտրոնների լսարանների տեխնիկական կահավորմանը: Կլաստերը կարող է վարձակալել գործունեության համար մասնագետներ (հաշվապահ, իրավաբան, մարքեթոլոգ, աշխատանքների համակարգող և այլն), որոնք կլինեն հիմնական աշխատակիցներ: Թրեյնինգ կենտրոններում կազմակերպվող ուսուցումների համար նախատեսվում է ընդգրկել տարբեր մասնագիտացում ունեցող մասնագետների՝ ելնելով կլաստերի սուբյեկտների կարիքներից: Ըստ փորձագիտական գնահատականների կլաստերի շրջանակներում ներգրավված գյուղացիական տնտեսությունների արտադրատնտեսական ցուցանիշները կունենան աճի միտում, միավորի հաշվով կարելի է կանխատեսել 30-35g/հա բերքատվություն, հեկտարային եկամտի 2 անգամ աճ և օպտիմալ շահութաբերության մակարդակ:

## ՏՆՏԵՍԱԳԻՏՈՒԹՅՈՒՆ

### Օգտագործված գրականության ցանկ

1. ՀՀ գյուղատնտեսության ոլորտի տնտեսական զարգացումն ապահովող հիմնական ուղղությունների 2020-2030թթ. Ռազմավարություն, ՀՀ կառավարության 2019թ. դեկտեմբերի 19-ի N 1886-Լ որոշում, (<https://mineconomy.am/media/10030/Razmavarutyun.pdf>) (23.11.2020թ.)
2. ՀՀ-ում աշնանացան ցորենի արտադրության խթանման պետական աջակցության ծրագիր, ՀՀ կառավարության 2020թ. հուլիսի 2-ի N 1148-Լ որոշում, (<https://mineconomy.am/media/11807/1148-%D4%BC.pdf>) (12.10.2020թ.)
3. ՀՀ ՎԿ, Գյուղատնտեսական մշակաբույսերի ցանքային տարածությունները, բազմամյա տնկարկների տարածությունները, համախառն բերքը և միջին բերքատվությունը 2015թ., ([https://www.armstat.am/file/article/29-gt\\_-2015\\_doc.pdf](https://www.armstat.am/file/article/29-gt_-2015_doc.pdf)) (15.12.2020թ.)
4. ՀՀ ՎԿ, Գյուղատնտեսական մշակաբույսերի ցանքային տարածությունները, բազմամյա տնկարկների տարածությունները, համախառն բերքը և միջին բերքատվությունը 2016թ., ([https://www.armstat.am/file/article/29-gt\\_2016.pdf](https://www.armstat.am/file/article/29-gt_2016.pdf)) (15.12.2020թ.)
5. ՀՀ ՎԿ, Գյուղատնտեսական մշակաբույսերի ցանքային տարածությունները, բազմամյա տնկարկների տարածությունները, համախառն բերքը և միջին բերքատվությունը 2017թ., ([https://www.armstat.am/file/article/29\\_gt\\_2017.pdf](https://www.armstat.am/file/article/29_gt_2017.pdf)) (15.12.2020թ.)
6. ՀՀ ՎԿ, Գյուղատնտեսական մշակաբույսերի ցանքային տարածությունները, բազմամյա տնկարկների տարածությունները, համախառն բերքը և միջին բերքատվությունը 2018թ., ([https://www.armstat.am/file/article/29\\_gt\\_2018.pdf](https://www.armstat.am/file/article/29_gt_2018.pdf)) (15.12.2020թ.)
7. ՀՀ ՎԿ, Գյուղատնտեսական մշակաբույսերի ցանքային տարածությունները, բազմամյա տնկարկների տարածությունները, համախառն բերքը և միջին բերքատվությունը 2019թ. ([https://www.armstat.am/file/article/29\\_gt\\_2019.pdf](https://www.armstat.am/file/article/29_gt_2019.pdf)) (15.12.2020թ.)
8. ՀՀ Տավուշի մարզի 2017-2025թթ. զարգացման ռազմավարություն 2020 թ. գործունեության ծրագիր, (<http://tavush.mtad.am/development-plan/>) (01.07.2020թ.)

---

РАЗВИТИЕ ЗЕРНОВОГО ХОЗЯЙСТВА ТАВУШСКОГО МАРЗА РА С  
ПРИМИНЕНИЕМ КЛАСТЕРНЫХ ПОДХОДОВ

**Ашот Восканян**

НАУА, кафедра Управления и политики агробизнеса, к. э. н., доцент

**Марго Казарян**

НАУА, кафедра Управления и политики агробизнеса, аспирант

Из-за пандемии коронавируса и геополитической ситуации в Армении еще больше укрепляется роль продовольственной безопасности. В этом контексте приоритетными становятся рост сельскохозяйственного производства, улучшение импортно-экспортного баланса, экономическое и социальное развитие населенных пунктов приграничных, горных регионов.

Внедрение эффективных форм сотрудничества в цепочке стоимости пшеницы повысит уровень самообеспеченности.

Цель статьи - предложить такие формы сотрудничества между звеньями в цепочке стоимости пшеницы в Тавушском марзе РА, которые будут способствовать увеличению объемов местного производства и уровня самообеспеченности пшеницы. Согласно исследованиям, это может быть модель научно-образовательно-консалтингового кластера, которая обеспечит эффективность информационных и консалтинговых услуг между звеньями цепочки стоимости пшеницы.

**Ключевые слова:** пшеница, продовольственная безопасность, сельское хозяйство, кластер, модель.



---

GRAIN ECONOMY DEVELOPMENT IN RA TAVUSH REGION  
APPLICATION USING CLUSTER APPROACHES

**Ashot Voskanyan**

NAUA, Chair of Agribusiness Management and Policy

Ph.D in Economics, Associate Professor

**Margo Ghazaryan**

NAUA, Chair of Agribusiness Management and Policy

Postgraduate Student

Due to the coronavirus and the geopolitical situation, the provision of food security in Armenia is more important, followed by the increase of agricultural production, the improvement of the import-export balance, the economic and social development of the mountainous regions.

The introduction of effective forms of cooperation in the value chain will increase the level of self-sufficiency of wheat, which is the most important food in the food basket.

The aim of the article is to propose in the Tavush region of the Republic of Armenia such forms of cooperation between the links in the wheat chain, which will contribute to the increase of the volume of local production and the level of self-sufficiency. According to studies, this may be the model of the scientific-educational-consulting cluster, which will provide effective information and consulting services and feedback between the links.

**Keywords:** wheat, food security, agriculture, cluster, model.

*Ընդունվել է տպագրության՝ 19.02.2021թ.*

*Գրախոսվել է՝ 12.05.2021թ.*

## ՏՆՏԵՍԱԳԻՏՈՒԹՅՈՒՆ

### ԵԱՏՄ ԵՐԿՐՆԵՐՈՒՄ ԱՆՇԱՐԺ ԳՈՒՅՔԻ ՀԱՐԿՄԱՆ ՏԵՍԱԿՆԵՐԻ ՀԱՄԵՄԱՏԱԿԱՆ ՎԵՐԼՈՒԾՈՒԹՅՈՒՆ

#### **Արմինե Աղաջանյան**

ՀՌՀ, Տնտեսագիտության և ֆինանսների ամբիոն, Կոնյու. թ., դոցենտ,  
aghajanyanarmine88@gmail.com, +374 93 718888

#### **Հակոբ Մանուկյան**

ՀՌՀ, Տնտեսագիտության և ֆինանսների ամբիոն, ուսանող  
manukyanhakobfizmat@gmail.com, +374 99 817835

#### **Գեորգի Մելքոնյան**

ՀՌՀ, Տնտեսագիտության և ֆինանսների ամբիոն, մագիստրանտ  
georgi.melkonyan@gmail.com, +374 91 809309

Սույն հոդվածը ներկայացնում է ԵԱՏՄ երկրներում անշարժ գույքի հարկման պրակտիկան և տեսակները: Հետազոտողները եկել են այն եզրակացության, որ ուսումնասիրվող երկրներում անշարժ գույքի գծով հարկային քաղաքականությունը իրականացվում է բավականին ցածր արդյունավետությամբ՝ հիմնականում հիմնված լինելով ոչ էֆեկտիվ գնահատման ու դրույքաչափերի որոշման վրա: Զուգահեռաբար խնդրահարույց է ֆիսկալ քաղաքականության գծով ինտեգրացիայի զարգացումը ԵԱՏՄ շրջանակներում, քանզի առանձին երկրներում կիրառվող մեխանիզմներն ու գործիքները մեծամասամբ իրարից շատ տարբեր են և դժվար համադրելի: Այսպիսով, կա թե՛ ներքին բարեփոխումների անցկացման, թե՛ միջպետական մակարդակով առաջացած խնդիրների շուրջ ընդհանուր ռազմավարության մշակման անհրաժեշտություն:

**Հիմնաբառեր.** գույքահարկ կադաստրային արժեք, դրույքաչափ, անշարժ գույք, հարկային բազա:

Դիտարկելով գույքային հարկերի, մասնավորապես անշարժ գույքի հարկի կարևորությունը, հարկ է նշել, որ հարկման այս տեսակը հատկապես անհրաժեշտ է պետական բյուջեի եկամուտների հոսքերի կայունությունը պահպանելու համար, որի հաշվին պետությունը հնարավորություն ունի իրականացնել իր հիմնարար գործառույթները և պարտավորությունները: Այս տեսանկյունից անշարժ գույքի հարկման

առանձնահատուկ կարևորությունը գալիս է այն գիտակցումից, որ վերջինս հիմնականում կայուն և անփոփոխ է հարկային ժամանակահատվածում, ավելին, անշարժ գույքի հարկերը, ինչպես և գույքային գրեթե բոլոր հարկերը, կապված չեն հարկ վճարողի բարեկեցության մակարդակի հետ: Հարկ է նշել նաև, որ գույքային հարկերը հիմնականում գնում են ոչ թե պետական կենտրոնական բյուջե, այլ տեղական բյուջեներ, ինչը թույլ է տալիս իրականացնել ավելի նպատակային և արդյունավետ օգտագործում՝ անշարժ գույքի պահպանման և դրա օգտագործման լավագույն պայմաններին հասնելու համար:

Անշարժ գույքի հարկման համակարգերի ուսումնասիրության և համեմատական վերլուծության կարևոր ասպեկտներից մեկը ԵԱՏՄ երկրներում այդ համակարգերի և առհասարակ հարկաբյուջետային քաղաքականության ներդաշնակեցումն է: Ի վերջո, արդյունավետ գործող մաքսային միության ստեղծումը՝ վերջինիս ուժեղ տնտեսական միության վերածելու հեռանկարով, անպայման կապված է արժույթային, դրամավարկային և հարկաբյուջետային քաղաքականությունների վերափոփոխման հետ, առաջին հերթին՝ ֆիզիկական և իրավաբանական անձանց ԵԱՏՄ-ում միջպետական տնտեսական գործունեության հետ կապված խոչընդոտները վերացնելու համար: Այս միությունը հիմնված է «չորս ազատությունների» վրա՝ ապրանքների և ծառայությունների ազատ տեղաշարժ, ընդհանուր ֆինանսական և աշխատանքի շուկաների առկայություն: Առաջին երկու կետերը երաշխավորում են միայն մաքսային միության ձևավորումը. վերջինիս զարգացման և տնտեսական միության ստեղծման համար անհրաժեշտ է ընդհանուր աշխատուժի և կապիտալի շուկա: ԵԱՏՄ-ն գտնվում է վերջնական ապրանքների ընդհանուր շուկաների ստեղծման ավարտի և ռեսուրսների ընդհանուր շուկաների ձևավորման մեկնարկի միջակայքում: Նման պայմաններում մեծ նշանակություն ունեն պետական կառավարման ներդաշնակեցված համակարգերը, ներառյալ երկրների միջև հստակ համաձայնեցված հարկաբյուջետային քաղաքականությունը:

### **Ռուսաստանի Դաշնություն**

Այս պահին Ռուսաստանի Դաշնությունում չկա անշարժ գույքի անկախ հարկ, որի հարկման օբյեկտ կհամարվեն միաժամանակ և՛ հողա-

## ՏՆՏԵՍԱԳԻՏՈՒԹՅՈՒՆ

տարածքը, և՛ վերջինիս վրա կառուցված շինությունը: Այսպիսով, հողը հարկվում է Ռուսաստանի Դաշնության հարկային օրենսգրքի 31-րդ գլխի համաձայն և հանդես է գալիս որպես հողի հարկման օբյեկտ, որը վերաբերում է տեղական հարկերին և համալրում է տեղական ինքնակառավարման մարմինների բյուջեները: Շենք-շինությունների հարկումը կարգավորվում է ինչպես Ռուսաստանի Դաշնության 1991 թվականի դեկտեմբերի 9-ի «Ֆիզիկական անձանց գույքի հարկերի մասին» N 2003-1 օրենքով, այնպես էլ Ռուսաստանի Դաշնության հարկային օրենսգրքի 30-րդ գլխով՝ կախված հարկման սուբյեկտից:

Չնայած Ռուսաստանի Դաշնությունում ներկա պահին առկա հարկման կարգին՝ անցյալում փորձ է կատարվել ստեղծել անշարժ գույքի հարկման առանձին մեխանիզմ. 2008 թ.-ին Ռուսաստանի Դաշնության կառավարությունն ընդունեց «2009-2011 թվականների հարկային քաղաքականության հիմնական ուղղությունները» զեկույցը, ինչը ենթադրում էր վերոհիշյալ հարկատեսակի ներդրում՝ հարկային համակարգի արդյունավետության մակարդակը բարձրացնելու համար: Մշակվել էր հարկատեսակի ներդրման համապատասխան ռազմավարություն, որով 2015 թվականը սահմանվել էր որպես սույն օրենքի վերջնական կիրառման ժամկետ: Այս օրինագիծը իրական հիմք ստեղծեց այս ոլորտում հարկման մեթոդների և գործիքների որակական արդիականացման համար: Նախ այս քայլը կարող էր բարելավել հարկատեսակի ֆիսկալ գործառույթի ռեալիզացումը. երկու տեսակի հարկերի համատեղման և եկամուտները տեղական բյուջեներ ուղղելու դեպքում վերջիններս կարող են դառնալ այդ բյուջեների համալրման կայուն և էական աղբյուր: Սա նաև խթանելու էր նոր և ավելի արդյունավետ կադաստրի ստեղծումը՝ ապահովելով անշարժ գույքի կադաստրային գնահատման մեթոդաբանության զարգացում: Անշարժ գույքի ադեկվատ գնահատմամբ, որը կապված կլիներ դրա շուկայական արժեքի հետ, կիրականացվեր արդարության սկզբունքը, և ավելի թանկ անշարժ գույքի սեփականատերերը կվճարեին շատ ավելի մեծ հարկ, այսինքն կապահովվեր անշարժ գույքի հարկի դիվերսիֆիկացում: Բայց այս պահին, ինչպես արդեն նշվեց, հողի հարկը և ֆիզիկական անձանց հարկը շարունակում են գործել: Հաջորդիվ

## ՏՆՏԵՍԱԳԻՏՈՒԹՅՈՒՆ

կներկայացվի Ռուսաստանի Դաշնությունում անշարժ գույքի ներկայիս հարկման համակարգի վերլուծությունը:

Ռուսաստանի Դաշնությունում անշարժ գույքի հարկման պրակտիկայի ուսումնասիրման առաջին ասպեկտը հարկ վճարողների որոշումն է: Մինչև 2014 թ.-ի դեկտեմբերի 31-ը ներառյալ անշարժ գույքի հարկ վճարողներ համարվում էին ֆիզիկական անձինք, ովքեր հանդիսանում էին № 2003-1 օրենքի հոդված 2-ով սահմանված կարգով հարկման օբյեկտ հանդիսացող գույքի սեփականատեր: 2015 թ.-ի հունվարի 1-ից հարկ վճարողներ են համարվում այն ֆիզիկական անձինք, ովքեր ունեն սեփականության իրավունք հարկման օբյեկտ հանդիսացող գույքի նկատմամբ:

Կարևոր է դիտարկել նաև հարկման օբյեկտների որոշման հարցը: Այսպիսով, Ռուսաստանի Դաշնության հարկային օրենսգրքի 401-րդ հոդվածի համաձայն, հարկման օբյեկտներ են համարվում.

- 1) բնակելի տուն;
- 2) բնակելի տարածք (բնակարան կամ սենյակ);
- 3) ավտոտնակ;
- 4) միասնական անշարժ համալիր;
- 5) անավարտ շինարարության օբյեկտ;
- 6) այլ շենք-շինություններ:

Քննարկման մեկ այլ հարց է հարկային դրույքաչափերի սահմանումը: Հարկային դրույքաչափերը սահմանվում են տեղական ինքնակառավարման մարմինների կողմից ընդունված կարգավորող իրավական ակտերով՝ հաշվի առնելով Ռուսաստանի Դաշնության հարկային օրենսգրքի 406-րդ հոդվածի 5-րդ կետով նախատեսված սկզբունքներն ու կանոնները: Այն համայնքներում, որտեղ կադաստրային արժեքը օգտագործվում է որպես հարկային բազա.

ա) սահմանվում են 0,1 % չգերազանցող հարկային դրույքաչափեր հետևյալ գույքի տեսակների համար.

1. բնակելի տներ,
2. անավարտ շինարարության օբյեկտները, եթե այդպիսի օբյեկտների նպատակը բնակելի շենքն է,

## ՏՆՏԵՍԱԳԻՏՈՒԹՅՈՒՆ

3. միատարր անշարժ համալիրներ, որոնք ներառում են առնվազն մեկ բնակելի տարածք (բնակելի շենք),

4. ավտոտնակներ,

5. 50 քմ չգերազանցող տարածքով շենքեր կամ շինություններ, որոնք նախատեսված են ամառանոցային գործունեության համար,

բ) սահմավում է 2 % չգերազանցող հարկային դրույքաչափի հարկման օբյեկտների համար, որոնց կադաստրային արժեքը գերազանցում է 300 միլիոն ռուբլին,

գ) սահմավում է 0,5 % չգերազանցող հարկային դրույքաչափի բոլոր այլ տեսակի հարկման օբյեկտների համար:

Ընդ որում հարկային դրույքաչափը կարող է իջեցվել մինչև զրոյական արժեք կամ բարձրացվել, բայց ոչ ավել քան երեք անգամ:

Կարևոր է նշել, որ հաճախ հարկային դրույքաչափերի սահմանման հարցում կիրառվում է դիֆերսիֆիկացված քաղաքականություն կախված.

1) հարկման օբյեկտի կադաստրային արժեքից,

2) հարկման օբյեկտի տեսակից,

3) հարկման օբյեկտի գտնվելու վայրից,

4) տարածքային գորտու տեսակից, որտեղ գտնվում է հարկման օբյեկտը:

Այն համայնքներում, որտեղ գույքագրման արժեքը օգտագործվում է որպես հարկային հիմք, հարկի դրույքաչափերը սահմանվում են հարկ վճարողների սեփականության իրավունքով պատկանող, նույն տարածքային ինքնակառավարման տարածքում գտնվող հարկվող օբյեկտների ընդհանուր գույքագրման արժեքի հիման վրա՝ բազմապատկած դեֆլյատորի գործակցով (հաշվի առնելով հարկ վճարողի՝ այդպիսի օբյեկտներից յուրաքանչյուրի համար ընդհանուր սեփականության իրավունքի մասնաբաժինը): Այս դեպքում դրույքաչափերը սահմանվում են՝ կախված գույքի արժեքից, հետևյալ կերպ.

1) եթե գործակցով բազմապատկած անշարժ գույքի արժեքը չի գերազանցում 300000 ռուբլին, ապա այն կհարկվի մինչև 0,1 % դրույքաչափով,

## ՏՆՏԵՍԱԳԻՏՈՒԹՅՈՒՆ

2) եթե վերջնական արժեքը գերազանցում է 300000 ռուբլին, բայց չի գերազանցում 500000 ռուբլին, ապա այն կհակվի 0.1 %-ից մինչև 0,3 % դրույքաչափով,

3) և եթե գույքի արժեքը գերազանցում է 500000 ռուբլին, ապա այն հարկվում է 0,3 %-ից մինչև 2 % դրույքաչափով [10]:

Եթե հարկի դրույքաչափը որոշված չէ համապատասխան ՏԻՄ ակտերով, ապա անշարժ գույքի հարկումը կատարվում է 0,1% հարկային դրույքաչափով՝ մինչև 500000 ռուբլի գործակցով բազմապատկած արժեք ունեցող օբյեկտների համար և 0.3% հարկային դրույքաչափով՝ այլ օբյեկտների համար:

Անշարժ գույքի հարկի սահմանման մեջ շենքերի հետ զուգահեռ երկրորդ բաղադրիչը հողամասերն են: Հողի հարկ վճարողները, Ռուսաստանի Դաշնության հարկային օրենսգրքի 388-րդ հոդվածի համաձայն, այն կազմակերպություններն ու ֆիզիկական անձինք են, որոնք սեփականության կամ մշտական օգտագործման իրավունքի հիման վրա տիրապետում են հարկման օբյեկտ ճանաչված հողամասերին:

Ինչպես շենքերի դեպքում, հողի հարկով հարկման օբյեկտը որոշելու համար կա ներքին բաժանում: Այսպիսով, հարկման օբյեկտ են հանդիսանում այն հողամասերը, որոնք տեղակայված են համապատասխան ՏԻՄ լիազորությունների տարածքում: Հարկման օբյեկտ չեն համարվում.

ա) հողատարածքները, որոնք դուրս են բերված շրջանառությունից ՌԴ օրենսդրության համաձայն,

բ) անտառային ֆոնդի կազմում գտնվող հողատարածքները,

գ) հողատարածքները, որոնք սահմանափակված են շրջանառության մեջ ՌԴ օրենսդրության համաձայն, այն է.

1. մշակութային ժառանգություն պարունակող հողատարածքներ,

2. պետական սեփականություն հանդիսացող ջրային օբյեկտներ պարունակող հողատարածքներ,

3. բազմաբնակարան շենքերի ընդհանուր սեփականություն համարվող հողատարածքներ:

## ՏՆՏԵՍԱԳԻՏՈՒԹՅՈՒՆ

Ռուսաստանի Դաշնությունում անշարժ գույքի հարկման գործընթացի իրականացման վերը նշված մեթոդների արդյունավետությունը գնահատելու համար անհրաժեշտ է վերլուծել այս ոլորտում հարկային եկամուտների քանակական վիճակագրությունը. 2005-ից մինչև 2015 թվականը գույքահարկի հարկային եկամուտներն աճել են 253.1 միլիարդ ռուբլիից՝ հասնելով 1.068 տրիլիոն ռուբլու, ինչը 311.1%-ի չափով աճ է: Այնուամենայնիվ, եթե նայենք այս հարկատեսակների մասնաբաժինը պետության ընդհանուր հարկային եկամուտների մեջ, ապա պարզվում է, որ այս ցուցանիշը 2005 թ.-ի 4.93% -ից հասել է ընդամենը 7.82% -ի 2015 թ., ինչը նշանակում է, որ գույքի հարկերի բաժինը ընդհանուր առմամբ պետության հարկային եկամուտներում մնում է փոքր: Այստեղից կարելի է եզրակացնել, որ այս պահին անշարժ գույքի հարկը դեռևս չի դարձել պետական եկամտի կայուն աղբյուր, ինչպիսին է այն զարգացած երկրներում: Ռուսաստանի Դաշնությունը մասամբ իրականացնում է հարկման հիմնական սկզբունքները՝ ուշադրություն դարձնելով և՛ շրջակա միջավայրի պահպանությանը, և՛ կողմնակալ գնահատման հնարավոր դեպքերը նվազեցնելու քաղաքականությանը (կազմակերպություններին հնարավորություն տալով ինքնուրույն որոշել հողակտորների հարկային բազան), բայց գործընթացը հետևողական և շարունակական բնույթ չի կրում:

### **Հայաստանի Հանրապետություն**

Այս պահին Հայաստանում անշարժ գույքի հետ կապված հարկերը երկու տեսակի են՝ գույքահարկ և հողի հարկ: Հողի հարկի համար հարկի դրույքը սահմանվում է հետևյալ կերպ.

1) գյուղատնտեսական նշանակության հողերի համար հարկը սահմանվում է զուտ հաշվետու եկամտի կադաստրային գնահատման 15%,

2) այլ հողերի դեպքում՝ բնակավայրերի սահմաններում տեղակայված տարածքների դեպքում՝ 1%, իսկ սահմաններից դուրս գտնվողների համար՝ 0,5%:

Բնակելի շենքերի և անավարտ օբյեկտների գույքահարկը տասանվում է 0% -ից 1%՝ կախված գներից, ավտոտնակների համար՝ 0.2%, իսկ հասարակական կամ արդյունաբերական նշանակության



## ՏՆՏԵՍԱԳԻՏՈՒԹՅՈՒՆ

շենքերի համար՝ 0.3%: Կադաստրային արժեքը որոշվում է երկաթբետոնե (230000 ՀՀ դրամ) և քարե (255000 ՀՀ դրամ) շենքերի համար սահմանված միավորի գնի հիման վրա, այնուհետև ավելացվում են հստակեցնող հատկանիշներ՝ առավել իրատեսական գին հաստատելու համար: Բայց այս գինը շուկայական գնի համեմատ շատ ցածր է: Ընդհանուր առմամբ, Հայաստանում փորձեր արվեցին նաև միավորել այդ հարկերը և ստեղծել մեկ հողի և վերջինիս բարելավման հարկ: Բայց գործընթացը բախվում է նույնպիսի խնդիրների, ինչ Ռուսաստանում: Ընդհանուր առմամբ, հարկային եկամուտները տեղական բյուջեների եկամտի զգալի աղբյուր չեն, ինչը, ինչպես արդեն նշվեց, վկայում է համակարգի անարդյունավետության մասին:

### **Բելառուսի Հանրապետություն**

Բելառուսում գույքային հարկերը բաժանվում են երկու տեսակի՝ անշարժ գույքի հարկ և հողի հարկ: Անշարժ գույքի հարկը իր հերթին ներառում է 3 տեսակի հարկ.

- 1) ֆիզիկական անձանց անշարժ գույքի հարկ,
- 2) ձեռնարկությունների անշարժ գույքի հարկ,
- 3) չավարտված շինարարությամբ անշարժ գույքի հարկ:

Հողի հարկը ներառում է երկու տեսակ.

- 1) ֆիզիկական անձանց հողի հարկ,
- 2) իրավաբանական անձանց հողի հարկ:

Այս երկու հարկերը միաժամանակ իմոբիլ հարկեր են և կախված չեն տարածաշրջանի տնտեսական փոփոխություններից:

Գույքահարկերը Բելառուսում կանխատեսելիորեն աճում են, չնայած տեղական բյուջեների ընդհանուր եկամուտների գծով նրանց մասնաբաժնի մի փոքր նվազմանը: Դա կարելի է բացատրել ինչպես ուղղակի անշարժ գույքի ֆիզիկական ծավալի քանակական աճով, այնպես էլ 2003 թ.-ին տեղի ունեցած հարկերի դրույքաչափերի աճով:

Այնուամենայնիվ, հարկ է նշել, որ անշարժ գույքի հարկերը մեծ մասամբ շրջանառվում և գոյանում են ֆինանսական կենտրոնացման համատեքստում, որը գերակշռող ընկալում ունի Բելառուսում ֆինանսական կառավարման ընդհանուր հայեցակարգում: Այս պահի դրությամբ անշարժ գույքի հարկերից եկամուտների ավելի քան 20%-ը

## ՏՆՏԵՍԱԳԻՏՈՒԹՅՈՒՆ

կենտրոնացված է մարզային բյուջեներում՝ փոխարենը հավաքագրվելու տեղական բյուջեների կողմից, որտեղ տեղակայված են հարկման օբյեկտները. ի վերջո այս դեպքում բյուջետային համակարգի մակարդակներում եկամուտների վերաբաշխման հարցը լուծելու փոխարեն կա այդ տարածքների քաղաքացիների կյանքի որակի մակարդակի բարձրացման հարցը լուծելու իրական հնարավորություն:

Կարևոր է նշել, որ անշարժ գույքի հարկ վճարողների 90%-ը իրավաբանական անձինք են, այսինքն՝ ընկերություններ և կազմակերպություններ: Դրանից կարելի է եզրակացնել, որ անշարժ գույքի հարկից հարկային եկամուտների հոսքերի աճը սերտորեն կապված է տնտեսական աճի և երկրի տնտեսական ներուժի իրացման հետ: Հետևաբար, կարելի է եզրակացնել, որ հարկային եկամուտների և ներդրումների հոսքերի միջև զգալի փոխկապակցվածություն կա: Այս իրավիճակում խնդիրն այն է, որ, համեմատած հարևան երկրների հետ, Բելառուսում կայուն տնտեսական աճի համար անհրաժեշտ տեմպերով ներդրումներ չեն ստեղծվում:

Եթե դիտարկել Բելառուսի և ԵԱՏՄ այլ երկրների ուսումնասիրվող հարկման համակարգի նմանությունների կամ տարբերությունների հարցը, ապա հարկ է նշել, որ հարկերի տեսակների և վերջիններիս գծով ստացված հարկային եկամուտների հավաքագրման բյուջեների մակարդակի որոշման, մոնիտորինգի և գնահատման մեթոդների և գործիքների հարցում դեռ կան զգալի հակասություններ:

### **Ղազախստանի Հանրապետություն**

Ղազախստանի դեպքում նույնպես գոյություն չունի անշարժ գույքի միասնական հարկային միավոր. կան ֆիզիկական և իրավաբանական անձանց գույքի հարկեր և հողի հարկ: Հարկի դրույքը կախված է գույքի արժեքից և հիմնականում տատանվում է 0,05% -ից մինչև 0,5% (արդյունավետ հարկի դրույքը տեսականորեն կարող է հասնել մեծ գումարների, քանի որ հարկը բաղկացած է հաստատուն և փոփոխական մասերից, որոնք կախված են գույքի հարկվող արժեքից):

Իհարկե ընդհանուր հարկի ներդրումը օբյեկտիվորեն արդյունավետ է, բայց այս գործընթացը կապված է անշարժ գույքի օբյեկտների վերագրանցման և հարկման նպատակների համար այս վերագրան-

## ՏՆՏԵՍԱԳԻՏՈՒԹՅՈՒՆ

ցումից ստացված տեղեկատվության հիման վրա անշարժ գույքի բոլոր օբյեկտների վերաբերյալ տեխնիկական տվյալներ պարունակող անշարժ գույքի միասնական գրանցամատյանի ստեղծման հետ: Այս դեպքում գոյություն կունենա տվյալների ընդհանուր բազա բոլոր գույքային միավորների գնահատման վերաբերյալ, որոնք օբյեկտիվորեն և համարժեք կերպով կներկայացնեն ոլորտում առկա իրական իրավիճակը: Բայց այս պահին վերը նշված օրենսդրական փոփոխության իրականացումը տեղի չի ունենում, և առկա իրավիճակը մնում է խնդրահարույց: Նախ, իրավաբանական անձանց հարկման դեպքում որակյալ փորձագետների արդյունավետ և օբյեկտիվ գնահատման փոխարեն մնացորդային հաշվեկշռային արժեքի օգտագործումը որպես հարկային բազա բերում է այս հարկի անարդար և անհավասար հավաքագրմանը, ինչը նվազեցնում է հարկի վճարման խթանները օրինապաշտ հարկատուների կողմից: Մեկ այլ խնդիր է տեղական բյուջեների հարկային եկամուտների հավաքագրման մեխանիզմների որոշումը. վճարված հարկը ստանում է ոչ թե անշարժ գույքի գտնվելու վայրի ՏԻՄ բյուջեն, այլ ձեռնարկության գրանցման վայրինը: Հետևաբար, տեղական ղեկավարությունը չունի խթաններ իրավիճակը վերահսկելու համար: Հարկ է նշել նաև չափազանց մեծ արտոնությունները, որոնք ուղղված չեն սոցիալական արդարության վերականգնմանը, այլ պարզապես բյուջեներին զրկում են արդյունավետ գործելու հնարավորությունից. արտոնությունների իռացիոնալ համակարգի պատճառով ընդհանուր գույքի արժեքի գրեթե 60% հաշվի չի առնվում հարկային բազայում [12]: Նմանատիպ խնդիրներ հանդիպում են նաև ֆիզիկական անձանց գույքի հարկման և հողի հարկի դեպքում: Ավելացնենք նաև, որ հարկային ծանուցագրերը ֆիզիկապես՝ ֆիզիկական անձանց առանց էլեկտրոնային միջոցներ օգտագործելու փոխանցելու պրակտիկան, կտրուկ նվազեցնում է ամբողջ համակարգի արդյունավետությունը:

### **Ղրղզական Հանրապետություն**

Ղրղզստանում բնակելի անշարժ գույքի հարկը սկսեց գանձվել 2010 թ.-ին: Ընդհանուր առմամբ, համակարգը կրկնում է Կենտրոնական Ասիայի մնացած հանրապետություններում անշարժ գույքի հարկման համակարգերի ընդհանուր բնութագրերը: Հարկի դրույքա-

## ՏՆՏԵՍԱԳԻՏՈՒԹՅՈՒՆ

չափը գույքի հարկվող արժեքի 0.35%-ն է: Հատկանշական է այս պարագայում գույքի չհարկվող նվազագույն շեմի սահմանում: 80 քմ-ից ոչ ավելի բնակարանների և 150 քմ-ից պակաս բնակելի շենքերի համար անշարժ գույքի հարկ չի գանձվում: Հարկերից ազատման այս ծավալը մնում է շեմից մեծ մակերես ունեցող անշարժ գույքի համար նույնպես. նրանց համար հարկվում է սահմանված չափանիշները գերազանցող մակերեսը (վերոնշյալ ստանդարտները վերաբերում են Բիշքեկ քաղաքին, այլ բնակավայրերի համար չհարկվող նվազագույն շեմը կախված է բնակավայրի բնակչությունից և կարող է հասնել մինչև 290 քմ բնակարանների և 350 քմ բնակելի շենքերի համար):

### ***Եզրակացություն***

Ամփոփելով վերոնկարագրյալ վերլուծությունը՝ կարող ենք ասել, որ ԵԱՏՄ երկրներում իրավիճակների հիմնական նմանությունները արդյունավետ գնահատման չմշակված մոդելներն են և ավելի համապատասխան հարկային դրույքաչափերի հաստատման բացակայությունը: Ընդհանուր առմամբ, բոլոր երկրները չունեն մեկ հարկի ներդրման ռազմավարություն, որի ներդրման արդյունավետությունն արդեն ապացուցված է այս աշխատանքում: Չնայած հիմնական խնդիրների նմանությանը, մենք ունենք նաև առանձնահատուկ խնդիրներ, որոնք կապված են, օրինակ, հարկային եկամուտների հավաքագրման մակարդակի հաստատման հետ: Օբյեկտիվորեն, այս հարցը խնդրահարույց է բոլոր պետությունների համար, բայց որոշներում այն հատկապես սուր է՝ կապված անշարժ գույքի գծով հարկային եկամուտների՝ տեղական բյուջեների փոխարեն կենտրոնական բյուջե հավաքագրելու փաստի հետ: Այս համատեքստում պետք է նշել, որ անշարժ գույքի հարկման քաղաքականության զարգացումը պետք է տեղի ունենա միաժամանակ երկու մակարդակով՝ միջպետական և ներպետական: Յուրաքանչյուր երկիր պետք է որոշի անշարժ գույքի հարկման իր ռազմավարությունն ու քաղաքականությունը՝ ելնելով երկրի ինստիտուցիոնալ, տնտեսական և սոցիալական հիմքերի առանձնահատկություններից, բայց այն պետք է մշակվի ընդհանուր համաձայնագրերի շրջանակներում՝ ԵԱՏՄ-ում հարկաբյուջետային քաղաքականությունների ներդաշնակեցումը բարելավելու համար:

### Օգտագործված գրականության ցանկ

1. д. э. н. Кирова Елена Александровна, к. э. н. Захарова Александра Вячеславовна, Деменьтева Мария Алексеева «Опыт налогообложения недвижимого имущества физических лиц в зарубежных странах и его применение в Российской Федерации», 2019, Москва
2. Лыкова Л. Н. «Налоговые системы зарубежных стран: учебник для бакалавриата и магистратуры» / Л. Н. Лыкова, И. С. Букина. – М: Издательство Юрайт, 2017. – 428 с.
3. Department of Property and Behavioral Taxation, State Administration of Taxation, introduction of real estate tax systems in some countries and regions, 2012
4. Батура, О. В. [и др.]. Налогообложение недвижимости: опыт стран-членов Европейского союза / О. В. Батура, С. А. Шавров, Е. А. Рыжковская // Труды БГТУ. – 2017. – Серия 5, № 1 (196). – С. 92–96
5. Shi Jian et al. International Comparison of Real Estate Tax System [M]. China Finance and Economics Press, 2011
6. Богачев, С. В. Налог на недвижимость: опыт зарубежных стран // Налоги и сборы. – 2017. – № 1. – С. 45–50.
7. Лапшина, А. С. Совершенствование налогообложения имущества физических лиц на основе государственной кадастровой оценки объектов жилой недвижимости: дисс.... канд. экон. наук: 08.00.10. – Ростов-на-Дону, 2018. – 169 с
8. Bert Brys, Stephen Matthews, Richard Herd, Xiao Wang. Tax Policy and Tax Reform in the People's Republic of China [EB/OL]. <http://dx.doi.org/10.1787/5k4014d1lmzw> – en, 2015 - 04 - 11
9. К. т. н. Лукашева Ирина Викторовна «Сравнительный анализ налога на жилую недвижимость в странах Балтии», 2016, Бишкек
10. М.Б.Пархоменко, М.А.Дерябин, В.В.Кошечев. Налоги. Учет. Ответственность, 2016
11. Рик Т. Налог на недвижимость: итоги эксперимента и перспективы введения нового поимущественного налога / Т. Рик // Право и экономика. – 2008. – № 12;

12. Тажиханов Абылайхан, «Налогообложение недвижимости Республики Казахстан», Современные инновации № 4(18), Астана, 2017

### **СРАВНИТЕЛЬНЫЙ АНАЛИЗ ВИДОВ НАЛОГООБЛОЖЕНИЯ НА НЕДВИЖИМОСТЬ В СТРАНАХ ЕАЭС**

**Армине Агаджанян**

РАУ, кафедра Экономики и финансов, к. э. н., доцент

**Акоп Манукян**

РАУ, кафедра Экономики и финансов, студент

**Георгий Мелконян**

РАУ, кафедра Экономики и финансов, магистр

В статье представлены практики и виды налогообложения недвижимости в странах ЕАЭС. Исследователи пришли к выводу, что налоговая политика в отношении недвижимости в исследуемых странах осуществляется с довольно низкой эффективностью, в основном из-за неэффективной оценки и непродуктивного установления налоговых ставок. В то же время развитие интеграции фискальной политики в рамках ЕАЭС проблематично, поскольку механизмы и инструменты, используемые в отдельных странах, в значительной степени сильно различаются и трудно сопоставимы. Таким образом, необходимы как внутренние реформы, так и выработка единой стратегии на межгосударственном уровне.

Ключевые слова: налог на имущество, кадастровая стоимость, налоговая ставка, недвижимость, налоговая база.

COMPARATIVE ANALYSIS OF TYPES OF TAXATION ON REAL  
ESTATE IN THE EAEU COUNTRIES

**Armine Aghajanyan**

RAU, Chair of Economics and Finance, PhD in Economics, Associate  
Professor

**Hakob Manukyan**

RAU, Chair of Economics and Finance, Student

**Georgi Melkonyan**

RAU, Chair of Economics and Finance, MA Student

This article presents the practice and types of real estate taxation in the EEU countries. The researchers concluded that real estate tax policy in the countries under study is implemented with rather low efficiency, mainly based on ineffective appraisal and rate setting. At the same time, the development of fiscal policy integration within the EEU is problematic, as the mechanisms and tools used in individual countries are largely very different and difficult to compare. Thus, there is a need for both internal reforms and the development of a common strategy at the interstate level.

**Keywords:** property tax, cadastral value, tax rate, real estate, tax base.

*Ընդունվել է տպագրության՝ 06.03.2021թ.*

*Գրախոսվել է՝ 20.04.2021թ.*

## ՏՆՏԵՍԱԳԻՏՈՒԹՅՈՒՆ

### ՓՄՁ-ՆԵՐԻ ՆՈՐԱՐԱՐ ԶԱՐԳԱՑՄԱՆ ՄԻՋԱԶԳԱՅԻՆ ՓՈՐՁԸ ԵՎ ՀԱՅԱՍՏԱՆՈՒՄ ՓՄՁ-ՆԵՐԻ ԶԱՐԳԱՑՄԱՆ ՀԵՌԱՆԿԱՐՆԵՐԸ ՆՈՐԱՐԱՐ ՏՆՏԵՍՈՒԹՅԱՆ ՄԵՋ

#### Կորյուն Գևորգյան

ԳՊՀ, Կառավարման և ֆինանսների ամբիոն, ասպիրանտ  
kor.gevorgyan@gmail.com, +374 55 604020

Սույն հետազոտության նպատակն է փոքր և միջին ձեռնարկություններում նորարարության կիրառման արդիականության վերհանումը, քանի որ ՓՄՁ-ներում նորարարությունների կիրառությունը կարևոր է Հայաստանի տնտեսության մրցունակության բարձրացման, ներառականության և կայուն զարգացման ապահովման հարցում:

Փոքր ձեռնարկությունների զարգացվածության մակարդակով որոշվում է նաև հասարակության զարգացման սոցիալ-տնտեսական մակարդակը, հաշվի առնելով, որ վերջիններս մեծ դերակատարում ունեն բնակչության զբաղվածության ապահովման գործում, իսկ ՓՄՁ զարգացվածությունն ուղղակիորեն կապված է վերջիններիս նորարարության մակարդակից, քանի որ, որքան նորարար են ձեռնարկություններն այնքան մրցունակ են լինում ոչ միայն վերջիններս, այլ նաև ամբողջ տնտեսությունը:

Նախքան աշխատության բուն խնդիրներին անդրադառնալն անհրաժեշտ է ձևակերպել, թե ինչ է նորարարությունը:

Համաձայն «Ինովացիոն գործունեությանը պետական աջակցության մասին» ՀՀ օրենքի՝ նորարարությունը դա տնտեսական շրջանառության մեջ օգտագործվող, նոր կամ կատարելագործված տեխնոլոգիական գործընթացի, նոր կամ կատարելագործված արտադրանքի կամ ծառայության տեսքով իրացում գտած վերջնական արդյունքն է [1]:

Անհրաժեշտ է նշել, որ նորարարական հնարավորությունները կախված ձեռնարկությունների առանձնահատկություններից տարբեր են:

Այսպիսով՝ հետազոտության նպատակն է դիտարկել Հայաստանի ՓՄՁ-ների նորարարության մակարդակը և դրանց զարգացման



## ՏՆՏԵՍԱԳԻՏՈՒԹՅՈՒՆ

հնարավոր ուղիները՝ ուսումնասիրելով նորարարության ասպարեզում նշանակալի հաջողությունների հասած երկրների փորձը, հեփազդության և ինովացիոն կողմնորոշմամբ գիտակրթական հասարակությունների, մասնավոր ընկերությունների հայեցակարգային և ռազմավարական փաստաթղթերը և համապատասխան ուղղվածությամբ հեփազդական գրականությունը:

**Հիմնաբառեր.** փոքր և միջին ձեռնարկավորություն (ՓՄՁ), ՓՄՁ-ներում նորարարության կիրառություն, ՓՄՁ-ներում նորարարության զարգացման մակարդակ, նորարարական պոտենցիալ:

Հետազոտության նպատակը կանխորոշել է հետևյալ հիմնական խնդիրների լուծումը.

❖ կատարելագործել նորարարական տնտեսության պայմաններում գործող փոքր արդյունաբերական ձեռնարկությունների զարգացման ուսումնասիրության տեսական և մեթոդական գործիքակազմը, բացահայտել փոքր արդյունաբերական ձեռնարկությունների ձևավորման և զարգացման առանձնահատկությունները, վերհանել և որոշել դրանց ձևափոխման առանձնահատկությունները, ինչպես նաև գնահատել դրանց ազդեցությունը նորարար տնտեսությունում սոցիալ-տնտեսական զարգացման գործընթացների վրա,

❖ բացահայտել նորարարական տնտեսության կայացման պայմաններում փոքր արդյունաբերական ձեռնարկությունների նորարարական գործունեության բովանդակության առանձնահատկությունները, որոշել փոքր արդյունաբերական ձեռնարկություններում նորարարական գործընթացների կառավարման առանձնահատկությունները,

❖ առաջարկել փոքր արդյունաբերական ձեռնարկությունների՝ դրանց նորարարական գործունեության ակտիվացման համատեքստում արդյունավետ զարգացման գործընթացների վրա պետության ներգործության կարգավորիչ արդյունավետ մեխանիզմների ձևավորման հայեցակարգային մոտեցումներ, ինչպես նաև մշակել դրանց համապարփակ գնահատման մեթոդական առաջարկություններ,

❖ մշակել մեթոդական առաջարկություններ փոքր արդյունաբերական ձեռնարկություններում նորարարությունների նախապատ-

## ՏՆՏԵՍԱԳԻՏՈՒԹՅՈՒՆ

րաստման կազմակերպման և տիրապետման նպատակով՝ հաշվի առնելով ոլորտային առանձնահատկությունները:

❖ ՓՄՁ-ներում նորարարության կիրառումը կարևորվում է մի շարք հանգամանքներով՝

1. ՓՄՁ-ները ինովացիոն գործընթացի առանձին փուլեր իրականացնում են ավելի քիչ ծախսերով և սեղմ ժամկետներում:

2. Ծրագրերի փոքր մասշտաբները և ճկունությունը թույլ են տալիս նվազեցնել դրանց ռիսկերը:

3. Սոցիալ-տնտեսական իրավիճակի փոփոխությունից ելնելով՝ ՓՄՁ-ները կարող են տեխնոլոգիական և գիտահետազոտական արագ վերափոխում կատարել:

4. Նորարարության կամ նորարարական գործունեության արդյունավետության գնահատման մեխանիզմները կարելի է դիտարկել 2 մակարդակում [2]՝

I. ձեռնարկության (միկրոմակարդակ),

II. պետության (մակրոմակարդակ):

III. Այս երկու մակարդակն էլ փոխկապակցված են և փոխլրացնում են միմյանց: Այժմ առավել մանրամասն դիտարկենք դրանք:

ՓՄՁ-ների նորարար գործունեության իրականացման միկրոմեխանիզմը իր մեջ ներառում է որոշակի գործիքներ, որոնց օգնությամբ իրականացվում է այդ գործընթացը: Դրանց կիրառումը կախված է ձեռնարկության նորարարական պոտենցիալից, ինչպես նաև նորամուծությունների ստեղծման և պրակտիկ կիրառման ունակությունից:

Մի շարք հեղինակների կարծիքով ձեռնարկությունների նորարարական պոտենցիալը կարող է գտնվել նշված 3 մակարդակներից մեկում [3]՝

1) Չզարգացած նորարարական պոտենցիալ, որը կողմնորոշված չէ արտաքին միջավայրի փոփոխություններին ձեռնարկության ադապտացիային:

2) Բավարար չափով զարգացած նորարարական պոտենցիալ, որը թույլ է տալիս իրականացնել մրցակցային միջավայրում բիզնեսի գոյատևման համար անհրաժեշտ փոփոխություններ:

## ՏՆՏԵՍԱԳԻՏՈՒԹՅՈՒՆ

3) Զարգացած նորարարական պոտենցիալ, որն ընկերությանը թույլ է տալիս գրավել նորարար դիրքեր:

Գոյություն ունեցող նորարարական պոտենցիալն օգտագործելով ձեռնարկությունները կազմակերպում են բիզնես գործընթացները: Առավել հաջողակ արտասահմանյան ձեռնարկությունների փորձի ուսումնասիրությունը թույլ է տալիս առանձնացնել բիզնես-գործընթացների կազմակերպման հետևյալ փուլերը՝

I. Նպատակների սահմանում, որը որոշվում է ընկերության առանձնահատկություններով: Օրինակ՝ նոր ապրանքների և տեխնոլոգիաների մշակման միջոցով մրցունակության բարձրացում, նոր շուկաների մուտք, գործնական հեղինակության բարձրացում և այլն:

II. Ընկերության նորարարական պոտենցիալի գնահատում, որի համար օգտագործվում է ցուցանիշների համակարգ: Դրանցից առավել կարևորներն են գիտատեխնիկական պոտենցիալը (գիտական աստիճան ունեցող աշխատակիցների թիվ, նորարար ծրագրերի քանակ և այլն), առևտրայնացման ցուցանիշներ (ընդհանուր արտադրանքի մեջ նոր արտադրանքի մասնաբաժինը, լիցենզիոն պայմանագրերի քանակ և այլն), նորարարության կառավարման համակարգի բնութագիր (ընկերությունում նորարար գործունեության խթանման ձևերը, ղեկավարության՝ նորարար ծրագրերի իրականացման մասնակցություն, աշխատակիցների նորարար գործունեությամբ զբաղվելու ազատության աստիճան), նորարարությունների տնտեսական արդյունավետություն:

Միջազգային պրակտիկայում նորարարության պոտենցիալի գնահատման մեջ հատուկ տեղ գրավում «TAT» (turn around time) ցուցանիշը: Այն շրջանառության մեջ է դրվել ճապոնական ընկերությունների կողմից: Այս ցուցանիշը որոշում է նոր արտադրանքի կարիքի կամ պահանջարկի առաջացումից մինչև զգալի ծավալներով դրանց շուկա մուտք գործելու ժամանակը: Խոշոր կենցաղային տեխնիկայի շուկայում այդ ցուցանիշը ամենաբարձրն էր «Matsushita» ընկերության մոտ (պահանջարկի առաջացումից մինչև շուկայի հագեցում տևում է մոտ 4,7 ամիս):

## ՏՆՏԵՍԱԳԻՏՈՒԹՅՈՒՆ

III. Նորարար գործունեության տեսակի որոշում, որը կարող է իրականացվել սեփական մշակումների հիման վրա կամ նորարարությունների ձեռքբերման միջոցով: Առաջին դեպքում անհրաժեշտություն է առաջանում կազմակերպությունում ստեղծել հետազոտություններով և մշակումներով զբաղվող հատուկ խումբ: Երկրորդ դեպքում ռազմավարական գործընկերություն է ձևավորվում գիտահետազոտական կազմակերպությունների հետ, ինչը պահանջում է մեկանգամյա զգալի ծախսեր:

Նորարարության, ինչպես նաև ՓՄՁ-ների, բնականոն գործունեության համար զգալի նշանակություն ունի որակյալ անձնակազմը, որը տարբեր ուսումնասիրությունների և հարցումների ընթացքում որպես զգալի խնդիր ներկայացրել են նաև իրենք ՓՄՁ-ները: Հաշվի առնելով որակյալ անձնակազմի համալրման համար զգալի ծախսերը, որոնք ոչ միայն հայկական, այլև մյուս երկրների ՓՄՁ-ների համար լուրջ խնդիր են՝ մի շարք զարգացած երկրներում (օրինակ՝ Ճապոնիա, ԱՄՆ, ԵՄ երկրներ) կիրառվում է առավել որակավորված սակայն կենսաթոշակային տարիքի աշխատունակ մասնագետների փորձը (կառավարիչներ, ինժեներներ, գիտնականներ): Այդ նպատակով շատ զարգացած երկրներում ձևավորվել են հատուկ խորհրդատվական կենտրոններ որտեղ ներգրավված են կենսաթոշակային տարիքի մասնագետներ: ԱՄՆ-ում գործում են այդպիսի 389 կենտրոններ, որոնց հետ համագործակցում են 11400 կենսաթոշակառու մասնագետներ: Ճապոնիայում գործում է «Արդյունաբերական նախագծման աջակցության Ճապոնական կազմակերպություն», որն աջակցություն է ցուցաբերում ՓՄՁ-ներին՝ տեխնոլոգիաների մշակման հարցում:

Նմանատիպ կառույցներ են գործում նաև ԵՄ երկրներում, որոնք խորհրդատվական աջակցություն են տրամադրում՝ կազմակերպություն այցելելու միջոցով: Այս զգալի ինտելեկտուալ ռեզերվը կարելի է օգտագործել նվազագույն կազմակերպական և ֆինանսական ծախսերով: ՓՄՁ նորարարական գործունեության միկրոմակարդակում մեկ այլ գործիք է խոշոր բիզնեսի հետ ինտեգրումը: Այդ համագործակցությունը փոխշահավետ է, քանի որ ՓՄՁ-ների մշակումներն օգ-

## ՏՆՏԵՍԱԳԻՏՈՒԹՅՈՒՆ

տագործելով խոշոր ընկերությունները գումար և ժամանակ են խնայում, ինչպես նաև նոր շուկաներ են դուրս գալիս: Այս դեպքում հիմնական ռիսկը կրում են նորարարությունը մշակողները, համեմատաբար փոքր հնարավոր կորուստներով: Իր հերթին ՓՄՁ-ն ստանում է լրացուցիչ հնարավորություններ և ռեսուրսներ: Ինտեգրման մեխանիզմները զարգացած երկրների ՓՄՁ-ները կիրառում են նաև գիտահետազոտական կազմակերպությունների հետ (ինստիտուտներ, լաբորատորիաներ):

Այժմ անդրադառնանք ՓՄՁ-ների կողմից նորարարական գործունեության իրականացման մակրոմեխանիզմի վերլուծությանը: Այն կախված է այդպիսի ընկերությունների պետական աջակցության տրամադրման հետ: ՓՄՁ պետական աջակցության քաղաքականությունը իրականացվում է 2 հիմնական ուղղությամբ [4] .

I. ՓՄՁ զարգացման համար ընդհանուր բարենպաստ պայմանների ստեղծում

II. Նորարար և գիտատեխնիկական գործունեությամբ զբաղվող կոնկրետ ընկերությունների աջակցություն:

Ինչ վերաբերում է ընդհանուր քաղաքականությանը, ապա վերջինիս գլխավոր խնդիրն է վարչարարական և օրենսդրական բարենպաստ միջավայրի ստեղծումը, որն ապահովում է երկրում նորարար միջավայրի ձևավորում: Նորարարության աջակցության պետական կարգավորումներն իրականացվում են ինչպես ուղղակի մեթոդներով (ՓՄՁ ֆինանսավորման պետական ծրագրեր, ՓՄՁ և գիտական կենտրոնների համագործակցության պլանավորում և խթանում), այնպես էլ աջակցության անուղղակի միջոցների օգտագործմամբ (հարկային արտոնություններ, վարկային քաղաքականություն, գնային կարգավորում և այլն) [5]: Մեծ հետաքրքրություն են ներկայացնում ԱՄՆ-ի, Կանադայի, Գերմանիայի, Ճապոնիայի, Ֆրանսիայի և Անգլիայի փորձերը: Այդ երկրներում ՓՄՁ զարգացման պետական քաղաքականությունն ունի ընդհանուր հիմք՝ բոլոր տեսակի նորարարությունների ակտիվ աջակցություն: Այդպիսի աջակցության գլխավոր ֆինանսական գործիքը պետական բյուջեի միջոցների օգտագործումն է, այդ թվում՝ միջոցների ուղղակի տրամադրումը նորարարության

## ՏՆՏԵՍԱԳԻՏՈՒԹՅՈՒՆ

զարգացման համար գերակա ուղղություններին: Տնտեսապես զարգացած երկրներում ազգային գիտական ծախսերի 20-50%-ը բաժին է ընկնում պետությանը:

Ինչ վերաբերվում է նորարարական ընկերությունների հասցեական աջակցությանը, ապա այն տարբեր երկրներում ունի իր առանձնահատկությունները: ԱՄՆ-ում մեծ ուշադրություն է դարձվում առանձին նորարարական ծրագրերի կամ գիտահետազոտական ծառայությունների մատուցման համար փոքր ձեռնարկությունների պետական պատվերներին: Գերմանիայում և մի շարք այլ եվրոպական երկրներում պետական մարմինները զարգացնում են համագործակցությունը փոքր նորարարական կազմակերպությունների և համալսարանների հետ, որոնք հանդիսանում են գիտական մշակումների կենտրոններ: Ընդ որում, առավելագույն աջակցություն ստանում են այն ընկերությունները, որոնք իրենց գործունեությունը սկսել են որպես համալսարանական ծրագրեր և հետագայում դարձել են ինքնուրույն ձեռնարկություններ: Մի շարք երկրներում տարածում է գտել նաև ընկերությունների ուղղակի աջակցության այնպիսի ձևը, ինչպիսին է ինովացիոն վաուչերը, ՓՄՁ-ի համար կադրերի պատրաստման մասնակցությունը, ինովացիոն ենթակառուցվածքների ձևավորումը (բիզնես ինկուբատորներ, տեխնոպարկեր, տեխնոքաղաքներ, նորարարական կենտրոններ):

Միջազգային լավագույն փորձի ուսումնասիրությունը և կիրառումը կարևոր է, քանի որ այն կօգնի գտնել ներկայումս առկա մի շարք խնդիրների լուծումներ: Մասնավորապես՝ ֆինանսների հասանելիության բարձրացման նպատակով նպատակահարմար է զարգացնել վենչուրային ֆինանսավորման ինստիտուտները, կադրային խնդիրների լուծման համար կարող է նպաստել նորարար բիզնեսի համար մասնագետների պատրաստման, խորհրդատվական կենտրոնների ստեղծման ինչպես նաև նորարարների գծով մենեջերների որակավորման բարձրացման փորձը: Այս և այլ գործիքների օգտագործումը կարող է հանգեցնել ակնկալվող արդյունքի:

Զարգացած երկրներում՝ ՓՄՁ-ները կլանում են նորարարությունների 70 %-ը, ընդ որում՝ փոքր նորարար ձեռնարկությունները

## ՏՆՏԵՍԱԳԻՏՈՒԹՅՈՒՆ

մեկ աշխատողի հաշվով թողարկում են 2,5 անգամ ավելի շատ լիարժեք նորարար արտադրանք՝ ոչ նորարար ՓՄՁ-ների համեմատ [6]:

Իհարկե, խոշոր կազմակերպությունները նորարարությամբ առաջատար դիրքեր են զբաղեցնում՝ փոքր և միջին կազմակերպությունների համեմատ, բայց չպետք է թերագնահատել նաև ՓՄՁ-ների հնարավորությունները նորարարությունների կիրառման համար:

Հայաստանի Հանրապետությունում փոքր արդյունաբերական ձեռնարկությունների զարգացումը վերջին տարիներին պայմանավորված էր մի շարք գործոններով: Դեռևս 90ականներին ՀՀ-ում Փոքր ձեռնարկատիրության ոլորտի կայացումը հանդիպում էր բազմաթիվ խնդիրների և խոչընդոտների, սակայն ժամանակի ընթացքում փոքր ձեռնարկությունները իրենց ուրույն տեղը գրավեցին արտադրական գործընթացներում, հատկապես՝ արդյունաբերության բնագավառում:

Չնայած, պաշտոնական տվյալների բացակայությանը՝ փորձագիտական գնահատականներով Հայաստանում, թե՛ խոշոր, թե՛ փոքր և միջին կազմակերպություններում նորարար գործունեությունը գտնվում է ցածր մակարդակի վրա:

Մասնավորապես՝ Մտավոր սեփականության համաշխարհային կազմակերպության կողմից հրապարակվող Համաշխարհային նորարարության Ինդեքս 2020-ի համաձայն՝ Հայաստանը 131 երկրների շարքում գտնվում է 61-րդ տեղում՝ նորարար կարողությունների գնահատման արդյունքում [7]:

Ինդեքսը գնահատվում է հիմք ընդունելով 7 հիմնական գործոններն՝ իրենց ենթագործոններով, մասնավորապես ինստիտուտներ, ստեղծագործական արտադրանք, գիտելիքի և տեխնոլոգիական արտադրանք, բիզնեսի կատարելագործվածություն, շուկայի կատարելագործվածություն, ենթակառուցվածքներ, մարդկային կապիտալ և հետազոտություններ:

Հայաստանի գնահատականը հատկապես ցածր է վերջին 3 ցուցիչներով՝ բիզնեսի կատարելագործվածություն, շուկայի կատարելագործվածություն, ենթակառուցվածքներ, մարդկային կապիտալ և հետազոտություններ:

## ՏՆՏԵՍԱԳԻՏՈՒԹՅՈՒՆ

Տնտեսվարողների, հատկապես՝ փոքր և միջին, նորարար գործունեության ցածր մակարդակը պայմանավորված է մի շարք օբյեկտիվ և սուբյեկտիվ հանգամանքներից, մասնավորապես՝

- Ներքին շուկայում նորարարության նկատմամբ պահանջարկի ցածր մակարդակ, հատկապես խոշոր արդյունաբերական կազմակերպությունների կողմից և հետևաբար այդ գործունեության ցածր եկամտաբերություն:
- Գործունեության ֆինանսավորման գրեթե բացակայություն, քանի որ սովորաբար ներդրողները ֆինանսավորում են կարճաժամկետ ծրագրերը, որոնց հետզհետե ժամկետը մինչև 1 տարի է, ինչը բարձր տեխնոլոգիական բիզնեսի համար իրատեսական չէ:
- Նորարարական ենթակառուցվածքների թերզարգացվածություն (ֆինանսական, արտադրա-տեխնոլոգիական, տեղեկատվական, կադրային, փորձագիտա-խորհրդատվական և այլն):
- Դեպի արտադրություն հետազոտությունների փոխանցման արդյունավետ մեխանիզմների բացակայություն:
- Ոչ նյութական ակտիվների կապիտալիզացման ցածր մակարդակ:
- Նորարար գործունեության պետական կարգավորման համակարգի անկատարություն և այլն:

Ինչպես ցույց է տալիս համաշխարհային փորձը, գիտատեխնիկական առաջընթացին և ինովացիոն գործունեությանն առավել նպաստող առանցքային գործոններից են կազմակերպություններում ձևավորված նորարարական մշակույթը և միջավայրը:

«Pricewater house Coopers»-ին պատկանող «Strategy&» խորհրդատվական ընկերությունն իրականացրած 7-ամյա ուսումնասիրության արդյունքում 2011 թվականին հրապարակվել է «Global Innovation 1000» զեկույցը, որտեղ հետազոտողները հանգել են այն եզրակացության, որ գիտական և կիրառական հետազոտությունների վրա ծախսվող գումարները թեև որոշակի դեր խաղում են, սակայն զգալիորեն ավելի պակաս նշանակություն ունեն քան կազմակերպություններում



## ՏՆՏԵՍԱԳԻՏՈՒԹՅՈՒՆ

գերիշխող նորարար մշակույթը և դրան համահունչ ռազմավարության առկայությունը [8]:

Նման օրինակները բազմաթիվ են զարգացած երկրների թե՛ մասնավոր հասվածի ձեռնարկություններում, թե՛ գիտակրթական առաջատար հաստատություններում: Օրինակ, Իսրայելի հաջողություններն ինովացիոն և բարձր տեխնոլոգիաների բնագավառում բազմաթիվ հեղինակներ կապում են այդ երկրում տիրող նորարարական մշակույթի հետ: Իսրայելն ունի ստեղծագործ և նորարար մշակույթ, որը խրախուսում է գաղափարների ազատ հոսքը և համագործակցությունը տարբեր տեսակետներ ունեցող անհատների միջև:

Ինովացիան խթանելու և այն տնտեսական զարգացմանը ծառայեցնելու հարցում մեծ դերակատարում ունեն նաև «Փոքր» ձեռնարկությունները, որոնց ոչ մեծ չափերը, զգալի արտադրական և տնտեսական ճկունությունը թույլ են տալիս ժամանակին արձագանքել շուկայի տեխնոլոգիական և կառուցվածքային պայմանների փոփոխությանը:

ՓՄՁ-ները կազմում են ձեռնարկությունների բավականին զգալի թիվ, որոնք գործում են ինչպես տեղական, այնպես էլ միջազգային մակարդակներում:

Մասնավորապես՝ համաձայն Հայաստանի վիճակագրական կոմիտեի տվյալների՝ 2019 թվականին Հայաստանում գործունեություն են իրականացրել 75180 կազմակերպություն, որից խոշոր են ընդամենը 135-ը, այսինքն՝ Հայաստանի կազմակերպությունների 99,8 %-ը փոքր և միջին ձեռնարկություններն են, իսկ դրանց շուրջ 93,1 %-ը (70030 տնտեսվարող) գերփոքր ձեռնարկություններ են [9]:

Աշխարհի զարգացած երկրներում փոքր ձեռնարկությունները սերտորեն համագործակցում են խոշոր և միջին ձեռնարկությունների հետ կոոպերատիվ սկզբունքով՝ փոխլրացնելով միմյանց թե՛ անմիջապես արտադրության, թե՛ նորարարական գործունեության ոլորտում:

Սակայն, ինչպես նշեցինք՝ Հայաստանում, թե խոշոր, թե փոքր ու միջին բիզնեսի մոտ նորարարության նկատմամբ հետաքրքրվածությունը բարձր չէ, ինչն էլ հանգեցնում է ՓՄՁ և խոշոր ընկերությունների համագործակցության ցածր մակարդակին:

## ՏՆՏԵՍԱԳԻՏՈՒԹՅՈՒՆ

Հարկ է նշել, որ անցումը դեպի տնտեսության նորարար զարգացում անհնարին է դառնում առանց ձեռնարկությունների, այդ թվում՝ փոքր ձեռնարկությունների, նշանակալի նորարարական վերափոխումների:

Նշված ուղղությամբ աշխատանքներ են սկսել տարվել միայն վերջին տարիներին:

ՓՄՁ-ների նորարարական ճանապարհով զարգացման խնդրի հետազոտությանն են նվիրված բազմաթիվ հայրենական և արտասահմանյան հեղինակների գիտական աշխատանքներ:

Մինույն ժամանակ, մինչ այժմ չլուծված են մնացել այնպիսի խնդիրներ, ինչպիսիք են նորարարական տնտեսության կայացման փուլում փոքր և միջին ձեռնարկությունների զարգացման հայեցակարգի հիմնավորումը: Բավականաչափ ձևավորված և զարգացած չեն ՓՄՁ-ներում նորարարական գործընթացի մշակման և իրագործման մեթոդական մոտեցումները, բացակայում են դրանցում նորարարական գործընթացների կառավարման առանձնահատկություններն արտացոլող մոդելները:

Մինչ օրս բավականին քիչ ուսումնասիրված են մնում նորարարական գործունեության ակտիվացման համատեքստում ՓՄՁ-ների զարգացմանը նպաստելու ասպարեզում պետության դերի վերականգնմանը վերաբերող հարցերը: Բացակայում են փոքր և միջին ձեռնարկություններում նորարարությունների մշակմանն ու դրանց տիրապետմանն ուղղված գիտականորեն հիմնավորված մեթոդական և գործնական առաջարկները: Ակնհայտորեն սակավաթիվ են նաև հետազոտությունները նվիրված՝ նորարարական գործունեության ակտիվացման համատեքստում արդյունավետ զարգացման ճանապարհին փոքր արդյունաբերական ձեռնարկությունների գործունեության ընթացքում ծագող սոցիալ-տնտեսական հարաբերություններին, ինչպես նաև դրանց գործունեության մեթոդներին, մեխանիզմներին, գործիքներին ու տեխնոլոգիաներին, որոնք ապահովում են նորարարական տնտեսության մեջ փոքր արդյունաբերական ձեռնարկությունների զարգացման արդյունավետության բարձրացումը:

## ՏՆՏԵՍԱԳԻՏՈՒԹՅՈՒՆ

Փոքր արդյունաբերական ձեռնարկությունների նորարարական գործունեության կառավարման գործառնական արդյունքը արտադրության կայուն աճն է, այնպիսի որակյալ ապրանքատեսակների նկատմամբ հասարակական կարիքների հուսալի բավարարումը, որոնք ապահովում են ինչպես մարդկանց կողմից դրանց սպառման անվտանգությունը, այնպես էլ շրջակա միջավայրի վրա դրանց արտադրության ազդեցության անվտանգությունը:

Փոքր արդյունաբերական ձեռնարկությունների նորարարական գործունեության կառավարման տնտեսական արդյունքը արտացոլվում է իրականացման ընթացքում որոշակի տնտեսական էֆեկտ ապահովելու ունակության միջոցով: Տնտեսական արդյունքները անմիջականորեն վերաբերում են արտադրության գործընթացին և հանդիսանում են փոքր արդյունաբերական ձեռնարկությունների նորարարական գործունեության կառավարման արդյունավետության հիմնական արդյունքային ցուցանիշներից մեկը:

Փոքր արդյունաբերական ձեռնարկությունների նորարարական գործունեության կառավարման արդյունքայնության գործառնական և տնտեսական տեսակների հետ մեկտեղ կան նաև մի շարք այլ ցուցանիշներ: Դրանց առանձնահատկությունը պայմանավորված է փոքր արդյունաբերական ձեռնարկությունների նորարարական գործունեության կառավարման ընթացքում ստացված արդյունքների առանձնահատուկ բնույթով: Այդպիսի արդյունքներից են սոցիալական և շրջակա միջավայրի արդյունքները:

Փոքր արդյունաբերական ձեռնարկությունների նորարարական գործունեության կառավարման սոցիալական արդյունքները դրսևորվում են հիմնականում բնակչության աշխատանքային պայմանների, կյանքի, կենցաղի և առողջության վրա դրանց ունեցած ազդեցության չափով:

Բնապահպանական արդյունքները դրսևորվում են շրջակա միջավայրի վիճակի, դրա պահպանության և ռացիոնալ օգտագործման մակարդակի, ինչպես նաև բնակչության առողջության վրա փոքր արդյունաբերական ձեռնարկությունների նորարարական գործունեության կառավարման ունեցած անմիջական ազդեցությամբ:

## ՏՆՏԵՍԱԳԻՏՈՒԹՅՈՒՆ

Իսկ որո՞նք են փոքր արդյունաբերական ձեռնարկությունների նորարարական գործունեության կառավարման արդյունավետության դրսևորման ձևերը:

Փոքր արդյունաբերական ձեռնարկությունների նորարարական գործունեության կառավարման արդյունավետության դրսևորման հիմնական ձևերը վերհանելիս հաշվի առնվել առաջին հերթին փոքր արդյունաբերական ձեռնարկությունների նորարարական գործունեության կառավարման իրականացման հիմնական նպատակներն ու արդյունքները, երկրորդ՝ ձեռնարկության տեխնոլոգիական, տնտեսական և սոցիալական ենթահամակարգերում ինչպես առանձին, այնպես էլ համակցված նորարարությունների ներդրման առկա հնարավորությունը, երրորդ՝ շրջակա միջավայրի վիճակի վրա մշակվող և ներդրվող նորարարությունների ազդեցության աստիճանը:

Ելնելով վերոնշյալ մեթոդական նախապայմաններից, ինչպես նաև հաշվի առնելով փոքր արդյունաբերական ձեռնարկությունների նորարարական գործունեության կառավարման արդյունավետության համապարփակ գնահատման փորձը ինչպես մեր երկրում, այնպես էլ արտերկրում՝ մեր կողմից օգտագործվեցին արդյունավետության հետևյալ հիմնական տեսակները՝ գործառնական, տնտեսական, սոցիալական, բնապահպանական և այլն [10]:

Գործառնական արդյունավետությունը բնութագրում է թե որքանով է դրված նպատակը իրականացվել, և որքանով են լուծված փոքր արդյունաբերական ձեռնարկությունների նորարարական գործունեության կառավարման հիմնական խնդիրները: Ընդհանրական վերջնական արդյունքի արդյունավետության գնահատումը հիմնական տարբերությունն է գործառնական արդյունավետության և դրա այլ տեսակների միջև, որոնք գործնականում արտացոլում են համեմատաբար մասնավոր արդյունքայնություն, մինչդեռ գործառնական արդյունավետությունը համակարգերի ընդհանուր գործունեության գործընթացի արդյունք է: Գործառնական արդյունավետության կիրառման անհրաժեշտությունը բացատրվում է նաև այն հանգամանքով, որ տնտեսական գնահատման օգտագործումը միայն ծախսերի և արդյունքների միջև փոխհարաբերությունների միջոցով՝ առանց հաշվի առնելու

## ՏՆՏԵՍԱԳԻՏՈՒԹՅՈՒՆ

որակապես նոր արտադրատեսակների, ապրանքների և ծառայությունների գծով հասարակության կարիքների բավարարման աստիճանը, նախ և առաջ, այդպիսի գնահատումը հանգեցնում է միայն հարցի տնտեսական կողմի գնահատմանը, երկրորդ՝ ներկայումս տարբեր տեսակի արտադրանքների վրա կատարված ծախսերի և դրանց գնի մակարդակը հաճախ հանգեցնում է նրան, որ դրա առանձին տեսակների արտադրությունը, որոնք հասարակությանն անհրաժեշտ են նորագույն նորարարական տեխնոլոգիաների ու տեխնիկայի ներդրման ապահովման տեսանկյունից, դառնում է տնտեսապես անարդյունավետ:

Տնտեսական արդյունավետությունը փոքր արդյունաբերական ձեռնարկությունների նորարարական գործունեության կառավարման արդյունավետության հիմնական բնութագրիչներից է: Այն իրենից ներկայացնում է արդյունքների (էֆեկտի), ծախսերի և ռեսուրսների միջև փոխկախվածությունը:

Գրականության մեջ գոյություն ունեն տնտեսական արդյունավետության դրսևորման ձևերի տարբեր մեկնաբանություններ: Դա որոշակի առումով տրամաբանական է, քանի որ այս կամ այն հասկացությունների բովանդակությունը հիմնականում կանխորոշվում է այն խնդիրներով, որոնք հետազոտողները դրել են իրենց առջև:

Այսպես, որոշ հեղինակներ, տնտեսական արդյունավետությունը դիտարկելով որպես արդյունքի կամ էֆեկտի հարաբերակցությունը այն պայմանավորող ծախսերին, հնարավոր են համարում արտադրության արդյունավետության հասկացության տարանջատումը տնտեսական և տեխնիկական բաղադրիչների: Մյուսները կարծում են, որ այս հասկացությունը պետք է ներառի ոչ միայն արտադրության արդյունքների հարաբերակցությունը ծախսերին, այլ նաև արտացոլի արտադրության սոցիալական բովանդակությունը: Այս առումով արտադրության արդյունավետությունը տարբերակվում է արտադրատնտեսական, սոցիալ-տնտեսական և արտադրատեխնոլոգիական արդյունավետության: Երրորդ տեսակետի համաձայն՝ տնտեսական արդյունավետությունն արտահայտվում է սոցիալ-տնտեսական արդյունա-

## ՏՆՏԵՍԱԳԻՏՈՒԹՅՈՒՆ

վետության միջոցով, ժողտնտեսական, արտադրատնտեսական արդյունավետության և այլնի միջոցով:

Մեր կարծիքով, փոքր արդյունաբերական ձեռնարկությունների նորարարական գործունեության կառավարման տնտեսական արդյունավետությունը գնահատելու համար նպատակահարմար է օգտագործել արտադրատեխնոլոգիական և արտադրատնտեսական արդյունավետության ցուցանիշները, որպես իր հիմնական՝ տեխնոլոգիական և տնտեսական արտադրական ենթահամակարգերի ածանցյալներ:

Արտադրատեխնոլոգիական արդյունավետությունը տեխնոլոգիական ենթահամակարգերի գործունեության արդյունքն է: Տնտեսական արդյունավետության այս տեսակը արտացոլում է փոքր արդյունաբերական ձեռնարկությունների նորարարական գործունեության կառավարման գործընթացում արտադրողական ուժերի օգտագործումը: Արտադրատեխնոլոգիական արդյունավետությունը պատկերացում է տալիս կիրառվող տեխնոլոգիական գործընթացների, տեխնիկական բազայի, հասարակության համար անվտանգ արտադրության ապահովման խնդրի լուծման համար անհրաժեշտ արտադրական բոլոր տեսակի ռեսուրսների օգտագործման տնտեսական արդյունավետության մակարդակի մասին:

Արտադրատնտեսական արդյունավետությունը արտացոլում է արտադրական հարաբերությունների վիճակը և բնութագրում է արտադրական գործընթացի տնտեսական արդյունավետության մյուս կողմը: Այն հնարավորություն է ընձեռում գնահատել արտադրության բոլոր այն գործոնների (տեխնիկա, տեխնոլոգիա, գործընթացների կազմակերպում, տնտեսավարման տնտեսական մեխանիզմներ) օգտագործման արդյունավետությունը, որոնք փոքր արդյունաբերական ձեռնարկությունների նորարարական գործունեության կառավարման գործընթացում կենտրոնացված են կյանքի և սոցիալական աշխատանքի ընդհանուր ծախսերի մեջ: Արտադրատնտեսական արդյունավետությունը հանդես է գալիս որպես արտադրական ռեսուրսների օգտագործման և ընդհանուր առմամբ տնտեսավարման մեխանիզմի արդյունավետ ցուցիչ:

## ՏՆՏԵՍԱԳԻՏՈՒԹՅՈՒՆ

Սոցիալական արդյունավետությունը որոշում է, թե որքանով է փոքր արդյունաբերական ձեռնարկությունների նորարարական գործունեության կառավարման արտադրական գործընթացը փոխում աշխատանքի բնույթը, իսկ դրա արդյունքները որքանով են բավարարում ձեռնարկությունների աշխատողների նյութական և հոգևոր կարիքները:

Ժամանակակից պայմաններում գործառնական, արտադրատեխնոլոգիական, արտադրատնտեսական և սոցիալական արդյունավետության բարձրացման ծայրաստիճան կարևոր առաջադրանքի հետ մեկտեղ, խնդիր է ծագում լայնամասշտաբ արտադրության մեջ ռեսուրսների և բնական միջավայրի առավել արդյունավետ օգտագործման տեսանկյունից: Ավելին, շրջակա միջավայրի պաշտպանությունը բնական ռեսուրսների վերարտադրության տեսանկյունից պահանջում է զգալի ծախսեր: Այս առումով առաջանում է շրջակա միջավայրի արդյունավետության բարձրացման խնդիրը, որն արտացոլում է փոքր արդյունաբերական ձեռնարկությունների նորարարական գործունեության կառավարման ուղղակի ազդեցության աստիճանը շրջակա միջավայրի վիճակի, դրա պահպանության, վերարտադրության և ռացիոնալ օգտագործման աստիճանի վրա:

Արդյունավետության գնահատման հիմնական մեթոդական խնդիրը դրա ցուցիչների հիմնավորումն է: Ցուցիչների ընտրությունը հիմնարար նշանակություն ունի փոքր արդյունաբերական ձեռնարկությունների նորարարական գործունեության կառավարման արդյունավետության գնահատման ցուցանիշների հիմնավորման համար: Միայն այդ խնդրի լուծման արդյունքում են ստեղծվում օբյեկտիվ նախադրյալներ՝ միասնական մեթոդական և մեթոդաբանական հիմք պահպանելու, ցուցանիշների փոխադարձ հետևողականությունն ու համակցումը ապահովելու համար թե՛ համակարգային, թե՛ առանձին տարրերի արդյունավետությունը որոշելու տեսանկյունից:

Վերոնշյալ ցուցիչի ներքո, որպես կանոն, ընդունված է հասկանալ այն հատկանիշները կամ սկզբունքը, որի հիման վրա իրականացվում է որևէ առարկայի կամ երևույթի գնահատում, համեմատություն, դասակարգում: Լայն իմաստով այն պետք է հնարավորություն ընձեռի

## ՏՆՏԵՍԱԳԻՏՈՒԹՅՈՒՆ

ներկայացնել ուսումնասիրվող գործընթացի զարգացման չափի ընդհանրացված արտահայտությունը, ամրագրել դրա արդյունավետությունը, արտացոլել գնահատվող գործընթացի էությունը և, ըստ էության, այն պետք է դառնա «մեր գաղափարների՝ օբյեկտիվ իրականությանը համապատասխանության» միջոց: Այն պետք է արտացոլի ուսումնասիրվող երևույթի նպատակները և դրանց իրականացման եղանակները: Արդյունավետության ցուցիչը պետք է ունենա ուսումնասիրվող գործընթացի զարգացումը խթանելու և դրա արդյունավետության մեծացման նախադրյալներ:

Մեր կարծիքով, փոքր արդյունաբերական ձեռնարկությունների նորարարական գործունեության կառավարման արդյունավետության ցուցիչը կարող է սահմանվել որպես բարձրորակ արտադրանքի նկատմամբ հասարակության պահանջմունքը բավարարելու խնդրի առավելագույն արդյունավետ լուծում՝ առկա ռեսուրսներով կամ միջոցների և աշխատուժի օպտիմալ ծախսերով, արտադրվող և սպառվող արտադրանքի, սպրանքների և ծառայությունների անվտանգության առավելագույնս հնարավոր ապահովմամբ:

Ամփոփելով հարկ է նշել, որ հետազոտության տեսական և մեթոդական հիմքը կազմված է փոքր ձեռնարկատիրության, փոքր ձեռնարկությունների զարգացման բնագավառում հայրենական և արտասահմանյան գիտնականների աշխատություններից, հեղինակի կողմից իրականացված անհատական վերլուծություններից: Բացի այդ, հետազոտության տեղեկատվական բազայի համար հիմք են հանդիսացել պետական մարմինների նորմատիվ իրավական ակտերը, փոքր արդյունաբերական ձեռնարկությունների նորարարական զարգացման հարցերով առաջարկությունները և հրապարակումները, ՀՀ պետական վիճակագրական մարմինների և գիտահետազոտական կազմակերպությունների նյութերը:

Ներկայացված տեսական եզրակացությունները կարող են օգտագործվել փոքր արդյունաբերական ձեռնարկություններում նորարարական գործունեության ակտիվացման ծրագրերի մշակման և իրականացման գործընթացում: Դրանք գիտական և գործնական հետաքրքրություն են ներկայացնում տնտեսության հանրապետական,



## ՏՆՏԵՍԱԳԻՏՈՒԹՅՈՒՆ

տարածաշրջանային, ոլորտային և տնային տնտեսությունների մակարդակներում փոքր արդյունաբերական ձեռնարկություններում նորարարական գործունեության ակտիվացման ռազմավարության մշակման և իրագործման փորձի առումով: Դրանք կարող են օգտագործվել նաև ուսումնական ծրագրերի պատրաստման և ուսումնական գործընթացի ապահովման այլ օժանդակ ծրագրերի պատրաստման համար, ինչպես նաև դասընթացների և հատուկ ուսուցման ծրագրերում ընդգրկելու նպատակով:

### Օգտագործված գրականության ցանկ

1. ՀՀ օրենքը «Ինովացիոն գործունեությանը պետական աջակցության մասին» (ՀՕ-63-Ն, ընդունված է 2006թ. մայիսի 23-ին), հոդված 2
2. “Экономика инноваций: Учебное пособие”. – М.: Экономический факультет МГУ имени М.В. Ломоносова, 2016, стр. 10
3. Tang, H.K. (1998), “An integrative model of innovation in organizations”, Technovation, Vol. 18 No. 5, pp. 297-309
4. ՀՀ կառավարության 2020 թվականի օգոստոսի 27-ի «Փոքր և միջին ձեռնարկատիրության զարգացման 2020-2024 թվականների ռազմավարությունը և դրանից բխող 2020-2022 թվականների գործողությունների ծրագիրը հաստատելու մասին» թիվ 1443-Լ որոշում,
5. ՀՀ կառավարության 2006թ. հոկտեմբերի 19-ի «Ինովացիոն ոլորտի զարգացման գերակա ուղղությունները սահմանելու մասին» թիվ 1466-Ն որոշում,
6. Баумол У. Предпринимательство, инновации и рост: симбиоз Давида и Голиафа // Проблемы теории и практики управления. 2005. № 2. С. 8
7. Cornell University, INSEAD, WIPO, “The Global Innovation Index 2020”, 2020 p33.
8. B. Jaruzelski, J. Loehr, and R. Holman, The Global Innovation 1000: Why Culture Is Key. Strategy + Business, No. 65, 2011

9. Հայաստանի Հանրապետության պետական վիճակագրական ծառայություն, Փոքր և միջին ձեռնարկատիրությունը Հայաստանի Հանրապետությունում. տեղեկատվական տարեկան զեկույց, Եր., 2020, էջ 9:
10. Корнийко Ю. В., “Формирование инструментов и методов креативного менеджмента на промышленных предприятиях”, Научный доклад, Москва 2019, стр 9-10

### **INTERNATIONAL EXPERIENCE INNOVATIVE SME DEVELOPMENT AND PROSPECTS FOR SME DEVELOPMENT IN ARMENIA IN INNOVATIVE ECONOMY**

**Koryun Gevorgyan**

GSU, Chair of Management and Finance, Postgraduate Student

The purpose of this study is to identify the relevance of the application of innovations in small and medium enterprises, since the application of innovations in SMEs is important to increase the competitiveness of the Armenian economy, its inclusive growth and sustainable development.

The level of development of small enterprises also determines the level of socio-economic development of society, given the fact that the latter play a large role in ensuring employment, and the development of SMEs is directly related to the level of innovative modernization of the latter. the latter, because the more innovative the enterprises, the more competitive are not only themselves, but the entire economy.

Before addressing the main issues of work, it is necessary to formulate the concept of innovation.

According to the RA Law “On State Support of Innovation Activities”, innovations are the realized end-result of a new or improved technological process, a new or improved product or service used in economic turnover.

It should be noted that innovative opportunities vary depending on the characteristics of the enterprise.

Thus, the aim of the study is to study the level of innovation of SMEs in Armenia and possible ways of their development, by studying the experience of countries that have achieved significant success in the field of innovation, research and innovation-oriented scientific and conceptual documents of private educational institutions and private companies.

**Keywords:** small and medium-sized enterprises (SMEs), the application of innovations in SMEs, the level of innovative development in SMEs, innovative potential.

### **МЕЖДУНАРОДНЫЙ ОПЫТ ИННОВАЦИОННОГО РАЗВИТИЯ МСП И ПЕРСПЕКТИВЫ РАЗВИТИЯ МСП В АРМЕНИИ В ИННОВАЦИОННОЙ ЭКОНОМИКЕ**

**Корюн Геворкян**

ГГУ, кафедра Менеджмента и финансов, аспирант

Целью данного исследования является выявление актуальности применения инноваций на малых и средних предприятиях, поскольку применение инноваций на МСП имеет важное значение для повышения конкурентоспособности экономики Армении, ее инклюзивного роста и устойчивого развития.

Уровень развития малых предприятий также определяет уровень социально-экономического развития общества с учетом того, что последние играют большую роль в обеспечении занятости населения, а развитие МСП напрямую связано с уровнем инновационной модернизации последних. потому что чем инновационнее предприятия, тем конкурентоспособнее не только они сами, но и вся экономика.

Прежде чем коснуться основных вопросов работы, необходимо сформулировать понятие инновация.

## ՏՆՏԵՍԱԳԻՏՈՒԹՅՈՒՆ

---

Согласно Закону РА «О государственной поддержке инновационной деятельности», инновации являются реализованным конечным результатом нового или улучшенного технологического процесса, нового или улучшенного продукта или услуги, используемых в экономическом обороте.

Следует отметить, что инновационные возможности варьируются в зависимости от особенностей предприятия.

Таким образом, целью исследования является рассмотрение уровня инноваций МСП в Армении и возможных путей их развития, с помощью изучения опыта стран, достигших значительных успехов в области инноваций, исследовательских и инновационно ориентированных научных и концептуальных документов частных образовательных учреждений и частных компаний.

**Ключевые слова:** малое и среднее предпринимательство (МСП), применение инноваций в МСП, уровень инновационного развития в МСП, инновационный потенциал.

*Ընդունվել է 13.03.2021թ.*

*Գրախոսվել է՝ 04.05.2021թ.*

---

## ОСНОВНЫЕ ПРОБЛЕМЫ ФИНАНСОВО-ПРАВОВОЙ ОТВЕТСТВЕННОСТИ И ПРОЦЕССА НА СОВРЕМЕННОМ ЭТАПЕ В НАУКЕ ФИНАНСОВОГО ПРАВА

*Назели Сукиасян*

*АГЭУ, кафедра Правоведения и политологии  
ЕУ, кафедра Правоведения, д. ю. н., доцент  
nazeli-sukiasyan@yandex.ru, +374 96 203090*

*Современное финансовое право и соответствующая сфера армянского финансового законодательства стремительно развивается, в результате чего происходит переосмысление многих правовых понятий и категорий финансового права, более четко определяются его институты, исследуются правовые средства, используемые в финансовых правовых отношениях. По этому успех развития финансовой деятельности государства в области финансовой системы РА во многом будет зависеть от добротности финансового права, положенной в обосновании ее развития.*

*Сегодня финансовое право нуждается в серьезном научном осмыслении, требуются поиски новых, дополнительных критериев в позволяющих глубже аргументированнее обосновать сущность и границы предмета его правового регулирования.*

*Повышение научной обоснованности финансового права даст возможность предугадывать характер и направление развития реформационных процессов и, как следствие, выработать стратегию финансово-правового регулирования, направленную на определение финансово-правовой ответственности и процесса в сфере финансовой деятельности государства.*

**Ключевые слова:** *финансовое законодательство, финансово-правовая санкция, финансовое правонарушение, финансовое принуждение, финансово-правовая ответственность, финансовое обязательство, финансово-правовой процесс, финансовое производство*

Удовлетворительное исследование правовых проблем финансовой ответственности обусловлено рядом правовых вопросов, обособивающих наличие финансовой ответственности и необходимость ее применения. К ним относятся: а) особенности проявления финансовой ответственности в сфере государственного управления и ее взаимоотношения с иными видами ответственности (гражданско-правовая, административная); б) эффективность воздействия видов финансовой ответственности в ходе исполнения финансовых обязательств и защиты интересов участников финансово-правовых отношений; в) особенности установления и выражения финансово-правового принуждения в санкциях финансово-правовых норм; г) отражение целей применения финансово-правовой ответственности в финансово-правовых нормах, система факторов их совершенствования в процессе правотворческой деятельности; д) правовые особенности путей повышения эффективности финансово-правовой ответственности и оценка современных требований формирования метода убеждения в ходе разработки финансового законодательства; е) особенности производства по делам о финансовых правонарушениях.

Все положения настоящего научного исследования преследуют цель убедительно раскрыть то, что стрезень основных задач финансовой ответственности в РА, который отличает ее от других видов правового принуждения и ответственности своими объективными особенностями, направлен только на формирование единых денежных фондов общегосударственного и местного значения, на правовое регулирование вопросов, связанных с финансовыми правонарушениями и, как следствие, с финансово-правовой ответственностью.

В целях обособления особенностей финансово-правового принуждения в качестве концептуального новшества раскрыта та правовая идея, согласно которой финансово-правовое принуждение может применяться независимо от административной подведомственности участников правоотношений. В качестве особенности применения финансово-правового принуждения обосновано то практическое и теоретическое положение, что оно может применяться даже во взаимоотно-

ношениях управляющего и подчиненного, если между сторонами существует как организационная, так и экономическая зависимость.

В целях содействия развитию теоретических исследований финансового права на основании глубокого изучения особенностей теоретической и практической реализации финансового принуждения впервые была сделана попытка установить научный аппарат финансово-правового принуждения. Финансово-правовое принуждение можно охарактеризовать как совокупность установленных финансово-правовыми нормами мер принуждения, которые применяются финансово-банковскими органами, судебной властью для предупреждения, предотвращения и пресечения нарушений финансовой деятельности, а также для устранения опасных для общества и государства последствий правонарушения посредством применения иных мер финансового принуждения.

Финансово-правовое принуждение по профилактике реализации функции индивидуального и общественного предупреждения борьбы с правонарушителями существенно отличается от аналогичных функций, осуществляемых в уголовном и административном праве. Предупреждение правонарушителей путем финансового принуждения является ежедневной деятельностью, которая осуществляется посредством финансового контроля, систематически осуществляемого финансово-банковскими органами в сфере исполнительной власти, что способствует своевременному выявлению и предотвращению нарушений финансовой деятельности, обеспечивая тем самым высокую эффективность борьбы с правонарушениями. Для обоснования этого положения в науке финансового права впервые были научно систематизированы предупреждающие меры финансового принуждения, эффективно действующие при предотвращении противоправного поведения участников правоотношений. К числу предупреждающих мер относят: прекращение финансирования, предоставления кредитов, дотаций, субсидий, субвенций, наложение ареста на открытые в кредитных организациях счета граждан и организаций, прекращение отдельных видов деятельности на финансовом рынке и рынке ценных

бумаг, а также ограничение и аннулирование разрешений на осуществление деятельности. [1], [стр. 77]

Развивается концепция, что ответственностью являются отражающие финансово-правовое принуждение финансово-правовые санкции, которые на практике выражаются как баллы определения характера, содержания финансового правонарушения и размера ответственности за него, благодаря чему становится возможным определение степени опасности правонарушения и применение соответствующей финансово-правовой ответственности.

Впервые в науке финансового права на обсуждение выносятся авторское определение “финансовых санкций”, которые считаются мерами финансового принуждения, установленными финансово-правовыми нормами, границами размера и влияния финансового принуждения, применяются к физическим и юридическим лицам, допустившим финансовое правонарушение, как меры ограничения прав, преследуют цель направления поведения последних на исполнение требований законов и других правовых актов, предотвращая дальнейшее повторение финансовых правонарушений.

Несмотря на то, что термин “финансовая санкция” дословно не употребляется, однако установленные законодательством в качестве мер воздействия за финансовые правонарушения финансовые штрафы и взыскания, замораживание бюджетных счетов либо лишение руководства банка, в частности, квалификации можно рассматривать как финансовые санкции.

Применяемые в случае финансовых правонарушений штрафы и взыскания однозначно являются финансово-правовыми санкциями, которые никак не отождествляются с административными правовыми санкциями, так как ни бюджет, ни налоги, ни тем более банковские или валютные операции не являются институтами административного права и находятся вне рамок административно-правового регулирования. Более того, в отличие от санкций, применяемых в случае уголовной, административной, дисциплинарной и имущественной ответственности, где последние могут выражаться и виде материальных,



имущественных и других ценностей, финансовые санкции выражаются только в денежной форме в виде штрафов и взысканий и, как правило, перечисляются в государственный или муниципальный бюджет.

Финансово-правовые санкции как общественное требование по своей значимости выходят за рамки выдвинутых на сегодняшний день в правоведении теорий и с позиций принципа неотвратимости ответственности за финансовые правонарушения на практике носят как восстановительный, так и карательный (штрафной) характер. [2], [стр. 62]

В случае применения праввосстановительных финансовых санкций государственные органы лишены возможности освободить правонарушителя от меры воздействия финансового характера, так как единственной задачей этих санкций является восстановление ущерба, нанесенного общегосударственным, муниципальным, а также иным централизованным фондам денежных средств, и обеспечение стабильности и бесперебойной деятельности финансовой системы государства.

При сопоставлении финансово-правовых санкций с уголовными или административно-правовыми санкциями очевидной становится особенность финансово-правовых санкций, особенно в случае применения ответственности без вины.

За рубежом, в том числе и в нашей республике, все правовые акты, регулирующие финансовые функции, категорически игнорируют отсутствие вины и устанавливают ответственность без учета вины (например, за 23 бюджетных нарушения, установленных Бюджетным кодексом РФ). Принцип привлечения к ответственности без вины является одной из особенностей финансово-правовых санкций. Так как подавляющее число финансовых санкций имеет восстановительный характер, то это исключает возможность освобождения от ответственности.

Новыми концептуальными положениями системы основных вопросов в теории правового регулирования финансово-правовой ответственности являются научные открытия, направленные на совершенствование и повышение эффективности роли, значения и приме-

нения целей и функций финансово-правовых санкций, и, как следствие, в рамках настоящего исследования впервые освещены функции финансово-правовых санкций. Финансово-правовая санкция – функция, которая применяется только для финансовой ответственности и не повторяется ни в одной отрасли права при перечислении и характеристики функций соответствующих санкций. Речь идет о государственной казначейской (фискальной) функции.

Финансово-правовые санкции, помимо кажущейся общности с мерами уголовной и административной ответственности, имеют ряд принципиальных различий, которые в качестве закономерностей и новшеств, установленных в результате научного исследования, подчеркнуты как особенности финансово-правовых санкций.

Финансово-правовые санкции отличаются от санкций уголовного и административного права следующими особенностями:

- основанием применения финансово-правовой санкции является финансовое правонарушение, которое по степени общественной опасности может быть охарактеризовано как административный, дисциплинарный проступок или преступление, так как финансовые правонарушения по своей сущности также связаны с неисполнением правонарушителями своих публичных обязательств, для чего действующие законы устанавливают виды опосредованной (косвенной) ответственности. Исследования свидетельствуют, что финансовые санкции, помимо общности, имеют существенные различия, которые вытекают из особенностей состава финансовых правонарушений;
- уголовные и административно-правовые санкции, как правило, носят карательный характер, между тем как финансово-правовые санкции имеют лишь восстановительный характер;
- одной из особенностей применения финансово-правовых санкций, отличающих их от уголовных и административно-правовых санкций, является то, что они применяются к физическим лицам, находящимся в непосредственном подчинении только тому или иному звену единой финансовой системы, в

случае всех других нарушений финансовых функций, нашедших место в не подчиняющихся финансовой системе сферах, к ним применяются уголовные или административные санкции.

Эта особенность финансово-правовых санкций, особенно в смысле границ воздействия, более масштабна, она применяется также в отношении организаций, не являющихся юридическими лицами (например, филиалы, представительства, органы государственной власти и органы системы самоуправления);

- финансовые санкции, в отличие от уголовных или административных санкций, в равной степени могут применяться как к физическим лицам, так и в отношении организаций, не имеющих статуса юридического лица;
- финансовые санкции отличаются от уголовных или административных санкций также порядком применения, особенностями судопроизводства или производства по делам о финансовых правонарушениях;
- финансово-правовые санкции по своим особенностям отличаются от санкций, устанавливающих гражданско-правовую ответственность. Гражданско-правовые санкции (ответственность) носят имущественный или личный неимущественный характер. Сегодня финансово-правовым санкциям также присущ имущественно-денежный характер, однако последние наделены исключительно имущественным властно-организационным характером, так как посредством применения принуждения непосредственно воздействуют не только на денежные средства финансового правонарушителя, но и на денежные фонды, то есть цель финансово-правовых санкций не просто взыскание денежных средств правонарушителя, они представляют из себя целую систему принудительных ограничений прав, которые лишают правонарушителя возможности (или ограничивают возможность) пополнять собственные денежные фонды или ставят запрет на их использование.

Финансово-правовые санкции отличаются от гражданско-правовых санкций еще и тем, что гражданско-правовые санкции, как правило, применяются при наличии оснований нарушения имущественных субъективных прав потерпевшего, между тем как основанием применения финансово-правовых санкций является неисполнение правонарушителем определенных публичных правовых обязательств, вследствие чего возникает финансовое правонарушение.

Концептуальные положения касательно финансовой ответственности как самостоятельного вида правовой ответственности по своим правовым особенностям обусловлены специфичностью содержания и реализации функций финансово-правовых санкций, что делает жизненно необходимой неприкосновенность централизованных фондов денежных средств государственного значения и возможность оградить их от любых незаконных действий, независимо от степени общественной опасности последних.

Правовым основанием определения самостоятельности финансовой ответственности является финансовое правонарушение, которое, как правило, наступает в случаях, когда субъекты финансово-правовых отношений не исполняют свои финансовые обязательства, что приводит к предусмотренному санкцией финансово-правовой нормы ограничению их прав.

На основании научных обсуждений проблем, связанных с самостоятельностью финансовой ответственности, в качестве новшества выдвинут ряд особенностей финансовой ответственности, которые и отличают последнюю от других видов правовой ответственности.

Финансовая ответственность безоговорочно является видом правовой ответственности, обусловленной особой сферой отраслевой деятельности государства и его уполномоченных органов, **которую сегодня принято считать финансовой деятельностью государства.**

Второй особенностью финансовой ответственности, отличающей ее от других видов правовой ответственности, является **правовосстановительный** характер этого вида ответственности.

Третья особенность финансовой ответственности заключается в том, что иногда она, переплетаясь в пределах одной нормы, выступает наряду с мерами административно-правовой ответственности, и создается впечатление, что нашедшее место в сфере финансовой деятельности государства правонарушение по своему характеру является административно-правовым.

От административно-правовой ответственности и от ее мер принуждения финансово-правовую ответственность отличает объект воздействия. То есть объектом финансовой ответственности являются централизованные общегосударственные финансовые фонды и фонды органов местного самоуправления, которые не имеют ничего общего с объектом административно-правового регулирования.

В качестве четвертой особенности финансовой ответственности, в отличие от иных видов ответственности, выдвигается вопрос ее изначальной прерогативы, **то есть финансовая ответственность неотделима от финансового обязательства.** Иными словами, даже халатное отношение к исполнению финансового обязательства уже является основанием для применения финансовой ответственности, между тем как для других видов ответственности обязательно наличие факта правонарушения.

На основании исследования выдвинуто новое понятие финансово-правовой ответственности, согласно которому финансовая ответственность – это совокупность закрепленных финансовыми санкциями мер государственного принуждения в отношении правонарушителя, применяемых при нарушении финансовой деятельности государственных органов и органов местного самоуправления.

Правовым основанием применения финансово-правовой ответственности является **финансовое правонарушение.** Выдвинуто совершенно новое авторское понятие финансово-правового нарушения, согласно которому это противоправное деяние (действие или бездействие), направленное на неисполнение установленных законом публичных обязательств финансовой системы Республики Армения.

Возвращаясь к анализу правовых особенностей субъектов правонарушения, анализируется ряд общих правовых концептуальных положений, поделенных на две группы: теоретико-правовые положения и положения касательно правотворческой и законодательной деятельности Национального Собрания Республики Армения.

Теоретико-правовые положения касаются таких качеств правосубъектности в системе права, как правоспособность и дееспособность, которые как обязательные требования по неизвестным причинам остаются вне характеристик статуса субъектов финансовых правоотношений, особенно, когда речь заходит о применении финансово-правовой ответственности.

Игнорирование наукой финансового права, а также действующим законодательством **возрастных границ**, особенно в налоговом праве, становится причиной противоречий в области правоведения. Без одного из основных критериев правосубъектности физических лиц, а именно дееспособности, невозможно приобретение, изменение или прекращение прав в сфере финансов.

Вследствие упомянутых концептуально недоработанных и противоречивых положений при применении финансовой ответственности за финансовые нарушения, допущенные юридическими лицами, их филиалами и представительствами, возникают серьезные трудности. На практике при осуществлении облагаемых сделок филиалами, представительствами или отдельными подразделениями, не считающимися самостоятельными субъектами ответственности, становятся создавшие их юридические лица, следовательно, допущенные по вине отдельных подразделений финансовые, налоговые, банковские правонарушения рассматриваются уполномоченными органами как нарушения, допущенные юридическим лицом, вследствие чего нарушается принцип индивидуализации юридической ответственности. В подобных случаях основной причиной незаконного применения финансовой ответственности является тот концептуальный пробел финансово-правовой ответственности, по которому отождествляются понятия “налогоплательщик” и “субъект ответственности”.

Заметим, что, в отличие от физических лиц, такие участники финансовых правоотношений, как организации, не наделены индивидуальным сознанием, поэтому организации могут привлекаться к финансовой ответственности только в соответствии с финансовым законодательством, а за такие финансовые правонарушения, которые произошли по вине противоправных действий конкретных должностных лиц, последние, как физические лица, могут понести административную или уголовную ответственность, так как в этих отраслях права наличие личной вины имеет принципиальное значение, полностью удовлетворяющее требованиям принципа индивидуализации наказания. Следовательно, вопрос оценки вины организаций не возникает в связи с теми финансовыми правонарушениями, за которые отвечает организация, тем более что санкции, устанавливающие финансовую ответственность, не носят карательный характер, а направлены исключительно на полное восстановление ущерба, нанесенного денежным фондам.

В порядке сопоставления можно заметить, что по смыслу оснований применения всех видов правовой ответственности финансовая ответственность в основном применяется независимо от наличия вины, что дает возможность решить вопрос привлечения к финансовой ответственности юридических лиц, без учета субъективной стороны правонарушения.

Как новшество на основании исследования на обсуждение выдвинуто положение о том, что финансово-правовая ответственность как один из основных правовых инструментов обеспечения обязательств финансовой системы (в отличие от мер уголовной и административной ответственности, санкции которых носят карательный характер и поэтому нанесенный ущерб отходит на второй план) имеет частный характер и направлена на восстановление ущерба, нанесенного государству вследствие конкретного правонарушения.

В научном исследовании на основании всестороннего анализа правовых институтов ответственности разных отраслей права можно сделать обоснованный вывод, что самые разные правонарушения в

сфере финансовой деятельности государства возможно предотвратить только посредством финансово-правовой ответственности, признав ее самостоятельным видом правовой ответственности, что позволит доходящие до миллиардов штрафы по линии бюджетов, налогов, кредитов, валюты, рынка ценных бумаг и других обязательных выплат признать основанием применения финансовой ответственности для защиты публичных финансово-правовых отношений.

Путем правового анализа впервые предпринята попытка по достоинству оценить понятие “обязательство” в финансовом праве и отделить его от общеизвестного “обязательства” в гражданском праве.

Финансово-правовые обязательства, в отличие от заранее установленных законом или договором гражданско-правовых обязательств, где сторонам известны способы их выполнения, как правило, возникают только в ходе финансовых отношений. Согласно действующему финансовому законодательству, эти обязательства рассматриваются как правила правомерного поведения, которые в ходе формирования, распределения и использования общегосударственных денежных фондов соблюдаются субъектами этих правоотношений.

Иными словами, финансовое обязательство рассматривается как часть бюджетной, налоговой, банковской или валютной деятельности, при которой реализуются закрепленные Конституцией обязанности граждан и хозяйствующих субъектов по выплате налогов и пошлин.

В отличие от видов и методов исполнения гражданско-правовых обязательств, действующее финансовое законодательство категорически запрещает выполнение финансового обязательства третьим лицом, за исключением случаев смерти физического лица или реорганизации юридического лица (по принципу правопреемства).

**На основании научных исследований и анализа на научное обсуждение выдвинуты оставшиеся без должного внимания в области науки финансового права особенности правового регулирования производства и процесса по делам о финансовых правонарушениях, и в качестве обоснования пробела указываются принципиальные положения касательно производства и процесса по делам**



об административных правонарушениях, именно посредством применения которых на практике рассматриваются дела о финансовых правонарушениях, в том случае, когда финансовые правонарушения по своему характеру, предмету, объекту и особенно по специфике субъектов существенно отличаются от административно-правовых нарушений и, как правило, возникают исключительно в процесс сбора, распределения или использования государственных или муниципальных фондов денежных средств.

В отраслях права, применяющих государственное принуждение и ответственность (уголовное, административное, дисциплинарное, финансовое), особенно в сфере финансовой деятельности государства, не было попыток раскрыть проблему юрисдикции органов, осуществляющих государственное, тем более финансовое принуждение. [3], [сыт. 26-27]. В исследовании выдвинуто понятие “юрисдикция”, с которого берут начало и производство по делам о финансово-правовых нарушениях, и само понятие “процесс”.

Понятие “финансовая юрисдикция” характеризуется как форма правоохранительной деятельности исполнительных и иных правомочных органов, направленная на обсуждение финансовых правонарушений и принятие касательно них в установленных законом форме и порядке соответствующих решений.

Действующее финансовое законодательство регулирует вопросы рассмотрения и разрешения дел о финансовых нарушениях. Однако нельзя сказать, что действующее законодательство решило все вопросы, связанные с порядком и формами привлечения к финансовой, следовательно, также к налоговой и банковской ответственности.

Отсутствие в Республике Армения бюджетного кодекса вызывает серьезные затруднения при решении проблем, связанных с порядком привлечения к ответственности за правонарушения в сфере управления финансовой системой. На сегодняшний день в науке финансового права эти вопросы пока еще не получили достаточно глубокого и конкретного решения. **До сих пор в теории права нет единого мнения относительно того, в каком случае мы имеем финансовый про-**

**цесс**, а в каком – **финансовое производство**, которое в равной степени применимо при рассмотрении дел о правонарушениях во всех сферах финансовой системы. Бесспорно то, что финансовый процесс является применением материального финансового права. Следовательно, финансовый процесс имеет место быть во всех тех случаях, когда применяются нормы материального финансового права.

Финансовый процесс имеет место быть также тогда, когда речь идет о финансовом контроле, правонарушениях и применении ответственности.

Процесс вообще сам по себе является формой управленческой деятельности, а производство – содержанием деятельности.

В финансовом праве процесс – это форма деятельности финансово-кредитных органов вообще, а финансовое производство является содержанием этой деятельности. Следовательно, финансовый процесс отражается на осуществлении производства по тому или иному делу. Процесс нельзя противопоставлять производству.

Финансовое производство – это исполнение предусмотренных финансовыми нормами действий по делам об отдельных финансовых правонарушениях. При привлечении к ответственности за финансовые правонарушения эти действия сводятся к следующему: констатация факта нарушения, подготовка материалов, рассмотрение правонарушения и его разрешение, принятие соответствующего решения и его исполнение.

### Литература

1. А.С. Емельянов; Н.Н. Черногор, Финансо-правовая ответственность, М.; “Финансы и статистика”, 2004, стр.77
2. Лейст О.Э., Санкции и ответственность по советскому праву, Изд. Московского университета, 1981, стр. 62
3. Галаган Н.А., Административная ответственность в СССР: процессуальное регулирование, Воронеж, 1976, стр. 26-27

## ԻՐԱՎԱԳԻՏՈՒԹՅՈՒՆ

### ՖԻՆԱՆՍԱԻՐԱՎԱԿԱՆ ՊԱՏԱՍԽԱՆԱՏՎՈՒԹՅԱՆ ԵՎ ՎԱՐՈՒՅԹԻ ՀԻՄՆԱԽՆԴԻՐՆԵՐԸ ՖԻՆԱՆՍԱԿԱՆ ԻՐԱՎՈՒՆՔԻ ԳԻՏՈՒԹՅԱՆ ԺԱՄԱՆԱԿԱԿԻՑ ԷՏԱՊՈՒՄ

#### Նազելի Սուքիասյան

ՀՊՏՀ, Իրավագիտության և քաղաքագիտության ամբիոն  
ԵՀ, Իրավագիտության ամբիոն, Ի.գ.դ., դոցենտ

Հոդվածը, հայրենական իրավագիտության մեջ առաջին փորձն է իրավաբանական պատասխանատվության և վարույթի ավանդական տեսակներից սահմանազատելու ֆինանսաիրավական պատասխանատվության հիմնախնդիրները և պատասխանատվության առանցքը կազմող ֆինանսական հիմնադրույթները, նրա տեսակները, ֆինանսաիրավական ներգործության միջոցները և դրանց պատժողական և տուգանքային սանկցիաները: Բացահայտել ֆինանսաիրավական պատասխանատվության գործնական կիրառման ինքնուրույն գործը, որով վերջինս էապես սահմանազատում է իրավական, վարչական, քաղաքացիական, ինչպես նաև կարգապահական պատասխանատվության տեսակները:

Ֆինանսաիրավական պատասխանատվության և վարույթի ինքնուրույնության փաստը հոդվածում հիմնավորվում է ժամանակակից ֆինանսական իրավունքի գիտության ոլորտում սակավ ուշադրության արժանացած այնպիսի ֆինանսաիրավական հասկացություններ և կարևոր գործոնների հեղինակային բացահայտումներով, ինչպիսիք են՝ ֆինանսական հարկադրանքը, դրա տեսակները, ֆինանսաիրավական սանկցիաները, վարույթի գործընթաց հասկացությունները՝ իրենց իրավական առանձնահատկությունների լուսաբանումներով:

Հոդվածը նպատակ ունի ֆինանսաիրավական պատասխանատվության և վարույթի հայեցակարգային դրույթների նպատակի բացահայտումներով իրավագիտության ոլորտում հիմնավորել ֆինանսական պատասխանատվության և վարույթի՝ որպես իրավաբանական պատասխանատվության նոր տեսակի զարգացման և օրենսդրական

կատարելագործման ուղիներ, որը ՀՀ ժամանակակից տնտեսական բարեփոխումների իրավական երաշխիքներից մեկն է:

**Հիմնաբառեր.** ֆինանսական օրենսդրություն, ֆինանսաիրավական սանկցիա, ֆինանսական իրավախախտում, ֆինանսական հարկադրանք, ֆինանսաիրավական պատասխանատվություն, ֆինանսական պարտավորություն, ֆինանսաիրավական գործընթաց, ֆինանսական վարույթ:

### ISSUES OF FINANCIAL-LEGAL LIABILITY AND PROCEEDINGS IN THE MODERN STAGE OF THE SCIENCE OF FINANCIAL LAW

**Nazeli Sukiasyan**

ASUE, Department of Law and Political Science

EU, Chair of Jurisprudence, Doctor of Law Sciences, Associate Professor

This article is the first attempt in domestic jurisprudence to delineate the issues of financial-legal liability, the main financial provisions as the core of liability, its types, as well as the means of financial-legal impact and their punitive and penal sanctions from the traditional types of legal liability and proceedings. This study also aims to reveal the certain case of practical application of financial-legal liability, which essentially delineates the types of legal, administrative, civil as well as disciplinary liability.

The fact of the independence of financial-legal liability and proceedings is substantiated in the article by the disclosure of financial-legal concepts and important factors, which received little attention in the field of the modern science of financial law, such as the notions of financial coercion, its types, financial-legal sanctions and proceedings in the light of revealing their legal peculiarities.

This article aims to substantiate the ways of development of financial liability and proceedings as a new type of legal liability and its legislative improvement in the sphere of jurisprudence by revealing the purpose of the conceptual provisions of financial liability and proceedings, which is

## ԻՐԱՎԱԳԻՏՈՒԹՅՈՒՆ

---

one of the legal guarantees of modern economic reforms in the Republic of Armenia.

**Keywords:** financial legislation, financial-legal sanction, financial offense, financial coercion, financial-legal liability, financial obligation, financial-legal process, financial proceedings.

*Ընդունվել է տպագրության՝ 01.04.2021թ.*

*Գրախոսվել է՝ 03.05.2021թ.*

## ԻՐԱՎԱԳԻՏՈՒԹՅՈՒՆ

### ՓՈԽՆԱԿ ՄՈՐ ՊԱՅՄԱՆԱԳՐԻ ԻՆՍՏԻՏՈՒՏԻ ԱԶԴԵՑՈՒԹՅՈՒՆԸ ՄՈՐ ԵՎ ՄԱՆԿԱՆ ԻՐԱՎՈՒՆՔՆԵՐԻ ՎՐԱ

#### **Տիրուհի Ասլանյան**

ԵՀ, իրավագիտության ամբիոն, հայցորդ  
aslanyantiruhi@gmail.com, +374 94 854030

Փոխնակ մայրությունը կասկածի տակ է դրել ընդունված սկզբունքն այն մասին, որ երեխայի մայրը նա է, ով նրան ծնել է: Ներկայումս ծննդաբերության ֆիզիոլոգիան զիջում է գեների ֆիզիոլոգիային: Մշակույթում ակտիվորեն սկսում են գործել «կենսաբանական ծնողներ, սոցիալական ծնողներ» հասկացությունները: Այս նոր տենդենցները հաշվի են առնվում նույնիսկ հայկական օրենսդրության կողմից, որը, ելնելով, գեների ֆիզիոլոգիայի առաջնության ճանաչման գաղափարից հերքում է հայտնի *mather semper est certa* կանխավարկածը (մայրը միշտ հայտնի է կամ մայրը նա է, ով ծննդաբերել է): Աշխարհում «փոխնակ մոր» ինստիտուտի հայտնաբերումը և լայն կիրառությունը, որպես արհեստական վերարտադրողական մեթոդ, հանդիսանում է դրական հայտնաբերում: Սա հանդիսանում է նաև իրավահարաբերություն, որի սուբյեկտներն են՝ փոխնակ մայրը, կենսաբանական ծնողները և ապագա երեխան:

**Հիմնաբառեր.** փոխնակ մայր, կենսաբանական ծնողներ, ապագա երեխա, գենետիկ ծնողներ, աշխատանք

Սույն պայմանագիրը համարվում է այն իրավական ձևը, որը հնարավորություն է տալիս կարգավորելու իրավական սուբյեկտների միջև առաջացած տարատեսակ հասարակական հարաբերություններ: Պայմանագրում կանխանշվում են վարքագծի հնարավոր և թույլատրելի սահմանները, ինչպես նաև այդ պայմանագրի կողմերին սպասվող իրավական ցանկալի և ոչ ցանկալի հետևանքները:

Պայմանագիրը վարքագծի կանոնակարգման ամենահարմար ձևերից մեկն է, քանի որ կողմերը, գտնվելով իրավական դաշտում,

## ԻՐԱՎԱԳԻՏՈՒԹՅՈՒՆ

կարող են համաձայնեցնել ցանկացած պայման և հավակնել ստանալու նախապես պայմանավորված արդյունք: Պայմանագրի իրավական կանոնակարգումը արտահայտվում է սրա կնքման կարգի հաստատմամբ և կողմերի՝ իրենց վրա վերցված պարտականությունների կատարմամբ, ինչպես նաև վերջինները չկատարելու կամ ոչ պատշաճ կերպով կատարելու համար կրած պատասխանատվությամբ:

Անկասկած, պայմանագիրը, նախ և առաջ, կատարում է կանոնակարգող դեր: Ինչպես հայտնի է պայմանագիրը համարվում է նաև իրավաբանական փաստ:

Առ հասարակ, պայմանագիրը իրավական հետևանքներ է առաջացնում միայն այն կողմերի համար, որոնք եկել են համաձայնության և իրենց կամքով մտել են պայմանագրային հարաբերությունների մեջ: Որպես կանոն, պայմանագիրը չի կարող սահմանել պարտականություններ երրորդ անձանց համար:

ՀՀ օրենսդրությունում հստակ իրավական կանոնակարգման, ինչպես նաև այս բնագավառում համապատասխան մասնագետների միասնական տեսակետների բացակայությունը հանգեցնում է նրան, որ այս պայմանագրի կողմերը չեն կարողանում լիարժեք պաշտպանել և ապահովել իրենց իրավունքները, քանի որ փոխնակ մայրության պայմանագիրը չի դասվում այն պայմանագրերի շարքին, որոնց բովանդակությունը դիտարկվում է որպես քաղաքացիական իրավունքի դասական հասկացություն:

Ըստ «Բնակչության բժշկական օգնության եվ սպասարկման մասին» ՀՀ օրենքի «ՀՀ քաղաքացիների առողջության պահպանման հիմքերի մասին» հոդվածի՝ փոխնակ մայրությունն իրենից ներկայացնում է երեխայի հասունացումն ու ծնունդը (այդ թվում նաև վաղաժամ ծննդաբերությունը) ըստ պայմանագրի, որը կնքված է փոխնակ մոր (կնոջ, որը հասունացում է պտուղը դոնորական սաղմի տեղափոխումից հետո) և կամ պոտենցիալ ծնողների միջև, որոնց սերմնաբջջիչները օգտագործվել են բեղմնավորման համար կամ միայնակ կնոջ միջև, որի համար երեխայի հասունացումն ու ծնունդը անհնարին է բժշկական ցուցումներում [1] Փոխնակ մոր և գենետիկական ծնողների միջև կնքված փոխնակ մայրության պայմանագիրը երեխայի հասունաց-

## ԻՐԱՎԱԳԻՏՈՒԹՅՈՒՆ

ման և ծննդյան մասին քաղաքացիական օրենսգրքում ուղղակիորեն ամրագրված չէ: Վերջինիս պատճառով կարող է առաջանալ հարց, թե քաղաքացիա-իրավական պայմանագրերի ո՞ր տեսակին է դասվում փոխնակ մայրության պայմանագիրը:

Գիտական գրականության մեջ գոյություն ունեն տարատեսակ կարծիքներ այս հարցի վերաբերյալ:

Այսպես, ըստ Ս.Պ. Ժուրավյովայի, տվյալ իրավական հարաբերությունները հիշեցնում են վարձակալության պայմանագիրը, համաձայն որի վարձատուն (փոխնակ մայրը) պարտավոր է վարձակալին (կենսաբանական ծնողներ) վճարի դիմաց ժամանակավոր օգտագործման (հղիություն) տրամադրել իր սեփականությունը (իր արգանդը), իսկ վարձակալը պարտավորվում է հատուցել վարձակալության վճարը (այսինքն պայմանագրով նախատեսված պարգևատրությունը) [2, էջ 13]:

Բնականաբար, փոխնակ մոր արգանդը սեփականություն համարելը կոռեկտ չէ, հետևաբար հեղինակի այս պնդման հետ համաձայնվելը քիչ հավանական է: Կան պնդումներ, համաձայն որոնց փոխնակ մայրության պայմանագիրը նման է կապալի պայմանագրին, որտեղ պատվիրատուն ստանում է նյութականացված արդյունք մոր կողմից պարգևատրման դիմաց կատարված որոշակի աշխատանքի տեսքով:

Սակայն այս պայմանագրերը համեմատելիս չի կարելի չնշել, որ կապալի պայմանագրում պարտավոր է կատարել որոշակի աշխատանք պատվիրատուի հանձնարարությամբ: Սակայն փոխնակ մոր գործողությունները չի կարելի համարել «աշխատանք», որ աշխատանքը ապահովում է որոշակի արդյունք, իսկ փոխնակ մայրության պարագայում սպասվող արդյունքը երաշխավորել հնարավոր չէ: Բացի այդ, փոխնակ մայրը իր պարտականությունները կատարելիս իրավունք չունի ներգրավել այլ անձանց, ինչպես դա հնարավոր է կապալի պայմանագրի պարագայում (ենթակապալառու), նա պարտավոր է անձնապես մատուցել ծառայությունը: Այստեղից կարելի է հետևել, որ փոխնակ մոր կողմից կատարվող գործողությունները ընկնում են «ծառայություններ մատուցելու» հասկացության տակ:



## ԻՐԱՎԱԳԻՏՈՒԹՅՈՒՆ

Համեմատություն անցկացնելիս փոխնակ մայրության պայմանագրի և փոխհատուցվող ծառայությունների մատուցման պայմանագրի միջև, պայմանագրի առարկա է համարվում երեխայի հասունացումն ու ծնունդը փոխնակ մոր կողմից: Սակայն այս պայմանագրի տարբերությունը կայանում է նրանում, որ փոխնակ մայրության պայմանագիրը կարող է իրականացվել ոչ միայն փոխհատուցման, այլև անհատույց հիմունքներով, ինչը դժվարեցնում է այն փոխհատուցվող ծառայությունների մատուցման պայմանագրի ենթատեսակներին դասելու հնարավորությունը:

Անկախ այն հանգամանքից, որ փոխնակ մայրության անհատույց պայմանագրերն էապես ավելի քիչ են, քան փոխհատուցվողները, չի կարելի կարծել, որ դրանք ընդհանրապես գոյություն չունեն: Այսպիսով, կարելի է ասել, որ փոխնակ մայրության պայմանագիրը թեկուզ և իր էությամբ մոտ է ծառայությունների վճարովի մատուցման պայմանագրին, այն միևնույն է, համարվում է ինքնուրույն տարատեսակ և կանոնակարգում է իրենց բնույթով այլ իրավական հարաբերություններ, որոնք չեն համընկնում ՀՀ քաղաքացիական օրենսգրքով ամրագրված պայմանագրերի հետ:

Առանձին մասնագետներ ընդհանրապես կասկածի տակ են դնում այս բնույթի պայմանագրերի իրավական ուժը, քանի որ դրանք չեն ապահովում փոխնակ մոր ծառայություններին դիմող անձանց հասնելը ցանկալի արդյունքի:

Մի շարք հեղինակներ, առհասարակ, չեն համարում փոխնակ մայրության պայմանագիրը քաղաքացիա-իրավական, օրինակ՝ Գ.Վ.-Բոգդանովան պնդում է, որ պատվիրատու ծնողների և փոխնակ մոր միջև հարաբերությունները կրում են հատուկ անձնական բնույթ, և այն հատուկ է իր պարտավորությունների բովանդակությամբ, որոնք իր վրա է վերցնում փոխնակ մայրը երեխայի հասունացման, ծնունդի և կենսաբանական ծնողներին փոխանցելու տեսանկյունից:

Այն դեպքերում, երբ փոխնակ մայրը կցանկանա դառնալ մայր և կիրաժարվի փոխանցել երեխային պատվիրատուներին, իսկ պատվիրատու ծնողներն անզոր կլինեն երեխային վերադարձնելու հարցում, ինչպես նաև պարտավորությունները չկատարելու համար պատաս-

## ԻՐԱՎԱԳԻՏՈՒԹՅՈՒՆ

խանատվության ենթարկելու, հարցի լուծումը կդառնա գրեթե անհնար և այլն, այս ամենը ապացույցն են այն բանի, որ քաղաքացիաիրավական նորմերը անկիրառելի են տվյալ հարաբերությունների պարագայում:

Փոխնակ մոր և ծնողների միջև կնքված պայմանագիրը տարանջատում է հարաբերությունների երկու ինքնուրույն տեսակ՝ ոչ գույքային և դրանց հետ կապված գույքային (խոսքը գնում է միայն հատուցելի պայմանագրերի մասին): Ոչ գույքային հարաբերությունները, նախ և առաջ, կապված են սաղմի տեղադրման, երեխայի հասունացման և ծնունդի հետ: Գույքային հարաբերությունները վերաբերվում են պայմանագրի հատուկ կատարման արդյուքնում, ինչպես փոխնակ մոր վճարման հարցերին, այնպես էլ պայմաններին, օրինակ՝ բժշկական ծառայությունների և փոխնակ մոր ծախսերի հատուցումը: Այսպիսով, պայմանագրում ներառվում են այնպիսի պայմաններ, որոնք կարող են և պետք է կանոնակարգված լինեն ինչպես ընտանեկան, այնպես էլ քաղաքացիական կանոնադրության նորմերով:

Ակնհայտ է, որ փոխնակ մայրության ժամանակ առաջացած ոչ գույքային հարաբերությունները պետք է կանոնակարգված լինեն ՀՀ ընտանեկան օրենսդրության հիմունքներով, այսինքն՝ օրենսդիրը նախ և առաջ պետք է ձևակերպի փոխնակ մայրության արդյունքում ծնված երեխաների իրավական վիճակը, ինչպես նաև ապահովի պայմանագրի կողմերի իրավունքների պաշտպանությունը:

Իսկ դիտարկվող պայմանագրի սահմաններում առաջացած գույքային հարաբերությունները իրենց բնույթով մոտ են քաղաքացիաիրավական հարաբերություններին, ինչը ոչ մի կերպ չի բացառում դրանց ընտանեկան իրավական բնույթը:

Այսպես, պայմանագրի սահմաններում առաջացած հարաբերությունները կարելի է դիտարկել երկու տեսանկյունից, հետևաբար, կարծիքն այն մասին, որ տվյալ հարաբերությունների պարագայում անհրաժեշտ է կիրառել և՛ քաղաքացիական, և՛ ընտանեկան իրավունքը, համարվում է արդարացի:

Միաժամանակ շատ կարևոր է նաև այս ինստիտուտի սահմանադրաիրավական կարգավորման հարցի քննարկումը: Այս կարևոր

## ԻՐԱՎԱԳԻՏՈՒԹՅՈՒՆ

ինստիտուտի կարգավորումը Սահմանադրական իրավունքի կողմից մեծ դեր և նշանակություն ունի:

Անկախ փոխնակ մայրության պայմանագրի իրավական բնույթի մասին միասնական կարծիքի հանգամանքից, կասկած չի առաջանում, որ այդպիսի պայմանագիրը համարվում է անհրաժեշտ և ամենակարևոր փաստաթուղթը, որը պետք է կնքվի կողմերի միջև տվյալ ծրագրի իրականացման շրջանակներում:

Համաձայնվում ենք այն իրավագետների հետ, որոնք գտնում են, որ փոխնակ մոր պայմանագրի կողմերի մասին հարցը համարվում է վիճարկելի: Փոխնակ մայրության իրավական հիմք է հանդիսանում պայմանագիրը՝ կնքված փոխնակ մոր և երեխայի պատվիրատուների կողմից: Սակայն որոշ իրավագետներ համարում են, որ փոխնակ մայրության պայմանագիրը պետք է լինի բազմակողմանի: Նրանց կարծիքով, պայմանագրի գործող երկու կողմերին պետք է միանա նաև այն բուժհաստատությունը, որը իրականացնում է տվյալ բժշկական միջամտությունը: Պայմանագրի յուրաքանչյուր մասնակից իր վրա է վերցնում համապատասխան պարտավորություններ: Ոմանց կարծիքով պայմանագրի մասնակից պետք է լինեն նաև փոխնակ մոր ամուսինը, էքստրա-կորպորալ բեղնավորում իրականացնող բժիշկը, հոգեբանը և այլք: Սակայն պայմանագրի մասնակիցների թվի այդպիսի ընդլայնումը ավելի շուտ կստեղծի խնդիրներ, քան կլուծի դրանք:

Բացի այդ, սահմանադրորեն ամրագրված չէ այն բժշկական հաստատությունների իրավական կանոնավիճակը, որոնք ապահովում են քաղաքացիների վերարտադրողական իրավունքների իրականացումը:

Օրենսդրորեն սահմանված են մի շարք պահանջներ, որոնց պետք է համապատասխանեն թե՛ փոխնակ մայրը, թե՛ գենետիկական ծնողները: Գենետիկական ծնողները պետք է ունենան փոխնակ մայրության ծառայությանը դիմելու համապատասխան ցուցումներ, այսինքն նրանք պետք է զրկված լինեն երեխա ունենալու հնարավորությունից:

Ավանդաբար, այդ հնարավորությունից զերծ են այն ծնողները, որոնց մոտ բացակայում է արզանդը կամ որոնք ունեն այնպիսի պա-

## ԻՐԱՎԱԳԻՏՈՒԹՅՈՒՆ

թուլոգիաներ, որոնք անհնարին են դարձնում հղիության հասունացումը: Սա խոսում է այն մասին, որ փոխնակ մայրությանը կարելի է դիմել բացառապես չբերությունը հաղթահարելու նպատակով:

Փոխնակ մայրությանը դիմելու ցուցումները սահմանված են վերարտադրողական օժանդակ տեխնոլոգիաների մասին ուղեցույցում [3, էջ 130]:

Մինչև այսօր բաց է մնում միայնակ հոր կողմից փոխնակ մեթոդով երեխաներ ունենալու հարցը: Տղամարդը, ելնելով իր ֆիզիոլոգիական առանձնահատկություններից, կարող է հայրանալու իր իրավունքը իրականացնել միայն մի ճանապարհով՝ գեստանցիոն փոխնակ մոր և օօցիդների դոնորի օգնությամբ:

Չնայած առաջացող դժվարությունների, կարծում ենք, որ միայնակ տղամարդկանց՝ փոխնակ մայրության ծրագրին մասնակցելու իրավունքից զրկելը կհամարվի խտրականություն:

Օրենքը չի սահմանում սահմանային տարիք, որում անձինք իրավունք ունեն օգտվելու փոխնակ մայրության ծրագրից: Մի շարք մասնագետներ համարում են, որ տարեց մարդուն բնական ճանապարհով երեխա ունենալն արգելելն անհնարին է. այդպիսի իրավական նորմը հասարակության կողմից չի կարող համարվել արդար: Որոշ մասնագետներ էլ ընդհակառակը, պարտադիր են համարում գենետիկական մոր պարագայում տարիքային սահմանափակումների սահմանումը՝ հաշվի առնելով այն, որ ծնողները պետք է հասցնեն դաստիարակել երեխային [4, էջ 93]:

Առաջարկվում է գենետիկական մոր տարիքի սահման համարել 55 տարեկանը [5, էջ 19]: Ներկա պահին մեր սահմանադրությունում չկա ֆիքսված սահմանային տարիք փոխնակ մայրության ծրագրի մասնակիցների համար: Սահմանադիրը պետք է լուծի այս հարցը, հակառակ դեպքում կտուժեն երեխայի շահերը, որի դաստիարակությունը կբարդանա անաշխատունակ ծնողների տարիքի պատճառով:

2016 թվականին ԱԺ-ն արտահերթ նիստի ժամանակ ընդունել է «Մարդու վերարտադրողական առողջության և վերարտադրողական իրավունքների մասին» օրենքի լրացումները, որոնք վերաբերում են փոխնակ մայրությանը: Այդ լրացումներով նախատեսվում է, որ միայ-

## ԻՐԱՎԱԳԻՏՈՒԹՅՈՒՆ

նակ օտարերկրացիները չեն կարող Հայաստանում դիմել փոխնակ մայրերի ծառայություններին [6]:

Ներկա պահին հայկական իրավական ակտերը հատուկ պահանջներ են ներկայացնում փոխնակ մոր թեկնածուին: Այդպիսին կարող է լինել 20-35 տարեկան կինը, որի՝ սեփական առողջ երեխա և բավարար առողջություն ունենալու նախապայմանը պարտադիր է: Ելնելով վերոհիշյալ լրացումներից՝ նախատեսվում է, որ կինը կարող է փոխնակ մայր լինել առավելագույնը երկու անգամ: Քանի որ մինչև այժմ ոչ քաղաքացիական, ոչ էլ ընտանեկան նորմերով հիշատակված չեն փոխնակ մայրությանը վերաբերող մի շարք դրույթներ, միակ խելամիտ պայմանագիրը փոխնակ մոր և պատվիրատուների միջև կարող է հանդիսանալ գրավոր համաձայնությունը՝ կնքված նոտարի կողմից: Նոտարական ձևը ավելի հուսալի կդարձնի պայմանագիրը, կհաստատի այն կնքող կողմերի իրական կամքը, ինչը պարտադիր նախապայման է տվյալ իրավական հարաբերություններում [7,86]: Փոխնակ մայրության պայմանագրի առարկան վիճելի է: Փոխնակ մայրության պայմանագրի առարկան չի կարող համարվել երեխան, ինչպես ֆորմալ հատկանիշներով (ապագա ծնողները մտադիր չեն շահագործել երեխային, իսկ փոխնակ մայրությունը ինքնին ոչ միայն չի համարվում հասարակության համար վտանգավոր գործողություն, այլև հայկական կանոնադրության կողմից ճանաչված է ընտանիքի ստեղծման օրինաչափ միջոց), այնպես էլ բովանդակային (երեխան փոխանցվում է անձանց, որոնք իրեն օտար չեն) [8, էջ 19]:

Փոխնակ մայրության պայմանագրով ծնողական իրավունքները չեն փոխանցվում: Այս ամենի նպատակն է ապահովելու մայրության և մանկության իրավունքներն ու օրինական շահերը, ինչպես նաև չթիրախավորել դրանք: Նախ, դոկտորինայում դրանք ավանդաբար դիտարկվում են որպես անօտարելի [9,14]:

Երկրորդ, հնարավոր չէ պայմանագրով փոխանցել այն, ինչը անձը թերևս չունի: Հայկական սահմանադրության պայմաններում փոխնակ մայրը կարող է ձեռք բերել ծնողական իրավունքներ միայն այն դեպքում, երբ երեխայի գենետիկական ծնողները կիրառարկվեն նրանից: Հակառակ դեպքում երեխան կարող է փոխանցվել միայն են-

## ԻՐԱՎԱԳԻՏՈՒԹՅՈՒՆ

թադրյալ ծնողներին, բայց ոչ երրորդ անձնանց: ՀՀ ընտանեկան օրենսգիրքը սահմանում է, որ փոխնակ մայրը չունի ոչ մի իրավունք երեխայի նկարմամբ, և այդ իրավունքը չի կարող դառնալ պայմանագրի առարկան:

Կողմերի համաձայնությունը փոխնակ մայրության ծրագրի իրականացմանը նույնպես լիարժեք չի արտացոլում դիտարկվող պայմանագրի առարկային էությունը:

Պայմանագրի առարկան այն է, ինչի վերաբերյալ պայմանագիրը կնքված է, ինչի մասին պայմանավորվում են կողմերը, և հենց դա պետք է բացահայտված լինի փոխնակ մայրության պայմանագրի առանձնահատկությունները որոշելիս:

Կարելի է փոխնակ մայրության պայմանագրի առարկա համարել ծառայություն գաղափարը: Հատուցելի ծառայությունների մատուցման պայմանագրի առարկան են համարվում այն գործողությունները, որոնք իրականացվում են այն ծառայության մատուցողների կողմից, որոնք կարող են ստանալ ինչպես նյութական, այնպես էլ ոչ նյութական հատուցում:

Փոխնակ մայրության պայմանագրի առարկան են համարվում երեխայի հասունացումն ու ծնունդը, այսինքն այնպիսի ծառայության մատուցում, որն ունի արդյունք՝ երեխայի ծնվելը:

Հատկանշական է այն փաստը, որ ծառայությունների մատուցման արդյունքը հենց երեխայի ծնունդն է, այլ ոչ երեխան: Սա ևս ելնում է երեխայի իրավունքների պաշտպանության նկատառումներից:

Իրավաբանորեն պետք է ուսումնասիրման առարկա դարձնել նաև այն իրավիճակները, երբ երեխան մահանում է ծննդաբերության ընթացքում կամ մինչև ծննդաբերությունը: Այս դեպքերում երեխայի մահը չի կարող համարվել պայմանագրի խախտում փոխնակ մոր կողմից, եթե իհարկե, վերջինս չի դադարեցրել բժիշկների կողմից նշանակված դեղամիջոցների ընդունումը, պահպանել է համապատասխան ռեժիմը, այցելել է բժիշկներին, ասել է թե՛ բացակայում է նրա մեղքը: Սակայն այդպիսի գործողությունները նշանակություն չունեն ենթադրյալ ծնողների համար, դրանք կրում են երկրորդական բնույթ:

## ԻՐԱՎԱԳԻՏՈՒԹՅՈՒՆ

Ենթադրյալ ծնողների համար կարևոր է փոխնակ մոր օրգանիզմի գործելը: Պայմանագիրը համարվում է կատարված, երբ փոխնակ մայրը երեխայի ծնվելուց հետո նրան փոխանցում է պատվիրատուներին:

Պայմանագրում կարող է չներառվել երեխայի ծննդյան և պատվիրատուների՝ որպես այդ երեխայի օրինական ծնողների գրանցման համաձայնությունը, ինչպես նաև կողմերից մեկի կողմից համաձայնության հետ կանչման և պայմանագրի դադարեցման արգելքի մասին դրույթը, քանի որ օրենքով այսպիսի իրավիճակները կանոնակարգվում են: Այս դեպքերում նույնիսկ, եթե փոխնակ մայրը խոչընդոտում է երեխայի փոխանցմանը գենետիկական ծնողներին, վերջիններս կարող են օգտագործել ծնողական իրավունքների պաշտպանության մեխանիզմը՝ նախատեսված ՀՀ ընտանեկան օրենսգրքով: Բացի այդ, նրանք կարող են դիմել դատարան իրենց իրավունքները պաշտպանելու համար:

Պոտենցիալ ծնողների և փոխնակ մոր միջև պայմանագրի իրավական հարաբերությունների հատուկ իրավական կարգավորման բացակայությունը չի ապահովում պայմանագրի պատշաճ կատարումը: Պայմանագիրը սինալագմատիկ է, քանի որ իրավունքներն ու պարտականություններն ընկած են երկու կողմերի վրա:

Այսպիսով՝ և՛ ամուսինները, որոնք դիմել են փոխնակ մոր ծառայություններին, և՛ հենց փոխնակ մայրը հանդիսանում են պայմանագրի կողմերը՝ օժտված իրար հանդեպ ունեցած իրավունքներով ու պարտականություններով:

Ընտանեկան օրենսգիրքը և «ՀՀ քաղաքացիների առողջության պահպանման հիմունքների մասին» օրենքը որոշ չափով սահմանում են գենետիկ ծնողների իրավունքները և պարտականությունները պտղի հասունացման ընթացքում:

Եթե երեխայի հասունացման և ծնունդի հետ կապված հարաբերությունները կառուցվում են որպես պայմանագրային, օրենքով պետք է ամրագրված լինի գենետիկ ծնողների իրավունքը պայմանագրում. նախատեսել կրած ծախսերի և բարոյական վնասի փոխհատուցումը փոխնակ մոր կողմից պայմանագիրը խախտելու դեպքում:

## ԻՐԱՎԱԳԻՏՈՒԹՅՈՒՆ

Նույնը պետք է նախատեսել նաև վերջինիս համար, առավել ևս, որ օրենսգրքում լիարժեք արտացոլված չեն փոխնակ մոր իրավունքներն ու պարտականությունները:

Փոխնակ մայրության պայմանագրի կողմերի իրավական երաշխիքների բարձրացման նպատակով խելամիտ է օրենսդրական մակարդակով դրա համար նախատեսել գրավոր ձև՝ պարտադիր նոտարական վավերացմամբ: Շատ երկրներում փոխնակ մայրության հասկացությունը ունի ինչպես ընդհանրություններ, այնպես էլ տարբերություններ: **Ընդհանրություններն են՝** փոխնակ մայրության վերաբերյալ պայմանագիրը կնքվում է գրավոր և ենթակա է նոտարական վավերացման, փոխնակ մայրը չի կարող ձվաբջջի դոնոր հանդիսանալ, փոխնակ մայր կարող է դառնալ արդեն երեխա ունեցող կինը, ամուսինները փոխնակ մոր հետ պայմանագիր կնքում են նրանից յուրաքանչյուրի գրավոր համաձայնության առկայության դեպքում:

Տարբերություններն են՝ Բելառուսի և Հայաստանի Հանրապետություններում պայմանագրի կողմերն են հանդիսանում փոխնակ մայրն ու կենսաբանական մայրը կամ դոնորը, Ղազախստանի Հանրապետությունում՝ փոխնակ մայրը, ամուսինները (պատվիրատուները) և բժշկական հաստատությունը, Կիրգիզական Հանրապետությունում՝ փոխնակ մայրն ու պոտենցիալ ծնողները:

Բելառուսում, Հայաստանում, Կիրգիզստանում, Ղազախստանում փոխնակ մայրը երեխային պահանջել չի կարող և ծննդից անմիջապես հետո պարտավոր է փոխանցել պատվիրատուներին, իսկ Ռուսաստանի Դաշնությունում երեխայի փոխանցումը հնարավոր է միայն փոխնակ մոր գրավոր համաձայնության դեպքում:

### Օգտագործված գրականության ցանկ

1. «Բնակչության բժշկական օգնության եվ սպասարկման մասին» ՀՀ օրենք ընդունվել է 04.03.1996, ուժի մեջ է մտել՝ 16.05.1996
2. Журавлева С.П. Правовое регулирование договора о суррогатном материнстве в Российской Федерации: автореферат... канд. юрид. наук / С.П. Журавлева. – М., 2011.



3. Романовский Г.Б. Правовая охрана материнства и репродуктивного здоровья: Монография. / Г.Б. Романовский. – М.: Проспект, 2016
4. Д.А. Медведева Кодификация российского частного права / П. – М.: Статут, 2008.
5. Антоненко Ю.В. Стороны договора суррогатного материнства. / Ю.В. Антоненко // Проблемы гражданского права и процесса. – 2010.
6. «Խարդու վերարտադրողական առողջության և վերարտադրողական իրավունքների մասին» օրենք, ընդունվել է՝ 11.12.2002, ուժի մեջ է մտել՝ 07.07.2003
7. Ситдикова Л.Б. К вопросу о содержании круга существенных условий договора суррогатного материнства / Л.Б. Ситдикова // Вестник Московского городского педагогического университета. Серия: Юридические науки. – 2014. – № 3 (15)
8. Кириченко К.А. Определение предмета договора суррогатного материнства / К.А. Кириченко // Семейное и жилищное право. – 2016. – № 1.
9. Шевчук С.С. Личные неимущественные права граждан в сфере медицинских услуг по гражданскому законодательству России: автореферат... докт. юрид. наук / С.С. Шевчук. – Ростов н/Д, 2005.

### **ВЛИЯНИЕ ИНСТИТУТА ДОГОВОРА СУРРОГАТНОЙ МАТЕРИ НА ПРАВА МАТЕРИ И РЕБЕНКА**

**Тируи Асланян**

ЕУ, кафедра Правоведения, соискатель

Суррогатное материнство поставило под сомнение принятый принцип о том, что мать ребенка-это тот, кто его родил. В настоящее время физиология родов уступает физиологии генов. В культуре активно начинают действовать понятия ‘биологические родители’, ‘социальные родители’. Эти новые тенденции учитываются даже армянским законодательством, которое, исходя из идеи признания приоритета физиологии генов, отрицает презумпцию известного Mather

semper est certa (мать всегда известна или мать-это тот, кто родил). Обнаружение и широкое применение института «суррогатного материнства» в мире, как искусственного репродуктивного метода, является положительным выявлением. Это также является правоотношением, субъектами которого являются суррогатная мать, биологические родители и будущий ребенок.

**Ключевые слова:** суррогатная мать, биологические родители, будущий ребенок, генетические родители, работа

### INFLUENCE OF THE INSTITUTION OF THE SURROGATE MOTHER CONTRACT ON THE RIGHTS OF MOTHER AND CHILD

**Tiruhi Aslanyan**

EU, Chair of Law, Researcher

Surrogacy has challenged the accepted principle that the mother of a child is the one who gave birth to her. Currently, the physiology of childbirth is inferior to the physiology of genes. In the culture, the concepts of "biological parents" and "social parents" are actively beginning to operate. These new trends are taken into account even by the Armenian legislation, which, based on the idea of recognizing the priority of gene physiology, denies the presumption of the well-known Mather semper est certa (the mother is always known or the mother is the one who gave birth). The discovery and widespread use of the institute of "surrogate mother" in the world, as an artificial reproductive method, is a positive identification. This is also a legal relationship, the subjects of which are the surrogate mother, biological parents and the future child.

**Keywords:** surrogate mother, biological parents, future child, genetic parents, work

*Ընդունվել է փրագրուիթյան՝ 13.03.2021թ.  
Գրախոսվել է՝ 03.05.2021թ.*

## ԻՐԱՎԱԳԻՏՈՒԹՅՈՒՆ

### ԱՌԱՎԵԼ ՎՏԱՆԳ ՍՏԵՂԾՈՂ ԳՈՐԾՈՒՆԵՈՒԹՅԱՄԲ ՊԱՏՃԱՌՎԱԾ ՎՆԱՍԻ ՈՐՈՇ ՀԻՄՆԱՀԱՐՑԵՐ

**Դավիթ Օհանյան**

ՀՀ ոստիկանության կրթահամալիր  
Քաղաքացիական իրավունքի և քաղաքացիական  
դատավարության ամբիոն, ասպիրանտ  
davidohanyan92@mail.ru, +374 77 626161

Առավել վրանգ ստեղծող գործունեությամբ պատճառված վնասի ինստիտուցիոնալ կան բազմաթիվ տարածայնություններ, որոնք միանշանակ չեն ընկալվում: Դրանցից մեկի ուսումնասիրությանն էլ նվիրված է այս հոդվածը: Խնդիրը վերաբերում է «գործունեություն» եզրույթի հասկացությանը և սահմաններին: Պրակտիկայում դատարաններն այդ տերմինը մեկնաբանում են տարբեր կերպ՝ լայն և նեղ: Այդ խնդրի լուծման համար հոդվածում ներկայացվում են առավել վրանգի աղբյուրի հասկացության շուրջ տեսության մեջ եղած կարծիքները: Ներկայացվում են նաև այս ինստիտուցիոնալ շուրջ գոյություն ունեցող մոտեցումները՝ օբյեկտի տեսություն, գործունեության տեսություն և շարժվող օբյեկտի տեսություն: Վերլուծության են ենթարկվում այդ մոտեցումների դրական և բացասական կողմերը: Արդյունքում առաջարկվում է առհասարակ հրաժարվել «գործունեություն» եզրույթից և նախատեսել պատասխանատվություն ինքնին առավել վրանգի աղբյուրով պատճառված վնասի համար: Նմանատիպ մոտեցումը հնարավորություն կտա դատարաններին ավելի հեշտությամբ կիրառելու դեղիկային պատասխանատվության այս հատուկ տեսակը:

**Հիմնաբառեր.** դեղիկտ, առավել վրանգի աղբյուր, բարձրացված ռիսկ, բարձրացված պատասխանատվություն, օբյեկտի տեսություն, գործունեության տեսություն, շարժվող օբյեկտի տեսություն

Մասնավոր-իրավական հարաբերությունների մի ստվար հատվածն են կազմում դեղիկտները՝ վնասի պատճառումից բխող պարտավորությունները: Քաղաքացիական իրավունքի դոկտրինայում դեղիկտներն ընդունված է բաժանել երկու մասի՝ ընդհանուր և հատուկ:

## ԻՐԱՎԱԳԻՏՈՒԹՅՈՒՆ

Հատուկ դեյիկություններից մեկի կարգավորմանն էլ նվիրված է ՀՀ քաղաքացիական օրենսգրքի 1072-րդ հոդվածը, որը պատասխանատվություն է նախատեսում շրջապատի համար առավել վտանգ ստեղծող գործունեությամբ պատճառված վնասի համար [1]: Այս ինստիտուտը մեծ կիրառություն ունի ինչպես ներպետական, այնպես էլ օտար երկրների դատական պրակտիկայում: Այդ հանգամանքով էլ պայմանավորված ինստիտուտի ներպետական օրենսդրական կարգավորումների շուրջ կան որոշակի տարածայնություններ:

Այդ տարածայնություններից մեկն էլ տեղի ունեցավ 2011թվ.: Գործերից մեկով ՀՀ Վերաքննիչ դատարանը, մեկնաբանելով քաղ. օր. 1072-րդ հոդվածը, գտել էր, որ «**իրավաբանական անձինք և քաղաքացիները, որոնց գործունեությունը կապված է շրջապատի համար առավել վրանգի աղբյուրի հետ**» արտահայտությունը մեկնաբանելիս և դրա իրական իմաստն ըմբռնելու համար պետք է հիմք ընդունել հետևյալ չափանիշները՝

- իրավաբանական անձանց և քաղաքացիների գործունեությունը, որը կապված է շրջապատի համար առավել վտանգի աղբյուրի հետ, պետք է լինի մասնագիտական գործունեություն (իրավաբանական անձի պարագայում պետք է բխի դրա կանոնադրության նպատակներից)
- իրավաբանական անձանց և քաղաքացիների գործունեությունը պետք է լինի շրջապատի համար առավել վտանգի աղբյուրի շահագործումը:

Այս մոտեցմանը հակառակ ՀՀ Վճռաբեկ դատարանը նշեց՝ «իրավաբանական անձինք և քաղաքացիները, որոնց գործունեությունը կապված է շրջապատի համար առավել վտանգի աղբյուրի հետ» օրենսդրական ձևակերպումը պետք է մեկնաբանել նշված հոդվածի ամբողջ իրավակարգավորման և ձևակերպման համատեքստում: Վճռաբեկ դատարանն արձանագրում է, որ օրենսդիրն այս դեպքում նկատի է ունեցել ցանկացած գործունեություն, որը վնաս պատճառելու առավել վտանգ է ներկայացնում այն հիմնավորմամբ, որ մարդն ի վիճակի չէ ամբողջական, լիակատար վերահսկողություն իրականացնել նմանատիպ գործունեության նկատմամբ: Ընդ որում, այդ գործու-

## ԻՐԱՎԱԳԻՏՈՒԹՅՈՒՆ

ներությունը կապված է նյութական աշխարհի որոշակի օբյեկտների օգտագործման, շահագործման հետ, որոնք շրջապատի համար մեծ վտանգ են ներկայացնում: Վճռաբեկ դատարանը գտնում է, որ օրենսդիրը այս ձևակերպմամբ նկատի չի ունեցել միայն տվյալ ֆիզիկական կամ իրավաբանական անձի մասնագիտական գործունեությունը: Գործունեություն եզրույթն օգտագործվել է սովորական իմաստով և գործունեություն ասելով օրենսդիրը նկատի է ունեցել ոչ թե անձի մասնագիտական գործունեությունը, այլ ցանկացած գործունեությունը՝ անկախ դրա մասնագիտական կամ ոչ մասնագիտական լինելու հանգամանքից, այլապես դա կհակասեր առավել վտանգի աղբյուրով պատճառված վնասի ինստիտուտի էությանն ու տրամաբանությանը:

Ավելին, Վճռաբեկ դատարանը գտնում է, որ տվյալ հոդվածի իմաստով «գործունեությունը» կարող է դրսևորվել անձի **թե՛ մեկանգամյա, թե՛ բազմակի** գործողության կատարմամբ կամ անգործության դրսևորմամբ, իսկ «գործունեությունը» առավել վտանգի աղբյուրի օգտագործման, պահպանման, փոխադրման, շահագործման հետ կապված գործողությունների ամբողջությունն է, համախումբը:

Այսպիսով, Վճռաբեկ դատարանը գտնում է, որ քաղ. օր. 1072 հոդվածի կիրառման համար անհրաժեշտ է հետևյալ պայմանների միաժամանակյա առկայությունը՝

- այն պետք է լինի ֆիզիկական կամ իրավաբանական անձի գործունեություն,
- գործունեությունը պետք է կապված լինի ցանկացած օբյեկտի հետ, որը շրջապատի համար առավել վտանգ է ներկայացնում,
- գործունեությունը պետք է կապված լինի օբյեկտի օգտագործման, պահպանման, փոխադրման, շահագործման և այլնի հետ ինչպես մասնագիտական, այնպես էլ ոչ մասնագիտական գործունեության շրջանակներում [2]:

Ըստ էության, երկրի երկու բարձրագույն դատական ատյանները հակադրվում են միմյանց: Այս հարցի շուրջ տարածայնությունը հասկանալու և լուծելու համար նախ պետք է հասկանալ, թե որո՞նք են համարվում առավել վտանգի աղբյուր, ի՞նչ նախադրյալներ են ընկած այս ինստիտուտի հիմքում, ի՞նչ մոտեցումներ կան տեսության մեջ և

## ԻՐԱՎԱԳԻՏՈՒԹՅՈՒՆ

պրակտիկայում: Ներկայումս ՀՀ քաղ. օր. 1072-րդ հոդվածը որպես առավել վտագի աղբյուր նախատեսում է տրանսպորտային միջոցները, մեխանիզմները, բարձր լարվածության էներգիան, ատոմային էներգիան, պայթուցիկ նյութերը, ուժեղ ներգործող թույները: Ընդ որում, այս ցանկը սպառիչ չէ: Իսկ ի՞նչ սկզբունքով են ընտրվել այս օբյեկտները:

Ինչպես նկատում է Գ. Բեքմեզյանը, որպես առավել վտանգի աղբյուր պետք է ընդունել այն իրերը, սարքավորումները, որոնք գտնվում են շահագործման մեջ և շահագործման ընթացքում առաջացնում են առավել վտանգավորություն շրջապատի համար: Սակայն ոչ բոլոր իրերն են իրենց առավել վտանգը դրսևորում շահագործման ընթացքում, օրինակ՝ քիմիական նյութերը վտանգավոր են նաև այն ժամանակ, երբ նրանք գտնվում են իրենց տարաներում և ակտիվորեն չեն օգտագործվում: Անշուշտ կան իրեր և առարկաներ, որոնք առավել վտանգի աղբյուր կարող են դառնալ միայն ակտիվ օգտագործման մեջ գտնվելու ժամանակ: Ըստ հեղինակի՝ չի կարելի պատասխանատվության ենթարկել կանգառում կամ տան բակում կանգնած ավտոմեքենայի վարորդին, եթե անչափահասը, բակում խաղալու ժամանակ, պատահաբար դիպել է մեքենային և վնասվել [3, էջ 99]:

Ինչպես նշում է Օ. Ա. Կրասավչիկովը, հասկանալի է, որ այդպիսի աղբյուրներ են հանդիսանում ոչ բոլոր առարկաները, այլ միայն նրանք, որոնք օժտված են առանձնահատուկ հատկություններով: Այս տեսանկյունից առավել վտանգի աղբյուրի իրեր են հանդիսանում միայն նյութական աշխարհի այն իրերը, որոնք ունեն առանձնահատուկ քիմիական, ֆիզիկական, բիոլոգիական և այլ որակներ [4, էջ 5]:

Ն. Տոպորովը առաջ քաշեց առավել վտանգի աղբյուրի այնպիսի հատկանիշ, ինչպիսին բնական էներգիայի և այլ աղբյուրների նկատմամբ հսկողության բացակայությունն է [5, էջ 19]: Այս հատկանիշը նշանակում է, որ այս կամ այն օբյեկտի վտանգավորությունը որոշվում է առարկայի երրորդ անձանց և շրջապատի վրա ունեցած վնասակար ազդեցության նկատմամբ մարդու հսկողության աստիճանով: Սակայն այս հատկանիշը չափազանց վերացական է և ոչ միշտ է հնարավորություն տալիս տարանջատել առավել վնասակարություն ունեցող

## ԻՐԱՎԱԳԻՏՈՒԹՅՈՒՆ

օբյեկտները: Իր հերթին Բ. Ս. Անտիմոնովը նշում է, որ «վտանգավորություն» հատկանիշը պետք է վեր հանել օբյեկտիվորեն, միևնույն ժամանակ այդ օբյեկտիվությունը պետք է լինի ընդլայնված հետազոտությունների և ոչ թե վնասի պատճառման մեկանգամյա դեպքերի արդյունք [6, էջ 48]:

Կարծում ենք, որ գիտության և տեխնիկայի առաջընթացով պայմանավորված՝ անհնար է միանշանակ տալ առավել վտանգի աղբյուրների դասակարգումը: Յուրաքանչյուր ժամանակաշրջան դրանց մեջ կարող է ավելացնել նորերը՝ բացառելով հները: Այդ պատճառով, կարծում ենք, որ առավել վտանգի աղբյուրները դասակարգելիս՝ դրանց տեսակների օրենքով ամբողջովին չթվարկելն ունի իր տրամաբանական բացատրությունը: Բերենք մեկ օրինակ՝ վերելակը քաղաքացիական օրենսգրքում նախատեսված չէ որպես առավել վտանգի աղբյուր, չնայած նրան, որ այն ամբողջությամբ համապատասխանում է առավել վտանգի աղբյուրի հատկանիշներին: Ինչպես նշում է Ա. Մ Բելյակովան, 1922թ. քաղ. օր.-ը չէր նշում գործունեության այնպիսի առավել վտանգի աղբյուրի մասին, ինչպիսին է ավտոմեքենան, չնայած պրակտիկան, օրենսգրքի ուժի մեջ մտնելուն պես, անվիճելիորեն ապացուցում էր ավտոմեքենաների որպես այդպիսին լինելը [7, էջ 5]: Ինչպես տեսնում ենք՝ առավել վտանգի աղբյուրի լրիվ և ամբողջական դասակարգում չկա: Միևնույն առարկան և իրը տարբեր իրավիճակներում կարող է դիտվել և՛ որպես առավել վտանգի աղբյուր, և՛ ոչ:

Կարծում ենք, որ օրենքով անհնար է սահմանել գործունեության առավել վտանգի աղբյուրների բոլոր տեսակները: Նախ, դա օբյեկտիվորեն հնարավոր չէ՝ գիտության և տեխնիկայի զարգացման տեմպերով պայմանավորված: Բացի այդ, օրենսդրական մակարդակում տալով սպառիչ թվարկում՝ իրավակիրառին դնում ենք փակուղու առաջ, իսկ օրենսդրին ստիպում ենք անընդհատ գնալ օրենսդրական փոփոխությունների:

Առավել վտանգի աղբյուր հադիսացող իրերի շահագործմամբ զբաղվողն արդեն իսկ գիտակցում է կամ պարտավոր է գիտակցել, որ այդ իրն ամեն բոլոր կարող է դուրս գալ իր տիրապետությունից, հետևաբար ինքը պատասխանատու է դրա արդյունքում պատճառ-

ված վնասի համար: Չնայած այն հանգամանքին, որ շրջապատին կարելի է վնաս պատճառել ցանկացած մեխանիկական առարկայով, առավել վտանգի աղբյուրի դեպքում օրենսդիրը կարևորում է այն հանգամանքը, որ այդ աղբյուրը կարող է վնասել շրջապատին նաև այն դեպքում, երբ խստորեն պահպանվում են դրա շահագործման անվտանգության կանոնները: Ստացվում է, որ առավել վտանգի աղբյուրի պարագայում ունենք **օբյեկտիվորեն գոյություն ունեցող ռիսկ** (ընդ որում որևէ նշանակություն չունի այդ ռիսկը հիմնավորված է, թե ոչ), որը պետք է կրի ինչ-որ սուբյեկտ: Տվյալ պարագայում այդ սուբյեկտը հանդիսանում է առավել վտանգի աղբյուրը տիրապետողը: Այս մոտեցումն ամբողջությամբ տեղավորվում է առանց մեղքի պատասխանատվության ինստիտուտի համատեքստում: Ռիսկի հասցեագրման մեկ այլ սուբյեկտ կարող է հանդես գալ տուժողը: Չնայած առաջին տարբերակն ավելի տրամաբանական է, այնուամենայնիվ, տուժողին այդ ռիսկը հասցեագրվում է վերջինիս դիտավորության դեպքում:

Առավել վտանգի աղբյուրով պատճառված վնասի համար պատասխանատվություն նախատեսված էր նաև Հայաստանի 1923 և 1964 թվականների քաղաքացիական օրենսգրքերով: Սակայն ինչպես նշում է պրոֆեսոր Գ. Ղարախանյանը, եթե նախկինում այն անվանվում էր **«պատասխանատվություն առավել վտանգի աղբյուրով պատճառված վնասի համար»**, ապա քաղ. օր.-ի 1072 հոդվածում այն անվանվում է «պատասխանատվություն շրջապատի համար առավել վտանգ ստեղծող գործունեությամբ պատճառված վնասի համար» [8, էջ 623]:

Ինչպես նշում է Է. Աբաշինը, առավել վտանգի աղբյուրի տիրապետողի հասկացության տակ պետք հասկանալ այն քաղաքացուն կամ իրավաբանական անձին, որն իրականացնում է առավել վտանգի աղբյուրի օգտագործումը իրեն պատկանող սեփականության իրավունքի, տնտեսական շահագործման, օպերատիվ կառավարման, վարձակալության պայմանագրի, լիազորագրի, իրավասու մարմնի հրամանի կամ կարգադրության հիման վրա [9, էջ 32]:

Առավել վտանգի աղբյուրի ևս մեկ հատկանիշ կարելի է դիտել օբյեկտի օգտագործումը որոշակի գործունեության շրջանակներում, որն ունի հանրային վտանգավորություն: Այս հատկանիշն, ըստ էության



թյան, ընկած է «գործունեության տեսության» հիմքում, որի համաձայն առարկան հանդիսանում է առավել վտանգի աղբյուր միայն նրա շուրջ որոշակի գործունեություն իրականացնելու ժամանակ: Ընդ որում, ինքնին «հանգիստ» վիճակում գտնվող առարկան չի հանդիսանում առավել վտանգի աղբյուր:

Այսպես, Օ. Ս. Իոֆեն գտնում է, որ միևնույն օբյեկտը որոշ դեպքերում պահանջում է օգտագործման որոշակի միջոցառումներ, իսկ որոշ դեպքերում՝ ոչ: Այստեղից հեղինակը եզրակացնում է օբյեկտի օգտագործման և այդ օգտագործման արդյունքում պատճառված վնասի միջև կապը: Այդ կերպ, ինքնին առարկան իրենից չի ներկայացնում առավել վտանգավորություն [10, էջ 47]: Բ. Ս. Անտիմոնովը բոլոր դեպքերում առավել վտանգի աղբյուրը դիտարկում էր որպես գործողություն կամ գործողությունների համակարգ և միևնույն ժամանակ բացառում էր ինքնին օբյեկտի հանդես գալը նման կարգավիճակում [6, էջ 48]:

Այս տեսությանը հակադրվում է այսպես կոչված «օբյեկտի տեսությունը», որի համաձայն, օբյեկտը, ունենալով նյութական ձև, պետք է ճանաչվի որպես առավել վտանգի աղբյուր անկախ դրա կիրառումից և օգտագործումից: Այդ տեսության կողմնակից է հանդիսանում Օ. Ա. Կրասավչիկովը, ով քննադատելով «գործունեության տեսությունը», սահմանում էր, որ սարք-սարքավորումների գործողությունը հիմնված է ֆիզիկայի, քիմիայի և այլ գիտությունների վրա, այն դեպքում, երբ մարդու գործունեությունը պայմանավորված է մի շարք սոցիալական նախադրյալներով: Ըստ հեղինակի, բոլոր առարկաները վերջին հաշվով ենթակա են մարդու իշխանությանը, քանզի հանդիսանում են մարդկային ճանաչողության և գործունեության արդյունք [4, էջ 36]:

Ա. Կրասավչիկովը նշում էր, որ այդ տեսությունը դրա հեղինակներին դնում է բավականին բարդ իրավիճակի մեջ հետևյալ հարցերի պատասխանների ժամանակ՝ կարելի՞ է արդյոք որպես առավել վտանգի աղբյուր դիտարկել այնպիսի գույք, ինչպիսին օրինակ քնած վագրն է (որը հանգստանում է վանդակում և չի շարժվում) կամ պահեստում պահվող բենզինը (որը չի օգտագործվում և չի տեղափոխվում) [4, էջ 37]:

## ԻՐԱՎԱԳԻՏՈՒԹՅՈՒՆ

Իրավաբանական գրականության մեջ փորձեր են արվել նաև միավորել այդ երկու տեսությունները այսպես կոչվող «շարժվող օբյեկտի տեսության» մեջ, որի համաձայն առավել վտանգի աղբյուրի տակ պետք է հասկանալ ոչ թե քաղաքացիների և իրավաբանական անձանց գործունեությունը, այլ գույքը, առարկաները, սարք-սարքավորումները, որոնք անուղղակիորեն գտնվում են կիրառման մեջ և ստեղծում են վտանգ շրջապատի համար: Այս տեսության կողմնակիցներն են Լ. Ա. Մայդանիկն ու Լ. Յու. Սերգևան [11, էջ 151]:

Ինչպես իրավացիորեն նկատում է Ա. Ի. Ջագորովկոն, վնասը կարող է պատճառվել այնպիսի գործունեության ընթացքում, որը կապված է շրջապատի համար առավել վտանգի հետ, բայց որը չի հանդիսանում առավել վտանգի աղբյուր և, հակառակը վնասը կարող է պատճառվել օբյեկտների պահպանման, օգտագործման կամ տեղափոխման ընթացքում, որոնք հանդիսանում են առավել վտանգի աղբյուր, սակայն վնասը հասցվի դրանց՝ ոչ որպես առավել վտանգի աղբյուրի հատկություններով: Եվ որպես օրինակ հեղինակը բերում է ուղևորի ոտքը վնասելը, որը տեղի է ունեցել կանգնած գնացքից իջնելիս: Հեղինակը գտնում է, որ կանգնած գնացքը չի կարելի դիտել որպես առավել վտանգի աղբյուր [12, էջ 64]:

Մեր կողմից վերը ներկայացրած դիրքորոշումներն ու վերլուծությունն առաջին հայացքից կարող է թվալ իրարամերժ և անպտուղ, սակայն դա ընդամենն առաջին հայացքից: Այս վերլուծությունից կարող ենք քաղել այն ամենն, ինչ անհրաժեշտ է աշխատանքի սկզբում բարձրացրած հարցերի պատասխանը ստանալու համար:

Ինչպես տեսնում ենք, թե՛ Վերաքննիչ, թե՛ Վճռաբեկ դատարանները գնացել են «գործունեության տեսության» հետևից: Եվ դա բնական է: Քանզի ինքնին քաղաքացիական օրենսգիրքն է գնացել այդ ճանապարհով: Տարածայնությունը կայանում է միայն այդ մոտեցման սահմանների մեջ:

Վերաքննիչ դատարանը, ի տարբերություն Վճռաբեկ դատարանի, ավելի է նեղացնում գործունեությունը՝ դիտարկելով այն մասնագիտական: Ընդ որում, Վերաքննիչ դատարանն իր այդ մոտեցման համար որևէ հիմնավորում չի ներկայացնում: Կարծում ենք, Վերաքն-

## ԻՐԱՎԱԳԻՏՈՒԹՅՈՒՆ

նիչ դատարանն այդ որոշումը կայացնելիս առաջնորդվել է այն կանխավարկածով, որ առավել վտանգի հետ կապված գործունեությունը մեծամասամբ հենց մասնագիտական է, իսկ մասնագիտական գործունեության ընթացքում ավելի է մեծանում երրորդ անձանց և շրջապատին վնաս հասցնելու հավանականությունը: Միգուցե, Վերաքննիչ դատարանը նկատի է ունեցել, որ մասնագիտական գործունեության դեպքում առավել վտանգի աղբյուրը տիրապետողը պրոֆեսիոնալ է, իսկ պրոֆեսիոնալիզմն ավելի է մեծացնում աղբյուրը վերահսկելու հնարավորությունը: Չնայած այն հանգամանքին, որ վերոնշյալի մեջ կան ճշմարտության հատիկներ, այնուամենայնիվ դրանք մեր ենթադրություններն են: Վերաքննիչ դատարանի հիմնավորումների բացակայության պայմաններում, այդքան էլ արդարացված չէ զբաղվել դատարանի ենթադրյալ կամքի հաստատմամբ:

Ավելին, եթե առավել վտանգի աղբյուրի հիմնական չափանիշն այն է, որ աղբյուրը հնարավոր չէ ամբողջությամբ վերահսկել և այն կարող է դուրս գալ տիրապետողի վերահսկողությունից, ապա ինչ տարբերություն թե աղբյուրի շուրջ ինչպիսի գործունեություն է իրականացվում: Այլ կերպ ասած, եթե վնաս է պատճառում առավել վտանգի աղբյուր հանդիսացող տրանսպորտային միջոցը, ապա որևէ տարբերություն չկա, թե քաղաքացին մեքենան վարել է անձնական կարիքների համար, թե մասնագիտացված ուղևորափոխադրման նպատակով, քանզի երկու դեպքում էլ տրանսպորտային միջոցի վնաս պատճառելու հավանականությունը նույնական է: Չժխտելով այն հանգամանքը, որ մասնագիտական գործունեությունը ավելի տիպական է առավել վտանգի համար՝ կարծում ենք, որ Վերաքննիչ դատարանի դիրքորոշումը արդարացված չէ: Սահմանափակել այս ինստիտուտի կիրառությունը միայն մասնագիտական գործունեությամբ, նշանակում է անհարկի սահմանափակել ինստիտուտի կիրառման ոլորտը:

Ինչ վերաբերում է Վճռաբեկ դատարանին, ապա մենք համաձայն ենք մոտեցմանը, բայց ոչ դիրքորոշմանը: Մասնավորապես, Վճռաբեկ դատարանն ընտրել է «**լիբերալ**» մոտեցում՝ չնախատեսելով որևէ սահմանափակում իրավակիրառի համար, ինչն ընդունելի է մեր

## ԻՐԱՎԱԳԻՏՈՒԹՅՈՒՆ

համար: Սակայն այդ մոտեցումը վերաբերելի է դարձրել սուբյեկտներին գործունեությանը:

Առավել վտանգի աղբյուրով պատճառված վնասի ինստիտուտի համար էական նշանակություն ունի ոչ թե սուբյեկտի (քաղաքացի կամ իրավաբանական անձ) առավել վտանգի աղբյուրի հետ կապված գործունեությունը, այլ ինքնին առավել վտանգի աղբյուրի գործունեությունը: Ինչպես արդեն վերը նշել ենք, առավել վտանգի աղբյուրի նկատմամբ սուբյեկտի ամբողջական ազդեցության բացակայությունն է հանդիսանում այս ինստիտուտի քվինտէսենցիան: Բացի այդ, ինչպես հիմնավորվել է տեսության մեջ և պրակտիկայում, որոշակի աղբյուրներ իրենցից առավել վտանգ են ներկայացնում նաև ստատիկ վիճակում:

Ի տարբերություն Վերաքննիչ դատարանի Վճռաբեկ դատարանը որոշակի հիմնավորումներ ներկայացնում է: Սակայն այդ հիմնավորումներում հակասում է ինքն իրեն: Սկզբում դատարանը նշում է, որ «գործունեությունը» կարող է դրսևորվել անձի **թե՛ մեկանգամյա, թե՛ բազմակի** գործողության կատարմամբ, այնուհետև ավելացնում է՝ «գործունեությունը» առավել վտանգի աղբյուրի օգտագործման, պահպանման, փոխադրման, շահագործման հետ կապված գործողությունների **ամբողջությունն է, համախումբը:**

Կարծում ենք, որ թե՛ Վերաքննիչ, թե՛ Վճռաբեկ դատարանների մոլորության մեջ է գցել ինքնին «գործունեություն» տերմինը: Բացի այդ, օրենսդիրն այդ տերմինը վերաբերելի է դարձնում սուբյեկտին և ոչ թե օբյեկտին, որտեղից էլ առաջացել է այս տարաձայնությունը:

Ընդհանրացնելով վերոշարադրյալը՝ հանգում ենք այն եզրակացության, դատական ատյանների որոշումները ոչ ամբողջությամբ են արտացոլում դեյիկտային պարտավորության այս հատուկ տեսակի էությունը: Մեր կարծիքով, նման պատկերի պատճառը ոչ այնքան դատարանների իրավաքաղաքական հայեցողությունն է, այլ ոչ հստակ օրենսդրական կարգավորումը:

Որքան էլ տարօրինակ թվա առաջին հայացքից, կարծում ենք, որ 1923թ. քաղաքացիական օրենսգիրքն ավելի լավ էր կարգավորում այս հարաբերությունները, որը նախատեսում էր պատասխանատվություն առավել վտանգի աղբյուրով պատճառված վնասի համար, այլ

## ԻՐԱՎԱԳԻՏՈՒԹՅՈՒՆ

ոչ թե գործունեության: Մեր այս տեսակետը առավելապես հիմնված է շաժվող օբյեկտի տեսության վրա, իսկ որոշ դեպքերում նաև օբյեկտի տեսության վրա:

Նմանատիպ ազատական մոտեցումն ավելի լայն հնարավորություններ կտա դատարաններին՝ հաշվի առնելով նաև այն, որ թե՛ դոկտրինայում, թե՛ պրակտիկայում այս հարցի շուրջ չկա բացարձակ կոնսենսուս: Բացի այդ, նվազագույնի կհասցվի դատական պրակտիկայում օբյեկտիվորեն առաջացող իրավական վեճերի քանակը:

### **Օգտագործված նորմատիվ-իրավական ակտերի և գրականության ցանկ**

1. Հայաստանի Հանրապետության քաղաքացիական օրենսգիրք, ՀՕ-239, ընդունվել է՝ 05.05.1998թ., ուժի մեջ է մտել՝ 01.01.1999թ.,
2. ՀՀ Վճռաբեկ դատարանի 2011թվ. հոկտեմբերի 14-ի թիվ ԵԱՔԴ/0610/02/10 որոշումը, հղումը՝ <https://www.arlis.am/DocumentView.aspx?DocID=73467>,
3. Գ. Բեքմեյան, Անձի կյանքին կամ առողջությանը պատճառված վնասի հատուցումը, Թեկն. Ատեն., Երևան, 2002թ., էջ 166,
4. О.А. Красавчиков, Возмещения вреда, причиненного источником повышенной опасности, М., 1966г., էջ 200,
5. Н.Топоров Источник повышенной опасности / Н.Топоров // Рабочий суд. – 1926. – №19.,
6. Б.С. Антимонов Гражданская ответственность за вред, причиненный источником повышенной опасности. / Б.С. Антимонов.– М.: Юриздат, 1952., էջ 300,
7. А. М. Белякова Имущественная ответственность за причинение вреда, М. 1979г., էջ 112,
8. Հայաստանի Հանրապետության քաղաքացիական իրավունք, Երկրորդ մաս, ԵՊՀ հրատարակչություն, 2001թ., էջ 623,
9. Э. Абашин, Возмещение вреда, М., Белые Альвы, 2000г., էջ 48,
10. О.С. Иоффе Обязательство по возмещению вреда / О.С. Иоффе.– Л.: Изд-во Ленингр. ун-та, 1952., էջ 126,

11. Л.А.Майданик, Л.Ю. Сергеева Материальная ответственность за повреждение здоровья. / Л.А.Майданик, Л.Ю. Сергеева.– М.: Госюриздат, 1952., էջ 151,
12. А. И. Загорулко Обязательства по возмещению вреда, Харьков, 1966 г., էջ 64,

### SOME ISSUES OF DAMAGE CAUSED BY MOST DANGEROUS ACTIVITIES

**Davit Ohanyan**

Police Educational Complex of RA

Chair of Civil Law and Civil Procedure, Postgraduate student

There are many differences in the institution of harm caused by the most dangerous activities, which are not clearly understood. This article is dedicated to the study of one of them. The problem is with the concept and boundaries of term activity. In practice courts interpret the term differently` broadly and shortly. For solving this problem the article presents theories on the concept of the most dangerous source. The existing approaches around this institute are also presented: object theory, activity theory, moving object theory. The positive and negative sides of these approaches are analyzed. As a result, it is recommended to abandon the term activity altogether and provide liability for damage caused by the most dangerous source. Such an approach would make it easier for courts to apply this special type of tort liability.

**Keywords:** tort, more dangerous source, increased risk, increased liability, object theory, activity theory, moving object theory

НЕКОТОРИЕ ВОПРОСЫ ВРЕДА ПРИЧИНЕННОГО  
ДЕЯТЕЛЬНОСТЬЮ ПОВЫШЕННОЙ ОПАСНОСТИ

**Давит Оганян**

Образовательный комплекс полиции РА

Кафедра Гражданского права и гражданского процесса, аспирант

Существует множество различий в институте вреда, причиненного наиболее опасными видами деятельности, которые четко не воспринимаются. Данная статья посвящена изучению одного из них. Проблема касается концепции и границ термина деятельность. На практике суды трактуют этот термин по-разному, широко и узко. Для решения этой проблемы в статье представлены теоритические подходы о концепции наиболее опасного источника. Также представлены существующие подходы к этому институту: теория объектов, теория деятельности, теория движущихся объектов. Анализируются плюсы и минусы этих подходов. В результате рекомендуется полностью отказаться от термина деятельность и предусматривать ответственность за ущерб, причиненный наиболее опасным источником. Такой подход облегчил бы судам применение этого особого вида деликтной ответственности.

**Ключевые слова:** деликт, источник повышенной опасности, повышенная ответственность, теория объектов, теория деятельности, теория движущихся объектов

*Ընդունվել է փաշարդրությամբ՝ 20.04.2021թ.*

*Գրախոսվել է՝ 03.05.2021թ.*

## ՊԱՏՄՈՒԹՅՈՒՆ

### ԵԳԻՊՏԱՀԱՅ ԱՌԱՋԻՆ ՊԱՐԲԵՐԱԿԱՆԸ. «ԱՐՄԱՎԵՆԻ»

#### **Մյասնիկ Եսոյան**

ԵՀ, Միջազգային հարաբերությունների ամբիոն  
ՀՀ ԳԱԱ Պատմության ինստիտուտ, պ.գ.թ., դոցենտ  
esoyan-87@mail.ru, +374 94 100359

Ունենալով կարճատև կյանք՝ այնուհանդերձ «Արմավենի» պարբերականը մեծ ոգևորություն առաջացրեց Եգիպտոսի հայ համայնքի ներսում և մեծ դերակատարում ունեցավ եգիպտահայության համախմբման գործում: Պարբերականը, հայ ազգի թշվառության գլխավոր պատճառ համարելով ներքին երկպառակությունը, հայ ազգին՝ մասնավորապես եգիպտահայությանը, պարբերաբար կոչ էր անում համախմբվել, վերջ տալ ներքին տարածայնություններին: «Արմավենին» հանդիսանալով եգիպտահայ մամուլի առաջնեկը՝ մեծ ներդրում ունեցավ Եգիպտոսում հայ մամուլի զարգացման գործում:

**Հիմնաբառեր.** «Արմավենի» պարբերական, եգիպտահայ համայնք, Ազգային սահմանադրություն, ներքին երկպառակություն, թշվառություն:

Եգիպտոսում մամուլի ստեղծման պատմությունը սկզբնավորվել է 18-րդ դարի վերջին, երբ Նապոլեոն Բոնապարտի ֆրանսիական արշավախումբն իր հետ Եգիպտոս բերեց տպագրական սարքեր: Ֆրանսիական շուրջ երեք տարվա իշխանության ընթացքում Եգիպտոսում հրատարակվեց երկու ֆրանսերեն և մեկ արաբերեն լրագիր: 1805 թ. Օսմանյան կայսրության կողմից Եգիպտոսի վալի նշանակվեց Մուհամմադ Ալին, ում կառավարման տարիներին 1805-1849 թթ. Եգիպտոսը տնտեսական, քաղաքական ու մշակութային զարթոնք ապրեց, նոր էջ բացվեց Եգիպտոսի նոր պատմության մեջ: Եգիպտոսի նոր կառավարիչը վերափոխեց, արդիականացրեց երկրի կառավարման պետական ապարատը, զինված ուժերը բազմաթիվ տնտեսական, մշակութային և կրթական ծրագրեր իրականացրեցին, ինչի արդյունքում Եգիպտոսում տնտեսական մեծ առաջընթաց գրանցվեց



## ՊԱՏՄՈՒԹՅՈՒՆ

19-րդ դարի երկրորդ կեսին [1, № 8, 12-14 էջեր]: 1828 թ. Եգիպտոսում լույս տեսավ պետական պաշտոնաթերթ «Եգիպտական անցուդարձերը» պարբերականը [4, էջ 45]: Մուհամմադ Ալիի իրականացրած բարեփոխումները Եգիպտոսը վերածեցին հզոր և կայուն պետության՝ ամուր հիմքեր ստեղծելով նրա տևական զարգացման և բարգավաճման համար: Մուհամմադ Ալիի վարչական և տնտեսական ռեֆորմներն իրենց դրական ազդեցությունն ունեցան նաև եգիպտահայ համայնքի վրա: Վերելք ապրեց նաև եգիպտահայ գաղութը, աճեց նրա թվաքանակը, բարձրացավ նրա տնտեսական, հասարակական-քաղաքական և մշակութային կյանքի մակարդակը [3, էջ 13]: Հայերն ակնառու դեր էին կատարում Եգիպտոսի արհեստագործության զարգացման, առևտրական կապերի ընդլայնման և ֆինանսների կազմակերպման, եգիպտական մամուլի զարգացման գործում [1, № 16, էջ 19]:

Քննարկվող ժամանակաշրջանում սկզբնավորվեց եգիպտահայ պարբերական մամուլը<sup>1</sup>: 1865 թ. մարտի 16-ին Կահիրեում լույս տեսավ ազգային, քաղաքական և բանասիրական կիսամյա «Արմավենի» լրագրի առաջին համարը [3, էջ 94]: «Արմավենի» պարբերականի հիմնադրման նախաձեռնողը եղել է Եգիպտոսի հայ առաջնորդական փոխանորդ արքեպիսկոպոս Մկրտիչ Քեֆսիզյանը: Թերթը Կահիրեի Խորենյան դպրոցի սեփականությունն է հանդիսացել: Պարբերականը խմբագրել է նշանավոր հայ մտավորական և հրապարակախոս Աբրահամ Մուրադյանը<sup>2</sup>: «Արմավենի» պարբերականի ուղղությանը բնո-

<sup>1</sup> 1865-2010 թթ. Եգիպտոսում հիմնադրվել են հայկական 165 թերթ և ամսագիր («Արմավենի», «Նեղոս», «Արշալույս», «Հուսաբեր» և այլն): Հայկական տպարաններում 125 տարվա ընթացքում շուրջ 1560 քաղաքական, կրոնական, մշակութային, սպորտային թեմաներով գիրք ու պատմվածք է լույս տեսել: Տե՛ս «Արեգ», 2011, սեպտեմբեր, № 16, էջ 20: Ներկայումս Եգիպտոսում լույս է տեսնում հայկական չորս թերթ և ամսագիր՝ «Հուսաբեր», «Արև», «Արեգ» և «Տեղեկատու»:

<sup>2</sup> Աբրահամ Մուրադյանը ծնվել է 1833 թ. Թորքիայի հյուսիս-արևմուտքում գտնվող Նիկոմեդիա քաղաքում: Հայազգի մտավորականը լավ կրթություն էր ստացել, տիրապետում էր հայերենին, թուրքերենին, իտալերենին ու ֆրանսերենին: 1850 թ. իր ծննդավայրում հիմնադրում է «Հայրենասեր» շաբաթաթերթը, որի տպագրությունը ֆինանսական խնդիրների պատճառով 1853 թ.

## ՊԱՏՄՈՒԹՅՈՒՆ

րոշ էր օսմանյան կողմնորոշումը: «Ակտիվ եղեք և վայելեք առանձնաշնորհումները, որ օսմանյան կառավարությունը Ազգային սահմանադրության միջոցով պարգևել է հայ ազգին [2, № 4, էջ 1», - եգիպտահայությանը կոչ է անում Աբրահամ Մուրադյանը:

«Արմավենի» լրագրում քննարկվել են եգիպտահայությանը հուզող կենսական հարցերը՝ առևտրական հարաբերություններ, Ազգային սահմանադրության գործադրություն, եկեղեցի, կրոն, կրթություն [5, էջ 340]: «Արմավենի» պարբերականի էջերում գերակշռել է ազգային հիմնախնդիրների վերաբերյալ հողվածները: Պարբերականն ընթերցողին տեղեկացնում է, որ հայ ազգի մի մասը դարեր առաջ ստիպված լքեց մայր հայրենիքը՝ սփռվելով աշխարհով մեկ: Ի տարբերություն այլ պետություններում հաստատված հայերի, որոնց մեծ մասը ժամանակի ընթացքում փոխեց անունը, աստիճանաբար հեռացավ հայկական ավանդույթներից, Օսմանյան կայսրությունում հաստատված հայությունը «ազգությունն անդրդուելի պահեց, կպահէ ցայսօր [2, № 2, էջ 2]»: Հայերի մի սովոր զանգված հաստատվեց Կ. Պոլսում, ուր աստիճանաբար բավականին առաջընթաց գրանցեց, հարստություն կուտակեց և մեծ համբավ ձեռք բերեց Օսմանյան կայսրության տարածքում: Սակայն տգիտության թանձր մառախուղը խոչընդոտեց խաղաղ հարաստությամբ շարունակել իր ընթացքը: Դարերի ընթացքում հաստատվելով Օսմանյան կայսրությունում՝ եվրոպացիներն աստիճանաբար զրկեցին հայերին իրենց ազդեցիկ դիրքերից, վատթարացավ հայերի նյութական վիճակը: «Ահա տգիտութեան ու անմիաբանութեան արդիւնքը [2, № 2, էջ 2]», - ցավով նշում է պարբե-

---

դադարեցվեց: Դրանից հետո հայազգի մտավորականը մեկնեց Մարսել, ապա Փարիզ, որտեղ ակտիվ հրապարակախոսական գործունեություն ծավալեց՝ 1860-1863 թթ. հրատարակելով «Փարիզ» լրագիրը: 1863 թ. Աբրահամ Մուրադյանը տեղափոխվեց Եգիպտոս, ուր որպես ուսուցիչ աշխատանքի անցավ Կահիրեի Խորենյան վարժարանում: Այնուհետև 1865 թ. դարձավ «Արմավենի» պարբերականի խմբագիր, որի տպագրությունը կազմակերպեց Փարիզից իր հետ բերած հայկական տառերով և տպագրական սարքավորումով: 1869 թ. գործունեությունը շարունակում է Կ. Պոլսում: Մահացել է 1903 թվականին: Տե՛ս «Արեգ», 2015 թ. մարտ, № 55, էջ 3-5:

## ՊԱՏՄՈՒԹՅՈՒՆ

րականը: Հոդվածագիրն իր զարմանքն է արտահայտում, թե ինչպես հայերը չկարողացան լավ օգտագործել բնատուր շնորհը և կորցրեցին երբեմնի ազդեցիկ դիրքը. «Ո՛ւր են մեր երևելի հայերը, ո՛ւր մնացին անոնց սերունդները [2, № 2, էջ 2]»: Հայերի թշվառ վիճակի համար պարբերականը նաև «մեղադրում» է հայազգի մտավորականներին: Պարբերականը ազգի թշվառության, պետականության կորստի առաջնային պատճառ համարում է ներքին երկպառակտությունը, որն ավելի վտանգավոր է, քան արտաքին թշնամին: Որպես ապացույց պարբերականը ներկայացնում է ԱՄՆ-ի օրինակը, որտեղ տարիներ շարունակ ընթանում էր քաղաքացիական պատերազմ Հյուսիսի և Հարավի միջև [2, № 3, էջ 4]: Մեկ այլ հոդվածում հոդվածագիր երուսաղեմի պատրիարքարանի միաբան Մկրտիչ Եպիսկոպոսը ընդգծում է, որ հայ ազգի բարօրության համար «Արմավենի» պարբերականի միջոցով պետք է կրթել, դուրս բերել հետամնացության ճիրաններից [2, № 2, էջ 1]:

Պարբերականը հղում անելով «Արշալույս» թերթում լույս տեսած հոդվածը, հաղորդում է, որ Կիպրոսի Լեվքոշա քաղաքի վարդապետ հայր Թադևոսը գիշերային ժամերգությունն իրականացրել է ոգելից խմիչքի ազդեցության տակ և հոգևորականին ոչ վայել վարքագիծ է ցուցաբերել եկեղեցում հավաքված հավատացյալների նկատմամբ: Պարբերականը ցավով նշում է, որ նման դեպքերն են ժողովրդի անկրոն ու անհավատ դառնալու պատճառ հանդիսանում [2, № 4, էջ 2]:

Խոսելով հայ մամուլի մասին՝ պարբերականն ընթերցողի ուշադրությունը հրավիրում է «Ազգասեր Արարատյան» պարբերականի վրա, որը լույս է տեսել 1848-1851 թթ. Կալկաթայում: Հնդկահայ պարբերականի գործունեության դադարեցման կապակցությամբ հոդվածագիրը մեջբերում է պարբերականի՝ 1851 թ. փետրվարի 15-ին լույս տեսած վերջին՝ 66-րդ համարում տեղ գտած հետևյալ միտքը. «Ի մտից երրորդ տարեկանի իւրոյ և այսր՝ հոգեվարեալ ոչ կենօք և յօժարութեամբ իւրով, այլ միայն պակասութեամբ ազգային բարեմտութեան և անօգնականութեամբ վերստին մեռանի զմահ [2, № 2, էջ 3]»: «Ազգասեր Արարատյան» պարբերականը փակվեց ֆինանսական խնդիրների պատճառով, չնայած առանձին անհատներ տրամադրել

## ՊԱՏՄՈՒԹՅՈՒՆ

էին ընդհանուր 334 ռուբլի, որը, սակայն, բավարար չէր թերթի տպագրությունը շարունակելու համար:

1863 թ. Վենետիկում հայագետ Վիկտոր Լանկլուայի՝ Ռուբինյան արքայատոհմի հրովարտակների ու արտոնագրերի վերաբերյալ հրատարակած աշխատության կապակցությամբ պարբերականը ընդգծում է, որ հայ ազգը պետք է երախտապարտ լինի հայոց պատմության ու գրականության վերաբերյալ աշխատություններ հեղինակող օտարազգի ներկայացուցիչներին [2, № 3, էջ 2]:

«Արմավենին» ընթերցողին տեղեկացնում է, որ Երուսաղեմի նորընտիր պատրիարքն Էջմիածնից վերադառնալուց հետո արդեն երեք ամիս է գտնվում է Կ. Պոլսում Երուսաղեմի վանքի հետ կապված որոշ խնդիրների լուծման համար: Այդ խնդիրներից կարևորագույնը վանքի կանոնադրության ընդունումն էր Կ. Պոլսի Ընդհանուր ժողովի կողմից: Երկարատև քննարկումներից, վիճաբանություններից ու սրբագրություններից հետո Ընդհանուր ժողովը հաստատեց կանոնադրությունը: Պարբերականն այս իրադարձության կապակցությամբ հույս է հայտնում, որ դրանից հետո «վիճաբանություններն ու փոխադարձ տրտունջները կդադարեն, և բարեպաշտ հասարակության սրտերը կհանդարտվեն [2, № 2, էջ 3]»: Պարբերականը տեղեկություններ է հաղորդում, թե ինչպես Երուսաղեմում դիմավորեցին պատրիարք Եսայի արքեպիսկոպոսին, ով մարտի 30-ին օսմանյան Իզմիթ շոգենավով Կ. Պոլսից ժամանեց Երուսաղեմ: Երուսաղեմի փաշան մոտ 1000 զինվոր էր ուղարկել դիմավորելու պատրիարքին, իսկ քաղաքի ազնվականների հոծ զանգվածը վաղ առավոտից սպասում էր քաղաքի մուտքի մոտ տեսնելու Սրբազանի գալուստը: «Մեծ բազմութեամբ արք կանայք ուխտաւորք բնիկք օտարք և այլազգիք՝ քաղաքէն դուրս ելեր գրեթէ մէկ ժամու ճամբայ ճանապարհին երկու կողմը շարուեր են Նորին Սրբազնութեան գալուստը տեսնելու համար [2, № 3, էջ 1]», - նշում է պարբերականը:

Եգիպտահայ անդրանիկ պարբերականն իր ուշադրության կենտրոնում է պահել Եգիպտոսի հայ համայնքում տիրող իրավիճակի և ներքին խնդիրների լուսաբանումը: Պարբերականը հաղորդում է, որ եգիպտահայ համայնքը բոլոր միջոցներն ունի առաջընթաց գրանցե-

## ՊԱՏՄՈՒԹՅՈՒՆ

լու համար, սակայն հասարակության ներսում ատելությունն է իշխում, և եգիպտահայերի մեծ մասն ազգային մտածելակերպ չունի: «Բաւական է Հայեր, ալ սթափինք եղբայրներ, դեռ յուսահատութեան վիճակին մեջ չենք. ջախջախենք ատելութեան վիշապին գլուխը [2, № 3, էջ 1]», - կոչ է անում պարբերականը: Եգիպտահայ համայնքի առաջնորդ Գաբրիել եպիսկոպոսը, ով երկար տարիներ հոգացել էր համայնքի խնդիրները և ում շնորհիվ ազգային դպրոց բացվեց Եգիպտոսում, խոր ծերության տարիքում այլևս անկարող էր զբաղվել համայնքային խնդիրներով: Վերջինիս փոխարինեց Մկրտիչ եպիսկոպոսը, և պարբերականը հույս է հայտնում, որ նոր Սրբազանը կկարողանա արմատախիլ անել ատելությունը և սիրո ու խաղաղության մթնոլորտ հաստատի եգիպտահայ համայնքում: Նորին Սրբազանը իր պարտականությունները ստանձնելուց հետո անմիջապես զբաղվեց Խորենյան վարժարանի բարեփոխմամբ: Նրա առաջարկով ատելովեց հոգաբարձուների խորհուրդ, որը մի շարք բարեփոխումներ իրականացրեց, ինչի արդյունքում օտար դպրոցներում սովորող հայ աշակերտները սկսեցին հետզհետե հավաքվել հայկական վարժարանում. 1865 թ. վարժարանն արդեն 67 աշակերտ ուներ [2, № 3, էջ 1]: 1865 թ. մարտի 26-ին Խորենյան վարժարանի եռամսյակային քննությունների կազմակերպման առթիվ վարժարանի մեծ սրահում հավաքվել էին եգիպտահայ համայնքի ներկայացուցիչները Մկրտիչ փոխանորդ եպիսկոպոսի գլխավորությամբ: Պարբերականը հաղորդում է, որ արդեն երեք ամիս վարժարանը կանոնավոր իրականացնում է դասապրոցեսը, որտեղ աշակերտները ուսանում են հայոց պատմություն, հայոց լեզու, կրոնագիտություն, թվաբանություն, արաբերեն հատուկ ընթերցում ու գիր [2, № 2, էջ 1]: Հոդվածագիրը հիացմունքով նշում է, որ ներկաները գոհ ու երջանիկ էին հայ աշակերտների ստացած գիտելիքների համար, և հույս հայտնում, որ վարժարանն ավարտելուց հետո հայ աշակերտները «կդառնան բարեկիրթ, առաքինի ու ազգին օգտակար քաղաքացիներ [2, № 2, էջ 1]»:

Պարբերականը գովասանքի խոսքեր է ուղղում Յուսուֆյան եղբայրների հասցեին, որոնցից Պողոս Բեյը Մուհամմադ Ալիի իշխանության տարիներին բարձր պաշտոններ է վարել Եգիպտոսում, իսկ

## ՊԱՏՄՈՒԹՅՈՒՆ

հմուտ վաճառական Պետրոս Յուսուֆյանը մեծ համբավ ուներ Եգիպտոսում: «Դժբաղդաբար կարծես թե երկու եղբայր խօսք մէկ ըրած՝ չէին ամուսնացեր, որով իրենց ժառանգ շառավիղ չի կրցան ունենալ, և այսօր իրենց մինակ ցուրտ գերեզմանները կտեսնանք [2, № 3, էջ 1]», - ցավով նշում է պարբերականը: Պարբերականին պարբերաբար հանգիստ չի տալիս այն միտքը, թե ինչպես Եգիպտահայերը զիջեցին իրենց տիրապետող դիրքերը Եգիպտոսում, որն ունեին Մուհամմադ Ալիի կառավարման շրջանում: Հույները, հոծ բազմությամբ հաստատվելով Եգիպտոսում, մեծ հարստություն ամբարեցին, իրենց դիրքերը բարելավեցին հրեաները: Պարբերականը խոստովանում է, որ հայերը զիջել են իրենց դիրքերը, միևնույն ժամանակ ավելացնում է, որ բազմահանճար Նուբար Նուբարյանը, ով բազմաթիվ բարձր պաշտոններ է զբաղեցրել կառավարությունում, բարձր է պահում հայ ազգի անունը Եգիպտոսում [2, № 3, էջ 2]:

1865 թ. մայիսի 1-ին Կահիրեում ացկացվելիք Ընդհանուր ժողովի ընտրության հետ կապված պարբերականը տեղեկացնում է, որ Ազգային սահմանադրության ընդունումից հետո ժողովներն ու Թաղային խորհուրդները դեռևս ամբողջովին չեն ձևավորվել: Պարբերականը կոչ է անում Եգիպտահայերին ակտիվորեն մասնակցել ընտրություններին, կատարել ազգային պարտականությունները: Բացի այդ, ցավով նշում է, որ քիչ չեն մարդիկ, ովքեր հետաքրքրված չեն ազգային խնդիրներով: Որպես օրինակ պարբերականը բերում է Թաղային խորհրդի նախորդ ընտրությունները, որի քվեարկությանը հազիվ 50 մարդ մասնակցեց «ան ալ հրաւիրելով՝ «թախանձելով [2, № 4, էջ 1]»: Գլխավոր խմբագիրը զուգահեռներ է անցկացնում այս ընտրությունների և 1863թ. Փարիզում տեղի ունեցած օրենսդիր մարմնի ընտրությունների միջև, որին ինքն ականատես է եղել: Հեղինակը բարի նախանձով նկարագրում է այն եռուզեռը, որ տիրում էր այդ օրերի Փարիզում, երբ բնակչության մեծամասնությունն ակտիվ ներգրավված էր ընտրական գործընթացներում, ժամերով հերթ էին կանգնում, որ իրենց ազգային պարտքը կատարեն: «Ահա ասանկ կըլլայ ազգասիրութիւնը [2, № 4, էջ 1]», - նշում է Աբրահամ Մուրադյանը:

## ՊԱՏՄՈՒԹՅՈՒՆ

Պարբերականը պարբերաբար անդրադառնում է նաև արտաքին քաղաքական կարևոր իրադարձությունների լուսաբանմանը: Մասնավորապես, երկրորդ համարում ներկայացնում է 1865 թ. մարտ ամսին ԱՄՆ քաղաքացիական պատերազմի կարևոր իրադարձությունները՝ նշելով, որ, գերմանական տերության մեծ ու փոքր անվերջանալի խնդիրները ձանձրացած, ազատամիտ Եվրոպան ուշադրությունը սևեռել է ԱՄՆ-ու տեղի ունեցող պատերազմի վրա, որի ընթացքում հազարավոր մարդիկ զոհվեցին, ամբողջ երկրը մեծ ավերվածությունների ենթարկվեց: Հոդվածի վերջում հեղինակը հույս է հայտնում, որ պատերազմի արդյունքում մոտ 4 միլիոն մարդ կազատվի գերությունից [2, № 2, էջ 2]: 4-րդ համարի քաղաքական բաժնի լուրերը պարբերականը սկսում է տխուր նոտայով՝ ԱՄՆ նախագահ Աբրահամ Լինքոլնի մահվան բոթով: Պարբերականը տեղեկություններ է հաղորդում ապանության հանգամանքների վերաբերյալ, անդրադարձ կատարում ԱՄՆ սահմանադրության որոշ դրույթների լուսաբանմանը [2, № 4, էջ 3]:

Եգիպտահայ պարբերականը, հղում անելով Կ.Պոլսի որոշ թերթերին, տեղեկացնում է, որ Բ.Դռան և պարսից պետության միջև անհամաձայնություն է առաջացել երկկողմ առևտրական պայմանագրի որոշ դրույթների շուրջ: Մասնավորապես, օսմանյան կառավարությունը Կ.Պոլսում Պարսկաստանի դեսպանին տեղեկացրել է, որ 1865 թ. մայիսի 1-ից արգելվելու է պարսկահպատակ առևտրականների ու արհեստավորների գործունեությունը Օսմանյան կայսրության տարածքում: Պարբերականն ընդգծում է, որ եթե կողմերը չգան համաձայնության, Բ.Դուռը անհապաղ միջոցներ կձեռնարկի երկրի առևտրական շահերը պաշտպանելու համար [2, № 2, էջ 3]: «Այլեիայլք» հոդվածում էլ հաղորդում է, որ Թեհրանի և Կ.Պոլսի միջև հեռագրային թղթակցություն է հաստատվել [2, № 2, էջ 3]: Մեջբերելով Փարիզի «Տրուա» թերթում լույս տեսած զավեշտալի բովանդակությամբ հոդվածը՝ «Արմավենին» հաղորդում է, որ Փարիզի Նեոլվենթ փողոցի տներից մեկի ջրհորի ջուրը կարմիր երանգ է ստացել և վերածվել է գինու: Արտառոց դեպքի պատճառը հասկանալու համար ջրհորի ջուրն ամբողջությամբ օգտագործել են: Հաջորդ օրը կեսօրին ջուրը կրկին կարմիր երանգ է

## ՊԱՏՄՈՒԹՅՈՒՆ

ստացել: Քաղաքային իշխանությունները հարակից տների ջրհորներն ու մառանները ստուգել են, բայց նման արտառոց դեպք չեն հայտնաբերել [2, № 2, էջ 4]:

Քաղաքական բաժնի հողվածներում մեծ տեղ է հատկացված Եգիպտոսի մասին հրապարակումներին: Պարբերականը հաղորդում է, որ Կահիրեում 1865 թ. հունվար, փետրվար ամիսներին բավականին տաք եղանակ է եղել՝ ի տարբերություն մարտ ամսի, երբ ջերմաստիճանը զգալի նվազել է: Նույն ժամանակահատվածում Եվրոպայում այնպիսի վիճակ է, կարծես ձմեռն է վերադարձել: Բացի այդ, պարբերականը տեղեկություններ է հաղորդում 1865 թ. Եգիպտոսի տարբեր վայրերում տեղի ունեցած հրդեհների, երկրաշարժերի ու ջրհեղեղների վերաբերյալ [2, № 2, էջ 3]:

1865 թ. մայիսի 2-ին Ալեքսանդրիայում ձիարշավ տեղի ունեցավ Եգիպտոսի փոխարքայի բարձր հովանու ներքո, որի լուսաբանմանը ևս անդրադարձել եգիպտահայ պարբերականը: Պարբերականը մանրամասն անդրադառնում է ձիարշավի ընթացքի լուսաբանմանը, տեղեկություններ հաղորդում մասնակիցների, մրցանակակիրների մասին [2, № 4, էջ 3]: 1865 թ. ապրիլի 6-ին Ալեքսանդրիայում ֆրանսիացի հայտնի գործարար Ֆերդինանդ դը Լեսսեսպը, ում Եգիպտոսի Սայիդ փաշան տվել էր Սուեզի ջրանցքը կառուցելու կոնցեսիան, Եվրոպայի և Ամերիկայի առևտրային քաղաքների վաճառականների մասնակցությամբ ժողով էր հրավիրել Միջերկրական և Կարմիր ծովերի միջև փոքր նավերի համար երթևեկություն կազմակերպելու համար: Պարբերականը, լուսաբանելով ժողովի աշխատանքները, ընդգծում է Սուեզի ջրանցքի կարևորությունը Եգիպտոսի տնտեսական զարգացման գործում [2, № 4, էջ 3]:

«Արմավենի» պարբերականի տպագրությունը մեծ ոգևորություն և արձագանք գտավ եգիպտահայերի և պանդխտության մեջ գտնվող մեր հայրենակիցների շրջանում: Շատ եգիպտահայեր բաժանորդագրվեցին՝ նյութական միջոցներ ուղարկելով Առաջնորդարան: Վենետիկի Մուրադ Ռաֆայելյան վարժարանում ուսանող Կարապետ Ռևիզը խմբագրությանն ուղղած նամակում իր գոհունակությունն ու սրտի ուրախությունն է հայտնում պարբերականի հրատարակման



## ՊԱՏՄՈՒԹՅՈՒՆ

կապակցությամբ: «Երբ որ ապրիլի սկզբները Արմավենի լրագրոյն առաջին թերթն ընդունեցայ՝ մեծ եղև ուրախութիւնս [2, № 4, էջ 2]», - հիացմունքով նշում է Մուրադ Ռաֆայելյան վարժարանում ուսանող հայազգի Կարապետ Ռևիզը:

Եգիպտահայ առաջին պարբերականը կարճատև կյանք ունեցավ, փակվեց 1865 թ. մայիսին 4 համար հրատարակելուց հետո: Ճիշտ է, «Փարիզ» լրագրի համեմատությամբ «Արմավենին» նվազ տարածված էր, սակայն Եգիպտոսում ազգային առաջին պարբերականի երևան գալը մեծ ոգևորություն առաջացրեց եգիպտահայերի շրջանում և ճանապարհ բացեց Եգիպտոսում հայկական այլ պարբերականների լույս ընծայմանը: Պարբերականի դադարելու պատճառ առաջ են քաշվել մի քանի փաստարկներ՝ խոլերիայի համաճարակ, խմբագրի հյուժախտ և այլն: Կարծում ենք, որ վերոնշյալ փաստարկները երկրորդական նշանակություն են ունեցել: «Արմավենի» պարբերականի դադարելու պատճառը պետք է փնտրել հակաքեֆսիզյան ելույթների մեջ, որ 1865 թ. մարտ-ապրիլ-մայիս ամիսներին տեղի ունեցան Կահիրեում, որից հետո Եգիպտոսի հայ առաջնորդական փոխանորդ արքեպիսկոպոս Մկրտիչ Քեֆսիզյանը ստիպված հեռացավ Եգիպտոսից [3, էջ 318]: Բացի այդ, պարբերականը ֆինասական խնդիրներ ուներ, ինչով էլ պայմանավորված էր վերջին համարում լույս տեսած ծանուցումն առ այն, որ պարբերականի խմբագրությունը կոչ էր անում եգիպտահայությանը ընթերցասեր զանգվածին մինչև մայիսի 20-ը այցելել իրենց խմբագրություն և գնել «Արմավենի» պարբերականի և «Փարիզ» լրագրի սակավաթիվ օրինակները [2, № 4, էջ 4]: Կարծում ենք, որ «Արմավենի» պարբերականի փակման գլխավոր պատճառներից է եղել նաև խմբագրության ֆինանսական կացությունը:

### **Օգտագործված աղբյուրների և գրականության ցանկ**

1. «Արեգ», Կահիրե, 2010-2015: (արաբերեն):
2. «Արմավենի», Կահիրե, 1865:
3. Թովուզյան Հ. Խ., Եգիպտոսի հայկական գաղութի պատմություն, Երևան, 1978:

4. Բայրամյան Ս., Եգիպտահայ առաջին լրագիրը «Արմաւենի»-ի 150-ամեակը (1865-2015), Բանբեր Հայաստանի գրադարանների, 1 (1), Երևան, 2015:
5. Հայ պարբերական մամուլի պատմություն 1900-1922, հ. 2, Երևան, 2017:

### "АРМАВЕНИ" - ПЕРВОЕ ЕГИПЕТСКО-АРМЯНСКОЕ ИЗДАНИЕ

#### **Мясник Есоян**

ЕУ, кафедра Международных отношений  
Институт Истории НАН РА, к. и. н., доцент

Несмотря на то, что издание "Армавени" имело короткую жизнь, оно сыграло значительную роль в деле объединения армянской общины Египта, имея непосредственное влияние на консолидацию египетских армян. Издание, считая внутренние разногласия основной причиной бедствий и неудач армянского народа, регулярно призывала армянский народ, в особенности армян Египта, объединиться и положить конец внутренним конфликтам и противоречиям. Являясь пионером и зачинателем египетско-армянской прессы, «Армавени», внес большой вклад в развитие армяно язычной прессы в Египте.

**Ключевые слова:** Издание "Армавени", египетско-армянская община, Национальная конституция, внутренних раскол, нищета.

### THE FIRST EGYPTIAN-ARMENIAN PERIODICAL. "ARMAVENI"

#### **Myasnik Esoyan**

EU, Chair of International Relations  
The Institute of History NAS RA, PhD in History, Associate Professor

Having a short life, however, the "Armaveni" periodical caused great excitement within the Armenian community of Egypt and played a great

## ՊԱՏՄՈՒԹՅՈՒՆ

---

role in the unification of the Egyptian-Armenians. The periodical, considering the internal factions as the main reason for the misery of the Armenian nation, regularly called on the Armenian nation, particularly the Egyptian-Armenians, to unite and put an end to internal conflicts.

As the premier of the Egyptian-Armenian press, "Armaveni" made a great contribution to the development of the Armenian press in Egypt.

**Keywords:** "Armaveni" periodical, Egyptian-Armenian community, National Constitution, internal faction, misery.

*Ընդունվել է տպագրության՝ 25.01.2021թ.*

*Գրախոսվել է՝ 26.04.2021թ*

## ՊԱՏՄՈՒԹՅՈՒՆ

### 2003-2018ԹԹ. ԱՂՐԲԵՋԱՆԻ ՆԵՐՔԱՂԱՔԱԿԱՆ ՃՆՇՈՒՄՆԵՐԸ ՏԻՄ ԸՆՏՐՈՒԹՅՈՒՆՆԵՐԻ ՀԱՄԱՏԵՔՍՈՒՄ

#### Գառնիկ Դավթյան

ԵՊ Հ, Թշուրքագիտության ամբիոն, հայցորդ  
garnik.davtyan3@gmail.com, +374 98 984802

Հոդվածը վերլուծում է Ադրբեջանում տեղի ունեցած ՏԻՄ ընտրությունները, ցույց է տալիս դրանցում տեղ գտած ընդդիմադիր կուսակցությունների նկատմամբ ճնշումները, ընտրախախտումները, որոնք առանձին դեպքում էական հարված են հասցրել ընդդիմադիրների ներկայացուցիչներին: Աշխատանքի առանձնահատկությունը կայանում է նրանում, որ հաշվի առնելով, ՏԻՄ ընտրությունների կարևորությունը իշխանության ձևավորման հարցում, թե ինչպես Ադրբեջանի իշխանության ներկայացուցիչները ուղղակի կամ անուղղակի ձևով խոչընդոտել են ընդդիմադիրներին՝ թույլ չտալով նրանց գրանցվել կամ լիարժեք մասնակցություն ունենալ ընտրություններում: Հոդվածի նորոյթ է հանդիսանում Ադրբեջանի 2003-2018թթ. ընկած ժամանակահատվածում ՏԻՄ ընտրությունների ուսումնասիրությունը: Հոդվածում տեղ են գտել նաև միջազգային կազմակերպությունների դիտողությունները, քննադատությունները և առաջարկությունները, որոնք էականորեն դրական ազդեցություն կարող էին ունենալ ընդդիմադիր կուսակցությունների համար:

**Հիմնաբառեր.** Ադրբեջան, ընտրախախտումներ, ՏԻՄ, ճնշումներ, ընդդիմադիր, միջազգային կազմակերպություններ:

Յուրաքանչյուր պետությունում կայացած իշխանություն ու ընդդիմադիր քաղաքական հարթակ ունենալու համար հարկավոր են ընտրություններ: Դրանք այն ճանապարհներն են, որոնք որոշում են այս կամ այն քաղաքական խմբի իշխանություն կամ ընդդիմություն լինելը: Ընտրություններն էլ իրենց հերթին բաժանված են 3 խմբի՝ տեղական ինքնակառավարման մարմինների (այսուհետ՝ ՏԻՄ), խորհրդարանա-

## ՊԱՏՄՈՒԹՅՈՒՆ

կան ու նախագահական: Պետականության կայացման կարևորագույն հիմքերից մեկը այդ 3 խմբի ընտրություններում խախտումներ չթույլատրելն է: Որքան ազատ ու արդար են անցնում ընտրությունները՝ առանց քաղաքական ճնշումների, արհեստական խոչընդոտների, այնքան առողջ ու հավասարակշռված իշխանական ու ընդդիմադիր դաշտ է ձևավորվում: Իսկ ի՞նչ է նշանակում իշխանություն ու ընդդիմություն:

Իշխանությունը մի խումբ մարդկանցից կազմված հաստատություն կամ համակարգ է, որը խնամում կամ ղեկավարում է երկիրը կամ պետությունը: Իշխանության իր մեկնաբանությունն է տվել ֆրանսիացի դիվանագետ, քաղաքագետ և պատմաբան Ալեքսիս Բլերը, ով նշել է, որ իշխանությունը գերիշխող կուսակցությունն է կամ քաղաքական կուսակցությունների խումբ, որոնք իրականացնում և վերահսկում են պետական իշխանությունը [1, p. 1]:

Հակառակ իշխանության՝ ընդդիմություն կարող են սահմանվել բոլոր քաղաքական կուսակցությունները կամ շարժումները, որոնք չեն պատկանում խորհրդարանական մեծամասնությանը կամ կառավարական կոալիցիային: Այդ թվում՝ նրանք հայտնում են իրենց տարածայնությունները և քննադատական տեսակետները կառավարության գործողությունների վերաբերյալ: Ընդդիմության իր մեկնաբանությունն է տվել սահմանադրական իրավունքի ֆրանսիացի պրոֆեսոր Ժորժ Վեդելը, ով ընդդիմությունը բնութագրել է որպես կուսակցություն կամ կուսակցությունների խումբ, որոնք միավորվել են քաղաքական ուժի նվաճման իրենց տեսլականում [2, p 1]:

Իշխանության ու ընդդիմության դաշտում գտվող քաղաքական կուսակցությունները և ոչ միայն, պետք է աշխատեն հանուն մեկ՝ պետականության կայացման նպատակի: Միայն վերջիններիս միասին աշխատելն է, որ կարող է ապահովել երկրի լավ կառավարումը: Անթույլատրելի ենք համարում, երբ ընդդիմության ու իշխանության մեջ քաղաքական անդունդ է, և բացակայում են երկխոսության կամուրջները: Այս 2 քաղաքական տարրերի համագործակցության լավագույն օրինակներից մեկը Ջամայկայի կղզի-պետության օրինակն է, երբ 2011թ. դեկտեմբերի 29-ին տեղի ունեցած խորհրդարանական ընտ-

## ՊԱՏՄՈՒԹՅՈՒՆ

րություններում իշխանության հաղթանակից հետո վերջինս 2012թ. հունվարի 17-ին ընդդիմության հետ համատեղ հանդես եկավ ասուլիսով: Այս կապակցությամբ Ջամայկայի Աշխատավորական կուսակցություն անդամ ու կառավարության ղեկավար Ֆիլիպ Փաուլվելը նշել է. «Մենք խոստանում ենք, որպես էական մեծամասնություն կազմող կառավարություն, որ մեծամասնության կողմից փոքրամասնության ճնշումը չի լինի: Մենք պատրաստվում ենք աշխատել կառավարության և ընդդիմության միջև խորհրդակցությունների ճանապարհով[3]»:

Հաշվի առնելով վերոնշյալը՝ հարկ ենք համարում նշել, որ մեր օրերում նման կոնսենսուս, երբ իշխանությունն ու ընդդիմությունը աշխատում են միասին, ոչ բոլոր պետություններում կարելի է հանդիպել, իսկ այդ պետություններից բացառություն չէ նաև Ադրբեջանի Հանրապետությունը: Իշխանություն ու ընդդիմություն հարաբերությունների մասին ավելի խորը պատկերացում կազմելու համար ուսումնասիրման առարկա ենք դարձրել Ադրբեջանի ՏԻՄ (2004թ., 2009թ., 2011թ., 2014թ.) ընտրությունները:

2004թ. դեկտեմբերի 17-ին Ադրբեջանում կայացան ՏԻՄ ընտրություններ, որով (Արդյունքները տես Հավելված № 1-ում) Իլիամ Ալիևի կառավարման ոչ խոստումալից համակարգի հաստատման սկիզբը դրվեց: Ինչո՞վ է այն պայմանավորված.

1. 20 ընդդիմադիր կուսակցություններ, որոնք միավորվել էին Հանուն Ադրբեջանի առաջընթացի դաշինքում, հայտարարել էին, որ բոյկոտելու են սպասվող ՏԻՄ ընտրությունները: Նրանք, մասնավորապես, նշում էին, որ տեղեկությունների են տիրապետում, որ թեկնածուների ցանկ է պատրաստվել, որում ներգրավվել են քաղաքապետարանների ղեկավարների ու անդամներին, որոնք հիմնականում «Նոր Ադրբեջան» կուսակցության անդամ են կամ, այսպես կոչված, իշխող կուսակցությանը սատարող անկախ թեկնածուներ[4]: Դաշինքի ընդդիմադիր ներկայացուցիչները նշում էին նաև, որ այս պայմաններում ընտրությունների արդյունքները կեղծվելու են և որ իրենք նպատակահարմար չեն գտնում մասնակցել ՏԻՄ ընտրություններին:

## ՊԱՏՄՈՒԹՅՈՒՆ

2. Իգբալ Բաբանը, ով հանդիսանում էր Ադրբեջանի Կենտրոնական ընտրական հանձնաժողովի ընտրական տեղեկատվական կենտրոնի տնօրենը, հայտնել է, որ ընտրությունների օրը՝ 2004թ. դեկտեմբերի 17-ին՝ ժամը 16:00 դրությամբ ընտրություններին մասնակցել է 1 501 851 մարդ[5], որը կազմում է ընտրության մասնակցելու իրավունք ունեցող մարդկանց 32.99%-ը:

3. «Մուսավաթ» կուսակցության նախագահ Իսա Ղամբարը նշել է, որ իրենք շահագրգռված չեն այս ընտրություններով և որ այս ընտրությունները նույն ճակատագրին են արժանանալու ինչ նախորդները և չեն մասնակցի այդ խառնաշփոթին: Այս կապակցությամբ Ադրբեջանի ժողովրդական ճակատ կուսակցության առաջնորդ Ալի Քարիմլին նշել է, որ 22,000 տեղի համար մրցելու են 39,000 թեկնածուներ: Դրանցից միայն 2,551-ն է, որ ընդդիմության ներկայացուցիչ են: Այնուհետև Քերիմլին հավելել է, որ, եթե նույնիսկ բոլոր իրենց թեկնածուները ընտրվեն, ապա քաղաքապետարաններում, տեղական ինքնակառավարման մարմիններում մեծամասնություն կստանան իշխող կուսակցության ներկայացուցիչները: Ավելին, նա ասել է, որ Ադրբեջանի ժողովրդական ճակատ կուսակցությունը որոշել է բոյկոտել այս ընտրությունները և սկսել պայքարը՝ ընտրական համակարգը բարելավելու ուղղությամբ [6]:

4. ՏԻՄ ընտրություններում, չնայած մասնակցության ցածր մակարդակի, նկատվել են մի շարք կոպիտ ընտրախախտումներ: Մասնավորապես, խոսքը գնում է, որոշ ընտրողների կողմից կրկնակի քվեարկության, ոստիկանության և գործադիր իշխանությունների ներկայացուցիչների միջամտության և այլ խախտումների մասին: Human Rights Watch միջազգային կազմակերպությունը, անդրադառնալով Ադրբեջանում 2004թ. տեղի ունեցած ընտրություններին, նշել է, որ ընտրությունները չեն համապատասխանել միջազգային չափանիշներին[7]: Ավելին, ժողովրդավարական հաստատությունների և մարդու իրավունքների գրասենյակի զեկույցում նշվում է, որ 2004թ. դեկտեմբերին կայացած ՏԻՄ ընտրություններում լուրջ խախտումներ են տեղի ունեցել [8, p. 6]:

## ՊԱՏՄՈՒԹՅՈՒՆ

2004թ. դեկտեմբերի 17-ին կայացած ՏԻՄ ընտրություններում ընդհանուր թվով մասնակցել են 2,109,267 մարդ, այսինքն՝ ընտրությունների մասնակցելու իրավունք ունեցողների 46.34%-ը (Տես հավելված №1): Սա ընդգծում է Ադրբեջանի քաղաքացիների՝ ընտրություններին ներգրավվածության ցածր հետաքրքրվածություն ունենալու փաստը: Նշենք նաև, որ շատ ցածր մասնակցություն է գրանցվել Սում-գայիթ քաղաքի №46 և №49 ընտրատեղամասերում: Այս կապակցությամբ №46 Լիբերալ կուսակցության դիտորդ Էյման Գաջիևը ասել է, որ Ադրբեջանում նման «անհետաքրքիր» ընտրություններ վաղուց չեն նկատվել: Ընտրողների ցածր մասնակցությունը ակնհայտ է: Եթե այսպես շարունակվի, ապա այս ընտրատեղամասերում ընտրության արդյունքները չեղյալ կհայտարարվեն [9]:

Նշենք նաև, որ ՏԻՄ ընտրությունները կարևոր նշանակություն ունեն իշխանության և ընդդիմության համար: Համայնքի բնակիչների հետ ճիշտ աշխատանքի դեպքում տվյալ կուսակցությունը կարող է իր հաղթանակն ապահովել և՛ խորհրդարանական, և՛ նախագահական ընտրություններում: Համայնքի ղեկավարը, լուծելով տեղի բնակչության խնդիրները, նրանց բողոքներին ու առաջարկություններին ականջալուր լինելով, նպաստում է ինչպես իր անձի, այնպես էլ իր կուսակցության (եթե չի ինքնառաջադրվել) վարկանիշի աճին: Սա իր հերթին հաջորդ ընտրություններում առաջատար դիրք զբաղեցնելու պարարտ հող է նախապատրաստում: Սակայն, ինչպես նկատեցինք Ադրբեջանի օրինակով, դա այդքան էլ այդպես չէ, և դրա վառ ապացույցը 2009թ. դեկտեմբերի 23-ի ՏԻՄ ընտրություններն են:

Նշենք նաև, որ 2004թ. ՏԻՄ ընտրությունները 2009թ. հետ համեմատ չունեն էական դրական տեղաշարժ: Ադրբեջանում ՏԻՄ-երը շարունակում են մեծ ֆինանսական կախվածություն ունենալ կառավարությունից, ավելին, համայնքներում դրանց դերի բարձրացման հարցում քայլեր չեն ձեռնարկվել:

Մասնավորապես, Եվրոպայի Խորհրդի (Այսուհետ ԵԽ) Տեղական և տարածաշրջանային իշխանությունների կոնգրեսը իր 284-րդ «Առաջարկություններ» փաթեթի 7-րդ կետում նշվում է, որ Կոնգրեսին շարունակում է մտահոգել Ադրբեջանում տարածքային ժողովրդավա-



## ՊԱՏՄՈՒԹՅՈՒՆ

րության վիճակը՝ կապված քաղաքական ուժերի, ՏԻՄ-ի իրավասությունների և ֆինանսական ռեսուրսների վերաբերյալ: Այդ թվում 5-րդ կետի «ա» ենթակետում ընդգծում է, որ չնայած բազմիցս հնչած կոչերի՝ Ադրբեջանը դեռևս չի կատարել քաղաքապետարան ստեղծելու և Բաքվի քաղաքապետ ընտրելու Կոնգրեսի առաջարկությունը (ինչպես նախատեսված է Տեղական ինքնակառավարման մարմինների Եվրոպական խարտիայի 3-րդ հոդվածով)[10, p. 1]:

Այս կապակցությամբ ԵԽ Տեղական և տարածքային իշխանությունների կոնգրեսի ղեկավարի պաշտոնակատար Յան Միկելֆը նշել է, որ կառավարությունը պետք է լրացուցիչ լիազորություններ տա քաղաքապետարաններին և իրականացնի ժողովրդավարական բարեփոխումներ տեղական կառավարման համակարգում: Քաղաքապետարաններին պետք է տալ ադեկվատ ֆինանսական հնարավորություններ, ընձեռել քաղաքական հարցերի լուծման ինքնուրույնություն: Մենք ուզում ենք, որ Ադրբեջանում լինի կառուցվածքային ձևով ուժերի տարանջատում [11]:

Անդրադառնալով տեղի ունեցած ընտրախախտումներին՝ նշենք, որ ոստիկանության և տեղի համայնքի ղեկավարների կողմից եղել են ճնշումներ ընդդիմադիր թեկնածուների և այն քաղաքացիների նկատմամբ, ովքեր համաձայնել են իրենց ստորագրությունը տալ ընդդիմադիր թեկնածուներին ընտրություններին մասնակցելու համար: Այս մասին հայտարարել էր ընդդիմադիր Մուսավաթ կուսակցության խորհրդարանի պատգամավոր Իկրամ Իսրաֆիլը՝ նշելով, որ ոստիկանության և տեղական իշխանությունների կողմից, ընդդիմության կուսակցությունների թեկնածուների համար ընտրողների ստորագրությունները հավաքելու ընթացքում, եղել են ճնշումներ: Նրանց սպառնում էին աշխատանքից հեռացնել ու ֆիզիկական ճնշումների ենթարկում[12]: Ֆիզիկական ճնշումների առավել ցայտուն դեպքերից մեկը տեղ է գտել Human Rights Watch միջազգային կազմակերպության կողմից «Ալիք» երիտասարդական շարժման ակտիվիստի հետ հարցազրույցում: Ակտիվիստները Բաքվի կենտրոնում գտնվող լիբանանական ռեստորանում քննարկելուց են եղել 2009թ. դեկտեմբերին սպասվող ՏԻՄ ընտրությունները: Մոտ սեղանին նստած են եղել 2 ան-

## ՊԱՏՄՈՒԹՅՈՒՆ

ծանոթ երիտասարդ, որից մեկը, լսելով երիտասարդների քաղաքական քննարկումները, մոտեցել է նրանց ու սկսել վիճաբանել ակտիվիստներից մեկի՝ Էմինի հետ, սակայն Էմինը ուշադրություն չի դարձրել նրան: Այնուհետև մյուս տղան մոտեցել ու գլխով անսպասելի հարվածել է Էմինի գլխին ու փորին: Էմինի գլուխը արնահոսել է, որից հետո Ադնանը՝ մեկ այլ ակտիվիստ, ոտքի է կանգնել և մտել նրանց երկուսի մեջտեղ: Սա տեսնելով՝ նույն տղան գլխով հարվածել է նրան ու քիթը կոտրել[13]:

Ադրբեջանի իշխանությունների կողմից ՏԻՄ ընտրություններին միջամտելու վերաբերյալ Բաքվում նախկին ԵԱՀԿ-ի գրասենյակի ղեկավար Բիլգե Կանկորելը նշել է, որ 2009-ի ՏԻՄ ընտրություններում տեղական գործադիր իշխանությունների ներկայացուցիչները միջամտել են թեկնածուների գրանցմանը և քվեարկության գործընթացին [14]:

Բացի այն, որ ընտրախախտումներ ու ֆիզիկական ճնշումներ են գրանցվել, նկատելի է եղել քաղաքացիների՝ ընտրություններին մասնակցելու բավական ցածր հետաքրքրություն: Ընտրությունները նշանավորվել են աննախադեպ ցածր մասնակցությամբ: Ընտրողների մեծ մասը չեն մասնակցել ընտրություններին[15]: Այդ թվում՝ Ադրբեջանի Տնտեսական նախաձեռնություններին օժանդակության կենտրոնի ղեկավարի տեղակալ Ռյովշետ Ադայևը նշել է, որ շատ կուսակցություններ մասնակցում են ընտրություններին միայն այն պատճառով, որ նրանք քաղաքական գործունեության այլ հնարավորություն չունեն, քան ընտրությունները: Շատ այլ թեկնածուներ առաջադրվել են, իշխանությունների պնդմամբ, այլընտրանքի ֆոն ձևավորելու համար[16]: Քաղաքացիների հետաքրքրության բացակայության փաստը արտահայտված է հենց ՏԻՄ ընտրությունների արդյունքներով: Ընտրություններին մասնակցելու իրավունք ունեցող 4,612,727 քաղաքացիներից միայն 1,478,186-ն են մասնակցել ընտրություններին, այսինքն 32.04%-ը (Տես հավելված N<sup>1</sup>), որը նախորդ ՏԻՄ ընտրությունների արդյունքներին զիջում է 14.3%-ով:

Շարունակելով ուսումնասիրել ՏԻՄ ընտրությունները՝ անդրադառնանք 2011թ. նոյեմբերի 30-ին անցկացված ՏԻՄ ընտրություններ-

## ՊԱՏՄՈՒԹՅՈՒՆ

րին: Ինչպես հայտնել է Ադրբեջանի ԿՀԸ-ի 2011թ. Մամուլի ծառայության ղեկավար Ազեր Սարըևը՝ ՏԻՄ լրացուցիչ և նոր ընտրություններ անցկացնելու պատճառը ունի մի քանի հիմնավորում: Սարըևը նշել է, որ 2009 թ. դեկտեմբերի 23-ին Ադրբեջանում տեղի են ունեցել ընտրություններ 1718 ՏԻՄ-երում: Քվեարկության արդյունքում ձևավորվել են 1709-ը: Ինը համայնքներում ընտրությունների արդյունքները անվավեր են ճանաչվել, ինչի կապակցությամբ էլ նոյեմբերի 30-ին նշանակվել են նոր ընտրություններ[17]: Այդ ընտրությունները հիմնականում անցկացվելու են գյուղական համայնքներում ու չեն լինելու սովորական ընտրություններ, քանի որ ինչպես նշեցինք, դրանք անց են կացվելու միայն 330 ՏԻՄ-երում[18]:

Բազմիցս են նշվել Ադրբեջանի ըննդդիմադիր դաշտի ներկայացուցիչների կողմից, որ ՏԻՄ ընտրությունները Ադրբեջանում հանրության կողմից հետաքրքրություն ու վստահություն չեն վայելել: Սակայն, նախքան անդրադառնալը քաղաքական հատվածին, մեջքերենք տնտեսական և սոցիալական զարգացման կենտրոնի փորձագետ Ներմին Իբրահիմովայի կարծիքը: Նա նշել է, որ քաղաքապետարանների (գյուղերում՝ համայնքապետարան) լիազորությունները վերանայելու անհրաժեշտություն կա: Այնուհետև հավելել, որ երկրում գործում են 1718 քաղաքապետարան (գյուղերում՝ համայնքապետարան), որոնց 85% -ը գյուղական են: Փորձագետի կարծիքով՝ քաղաքապետարանների թուլությունը պայմանավորված է նրանով, որ նրանց ֆինանսական ներուժի փոքր չափի է: Բացի բոլոր հարկատեսակներից, մասնավորապես ՏԻՄ-ից վարձակալած հողերի վճարների, հողամասի վաճառքից ստացված եկամուտների և այլն, փորձագետը նշել է, որ կարիք կա հարկեր գանձել նաև իրավաբանական անձանցից [19]:

Փորձագետի խոսքերից կարելի է ենթադրել, որ ֆինանսական դժվարությունների պատճառով է, որ ՏԻՄ-երի հանդեպ չկա հետաքրքրություն, այսինքն, վերջիններս չեն կարողանում համայնքի առաջ ծառայած խնդիրները լուծել, ուստի բնակիչները չեն վստահում ՏԻՄ-երին: Ի հակառակ փորձագետի պարզաբանման՝ կարելի է պնդել, որ իշխանությունների կողմից կա ՏԻՄ-երին միտումնավոր

## ՊԱՏՄՈՒԹՅՈՒՆ

հնարավորինս քիչ ֆինանսական ազատություն կամ հնարավորություններ տալու՝ այդպիսով կախյալ վիճակ ստեղծելու ու ղեկավարներին իրենց ենթարկեցնելու համար:

2011թ. արտահերթ ՏԻՄ ընտրություններ անցկացնելու մասին Ադրբեջանի Ժողովրդական ճակատ կուսակցության փոխնախագահ Ֆուադ Գեհրեմանլըն նշել է, որ քաղաքապետարանները ունեն ցածր կարգավիճակ, և որ նրանք չունեն իրական հեղինակություն: Ավելին, նա հավելել է, որ երկրում արդար ընտրությունների անցկացման համար պայմաններ չկան. ընտրական հանձնաժողովները գտնվում են իշխանությունների վերահսկողության տակ, հանրահավաքներ անցկացնելը փաստացի արգելված է, ընդդիմությանն էլ չեն թույլատրում հեռուստատեսությամբ եթերով հանդես գալ[20]: Այն որ Ադրբեջանում գրանցված կուսակցությունները հետաքրքրություն չեն ցուցաբերում 2011թ. նոյեմբերի 30-ին սպասվող ընտրություններին, փաստում է նաև Ազեր Սարըլը: Նա հայտնել է, որ քաղաքական կուսակցությունները առայժմ ակտիվ չեն այս ընտրություններում [21]:

2003թ-ից Իլիամ Ալիևի՝ նախագահի պաշտոնը ստանձնելուց ի վեր ընդդիմությունը միշտ բարձրաձայնել է ՏԻՄ-ի հանդեպ բնակիչների անվստահության խնդրի մասին, նշել, որ արհեստական խոչընդոտներ են ստեղծվում ընդդիմության համար, ճնշումներ գործադրում ինչպես ընդդիմադիրների, այնպես էլ քաղաքացիների վրա, որպեսզի վերջիններս քվեարկեն իրենց՝ իշխանության օգտին:

ՏԻՄ-երի հանդեպ անվստահության ամենավառ օրինակը հենց դրանց արդյունքներն են: Անգամ այն դեպքում, երբ 1718 ՏԻՄ-երից ընդամենը 330-ում պետք է անցկացվեին ընտրություններ, իշխանությունը չկարողացավ ապահովել մասնակցության անգամ 50%: Համաձայն ԿԸՀ-ի հրապարակած տվյալների՝ ընտրություններին իրավունք են ունեցել մասնակցել 1,157,490, սակայն ընտրություններին մասնակել են 271,509 բնակիչ՝ 23.46% (Տես հավելված №1):

Չնայած ՏԻՄ վաղաժամ ընտրությունների «փայլուն» արդյունքի՝ Ալիևյան վարչակարգը շարունակեց իր ապօրինությունները նաև հերթական՝ 2014թ. դեկտեմբերի 23-ի ՏԻՄ ընտրություններին ընդառաջ:

## ՊԱՏՄՈՒԹՅՈՒՆ

Ընտրությունների անցկացման ժամանակ գրանցվել են մոտ 3 տասնյակ ընտրախախտումներ [22]: Դրանք արտահայտվել են ինչպես թեկնածուների՝ ընտրություններին միջամտելու, այնպես էլ ընտրողների իրավունքների խախտմամբ: Օրինակ՝ թեկնածու Ֆարուխ Թաղըևը և այլ անձինք միջամտել են իշխանության կողմից ընտրատարածքային ընտրական հանձնաժողովի գործունեությանը և թեկնածուների համար խոչընդոտներ ստեղծել [23]: Ավելին, թեկնածուներից Ջեֆեր Ջեֆերովը նշել է, որ չնայած այն հանգամանքին, որ վերջինս ներկայացրել է ստորագրության թերթիկներն ու անհրաժեշտ այլ փաստաթղթեր, ԿԸՀ-ն մերժել է գրանցել իր թեկնածությունը [24]: Ապօրինություններ են իրականացվել նաև ընտրատեղամասերի նախագահների կողմից: Ինչպես հայտնում է փորձագիտական խմբի անդամ Իրադե Հաջիևան, ընտրությունների օրը Լենքորան գյուղի № 19, 20, 21 և 22 ընտրատեղամասերի նախագահները ապօրինություններ են թույլ տվել [25]: Ըստ Հաջիևայի՝ խախտվել է Ադրբեջանի Ընտրական օրենսգրքի 112 հոդվածը [26, p. 156], այն է՝ բողոքներ ներկայացնելու գործողությունների (գործողությունների բացակայություն) և քաղաքացիների ընտրական իրավունքը խախտող որոշումների վերաբերյալ և 112-1 հոդվածը [27, p. 159], այն է՝ քաղաքացիների ընտրական իրավունքի խախտման վերաբերյալ բողոքների քննությունը:

Ընտրությունների օրը լցոնումների դեպքեր են գրանցվել Ադրբեջանի գրեթե բոլոր ընտրատեղամասերում: Լրագրողները, ովքեր փորձել են տեսաձայնագրել ընտրախախտումները, կա՛մ բռնության են ենթարկվել, կա՛մ նրանց պարզապես թույլ չեն տվել տեսանկարահանել դրանք:

Նշենք, որ այս ՏԻՄ ընտրություններից առաջ ճնշումների, այդ թվում՝ խոսքի, հավաքների և այլ ազատությունների սահմանափակման մասին հայտարարությամբ է հանդես եկել Ադրբեջանի քաղաքացիական դիտորդական կազմակերպության Ընտրությունների մոնիտորինգի և ժողովրդավարության ուսումնասիրությունների կենտրոնը: Վերջիններս նշել են, որ անհանգստացած էին մարդու իրավունքների շարունակական խախտումներով ու քաղաքացիական հասարակության և ընդդիմության՝ քաղաքական կուսակցությունների նկատմամբ

## ՊԱՏՄՈՒԹՅՈՒՆ

բռնությունների գործադրմամբ: Քաղաքական ազատությունների, մասնավորապես՝ խոսքի, հավաքների և միավորումների ազատության համակարգված սահմանափակումը, որը դիտարկվել էր 2014 թ.-ի դեկտեմբերի 23-ին տեղի ունեցած ՏԻՄ ընտրություններից առաջ, թույլ չի տվել ստեղծել Ադրբեջանում ազատ և արդար ընտրությունների անցկացման համար անհրաժեշտ ժողովրդավարական միջավայր[28]:

Քաղաքացիական համերաշխության հարթակը 2014թ. դեկտեմբերի 6-ին[29] հանդես է եկել հայտարարությամբ: Նրանք կոչ են արել Եվրոպայի Խորհրդին դադարեցնել Ադրբեջանի անդամակցությունը, քանի դեռ երկրի իշխանությունները չեն վերացրել բոլոր մեղադրանքները և անվերապահորեն ազատ արձակել ՀԿ ներկայացուցիչներին, փաստաբաններին, լրագրողներին և քաղաքական հակառակորդներին, ովքեր գտնվում են անազատության մեջ: Նրանք հավելել են, որ Ադրբեջանի կառավարությունը շարունակում է ակնհայտորեն խախտել Մարդու իրավունքների եվրոպական կոնվենցիան և այն պարտավորությունները, որոնք ստանձնել է:

Վերոնշյալը ամփոփելով՝ նշենք, որ 2014թ. ՏԻՄ ընտրությունները անցան 38.92% (Տես հավելված №1), այսինքն՝ ընտրելու իրավունք ունեցողների ընդամենը 1,880,390 բնակչի մասնակցությամբ: Իսկ ընտրություններից առաջ և ընթացքում տեղի ունեցած ճնշումները այնքան մեծ արձագանք էին ստացել, որ դրանք արժանացել էին արտերկրում գործող մի շարք միջազգային կազմակերպությունների, ինչպիսիք են Human Rights Watch, Amnesty International, ուշադրությանը:

Ամփոփելով 2003-2018թթ. ընկած Ադրբեջանի ՏԻՄ ընտրություններում ներքաղաքական ճնշումները՝ կարող ենք փաստել, որ Ադրբեջանում քաղաքական կուսակցությունները ենթարկվում են տարբեր տեսակի ճնշումների: Դրանք արտահայտվում են ինչպես ձերբակալություններով ու դատական գործընթացներով, այնպես էլ ֆիզիկական ուժի կիրառմամբ: Ալիևյան վարչակարգը լռեցնում էր նաև քաղաքացիներին ստիպելով վերջիններիս չքվեարկել ընդդիմադիր կուսակցության թեկնածուների օգտին:

ՏԻՄ ընտրություններին Ադրբեջանի քաղաքացիների անհետաքրքրությունը հետևանքն է իշխանությունների կողմից ՏԻՄ ընտ-

## ՊԱՏՄՈՒԹՅՈՒՆ

րություններին միայն ֆավորիտ թեկնածուների աջակցելը և ոչ ցանկալի թեկնածուներին բոլոր հնարավոր ճանապարհներով ընտրություններին մասնակցելու իրավունքից զրկելը: Անհետաքրքրության վառ օրինակներից է նաև տարեց տարի, ընտրություններին մասնակցողների թվի նվազելը: Եթե 2004թ. ՏԻՄ ընտրություններին մասնակցելու իրավունք ունեցող քաղաքացիներից միայն 45.34%-ն, այսինքն 2,109,267 մարդ է քվեարկել, ապա, այդ ցուցանիշը կտրուկ անկում է ապրել 2009 և 2011թթ. ընտրություններին: 2009թ. ընտրություններին մասնակցել է 1,478,186 մարդ՝ ընտրելու իրավունք ունեցող 4,612,727-ից, որը տոկոսային հարաբերակցությամբ կազմում է 32.04%: Ամբողջ 2003-2018թթ. ընկած ժամանակահատվածում տեղի ունեցած ՏԻՄ ընտրություններից ամենացածր մասնակցության ցուցանիշը գրանցվել է 2011թ-ին՝ այն կազմելով 23.46%-ի: Այս դեպքում ընտրություններին մասնակցել էին 1,157,490 մարդ, իսկ ընտրություններին մասնակցելու իրավունք ունեին 4,933,887-ը:

Ճիշտ է, 2014թ ՏԻՄ ընտրություններում գրանցվել էր մի փոքր աճ, այն, ընտրություններին մասնակցության տոկոսը հասցնելով 38.92, սակայն այս արդյունքները անգամ չէին էլ գերազանցել կամ մոտ եղել 2004թ. ընտրությունների արդյունքներին:

Համեմատելով Ադրբեյջանի ՏԻՄ ընտրությունների արդյունքները՝ կարող ենք փաստել, որ դրանք չեն վայելում քաղաքացիների հետաքրքրությունը: Հետաքրքրության անկումը ունի մի շարք պատճառներ, որոնք ստեղծում են այնպիսի անելանելի պայմաններ, որ քաղաքացիները կամ ՏԻՄ-ում առաջադրված թեկնածուները անիմաստ են համարում ընտրությունների մասնակցությունը: Անելանելի պայմանները դրսևորվում են խոսքի, հավաքների և միավորումների ազատության համակարգված սահմանափակումներով: Թեկնածուների համար ստեղծում են արհեստական խոչընդոտներ՝ թեկնածությունը գրանցելու համար անհրաժեշտ ստորագրությունների առհավառյալ լինելը կասկածի տակ դնելով, ստորագրությունները տված քաղաքացիներին ոստիկանների միջոցով ահաբեկելով, որի հետևանքով վերջիններս չէին էլ մասնակցում ընտրություններին:

## ՊԱՏՄՈՒԹՅՈՒՆ

Ադրբեջանում այնպիսի անչափելիությամբ է արտահայտաած ընտրությունների ժամանակ թեկնածուների նկատմամբ խտրական վերաբերմունքը ու խախտումները, որ ՏԻՄ ընտրությունների նկատմամբ համատարած անվստահություն է տարածված: Այդ անվստահությունը արտահայտված է ինչպես ընտրությունների արդյունքների կեղծմամբ, այնպես էլ դրանց արդյունքների նկատմամբ թերահավատությամբ:

2003-2018թթ. ընթացքում տեղի ունեցած 4 ՏԻՄ ընտրությունների ժամանակ արգելված էին ինչպես իշխանությանը քննադատող ցույցերը, այնպես էլ ակտիվիստները ուժով արտահայտված տարատասակ բռնության էին ենթարկվում: Ամբողջ 15 տարվա ընթացքում բոլոր հնարավոր ճանապարհներով՝ անուղղակի և ուղղակի եղանակներով սահմանափակվել է ընդդիմության ազատ կամարտահայտումը, այդ թվում, օրենքով նախատեսված անվճար հեռուստաթերի գրկմամբ:

Ադրբեջանի իշխանությունները իրենց հերթին տարբեր հարթակներով փորձել էին ՏԻՄ ընտրությունների նկատմամբ քաղաքացիների անհետաքրքրությունը մեկանաբանել որպես համայնքներում առկա սոցիալական և իրավական խնդրիների հետևանք: Սակայն արդարացի կլինի նշել, որ ՏԻՄ-ի գործունեությունը ամրագրված է օրենսդրությամբ, իսկ այդ օրենսդրական փոփոխությունների լիազորությունները ընկած են Միլլի Մեջլիսի ուսերին, որտեղ մեծամասնություն են կազմում հենց իշխանական պատգամավորները: Այսինքն, ըստ էության, առկա է 2 համոզմունք.

1. Միտումնավոր չեն արվում օրենսդրական բարեփոխումները, որպեսզի հնարավոր չլինի ունենալ ընդդիմադիր ներկայացուցիչների ՏԻՄ թեկնածուներ կամ արդեն ՏԻՄ մարմինների ղեկավարներ:

2. ՏԻՄ-երը ենթարկվում են օրենսդրական այնպիսի բարեփոխումների, որ դրանք կրում են ձևական բնույթ և չեն ամրացնում ՏԻՄ-ի ո՛չ ֆինանսական անկախությունը և ո՛չ էլ ընդլայնում վերջիններս լիազորությունները:

Չնայած այն հանգամանքին, որ նման գործողությունները խիստ քննադատության են արժանացել միջազգային հանրության կողմից՝



## ՊԱՏՄՈՒԹՅՈՒՆ

միևնույն ժամանակ զբաղեցնելով խոսքի ազատության և մարդու իրավունքների զեկույցների «ոչ ազատ» հորիզոնականները, այլիկյան վարչակարգը շարունակում է պետությունը «սեփականաշնորհելու» իր քաղաքականությունը:

### Հավելված № 1

### ԱԴԻԲԵՋԱՆԻ ՀԱՆՐԱՊԵՏՈՒԹՅԱՆ ՏԻՄ ԸՆՏՐՈՒԹՅՈՒՆՆԵՐԻ ԱՐԴՅՈՒՆՔՆԵՐԻ ԱՄՓՈՓԱԳԻՐ 2004-2014ԹԹ.

<i>Ընտրությունների անցկացման տարեթվեր</i>	<i>Ընտրությանը մասնակցելու իրավունք ունեցող</i>	<i>Ընտրությանը մասնակցածներ</i>
2004թ. դեկտեմբերի 17[30]	<u>4 551 246</u>	<u>2 109 267</u>
	<b>100%</b>	<b>46.34%</b>
2009թ. դեկտեմբերի 23[31]	<u>4 612 727</u>	<u>1 478 186</u>
	<b>100%</b>	<b>32.04%</b>
2011թ. նոյեմբերի 30[32]	<u>4 933 887</u>	<u>1 157 490</u>
	<b>100%</b>	<b>23.46%</b>
2014թ. դեկտեմբերի 23[33]	<u>4 831 328</u>	<u>1 880 390</u>
	<b>100%</b>	<b>38.92%</b>

### Օգտագործված գրականության ցանկ

1. European Conference of Presidents of Parliament, “Majority and opposition – striking a balance in democracy”, Oslo, p. 1, **2014**
2. Նույն տեղում:
3. Jamaica information service, “Government and Opposition Members Pledge To Work Together”, <https://jis.gov.jm/government-and-opposition-members-pledge-to-work-together/>
4. Заур Расулзаде, “20 оппозиционных партий Азербайджана будут бойкотировать муниципальные выборы”, <https://www.kavkaz-uzel.eu/articles/62646/>
5. Заур Расулзаде, “На муниципальных выборах в Азербайджане отмечена невысокая активность избирателей Источник”, [https://www.kavkaz-uzel.eu/articles/66636](https://www.kavkaz-uzel.eu/articles/66636/)

## ՊԱՏՄՈՒԹՅՈՒՆ

---

6. Day.az, “Завтра в стране пройдут муниципальные выборы”, <https://news.day.az/politics/17557.html>
7. Human Rights Watch, “Areas of Concern”, [https://www.hrw.org/legacy/backgrounder/eca/azerbaijan0605/3.htm#\\_ftn7](https://www.hrw.org/legacy/backgrounder/eca/azerbaijan0605/3.htm#_ftn7)
8. Office for Democratic Institutions and Human Rights, “OSCE/ODIHR needs assessment mission report”, Warsaw, p.6, **2005**
9. Заур Расулзаде, “На муниципальных выборах в Азербайджане отмечена невысокая активность избирателей”, <https://www.kavkaz-uzel.eu/articles/66636>
10. European Council, “The Congress of local and regional authorities, Recommendation 284 (2010) Municipal elections in Azerbaijan (23 December 2009)”, Strasbourg, p.1 **2010**
11. Фаик Меджид, “Совет Европы призывает Азербайджан дать больше автономии муниципалитетам”, <https://www.kavkaz-uzel.eu/articles/159277>
12. Фаик Меджид, “ОБСЕ заявила о давлении на оппозиционных кандидатов в местные органы власти Азербайджана”, <https://www.kavkaz-uzel.eu/articles/162032/>
13. Human Rights Watch, “The Vanishing Space for Freedom of Expression in Azerbaijan”, <https://www.hrw.org/report/2010/10/26/beaten-blacklisted-and-behind-bars/vanishing-space-freedom-expression-azerbaijan>
14. Organization for Security and Cooperation in Europe, “OSCE Office starts information sessions on non-interference in the electoral process”, <https://www.osce.org/baku/72293>
15. Panorama.am, “Муниципальные выборы в Азербайджане прошли с многочисленными нарушениями”, <https://www.panorama.am/ru/news/2009/12/24/azerbaijan-elections/1171911>
16. Фаик Меджид, “Эксперты отмечают отсутствие интереса у населения к муниципальным выборам в Азербайджане”, <https://www.kavkaz-uzel.eu/articles/162361/>

## ՊԱՏՄՈՒԹՅՈՒՆ

---

17. Фаик Меджид, “В Азербайджане идет подготовка к выборам местного самоуправления в 330 муниципалитетах”, <https://www.kavkaz-uzel.eu/articles/195757/>
18. 1news.az, “Названа дата проведения повторных, дополнительных и новых муниципальных выборов”, <https://1news.az/mobile/news/nazvana-data-provedeniya-povtornyh-dopolnitel-nyh-i-novyh-municipal-nyh-vyborov>
19. İqtisadi və Sosial İnkişaf Mərkəzi, “Azərbaycanda bələdiyyələr niyə zəif inkişaf edib?”, <http://cesd.az/new/?p=6173&lang=az>
20. Фаик Меджид, “В Азербайджане идет подготовка к выборам местного самоуправления в 330 муниципалитетах”, <https://www.kavkaz-uzel.eu/articles/195757/>
21. Qafqazinfo.az, “861 Nəfər namizəd var”, <https://qafqazinfo.az/news/detail/861-nefer-namized-var-5462>
22. Mərkəzi Seçki Komissiyası, “Ekspert qrupu tərəfindən baxılmış müraciətlər”, <http://www.msk.gov.az/az/elections/belediyye-seckileri/belediyye-23-12-2014/>
23. R.Abbasov, “Rəyi 21 noyabr 2014-cü il 12:00”, [http://www.msk.gov.az/plugins/shikayetler/datafiles/az\\_FILE\\_79AEA B-C8A749-60F2C9-36C922-342220-98E63D.pdf](http://www.msk.gov.az/plugins/shikayetler/datafiles/az_FILE_79AEA B-C8A749-60F2C9-36C922-342220-98E63D.pdf)
24. V.Əsgərov, “Rəyi 21 noyabr 2014-cü il 17:30”, [http://www.msk.gov.az/plugins/shikayetler/datafiles/az\\_FILE\\_E2C33 9-F8130C-DBDF74-284F1F-583615-15E3DE.pdf](http://www.msk.gov.az/plugins/shikayetler/datafiles/az_FILE_E2C33 9-F8130C-DBDF74-284F1F-583615-15E3DE.pdf)
25. İ.Hacıyeva, “Rəyi 21 noyabr 2014-cü il 16:00”, [http://www.msk.gov.az/uploads/belediyye-2014/reylar/aze/23\\_Rey.pdf](http://www.msk.gov.az/uploads/belediyye-2014/reylar/aze/23_Rey.pdf)
26. Azerbaijan, Election code of the Republic of Azerbaijan, Baku, p. 156, 2018
27. Նույն տեղում, էջ 159:
28. European Platform for Democratic Elections, “Repressions in Azerbaijan: civic observers unable to monitor municipal elections on 23 December 2014”,

- <https://www.epde.org/en/news/details/repressions-in-azerbaijan-civic-observers-unable-to-monitor-municipal-elections-on-23-december-2014.html>
29. Civic Solidarity Platform, “Repression in Azerbaijan must stop”, <https://civicsolidarity.org/article/1055/repression-azerbaijan-must-stop>
  30. Mərkəzi Seçki Komissiyası, “Mərkəzi Seçki Komissiyasının iclası keçirilmişdir”, <http://www.msk.gov.az/az/newsmsk/37/>
  31. Azərbaycan Respublikası Mərkəzi Seçki Komissiyasının, “Mərkəzi seçki komissiyasının Protokolu”, [http://www.msk.gov.az/uploads/protokollar/2009\\_MSK\\_PROTOKOL.pdf](http://www.msk.gov.az/uploads/protokollar/2009_MSK_PROTOKOL.pdf)
  32. Azərbaycan Respublikası Mərkəzi Seçki Komissiyasının, “Səsvərmənin ümumi yekunlarına dair Mərkəzi seçki komissiyasının Protokolu”, [http://www.msk.gov.az/uploads/protokollar/Protokol\\_MSK\\_2011.pdf](http://www.msk.gov.az/uploads/protokollar/Protokol_MSK_2011.pdf)
  33. Azərbaycan Respublikası Mərkəzi Seçki Komissiyasının, “Səsvərmənin ümumi yekunlarına dair Mərkəzi seçki komissiyasının Protokolu”, [http://www.msk.gov.az/uploads/belediyye-2014/Protokol/AR\\_MSK\\_PRT\\_2014\\_Bld.pdf](http://www.msk.gov.az/uploads/belediyye-2014/Protokol/AR_MSK_PRT_2014_Bld.pdf)

### **AZERBAIJANI DOMESTIC PRESSURES IN THE CONTEXT OF LOCAL ELECTIONS FROM 2003 TO 2018**

**Garnik Davtyan**

YSU, Chair of Turkish Studies, Researcher

The article analyzes the local elections in Azerbaijan, shows the repressure on the opposition parties, the election violations, which in some cases dealt a significant blow to the representatives of the opposition. The peculiarity of the work is that, given the importance of local elections in the exercise of power, how the Azerbaijani authorities directly or indirectly obstructed the opposition by not allowing them to register or fully participate in the elections. The novelty of the article is

the study of local elections in Azerbaijan in the period of 2003-2018. The article also contains remarks, criticisms and suggestions of international organizations, which could have a significant positive impact on opposition parties.

**Keywords:** Azerbaijan, violations in election, local self-government, repressures, opposition, international organizations.

### ВНУТРИПОЛИТИЧЕСКИЕ ДАВЛЕНИЯ В АЗЕРБАЙДЖАНЕ В КОНТЕКСТЕ МЕСТНЫХ ВЫБОРОВ 2003-2018 гг.

**Гарник Давтян**

ЕГУ, кафедра Тюркологии, соискатель

В статье анализируются местные выборы в Азербайджане, показано давление на оппозиционные партии, нарушения на выборах, которые в ряде случаев нанесли значительный удар представителям оппозиции. Особенность работы заключается в том, что, учитывая важность местных выборов для осуществления власти, власти Азербайджана прямо или косвенно препятствовали оппозиции, не позволяя ей зарегистрироваться или полноценно участвовать в выборах. Новинка статьи – Исследование местных выборов Азербайджана в период в 2003-2018 гг. В статье также содержатся замечание, критика и предложения со стороны международных организаций, которые могут оказать существенное положительное влияние на оппозиционные партии.

**Ключевые слова:** Азербайджан, нарушения на выборах, местное самоуправление, давление, оппозиция, международные организации.

*Ընդունվել է փաշարոյթան՝ 21.03.2021թ.*

*Գրախոսվել է՝ 26.04.2021թ*

## ՔԱՂԱՔԱԳԻՏՈՒԹՅՈՒՆ

### ՔԱՆԱԿԸ ՈՐՊԵՏ ՊԵՏՈՒԹՅԱՆ ՈԱԶՄԱԿԱՆ ՀԱՍՏԱՏՈՒԹՅՈՒՆ

**Հայկ Հովհաննիսյան**

ՀՀ ՊՆ ՊԱՀՀ, ռազմ. գ. թ.

hayk.hovhannisyan79@gmail.com, +374 99 496611

Հոդվածում ներկայացված է բանակը, որպես պետական կառույց, դրա դերի, նախանշվածության և կիրառման տարբեր ասպեկտներ: Պետությունը հանդես է գալիս որպես քաղաքականության սուբյեկտ և ունի լեգիտիմ զինված բռնության իրավունք, որոշում է բանակի նախանշանակումը, խնդիրները, դրա կիրառման եղանակները, ուղղությունները և բնույթը: Զինված պայքարի օրենքների համապետքստում զինված ուժերը դիտարկվում են, որպես պետության ռազմական անվտանգության և պաշտպանության երաշխիք, որոնք իրականացնում են օրենսդրորեն իրենց վերապահված ռազմավարական զսպման գործառույթը, ինչով և ապահովում են պետության ռազմավարական շահերը: Վերլուծությունն արված է հիմնվելով թե՛ «Հ օրենքների և թե՛ միջազգային իրավակարգավորող փաստաթղթերի հիմնարար դրույթների վրա:

**Հիմնաբառեր.** բանակ, պետություն, հասարակություն, քաղաքականություն, պատերազմ, ռազմավարական շահ, զինված ուժեր, զինված պայքար:

Հոդվածում անդրադառնում ենք բանակին՝ որպես պետության ռազմական հաստատության: Հետազոտության առարկայի հստակ արտահայտման համար կարող ենք հենվել Ֆ.Էնգելսի բերած «Բանակը զինված մարդկանց կազմակերպված միավորում է, որը պահվում է պետության կողմից հարձակողական կամ պաշտպանական պատերազմ վարելու համար» բանաձևին [1]: Այս բանաձևում բացահայտած և ամրագրած են բանակի հինգ էական հատկանիշներ, որոնք դարձնում են այն յուրահատուկ հաստատություն՝ տարբերվող թե՛ պետու-

## ՔԱՂԱՔԱԳԻՏՈՒԹՅՈՒՆ

թյան ոչ ռազմական կազմակերպություններից, թե՛ ոչ պետական ռազմականացված կազմավորումներից:

*Նախ և առաջ սկզբունքային նշանակություն ունի բանակի պետական պարկանելիությունը:* Այն ընդգծում է, որ պետությունը հանդես է գալիս որպես քաղաքականության սուբյեկտ և ունի լեգիտիմ զինված բռնության իրավունք: Այդ իրավունքը հիմնականում ամրագրված է պետության օրենսդրությունում և լուսաբանվում է միջազգային իրավունքում: Հենց պետությունը և միայն այն իշխանության բարձրագույն մարմինների միջոցով որոշում է բանակի նախանշանակումը, խնդիրները, դրա կիրառման եղանակները, ուղղությունները և բնույթը: Հատկապես հիշարժան է 1992-1994թթ. ԵԱՀԿ անդամ պետությունների անվտանգային համագործակցության ֆորումի շրջանակներում մշակված ԵԱՀԿ «Անվտանգության ռազմաքաղաքական ասպեկտների վարքականոնը» ուղեցույցը, որտեղ նշվում էին համակարգային անվտանգային նորաստեղծ համակարգի շրջանակներում պետությունների ներքին և միջազգային գործունեության կարգավորման հիմնական սկզբունքներն ու ուղղությունները ռազմաքաղաքական ոլորտում [2]: Միջազգային այս իրավական-կանոնակարգային փաստաթղթի համաձայն, որն ընդունվեց Բուդապեշտում 1994թ. դեկտեմբերի 3-ին, ԵԱՀԿ անդամ յուրաքանչյուր պետություն պարտավորվում էր բացառել այնպիսի ուժերի գոյությունը, որոնք չեն ենթարկվում սահմանադրորեն հիմնավորված իշխանության մարմիններին կամ չեն վերահսկվում դրանց կողմից, և չեն աջակցի այդպիսի ուժերի:

Պետական պատկանելիությունը հաջորդիվ նշանակում է ռազմական կառավարման բարձր կենտրոնացում: Որպես պետական կառույց, բանակը ինքնաբավ մարմին չէ, ինչպես նաև, այն պետք է կատարի միայն օրինական, Սահմանադրությանը համապատասխան ընտրված և գործող կառավարության հրամանները: ԵԱՀԿ-ի հիշատակված վարքականոնում նշված է, որ յուրաքանչյուր անդամ պետություն իր միջազգային պարտավորություններին համապատասխան պետք է ապահովի սեփական ռազմականացված ուժերի զերծ մնալը այնպիսի մարտական խնդիրների կատարման ունակությունների

## ՔԱՂԱՔԱԳԻՏՈՒԹՅՈՒՆ

ձեռք բերումից, որոնք դուրս են այդ ուժերի ստեղծման նպատակների շրջանակից: Պետական պատկանելությունը որոշվում է նաև զինված ուժերի համալրման բավականին լայն սոցիալական և ազգային հենքով: Բանակի համալրումը իրականացվում է պետության ամբողջ բնակչության հաշվին, այդ մասին նշված է նաև ՀՀ Սահմանադրության 14-րդ հոդվածում՝ «Յուրաքանչյուր քաղաքացի պարտավոր է օրենքով սահմանված կարգով մասնակցել Հայաստանի Հանրապետության պաշտպանությանը» [3]: Բանակի համալրման ուղղությամբ համաշխարհային պրակտիկայի ուսումնասիրության արդյունքներով կարող ենք եզրակացնել, որ գոյություն ունի երկու մոտեցում: Առաջինը՝ համալրում բացառապես ի հաշիվ օտարերկրյա քաղաքացիների (վարձակալություն), ինչպես օրինակ Վատիկանում է, և երկրորդը՝ զինապարտություն, ինչպես աշխարհի ժամանակակից պետությունների մեծամասնությունում:

Համաշխարհային պատմությունում շատ օրինակներ կան զինված ուժերի համալրման այդ երկու հիմնական տարբերակների տարբեր եղանակների կիրառման: Սակայն դրանցից յուրաքանչյուրի ընտրությունը, զինվորական ծառայության անցման կարգը, դրանից ազատման պայմանները, զինվորական կադրային պահուստների ձևավորման ուղիները և շատ այլ հարցեր իրենց կարգավորումները ստանում են քաղաքականության ոլորտում:

Պետությունն իր վրա վերցնելով զինվորական ծառայության մեջ գտնվող քաղաքացիների մասին հոգածությունը՝ ազատում է նրանց այլ տեսակի գործունեությունից: Զինվորական ծառայության ել զինծառայողի կարգավիճակի մասին ՀՀ Օրենքի 8-րդ հոդվածում այլ հարցերի հետ մեկտեղ նշված են նաև այլ տեսակի գործունեություն իրականացնելու սահմանափակումները, ընդ որում սույն հոդվածի 1-ին մասով սահմանված սահմանափակումները չպահպանելը զինծառայողի նկատմամբ հանգեցնում է կարգապահական, ինչպես նաև օրենքով սահմանված այլ պատասխանատվության կիրառման[4]: Զինծառայողները պետք է ամբողջությամբ զբաղված լինեն ռազմական գործով, ինչը թույլ կտա իրականացնել նրանց համակարգված պատրաստությունը: Սա հատկապես կարևոր է ներկայիս պայմաններում,



## ՔԱՂԱՔԱԳԻՏՈՒԹՅՈՒՆ

ռազմական գործում մասնագիտական ուղղությունների ավելացումով և դրանք արհեստավարժ կադրերով համալրման անհրաժեշտության բարձրացումով: Խոսքը այնպիսի մասնագիտությունների մասին է, առանց որոնց հնարավոր չէ իրականացնել բանակի բնականոն գործունեությունը: Ոչ պակաս կարևոր դեր ունի զորքերի օպերատիվ – մարտավարական պատրաստությունը և անձնակազմի ռազմամասնագիտական պատրաստումը, որոնք հնարավոր է հաջողությամբ իրականացնել միայն կանոնավոր բանակի առկայության պայմաններում:

*Երկրորդ: Ընդհանուր առմամբ բանակը նախատեսված է պատերազմ վարելու համար: Զինված ուժերը պետությանը միայն շքերթներ անցկացնելու և տարերային աղետների չեզոքացման համար չեն անհրաժեշտ: Դեռ Կլաուզեվիցն էր ժամանակին ասում, որ զինվորին կերակրում, հանդերձավորում, զինում և ուսուցանում են միայն այն բանի համար, որ նա պատրաստ լինի մարտի մեջ մտնել անհրաժեշտ պահին անհրաժեշտ վայրում:*

Ինչպես և ցանկացած պետական հաստատություն, բանակը ևս ունի իր գործառույթները, որոնք իրենց մեջ ընդգրկում են բանակի նախանշվածությունը և պարտականությունը, գործունեության հիմնական շրջանակները և հասարակության ու պետության պահանջմունքների ապահովմանն ուղղված դերին:

Տեսականորեն գործառույթները տարանջատվում են հանրայինի, լատենտայինի, իրավիճակային և անոմալ գործառույթների: Հանրային գործառույթները համընկնում են բանակի բացահայտ խնդիրների և նպատակների հետ, լատենտային գործառույթները բացահայտում են իրենց միայն ժամանակի ընթացքում և հանդես են գալիս որպես բանակի կենսագործունեության կողմնակի արդյունք (օրինակ, զինծառայողի անձի զարգացումը և հասարակությունում սոցիալական մոբիլության բարձրացումը, երկակի նախանշվածության տեխնոլոգիաների մշակումը և այլն): Իրավիճակային գործառույթները դրսևորվում են արտակարգ իրավիճակներում, երբ բանակը ներգրավվում է անհետաձգելի, այդ թվում հասարակության կայունությունը և բարեկեցությունը սպառնալիքի տակ դրած, ոչ ռազմական հիմնախնդիրներ լուծելու համար: Անոմալ գործառույթները չնայած, որ դրվում են

## ՔԱՂԱՔԱԳԻՏՈՒԹՅՈՒՆ

իշխանության կողմից բանակի վրա, դուրս են բանակի պաշտոնական նախանշվածության շրջանակներից, հատուկ չեն դրան ըստ բնորոշման և, որպես կանոն, թաքցվում են հասարակությունից:

Նշված գործառույթների հայեցակարգվածության աստիճանից կախված կառուցվում են բանակի դերի և նախանշվածության տարատեսակ մոտեցումներ և մեկնաբանություններ:

Ըստ մոտեցումներից մեկի կողմնակիցների, բանակը պետք է կատարի այն ամենը, ինչ կարող է: Իր կազմի և կառուցվածքային կազմակերպման, ներքին կարգուկանոնի, կարգապահության և մարդկանց պատրաստության համապատասխան, բանակը ի վիճակի է կատարել ամեն ինչ՝ նախադպրոցական հաստատություններում երեխաների խնամքից կամ գյուղերում կոլ կթելուց սկսած մինչև խաղաղ ցուցարարների ցրում, ագրեսորի զինված խմբավորումների ոչնչացում:

Պետության քաղաքականության շարունակության դրսևորման եղանակներից մեկն է պատերազմը և ինչպես իր «Պատերազմի մասին» աշխատությունում էր նշում ականավոր ռազմական տեսաբան Կ. ֆոն Կլաուզեֆցը, պատերազմը քաղաքականության շարունակությունն է բռնության կիրառման եղանակով:

Պատերազմի ընդհանուր օրենքները արտահայտում են պատերազմի և հասարակական կյանքի այլ երևույթների միջև առկա առավել էական կապերն ու հարաբերությունները և այդ օրենքներից բխում են զինված պայքարի օրենքները, որոնք արտահայտում են պատերազմ վարելու գլխավոր և վճռական ձևի՝ զինված պայքարի հիմնական կապերն ու հարաբերությունները: Պատերազմի քաղաքական նպատակներից զինված պայքարի ընթացքի և ելքի կախվածությունը արտահայտվում է հատկապես ռազմավարական մասշտաբներում: Ուժերի հարաբերակցության անգամ խիստ անբարենպաստ պայմաններում, այլ հավասար պայմանների դեպքում, հաղթանակ է տոնում այն կողմը, որը վարում է արդարացի պատերազմ [5]: Չորքերի վճռական մարտական գործողությունները հետևանք են պետության վճռական քաղաքական նպատակների իրականացման: Վճռական քաղաքական նպատակներ ասելով տվյալ դեպքում պետք է հասկանալ այն-

## ՔԱՂԱՔԱԳԻՏՈՒԹՅՈՒՆ

պիսի նպատակներ, որոնց հասնելը էականորեն կփոփոխի աշխարհի (տարածաշրջանի) քաղաքական իրադրությունը: Այդպիսի նպատակների հասնելու եղանակները և ընթացքում լուծվող խնդիրները պարտադիր չէ, որ պետք է լինեն ռազմական կամ զինված բախման շրջանակներում: Զինված ուժերը, հանդիսանալով պետության ռազմական անվտանգության և պաշտպանության երաշխիք, իրականացնելով օրենսդրորեն իրենց վերապահված ռազմավարական զսպման գործառույթը, կարող են ապահովել պետության ռազմավարական շահերը: Այստեղ անհրաժեշտ է առանձնահատուկ նշել քաղաքականության և զինված ուժերի գործունեության փոխկապվածության հիմնախնդրի մասին և առանձնացնել այդ համատեքստում 20-րդ դարի ականավոր ռազմական տեսաբան Ա.Ա.Սվեչինի մոտեցումները.

- ռազմական գիտության կախվածությունը հասարակության տնտեսական և սոցիալ-քաղաքական գործընթացներից,
- պետության քաղաքականության ազդեցությունը ռազմական դոկտրինի էության և բովանդակության վրա,
- գիտության և տնտեսության զարգացման մակարդակները և հատուկ առանձնացնել,
- ներքին և արտաքին քաղաքականության փոխազդեցությունը պատերազմի ժամանակ [6]:

Ներկայումս համաշխարհային գերտերությունների բանակների և դրանց գործառույթների ուսումնասիրությունը ցույց է տալիս, որ զինված ուժերը, հասարակության հույսերն արդարացնելու նպատակով, կարող են իրենց վրա վերցնել նոր խնդիրների լուծման պատասխանատվություն: Արտասահմանյան հետազոտողները կարծում են, որ զինված ուժերը պատասխանատվություն են կրելու շիկացած տարածաշրջաններում խաղաղության ապահովման համար, բևեռների և տիեզերքի նվաճման, թմրանյութերի շրջանառության դեմ պայքարի գործում, կարիքավոր ընտանիքների երեխաների կրթության և մասնագիտական պատրաստության համար, տարերային աղետների հետևանքների վերացման, ահաբեկչության դեմ պայքարի համար և այլն:

## ՔԱՂԱՔԱԳԻՏՈՒԹՅՈՒՆ

Բանակը պետք է հրաման կատարի և միշտ կգտնվեն մարդիկ, ովքեր կհիմնավորեն բանակի ցանկացած տեսակի կիրառման քաղաքական որոշման առկայության պայմաններում դրա անհրաժեշտությունը, իրավաչափությունը, նպատակահարմարությունը:

### Օգտագործված գրականության ցանկ

1. Ф.Энгельс., Армия., "New American Cyclopedia"., հայր. II., էջ. 123–140. 1858 թ.
2. Code of conduct on politico-military aspects of security, OSCE, 1994.
3. ՀՀ Սահմանադրություն, 2015.
4. ՀՀ Օրենքը Ձինվորական ծառայության և զինծառայողի կարգավիճակի մասին:
5. *Cuse X*. Справедливая война? О военной мощи, этике и идеалах. М., 2006.
6. А.А.Свечин., Стратегия., Военный вестник., М., 1927.

## АРМИЯ КАК ГОСУДАРСТВЕННОЕ ВОЕННОЕ УЧРЕЖДЕНИЕ

### Գայկ Օганեսյան

НОИУ МО РА, к. воен. н.

В статье рассматривается армия как государственная организация, ее роль, предназначение и разные аспекты применения. Государство является субъектом политики и имеет легитимное право применения силы, определяет предназначение и задачи армии, способы, направления и характер ее применения. В контексте законов вооруженной борьбы, вооруженные силы рассматриваются как гарант обороны и военной безопасности государства. Они осуществляют законодательством определенную функцию стратегического сдерживания, чем и обеспечивают стратегические интересы государства. Анализ сделан на основе законов Республики Армения, а также основных положений международных правовых регулирующих документов.

## ՔԱՂԱՔԱԳԻՏՈՒԹՅՈՒՆ

---

**Ключевые слова:** армия, государство, общество, политика, война, стратегические интересы, вооруженные силы, вооруженная борьба.

### ARMED FORCES AS A MILITARY INSTITUTION OF THE STATE.

**Hayk Hovhannisyan**

NDRU, MOD, RA, PhD in Military Science

The article elaborates on the armed forces as a state institution, their role, mission and various practical aspects. A state, as a policy subject and a bearer of a legitimate right to use force, is defining the role and mission of its armed forces, as well as the ways, realms and types of its enaction. In the context of the armed struggle laws, the armed forces are to ensure the defense and the military security of a state. They implement a legally defined function of strategic containment and thus, ensure the strategic interests of the state. The analysis is based on the laws of the Republic of Armenia, as well as the main provisions of the relevant international regulatory documents.

**Keywords:** army, state, society, policy, war, strategic interests, armed forces, armed struggle.

*Ընդունվել է տպագրության՝ 24.03.2021թ.*

*Գրախոսվել է՝ 26.04.2021թ.*

## ՔԱՂԱՔԱԳԻՏՈՒԹՅՈՒՆ

### ՔԱՂԱՔԱԿԱՆ ԵՐԿԽՈՍՈՒԹՅՈՒՆԸ ԻԲՐԵՎ ԱՐԴԻ ՔԱՂԱՔԱԿԱՆ ՄՇԱԿՈՒՅԹԻ ԶԱՐԳԱՑՄԱՆ ՀԵՌԱՆԿԱՐ

#### Անիկ Մարգարյան

ԵՊՀ, Քաղաքական գիտության պատմության և տեսության ամբիոն,  
ասպիրանտ  
anik.margaryan02@gmail.com, +374 98 151007

Քաղաքական երկխոսության մշակույթի վրա հիմնված պետության և հասարակության միջև փոխգործակցությունը պայմաններ է ստեղծում ուժեղ և բարեկեցիկ պետության զարգացման համար: Ժամանակակից փոփոխվող քաղաքական համակարգերում պետության և քաղաքացիական հասարակության փոխգործակցության ժողովրդավարական միտումները պահանջում են երկխոսական հաղորդակցության նոր տեխնոլոգիաներ, որոնք անհրաժեշտ պայման են պետություն-հասարակություն ամուր կապի և հասարակական համընդհանուր համերաշխության համար: Այդ տեխնոլոգիաների ուսումնասիրությունը թույլ է տալիս բացահայտել ժամանակակից պայմաններում երկխոսության մշակույթի առանձնահատկություններն ու այն գործոնները, որոնք խոչընդոտում են պետության և հասարակության միջև երկխոսության հաստատմանը:

Ժամանակակից քաղաքական համակարգերում քաղաքական երկխոսության անհրաժեշտությունը հիմնավորվում է նրանով, որ հասարակական-քաղաքական համակարգերի ապակառուցողականությունը կազմալուծում է սոցիալական միջավայրը՝ այն դարձնելով հարվածական:

Ուսումնասիրելով քաղաքական երկխոսություն հասկացությունը, սակայն, ակնհայտ է դառնում, որ հենց երկխոսությունն է պետության և հասարակության միջև փոխգործակցության ամենաարդյունավետ մեխանիզմը, որը նպաստում է համազգային խնդիրների և հակասությունների լուծմանը, համաձայնության և փոխըմբռնման ձեռքբերմանը՝ ժողովրդավարության համախմբման համարեքսպում:

**Հիմնաբառեր.** քաղաքական երկխոսություն, քաղաքական մշակույթ, սոցիալական հաղորդակցություն, քաղաքացիական հասարակություն, պետություն, քաղաքական համակարգ

Քաղաքական համակարգերին ներքնապես բնորոշ են ինչպես կառուցողականությունը, այնպես էլ ապակառուցողականությունը, ուստի քաղաքական մշակույթի զարգացման ժամանակակից փուլն անհնար է պատկերացնել առանց կառուցողական քաղաքական երկխոսության, որն ապահովվում է շահագրգիռ կողմերի գիտակցական բարձր մակարդակի միջոցով և նպաստում է հասարակության տեսակետների, կարծիքների, գնահատականների հանրայնացմանը, օգնում կողմերի միջև համաձայնության հաստատմանը՝ մշակելով քաղաքական գործունեության ծրագիր և մեխանիզմ[1]: Քաղաքական հաղորդակցության, քաղաքական երկխոսության անհրաժեշտությունը հիմնավորվում է նրանով, որ հասարակության յուրաքանչյուր ոլորտի և պետության միջև շահերի համաձայնությունը հաստատում է քաղաքական համակարգի ժողովրդավարական լինելը և ուրվագծում է զարգացման նոր հեռանկարներ: Այստեղ է, որ օբյեկտիվորեն հարց է առաջանում՝ արդյոք պետությունը և հասարակության առանձին ոլորտները տիրապետո՞ւմ են քաղաքական հաղորդակցության անհրաժեշտ տեխնոլոգիաներին:

Մասնագիտական գրականության մեջ առկա տեսակետների վերլուծությունը հնարավորություն է տալիս եզրակացնելու, որ հետխորհրդային պետությունները, անցում կատարելով ժողովրդավարական հասարակարգին, դեռևս չեն ազատվել վարչափրամայական հասարակարգի տրամաբանությունից, ինչը թույլ չի տալիս մշակել քաղաքական երկխոսության մշակույթի ժամանակակից հստակ մեխանիզմներ, որոնք կօգնեն պետության և հասարակության կայուն փոխգործակցությանը:

Արդի քաղաքական փիլիսոփայության մեջ հետզհետե ուրվագծվում է այսպես կոչված «երկխոսության շրջադարձ» հասկացությունը, որի կարևորությունը հիմնավորվում է ինչպես հասարակագիտության, այնպես էլ բնական գիտությունների ոլորտում: Քաղաքագիտության

## ՔԱՂԱՔԱԳԻՏՈՒԹՅՈՒՆ

մեջ այս միտումները արտացոլվում են ժողովրդավարության տարբեր մոդելներում՝ շեշտը դնելով դրա հաղորդակցական (դիսկուրսիվ, տեղեկատվական և այլն) բաղադրիչի վրա:

Երկխոսություն հասկացության ուսումնասիրության հիմքերը դրվել են հին հունական քաղաքակրթության ակունքներում: Դեռևս Սոկրատեսը և Պլատոնը սահմանեցին երկխոսությունը՝ որպես ճշմարտությանը հասնելու ճանապարհ: Փիլիսոփայական երկխոսության ուսումնասիրությունը, ինչպես սովորաբար նշում են, սկսվում է Լ. Ֆոյերբախից, իսկ դրա մեթոդաբանության սահմանումը՝ Մ. Բուբերի ստեղծագործություններից: Հերմենևտիկայի վերաբերյալ Հ.Գադամերի, Է. Հուսերլիի ֆենոմենոլոգիայի մասին աշխատություններում ներկայացվում է երկխոսության բնույթն ու կառուցվածքն ամբողջությամբ [1]: Գիտական գրականության մեջ երկխոսության տեսության և պրակտիկայի խնդիրները, երկխոսության հաղորդակցությունը դարձել են վերլուծության առարկա Լ.Յակուբինսկու, Ա. Լոսևի, Վ.Մեժուևի, Ֆ.Շարկովայի, Օ.Աստաֆիևայի և այլոց ուսումնասիրություններում: Հենց այս ժամանակաշրջանին է վերագրվում երկխոսության հասկացության ծագումը, դրա՝ հաղորդակցության մշակույթի բարոյական բաղադրիչի ստեղծումը, և հաղորդակցության տեսակների տարբերակումը: Անտիկ ժողովրդավարության պայմաններում ձևակերպված երկխոսության նորմերը, կանոնները, սկզբունքները, ինչպես նաև մշակույթը կարևոր են նաև ժողովրդավարության ժամանակակից էության, երկխոսության և հաղորդակցության մշակույթի ձևավորման համար:

Մինևույն ժամանակ, քաղաքական երկխոսության վերաբերյալ ժամանակակից գրականության ուսումնասիրությունը, քաղաքական քննարկումներն ու երկխոսությունները արտացոլող նյութերի վերլուծությունը ցույց է տալիս պետական գործիչների, քաղաքական առաջնորդների, քաղծառայողների, կուսակցությունների, շարժումների անմիջական ներգրավվածության անհրաժեշտությունը քաղաքական երկխոսության բավականին պարզ տեխնոլոգիաների մշակման և կիրառման հարցում: Բանն այն է, որ կողմնակիցներից մեկի հաղթանակը մյուսի նկատմամբ դեռևս չի ենթադրում երկխոսության տեխնոլոգիաների զարգացում, քանի որ այն չպետք է հիմնվի «հաղթանակ հանուն հաղ-



## ՔԱՂԱՔԱԳԻՏՈՒԹՅՈՒՆ

թանակի» դիսկուրսի վրա, այլ ստեղծի համընդհանուր, պետական շահի գաղափար, որն օգնում է հաղթահարել քաղաքական ճգնաժամերը:

Քաղաքական երկխոսության մշակույթի ձևավորման հարցում ահիրաժեշտ է հաշվի առնել հիմնախնդրի բարոյական կողմը: Երկխոսության բարոյական մշակույթը արտացոլում է պետական պաշտոնյաների, քաղաքական առաջնորդների հոգևոր և բարոյական ներուժը, նրանց կենտրոնացումը անհատի, հասարակության և պետության շահերի վրա: Հետևաբար, քաղաքական հաղորդակցության և քաղաքական երկխոսության բարոյական սկզբունքների սահմանման հետևողական մոտեցումների զարգացումը կարող է հետաքրքրել ոչ միայն գիտնականներին, այլև նրանց, ովքեր ներգրավված են հակամարտող կողմերի շահերը ներդաշնակեցնելուն՝ հանուն ընդհանուրի բարօրության:

«Քաղաքական հարաբերությունների տեսանկյունից երկխոսությունը խելամիտ այլընտրանք է բռնությանը, ահաբեկչությանը, հեղափոխություններին, ապստամբություններին, խռովություններին, քաղաքական ծայրահեղականությանն ու անհանդուրժողականությանը: Միևնույն ժամանակ, քաղաքականության մեջ երկխոսություն չի նշանակում երկու կամ ավելի անձանց գրույց քաղաքական հարցերի շուրջ, այլ փոխգործակցության որոշակի այլընտրանք, բանակցային գործընթաց և գործընկերություն, որը հիմնված է քաղաքական հաղորդակցության սուբյեկտների միջև դիսկուրսիվ հավասարության սկզբունքների վրա, փոխըմբռնման և փոխշահավետ արդյունքի հասնելու համար՝ հաշվի առնելով առկա կարծիքների և հետաքրքրությունների լայն շրջանակը»[2]:

*Քաղաքական երկխոսության հայեցակարգը ներառում է մի քանի բնագավառներ.* նախ երկխոսությունը ենթադրում է առնվազն երկու կողմի ներգրավվածություն: Պետական համակարգերի դիտարկման դեպքում քաղաքական երկխոսության մի կողմում պետությունն է, որը ներկայացված է պետական մարմինների, պետական և քաղաքական իշխանության սուբյեկտների միջոցով, մյուսում՝ հասարակությունը: Այս գործընթացում հասարակությունը բավականին բարդ սոցիալական սուբյեկտ է, որը քաղաքացիների շահերի բավարարումը ապա-

## ՔԱՂԱՔԱԳԻՏՈՒԹՅՈՒՆ

հովում է այն ոլորտներում, որտեղ պետությունը, այս կամ այն պատճառներով, վերջիններիս շահերի իրագործումը չի իրականացնում:

Հետևաբար, արդի պայմաններում առավելապես ընգծվում է իշխանության՝ պետական և սոցիալական կառուցվածքի, և հասարակական կառույցների փոխգործակցության հարցերի բազմակողմանի վերլուծությունը և համընդհանուր փոխհամաձայնեցված լուծումների որոնումը, ինչը կարող է ապահովվել միայն քաղաքական երկխոսության մշակույթի զարգացմամբ:

*Որո՞նք են քաղաքական երկխոսության առանձնահատկությունները արդիականության համապետքստում:*

Առաջին հերթին, արդի քաղաքական հասարակարգը բնութագրվում է պետական մարմինների գործունեության ոչ այնքան մեծ արդյունավետությամբ (սոցիալական և համայնքային ոլորտի չլուծված խնդիրներ, առողջապահություն, կրթություն և այլն): Պետությունը, որպես բարդ քաղաքական համակարգ (ըստ Պ. Սորոկինի) պետք է զտվի կոռուպցիայից, ծայրահեղ բյուրոկրատացումից, և դրանով իսկ վերականգնի հասարակության վստահությունը: Այս բոլոր արատները խոչընդոտում են պետության հետ երկխոսությանը՝ խարխլելով նրա հանդեպ վստահությունը:

Հետևաբար, արդի քաղաքակրթական զարգացումների համատեքստում քաղաքական երկխոսության գիտական զարգացման կարևորագույն հիմնահարցերի է օտարումը, որը խոչընդոտում է ամբողջարկմանը՝ բևեռացնելով հասարակությունը, նրա առանձին ինստիտուտներն և քաղաքացիներին՝ պետությունից և պետական մարմիններից: Պետության գործունեության ապակառուցողական արդյունավետությունն առաջացնում է անջատողականության, էթնո-ազգայնականության գործընթացներ: Նման սահմանային իրավիճակներում պետության քաղաքական վերնախավը ստիպված է երկխոսության գնալ հասարակության հետ բավականին բարդ քաղաքական պայմաններում: Հասկանալի է, որ գոյություն ունեցող օտարման և անվստահության մթնոլորտը խոչընդոտում է քաղաքական երկխոսության կայացումը, այն դարձնում անհեռանկարային:

## ՔԱՂԱՔԱԳԻՏՈՒԹՅՈՒՆ

Երկրորդ. այսօր հասարակությունը համախմբման, կատարելագործման և սեփական սուբյեկտայնության ձևավորման կարիք ունի՝ որպես հասարակական-քաղաքական գործընթացներին ակտիվ մասնակցության արտացոլում:

Երրորդ. քաղաքական երկխոսության դերը կարևոր է նաև միջմշակութային հաղորդակցության բարդ ժամանակակից խնդիրների, միջմշակութային հակամարտությունների լուծման գործում: «Համաշխարհայնացման գործընթացը արմատապես փոխել է սոցիալական կյանքի պայմանները: Այլ մշակույթների ներկայացուցիչների հետ շփումը շատերը հաճախ ընկալում են որպես հակամարտության աղբյուր» [3, էջ 10]:

Երկխոսությունը համընդհանուր խնդիրների լուծման ուղին է, որը ոչ միայն ցույց է տալիս ապամբողջարկումից (դեզինտեգրացիա) խուսափելու ճանապարհները, այլ նաև հաստատում է տարբեր մշակույթների և քաղաքակրթությունների միջև երկխոսության հեռանկարներ, ինչը դիտարկվում է որպես նոր աշխարհի ներկայիս զարգացման ռազմավարություն [4, էջ 17]: Նման պայմաններում քաղաքական երկխոսության արդյունավետությունը բարձրացնելու համար պետությունը և հասարակությունը պետք է մեղմացնեն հնարավոր խնդիրները, որոնք անխուսափելի են բազմաշերտ հասարակության պայմաններում:

*Ի՞նչ մեխանիզմներ են մշակվում այս գործընթացի ընթացքում:*

Նախ անհրաժեշտ է արժեքների կայուն համակարգի զարգացում, որոնցից է ավանդույթների սոցիալականացումը, հաղորդակցման մշակույթի ձևավորումը:

Բանն այն է, որ քաղաքական երկխոսության մշակույթը անհրաժեշտ է ենթարկել համակողմանի և համապարփակ տեսական ուսումնասիրության: Մասնագիտական գրականության մեջ առկա հիմնական տեսակետները միակողմանի են, ուստի տվյալ հետազոտության մեջ նպատակահարմար է քաղաքական երկխոսության մշակույթը վերլուծել առավել ամբողջական՝ հաղթահարելով հմիմնահարցի միակողմանիությունը:

## ՔԱՂԱՔԱԳԻՏՈՒԹՅՈՒՆ

Այսպիսով, արդի քաղաքական մշակույթը ձևավորում է քաղաքական երկխոսության հեռանկարային ընթացակարգ, որը թելադրված է հաղորդակցական տեխնոլոգիաների հրամայականներով:

Երկխոսությունը ենթադրում է փոխըմբռնում, որը պետք է դառնա իշխանությունների քաղաքական հոետորաբանության էությունը: «Երկխոսությունը հաղորդակցվող կողմերի միջև տեղեկատվական և էքզիստենցիալ փոխազդեցություն է, որի միջոցով տեղի է ունենում փոխըմբռնում» [5, էջ 317]: Այնուամենայնիվ, իշխանությունների քաղաքական հոետորաբանությունը երբեմն կարող է հիմնված լինել մանիպուլյացիոն տեխնոլոգիաների վրա:

Պոպուլիստական հոետորաբանությունը ժողովրդին վերածում է ոչ թե փոխգործակցության սուբյեկտի, այլ միակողմանի ազդեցության օբյեկտի, որպես պետության հակադիր, ավելի շուտ չեզոք կողմ:

Երկխոսության համակարգային վերլուծությունը նախ ենթադրում է դրա հայեցակարգի, էության սահմանում (ի՞նչ նպատակների է ծառայում երկխոսությունը, ինչի՞ համար է այն) [6, էջ 310-327]: Երկխոսության կառուցվածքը կարևոր է. այն որոշում է ոչ միայն երկխոսության մասնակիցների կազմը, այլև նրանց կապերը՝ տեղեկատվական, քաղաքական, սոցիալական և այլ: Կարևոր է հաշվի առնել նաև քաղաքական երկխոսության գործառույթները. պետության և հասարակության միջև հարաբերությունների ռազմավարական, մարտավարական և ընթացիկ (գործառնական) խնդիրների լուծում: Այս խնդիրները կարող են կոնկրետացվել պետության և հասարակության կյանքի հետևյալ ոլորտներում. Մշակութային, մտավոր - տեղեկատվական, քաղաքական ռազմական, տնտեսական, սոցիալական, բնապահպանական:

Հայտնի տեսաբան Վ. Մեծումը, խոսելով մշակույթի էության մասին, նշում էր, որ մշակույթի ամենախոր «գաղտնիքը» մարդկային շփման մեջ է: Մարդը կարող է արդյունավետորեն համագործակցել և շփվել այլ մարդկանց հետ միայն այն ժամանակ, երբ նա զարգացած հաղորդակցական մշակույթ ունի: Պետության և հասարակության միջև երկխոսության արդյունավետությունը մեծապես կախված է քաղաքացիական հասարակության մշակույթի մակարդակից: Երկխոսության մշակույթի հիման վրա կառուցված պետության և հասարակու-

## ՔԱՂԱՔԱԳԻՏՈՒԹՅՈՒՆ

թյան միջև փոխգործակցությունը պայմաններ է ստեղծում ուժեղ և բարեկեցիկ պետության զարգացման համար [7]:

Ժամանակակից պայմաններում պետության և քաղաքացիական հասարակության միջև քաղաքական երկխոսության առանձնահատկությունները բնութագրվում են պետության և հասարակության միջև կայուն, կառուցողական երկխոսության բացակայությամբ: Մի կողմից, կառավարությունը գիտակցում է քաղաքացիական հասարակության զարգացման և ամրապնդման, հանրային երկխոսության ընդլայնման անհրաժեշտությունը: Մյուս կողմից, այդ գործընթացներն իրականացվում են իշխանությունների կողմից խիստ վերահսկողության ներքո և, որպես արդյունք, ձևականացվում են: Ըստ այդմ, հորիզոնական, այսինքն՝ գործընկերային հարաբերությունները, հաղորդակցական կապերը փոխակերպվում կամ մոդելավորվում են [8]:

Երկխոսությունից, հավասար փոխգործակցությունից խուսափելը առաջացնում է շահերի բախում, հուսահատության, հոռետեսության, քաղաքացիների ինքնակազմակերպման ինքնաբուխ գործընթացների, հանրահավաքների և քաղաքացիական հեղափոխությունների առաջացում:

Ամփոփելով ժամանակակից քաղաքական համակարգերում երկխոսության մշակույթի առանձնահատկությունները կարելի է նշել.

- պետության և հասարակության միջև քաղաքական երկխոսությունը կարելի է բնութագրել որպես կարևոր հաղորդակցման գործընթաց, որի նպատակն է ներդաշնակեցնել այդ շահերը, վերացնել հակասություններն ու բախումները՝ պետության զարգացման կայուն ճանապարհ ուրվագծելու համար:
- պետության և քաղաքացիական հասարակության փոխգործակցության ժողովրդավարական միտումները պահանջում են զարգացնել երկխոսական հաղորդակցության նոր տեխնոլոգիաներ, կենտրոնացնել դրանց վրա քաղաքագետների, սոցիոլոգների, մշակութաբանների, փիլիսոփաների, հոգեբանների և այլ հետազոտողների ուշադրությունը:
- քաղաքական վեճերի, հակամարտությունների, բարդ իրավիճակների պայմաններում, որոնք բնորոշ են վերափոխման

## ՔԱՂԱՔԱԳԻՏՈՒԹՅՈՒՆ

փուլում գտնվող պետություններին, երկխոսության մշակույթն ստանում է առաջնային դերակատարում:

Այսպիսով, երկխոսության մշակույթը արդի քաղաքական մշակույթի զարգացման անխուսափելի հեռանկարն է, որը ենթադրում է պետության մեջ քաղաքացիական հասարակության ամրապնդման հրամայականը:

### Օգտագործված գրականության ցանկ

1. Борисенко О.А. Политический диалог как вид диалога культур в условиях глобализации. // Научный электронный архив. URL: <http://econf.rae.ru/article/4879>
2. Зайцев А.В. Государство и гражданское общество: дефицит диалога // Гуманитарные научные исследования. – Август 2013. – № 8 [էլեկտրոնային տարբերակ]. URL: <http://human.snauka.ru/2013/08/3703> (дата обращения: 25.05.2014).
3. Рот, Юлиана. Межкультурная коммуникация. Теория и тренинги: учебно – методическое пособие. М., 2006.
4. Диалог культур в глобализирующемся мире: мировоззренческие аспекты/ отв.ред. В.С.Степин, А.А.Гусейнов; Ин-т философии. М., 2005.
5. История философии:Энциклопедия. Минск, 2002.
6. См.: Комарова Л.В. Культура политического диалога. Теория и практика культуры: Альманах. Вып.3:\ Под общ. Ред. В.К Егорова. М., 2005.
7. Идея культуры: очерки по философии культуры, В.М. Межуев, URL: <https://cyberleninka.ru/article/n/v-m-mezhuev-ideya-kultury-ocherki-po-filosofii-kultury>
8. Քաղաքական երկխոսության մշակույթը ժողովրդավարության համախմբման համատեքստում, Խ.Գ.Գալստյան, էլեկտրոնային նետարձակում՝ [http://ysu.am/files/02Kh\\_Galstyan.pdf](http://ysu.am/files/02Kh_Galstyan.pdf).

## ПОЛИТИЧЕСКИЙ ДИАЛОГ КАК ПЕРСПЕКТИВА РАЗВИТИЯ СОВРЕМЕННОЙ ПОЛИТИЧЕСКОЙ КУЛЬТУРЫ

**Аник Маргарян**

ЕГУ, кафедра Теории и истории политологии, аспирант

Сотрудничество государства и общества, основанное на культуре политического диалога, создает условия для развития сильного, процветающего государства. В современных изменяющихся политических системах демократические тенденции взаимодействия государства и гражданского общества требуют новых технологий диалога, которые являются необходимым условием для прочных отношений между государством и обществом. Изучение этих технологий позволяет выявить особенности культуры диалога в современных условиях и факторы, препятствующие установлению диалога между государством и обществом.

Необходимость политического диалога в современных политических системах основана на том факте, что деструктивность социальных и политических систем разрушает социальную среду, делая ее фрагментированной.

Однако при рассмотрении концепции политического диалога становится ясно, что диалог является наиболее эффективным механизмом сотрудничества между государством и обществом, который способствует решению национальных проблем, противоречий устанавливая согласие и взаимопонимание в контексте консолидации демократии.

**Ключевые слова:** политический диалог, политическая культура, социальная коммуникация, гражданское общество, государство, политическая система

POLITICAL DIALOGUE AS A PERSPECTIVE FOR THE  
DEVELOPMENT OF MODERN POLITICAL CULTURE

**Anik Margaryan**

YSU, Chair of Theory and History of Political Science,  
Postgraduate Student

Cooperation between the state and civil society, based on the culture of political dialogue, creates conditions for the development of a strong, prosperous state. In modern changing political systems, the democratic tendencies of interaction between the state and civil society require new technologies of dialogue, which are basis for strong relations between the state and civil society. Study of these technologies makes it possible to identify the features of the culture of dialogue in modern conditions and the factors that hinder the establishment of a dialogue between the state and society.

The need for political dialogue in modern political systems is based on the fact that the destructiveness of social and political systems destroys the social environment, making it fragmented.

However, when considering the concept of political dialogue, it becomes clear that dialogue is the most effective mechanism of cooperation between the state and society, which contributes to the solution of national problems, establishing contradictions by establishing agreement and mutual understanding in the context of the consolidation of democracy.

**Keywords:** political dialogue, political culture, social communication, civil society, state, political system

*Ընդունվել է տպագրության՝ 25.03.2021թ.*

*Գրախոսվել է՝ 26.04.2021թ.*



## ՔԱՂԱՔԱԳԻՏՈՒԹՅՈՒՆ

### ԲԱՆԱԿՑԱՅԻՆ ՍՈՒԲՅԵԿՏՆԵՐԻ ՀՈԳԵԲԱՆԱԿԱՆ ՆԿԱՐԱԳԻՐԸ ԵՎ ԲԱՆԱԿՑՈՒԹՅՈՒՆՆԵՐԻ ՎԱՐՄԱՆ ՈՃԱՅԻՆ ԱՌԱՆՁՆԱՀԱՏԿՈՒԹՅՈՒՆՆԵՐԸ

#### **Անիկ Մարգարյան**

ԵՊՀ, Քաղաքական գիտության պատմության և տեսության ամբիոն,  
ասպիրանտ  
anik.margaryan02@gmail.com, +374 98 151007

*Բանակցությունները պոռթկումների ասպարեզ չեն,  
այլ դիվանագիտական կարողությունների  
գործադրման ու դրանց կիրառման հարթակ:  
**Ֆրանսիական ասացվածք***

Բանակցությունները մարդկային փոխազդեցության կարևորագույն եղանակ են, որոնց շնորհիվ հնարավոր է դառնում համագործակցության միջոցով հասնել շահերի փոխադարձ բավարարման: Բանակցություններում յուրաքանչյուր կողմի մասնակցի համար գերխնդիր է դառնում համոզել մյուս կողմին ընդունել առաջարկված տարբերակները ու հասնել սեփական նպատակների իրագործման: Յուրաքանչյուր բանակցող իր հերթին դիվանագետ է, ով իրեն բնորոշ ու իրեն հատուկ անձնային ոճով փորձում է հասնել առաջադրված նպատակին: Անձնային ոճերի իմացությունն ու դրանց առանձնահատկությունների ուսումնասիրությունը թույլ է տալիս ավելի լավ ճանաչել բանակցողին և բանակցությունների ընթացքում դրսևորվել ըստ պարզաճի: Բացի այդ անձնային ոճերի իմացությունը թույլ է տալիս թեթևացնել բանակցողի խնդիրն ու ըստ մյուս կողմի վարքի ու անձնային առանձնահատկությունների՝ վարել մտածված քաղաքականություն:

**Հիմնաբառեր.** քաղաքական բանակցություն, անձնային ոճ, բանակցային մասնակից, բանակցային կողմ, հոգեբանական նկարագիր

Մասնագիտական գրականության մեջ բանակցությունների վարման անձնային ոճերի բազմազան վերլուծություններ կան, որոնցից յուրաքանչյուրը ունի իր առանձնահատկությունները: Բանակցություն-

## ՔԱՂԱՔԱԳԻՏՈՒԹՅՈՒՆ

ների վարման անձնային ոճերը ամբողջանում են հենց բանակցողի անհատական-հոգեբանական նկարագրով, նրա մասնագիտական որակներով: Այդ առումով անձնային ոճը մարդու էության արտացոլանքն է, նրա հոգեբանական դիմագիծը: Մարդը հենց ինքը ոճ է, ուստի բանակցություններում անձնային ոճերն ամբողջովին տարբերակելը դժվար է: Չնայած այս օբյեկտիվ բարդությանը՝ բազմաթիվ հետազոտողներ և հոգեբաններ փորձել են համակարգել անձնային ոճերը՝ խմբավորելով ու դասակարգելով:

Առանձնահատուկ ուշադրության է արժանի շվեյցարացի հայտնի հոգեբան Կառլ Գուստավ Յունգի տիպաբանությունը: Տեսաբանի կարծիքով յուրաքանչյուր մարդ ի ծնե որոշակի նախագիծ է և այն կայուն է մնում իր ամբողջ կյանքի ընթացքում: Նրա մոտեցման համաձայն՝ անհատի հոգետիպի ուսումնասիրությունը թույլ է տալիս հասկանալ նրա վարքն ու նույնիսկ կանխատեսել նրա հետագա քայլերն ու որոշումները:

Ըստ այս տրամաբանության, Յունգն առանձնացնում է հետևյալ հոգետիպերը՝

- Սենսորիկներ՝ պրագմատիկ են, կոնկրետ են իրենց պահանջներում, պատասխանատու են, հաղորդակցության ընթացքում ձգտում են հստակ արտահայտել իրենց գաղափարները, ի ծնե պրակտիկ են իրենց գործունեության մեջ:
- Ինտուիտիվներ՝ ունեն կերպարային մտածողություն, միտված են ինտուիտիվ գործողությունների, մտքերն արտահայտում են շատ պատկերավոր, ի ծնե թեորետիկներ են:
- Տրամաբանողներ՝ ռացիոնալությունը վեր են դասում զգացմունքայնությունից, վիճում են հանուն ճշմարտության, հակված են քննադատել հակառակորդի թերությունները:
- Էթիկներ՝ միտված են հաշվի առնելու մյուսների զգացմունքները, հարաբերություններում գնահատում են ներդաշնակությունը, բավականին նրբանկատորեն են խոսակցություն վարում:
- Իռացիոնալներ՝ հեշտությամբ են հարմարվում փոփոխություններին, պատրաստ են հստակ փոխել իրենց դիրքորոշու-

## ՔԱՂԱՔԱԳԻՏՈՒԹՅՈՒՆ

մը շփման ընթացքում, հաղորդակցության նկատմամբ զգայուն են, հակված են անմտածված քայլերի:

- Ռացիոնալներ՝ կազմակերպված են և կանոնակարգված, հակված են կարգուկանոնի և խստապահանջության, քննարկում են խնդիրները մանրակրկտորեն և փաստարկված, հակված են պլանավորված գործողությունների:
- Էքստրավերտներ՝ հեշտությամբ են ծանոթանում և շփման մեջ մտնում, նույնորեն բաց են և՛ անծանոթների, և՛ հարազատների նկատմամբ, երբեմն իրենց ազատությամբ ճնշում են զրուցակցին:
- Ինտրովերտներ՝ երկար են մտածում արտահայտվելուց առաջ, հիանալի կարողանում են լսել զրուցակցին, կասկածամտորեն են վերաբերում բոլոր տեսակի հաճոյախոսություններին, հեշտ են ներփակվում իրենք իրենց մեջ, չեն սիրում, երբ զրուցակիցը հնչեցնում է արդեն իսկ ուրիշի կողմից հնչեցված միտքը երկրորդ անգամ, հեշտությամբ հոգնում են աղմկոտ վայրերում[1]:

Անձնային գործոնի ազդեցությունը քաղաքականության վրա համարվում է անվիճարկելի իրողություն: Բանն այն է, որ բազմաթիվ քաղաքագետներ, հոգեբաններ, կրոնագետներ, տնտեսագետներ հաճախ են բանավիճում այս հարցի շուրջ ու առաջ քաշում իրենց մոտեցումները, այնուամենայնիվ որոշ տեսաբաններ թերահավատորեն են մոտենում անձի դերին քաղաքականությունում ու համարում, որ այն աննշան է: Ի վերջո պետք է խոստովանենք, որ շատ հաճախ հարց է առաջանում, թե ինչպիսի՞ն կլինեք այս կամ այն պետության զարգացման հեռանկարը, եթե այն ունենար այլ ղեկավարներ: Արդյո՞ք պատմությունը կկրկնվեր, թե՞ առաջ կգային նոր հանգամանքներ: Սրանք հարցեր են, որոնք տանջում են առաջատար մասնագետներին բոլոր ժամանակներում: Այդ իսկ պատճառով անհրաժեշտություն կա վերլուծել ու հասկանալ, թե որքան մեծ է անձնային գործոնի դերը քաղաքական բանակցություններում և արդյոք քաղաքական բանակցությունների արդյունավետությունը միայն կախված է անձնային գործոնից, թե կան այն պայմանավորող նաև այլ գործոններ:

Հետազոտողների տեսակետներն այս հարցի կապակցությամբ իրարամերժ են, որոշ տեսաբաններ կարծում են, որ անձնային գործոնը քաղաքական բանակցություններում այլևս առաջնային չէ, քանի որ այժմ քաղաքական բանակցություններն ունեն օբյեկտիվ այլ չափումներ: Օրինակ, կանադացի հետազոտող Ջոն Ուինհեմը նշում էր, որ քաղաքական բանակցություններում մասնակիցների դերը մեծ չէ, քանի որ գործարար բանակցությունների ժամանակ մասնակիցները պարզապես այս կամ այն կազմակերպության ներկայացուցիչներն են և նրանց համար կարևորագույն նպատակ է դառնում ապահովել շահեկան համաձայնագրի կնքումն ու ամրապնդումը: Եթե այդ պահանջը չբավարարվի, նրանց հեշտությամբ կփոխարինեն այլ մասնակիցներով: Այսինքն, Ջ. Ուինհեմն հավաստիացնում էր, որ կարևոր են բանակցությունների ընթացքը, իսկ անձինք պարզապես ֆիգուրներ են, որոնք յուրաքանչյուր պահի կարող են փոխարինվել: Սակայն նա նաև նշում էր, որ չպետք է ժխտենք, որ բանակցություններում անձային գործոններն էական նշանակություն կարող են ունենալ, քանի որ հաճախ անձնային հատկանիշների շնորհիվ է, որ բանակցությունները կարող են տպավորիչ լինել ու դրանց մասին կարող են երկար խոսել, իսկ հակառակի պարագայում բանակցային մասնակցին հնարավոր է դիտարկել որպես անդեմ ենթակա, որը ոչ մի դեր չունի բանակցությունների ընթացքի մեջ [2]:

Այսինքն բանակցությունների հաջողությունների ամրագրումը կախված է ոչ միայն անձից, այլ նրա որոշակի անձնային հատկանիշներից: Պակաս ուշագրավ չէ նաև ամերիկացի գիտնականներ Չարլզ և Մարգարետ Հերմանների տեսակետը, ովքեր վերլուծելով առաջին համաշխարհայինին մասնակից պետությունների ղեկավարներին՝ անցկացրեցին գիտափորձ, որի ժամանակ հավաքագրվեցին երկու ուսանողական խմբեր: Առաջին խումբն ընտրվեց պատահականության սկզբունքով, իսկ երկրորդում՝ ներգրավվեցին ուսանողներ, ովքեր իրենց բնավորությամբ մոտ էին առաջին համաշխարհային պատերազմին մասնակցած պետությունների ղեկավարներին: Նրանց առաջարկվեց նախօրոք սահմանված սցենարով մտածել առաջիկա քայլերի մասին: Սակայն ամեն ինչ արվել էր այնպես, որ նրանք չհասկանային, որ դիտարկումը իրականացվելու էր առաջին համաշխար-

հայինն պատերազմի մասնակից լիդերների համանմանությամբ: Արդյունքում պարզ դարձավ, որ երկրորդ խմբում ներգրավված ուսանողները գրեթե նույնությամբ նկարագրեցին պատմական արդեն ծանոթ անցյալն ու իրենց քայլերի հաջորդականությամբ կրկնեցին պատմությանն արդեն հայտնի լիդերներին: Այսպիսով, այս հեղինակներն առաջ քաշեցին այն գաղափարը, որ քաղաքական յուրաքանչյուր իրողությունում բավականին մեծ է հենց լիդերի ու նրա բնավորության դերն ու նշանակությունը: Նրանք նշում էին, որ այս ամենից չպետք է զատել քաղաքական բանակցությունները, քանի որ հենց այստեղ են առաջին հերթին հանդես գալիս լիդերի որոշում կայացնելու ունակությունները [3, էջ 388]:

Լեբեդևան Մ. փորձ է կատարում ընդհանրացնել այն գծերը որոնցով պետք է օժտված լինի բանակցողը և այդ ամենն ամբողջացնում է մեկ բառով՝ անվանելով դա պրոֆեսիոնալիզմ: Նա նշում էր, որ առանց մասնագիտական գիտելիքների չի կարելի բանակցություններ վարել և դա վերաբերում է բոլոր բնագավառներին՝ տնտեսական, քաղաքական, սոցիալական և այլն: Առաջին հերթին պետք է հասկանալ խնդիրը, որին և փորձում են լուծում տալ կողմերը: Բացի մասնագիտական գիտելիքներից անհրաժեշտ են նաև պրոֆեսիոնալ ունակություններ և որոշակի փորձ [4, էջ 158]: Լեբեդևան Մ. նշում է, որ անհրաժեշտ է արագ և հմուտ կերպով կողմնորոշվել յուրաքանչյուր իրավիճակում, ճիշտ կերպով ներկայացնել սեփական դիրքորոշումը, ընկալել բանակցությունների ռիթմը: Լեբեդևան Մ. հատկապես կարևորում էր փորձը և նշում, որ քաղաքական բանակցություններում չպետք է ներգրավվեն այսպես կոչված դիլետանտներ, ովքեր ավելի շատ անվստահություն են առաջացնում: Նա նաև մատնանշում էր, որ կարևոր չէ, թե ինչ հատկանիշներով են նրանք օժտված՝ նրանց առկայությունն արդեն իսկ կասկածի տեղիք է տալիս: Հաճախ բանակցությունների ընթացքում առաջանում են անսպասելի իրավիճակներ, որոնց ընթացքում կարող են ի հայտ գալ հարցեր, որոնք կապ չունեն բանակցային թեմայի հետ և այստեղ շատ կարևոր է բանակցությունների մասնակիցների լայն տեսահորիզոնը, որը նրանց թույլ կտա

կողմնորոշվել յուրաքանչյուր անսպասելի զարգացման ընթացքում և գուցե վճռորոշ դեր կատարել վերջնական լուծման հարցում[5]:

Խոսելով բանակցությունների ընթացքում անձնային հարաբերությունների հաստատման բանակցողի հատկանիշի մասին՝ պետք է նշենք, որ հոգեբանության մեջ առանձնացվում են հարաբերությունների երկու տարատեսակ՝ դերային կամ գործնական և միջանձնային հարաբերություններ[2]:

Չնայած ժամանակակից գրականությունում ավելի հաճախ հանդիպում ենք բանակցությունների՝ որպես գործընթացի դիտարկումներին, սակայն ԱՄՆ-ի առաջատար մասնագետներից Չեստեր Լի Կարասը այն հազվադեպ մասնագետներից էր, ով ևս կենտրոնանում էր բանակցային գործընթացում անձնային դերի կարևորության վրա: Նա հատկապես բանակցություններում առանձնացնում էր բանակցողի՝ իր կարծիքը հիմնավորելու և մինչև վերջ այն առաջ քաշելու հատկանիշը: Այս հիմքով նա մարդկանց բաժանում էր երկու խմբի՝ փոփոխվողներ և անփոփոխներ: Առաջինները նրանք են, ովքեր փոփոխում են իրենց տեսակետը, իսկ երկրորդները նրանք են, ովքեր ոչ մի ազդեցության ներքո իրենց տեսակետը չեն փոփոխում: Այսպիսով նա այդ տիպերը համեմատում է կոմֆորմիստների և նոնկոմֆորմիստների հետ [6, էջ 400]:

Հեղինակը յուրաքանչյուր բանակցողի խորհուրդ է տալիս լինել երբեմն կոշտ, քանի որ բանակցողը չպետք է մոռանա, որ բանակցություններն էլ ինչ- որ առումով խաղ են, որտեղ հաղթանակը կախված է նաև անձնային հատկանիշներից: Բանակցողը պետք է փորձի խոսել ավելի դանդաղ ու հասկանալի, հանդարտ ու ոչ բարձր տոնով:

Այս ամենն ամփոփելով կարող ենք նշել, որ անգամ իրարամերժ կարծիքների կիզակետում միևնույն է, հասկանալի է դառնում, որ բանակցողի անձնային հատկանիշները կարող են վճռական լինել բանակցությունների ելակետում, ուստի յուրաքանչյուր բանակցությունից առաջ անհրաժեշտ է լուրջ մոտենալ պատվիրակության ձևավորմանն ու կախված նպատակներից՝ ընտրել իրավիճակին համապատասխան բանակցողներ: Ի վերջո, չպետք է թերագնահատել անձնային դերն ու բանակ-

## ՔԱՂԱՔԱԳԻՏՈՒԹՅՈՒՆ

---

ցողի հատկանիշների կարևորությունն ու պետք է օգտագործել այս կարևոր հանգամանքը որքան հնարավոր է ռացիոնալ ու արդյունավետ:

### Օգտագործված գրականության ցանկ

1. Юнг К.Г. Психологические типы. 2001.  
<http://www.lib.ru/PSIHO/JUNG/psytypes.txt>.
2. Личные качества участника переговоров,  
<http://neznaniya.net/jekonomika/upravlenie/pravila-vedenija-peregovorov/1706-lichnye-kachestva-uchastnika-peregovorov.html>.
3. Margaret G. Herman, Charles F. Herman, Joe D. Haga How decision units shape foreign policy behavior., "How Decision Units Shape Foreign Policy Behavior". In Charles F. Hermann, Charles W. Kegley, Jr., and James N. Rosenau (eds.), *New Directions in the Study of Foreign Policy*. London: Allen and Unwin, 1987.
4. Лебедева М.М. Технология ведения переговоров., М. 2010.
5. Նույն տեղում:
6. Каррас Ч. Искусство ведения переговоров / Пер. с англ. М. Ц. Шабат. – М.: ЗАО Изд-во ЭКСМО, 1997.

### PSYCHOLOGICAL DESCRIPTION OF NEGOTIATING PARTIES AND PECULIARITIES OF NEGOTIATION STYLES

#### **Anik Margaryan**

YSU, Chair of Theory and History of Political Science,  
Postgraduate Student

Negotiations are the most important way of human interaction, through which it is possible to achieve mutual satisfaction of interests through cooperation. It becomes a priority for each party to participate in the negotiations to persuade the other party to accept the proposed options and achieve its own goals. Each negotiator, in turn, is a diplomat who tries to achieve the goal in his own personal style. Knowledge of personal styles and the study of their features allows you to get to know

## ՔԱՂԱՔԱԳԻՏՈՒԹՅՈՒՆ

the negotiator better, to appear properly during the negotiations. In addition, knowledge of personal styles allows you to ease the negotiator's problem and pursue a well-thought-out policy according to the behavior and personal characteristics of the other party.

**Keywords:** political negotiation, personal style, negotiating participant, negotiating party, psychological description

### ПСИХОЛОГИЧЕСКОЕ ОПИСАНИЕ ПЕРЕГОВОРНЫХ СУБЪЕКТОВ И СТИЛИСТИЧЕСКИЕ ОСОБЕННОСТИ ВЕДЕНИЯ ПЕРЕГОВОРОВ

**Аник Маргарян**

ЕГУ, кафедра Теории и истории политологии, аспирант

Переговоры - важнейший способ человеческого взаимодействия, с помощью которого можно достичь взаимного удовлетворения интересов путем сотрудничества. Для каждой стороны становится приоритетом участие в переговорах, чтобы убедить другую сторону принять предложенные варианты и достичь своих собственных целей. Каждый переговорщик, в свою очередь, является дипломатом, который пытается достичь поставленной цели в своем личном стиле. Знание личных стилей и изучение их особенностей позволяет лучше узнать переговорщика, правильно выступить на переговорах. Кроме того, знание личного стиля позволяет вам облегчить проблему переговорщика и проводить хорошо продуманную политику в соответствии с поведением и личными характеристиками другой стороны.

**Ключевые слова:** политические переговоры, личный стиль, участник переговоров, сторона переговоров, психологическое описание

*Ընդունվել է փաշարոյթային՝ 25.03.2021թ.*

*Գրախոսվել է՝ 26.04.2021թ*



**ՊԵՏԱԿԱՆ ԾԱՌԱՅՈՒԹՅԱՆ ՀԱՄԱԿԱՐԳԻ ԷԹԻԿԱԿԱՆ  
ԱՌԱՆՁՆԱՀԱՏԿՈՒԹՅՈՒՆՆԵՐԸ**

**Երանուհի Մանուկյան**

ԵՊՀ, Սոցիալական փիլիսոփայության, բարոյագիտության և  
գեղագիտության ամբիոն, փ.գ.թ.  
e.manukyan@ysu.am, +374 77 752443

Հողվածում վերլուծության են ենթարկվում պետական ծառայության համակարգի էթիկական յուրահատկությունները: Պետական ծառայության ցանկացած բարեփոխում բնութագրվում է ինչպես սոցիալական համակարգերին բնորոշ ինքնակարգավորման մեխանիզմներով, այնպես էլ հստակ կառավարչական մոտեցումներով: Պետական ծառայության էթիկան դիտարկվում է իբրև նորմատիվային էթիկայի ինքնուրույն ճյուղ, որը բնութագրվում է որպես արժեքների և նորմերի, հնարավորությունների և արգելքների ամբողջություն, որը ինչպես կողմնորոշում, այնպես էլ կարգավորում է պետական ծառայողների գործողությունները:

**Հիմնաբառեր.** էթիկա, պետական ծառայության էթիկա, կանոնակարգ, նորմեր, լիբերտար, իրավունք:

Պետական ծառայության համակարգը բնութագրվում է էթիկական որոշակի յուրահատկություններով, որոնք հստակ նորմավորված են, բայց միևնույն ժամանակ ենթարկվում են սիներգետիկ օրինաչափությունների, այսինքն՝ նույնքան ինքնակարգավորվող են: Պետական ծառայության էթիկան իբրև էթիկայի ինքնուրույն ճյուղ ձևավորվել և զարգացել է բոլորովին վերջերս, բայց նրա ակունքները գալիս են անցյալի խորքերից: Էթիկա հասկացությունն առաջին անգամ գիտական շրջանառության մեջ դրվել է Արիստոտելի կողմից, որպես «գործնական» փիլիսոփայության հետազոտության յուրահատուկ ոլորտի, որը փորձում է պատասխանել «ինչպե՞ս պետք է վարվել» հարցին: Էթիկան իբրև գիտություն կարգավորում է մարդկային վարքը: Էթիկան առաջացել է հասարկությունում տարբեր փոխհարաբերությունների կարգավորման օբյեկտիվ անհրաժեշտությունից [1, էջ 203]:

## ՓԻԼԻՍՈՓԱՅՈՒԹՅՈՒՆ

Ակնհայտ է մի փաստ, որ սոցիալական իրականության անխուսափելի հեռանկարային զարգացումը հիմնված է էթիկական գաղափարների վրա, որոնք ծնում են առողջ սոցիալական հարաբերություններ [2, էջ 66-67]:

Ի՞նչ է իրենից ներկայացնում էթիկան և որն է նրա դերը պետական ծառայությունում: Էթիկա հասկացությունն առաջացել է ֆրանսերեն «etiquete» բառից: Որպես հասարակական գիտակցության առանձին ձև, էթիկան իրենից ներկայացնում է անհատի կամ որևէ հանրության կողմից ընդունված բարու և չարի, արդարի և անարդարի, պարտքի զգացումի, խղճի մասին պատկերացումներ, որոնք հետագայում դառնում են հասարակության մեջ գերիշխող բարոյական նորմեր և սկզբունքներ: Իսկ որպես հասարակական հարաբերությունների հատուկ տեսակ, էթիկան իրենից ներկայացնում է սովյալ հասարակությունում պատմականորեն գոյություն ունեցող կապերը, որոնք հիմնվում են որոշակի ավանդույթների, սովորույթների և հասարակական կարծիքի ուժի վրա: Էթիկան առաջացել է հասարակությունում տարբեր փոխհարաբերությունների կարգավորման օբյեկտիվ անհրաժեշտությունից: Յուրաքանչյուր ոլորտ էթիկական կարգավորման կարիք է զգում, և հետևաբար բացառություն չի կազմում նաև պետական ծառայության համակարգը: Պետական ծառայողի էթիկայի կանոնները բարոյականության համընդհանուր սկզբունքների վրա հիմնված, պետական ծառայողի վարվելակերպի, վարքագծի և փոխհարաբերությունների առանձնահատկությունները կարգավորող նորմեր են, ինչն առավել ընդգծում է արդի հարափոփոխ աշխարհում էթիկայի նորովի վերաիմաստավորման կարևորությունը և անհրաժեշտությունը:

Ժամանակակից քաղաքակիրթ աշխարհում էթիկան հանդիսանում է մարդկությունից և մարդկային բնույթից անբաժան համարվող երևույթ, նրա դերն ու նշանակությունը ավելի ու ավելի է կարևորվում և առաջնային դասվում մի շարք ոլորտներում, մասնավորապես պետական ծառայության համակարգում, քանի որ պետական ծառայողների «զսպաշապիկները» գնալով բավականին «թուլանում» են, ուստի տրամաբանական է, որ էթիկան իրականացնում է սոցիալական հանրույթի ամբողջարկման և զսպման դերը:

## ՓԻԼԻՍՈՓԱՅՈՒԹՅՈՒՆ

Ժամանակակից մասնագիտական գրականության մեջ առանձնահատուկ հնչեղություն են ստանում այնպիսի հիմնահարցեր, ինչպիսիք են՝ պետական ծառայության ոլորտում էթիկայի կանոնակարգման համակարգի ստեղծումը, պետական ծառայողների ապաբարո գործունեության դեմ պայքարելու եղանակները, օրենսդրության կարգավորման անհրաժեշտությունը և վերջինիս կատարելագործումը: Պետական ծառայության էթիկան չի հանդիսանում այսպես կոչված կախարդական փայտիկ: Սակայն բարոյական գործոնների արհամարհումը կամ դրանց շահագործումը ավելի վտանգավոր է, քանի որ հանգեցնում է անբարոյականության օրինականացմանը պետական ծառայությունում: Պետական ծառայությունը գործունեության յուրահատուկ տեսակ է, որը կապված է պետության քաղաքականության իրականացման և պետության անունից բնակչության շրջանում տնտեսական, քաղաքական և սոցիալական ծրագրերի իրականացման հետ[3, էջ 31]: Հարկ է նկատել, որ պետական ծառայության էթիկայի մասին հարցադրումները լայնորեն սկսեցին քննարկվել հետխորհրդային կամ անցումային հասարակություններում, քանի որ նախկին վարչահրամայական հասարակարգի ուղղահայաց սոցիալական հարաբերություններին փոխարինելու եկան՝ ժամանակակից հորիզոնական կապերն ու փոխհարաբերությունները:

Պետական ծառայության տարբեր մակարդակներում վարչական-իշխանական լիազորությունների ծավալը տարբեր է: Ստորին մակարդակներում այդ լիազորությունների ծավալը մեծ չէ՝ շարքային աշխատողները կատարում են գործառույթներ, բայց և այնպես նրանք նույնպես օժտված են որոշակի իշխանական լիազորություններով: Պետական ծառայության էթիկան իր մեջ ներառում է էթիկայի գաղափարախոսական համակարգի մի ամբողջ շարք պահանջներ՝ հիմնական անհատական որակները ենթարկեցնելու իրականացվող գաղափարին, բացառությամբ նրանց, ովքեր ընդունակ չեն ընդունելու այն մեթոդներն ու եղանակները, որոնք անհրաժեշտ են դրված նպատակին հասնելու համար [4, էջ 166]: Պետական ծառայության համակարգում միշտ էլ գոյություն են ունեցել պետական ծառայողների վարքագծի ձևական և ոչ ձևական մեթոդներ, հսկողության եղանակներ, որոնք ներկայացվել են պետա-

## ՓԻԼԻՍՈՓԱՅՈՒԹՅՈՒՆ

կան ծառայողներին: Գոյություն ունի նաև պետական ծառայողների ներքին սանկցիաների համակարգ: Պետական ծառայության կազմակերպման ժամանակ առկա են յուրահատուկ դեպքեր, որոնք հակազդում են պետական ծառայողից պահանջվող բարոյական որակներին:

Պետք է նշենք, որ իրավունքն էլ իր հերթին հանդիսանում է պատմականորեն որոշակի համահարաբերակցության ձև, որն ապահովում է հասարակական համակարգի ամբողջականությունը՝ բոլոր անհատական և խմբային շահերը պետական իշխանության հատուկ շահերին հարկադրաբար ենթարկեցնելու միջոցով: Իհարկե այդպիսի կառուցվածքը կրում է խորհրդային գաղափարախոսական հասարակարգի հստակ «հետքերը», ինչն էլ դրսևորվել է, նախևառաջ, ամեն անձնական, նույնիսկ խմբային շահի՝ պետությանը ենթարկեցնելու միտումով: Հետագայում այս հիմնախնդրի շուրջ քննարկումները առանձնահատուկ հնչեղություն ստացան, որը ուրվագծեց գիտության մեջ զարգացման նոր հեռանկար:

Արդյունքում ձևավորվեց երկու մոտեցում՝ պոզիտիվ-նորմատիվային և լիբերտար: Առաջինը՝ պոզիտիվ-նորմատիվայինը, որպես իրավունքի մասին մաքուր գիտություն, նույնացվում է գործող օրենսդրության հետ: Լիբերտար ուսմունքը ավելի լայն տարածում ունի: Նրա համար ամեն ինչը չէ, որ օրենք է, ապա իրավունք և ընդհակառակը՝ որևէ իդեալական գաղափար չի դադարում լինել իրավական միայն նրա համար, որ ինչ-ինչ պատճառներով ամրագրված չէ այս կամ այն երկրի օրենսդրությունում: Այսպիսով իրավունքի հասկացության մեջ ներմուծվում են նրա էության չափանիշները: Որպես այդպիսի չափանիշներ լիբերտարիստները առանձնացնում են սուբյեկտների և նրանց ազատության չափը: Վերջին հանգամանքը շատ կարևոր է: Պատմության մեջ դիտարկված տարբեր ձևի անձնական կախվածություններից, շահագործումներից և ճնշումներից մարդկանց ազատագրումների առաջադիմական գործընթացները միաժամանակ նաև իրավական առաջադիմություն են, այդ զարգացող ազատության պահպանման, զոյատևման, արտահայտման իրավական ձևերում: Այդ առումով կարելի է ասել, որ մարդկության քաղաքակրթության պատմությունը իրենից ներկայացնում է առաջադիմական շարժում: Իրավական տեսանկյունից այդ գործընթացը նշանակում

## ՓԻԼԻՍՈՓԱՅՈՒԹՅՈՒՆ

է, որ ավելի մեծ թվով մարդիկ (հասարակության ավելի նոր շերտերի և դասերի ներկայացուցիչներ) ճանաչվում են որպես իրավունքի ձևական հավասար սուբյեկտներ[5, էջ 6]:

Նշենք նաև, որ օրենքը, որը մարդկանց բարոյական գիտակցության մեջ չունի հենարան և որն ապահովում է նրա, ինչպես նաև այլ քաղաքացիների կատարումը, կարող է և հաճախ դառնում է ձեռնածությունների շատ վտանգավոր գործիք կամ գործնականում չկիրառվող պաշտոնական փաստաթուղթ՝ «թղթի վրա գրված բառեր»: Ե՛վ այս, և՛ այն դեպքում այն հակասության մեջ է մտնում ինչպես օրենսդիրների որոշումների, այնպես էլ իրավական լիբերտարիզմի գաղափարախոսության հետ[6, էջ 57]: Տվյալ հակասությունը հաղթահարվում է փոխզիջումային տարբերակով, ինչը հնարավորություն է տալիս քաղաքական, պետական և գործնական կյանքում եթե չմիավորել, ապա առավելագույնս մոտեցնել բարոյական և իրավական նորմերը: Այդ իսկ պատճառով ամենևին էլ պատահական չէ էթիկական կանոնակարգերի աճող համբավը գործունեության տարբեր ոլորտներում, այդ թվում քաղաքականության, գործարարության և պետական ծառայության մեջ: Էթիկական կանոնակարգերը օժտված են որոշակի առավելություններով՝ իրավականի համեմատ: Հարց է առաջանում, թե ինչո՞վ են պայմանավորված այդ առավելությունները: Որպես պատասխան առաջարկվում են հետևյալ տարբերակները՝

- իրավական կանոնակարգերը իրենց բնույթով պահանջում են արգելված գործողությունների, ինչպես նաև պատշաճ վարքի կանոնների հստակ ձևակերպում, իսկ գործունեության նշված ոլորտների առանձնահատկությունն այնպիսին է, որ արգելքների և իրամանների ամբողջական ցանկ ստեղծելն անհնար է: Էթիկական կանոնակարգերի հիմքում ընկած են առաջին հերթին ոչ թե իրավական նորմեր, այլ սկզբունքներ, որոնք այս կամ այն պաշտոնատար անձի իրական պրակտիկ գործունեության հետ նույնացնելն ու հարաբերակցելը ավելի հեշտ է,
- մի շարք աղմինիստրատիվ գործողությունների առանձնահատկությունն այնպիսին է, որ ապացուցել մեղքի առկայու-

## ՓԻԼԻՍՈՓԱՅՈՒԹՅՈՒՆ

թյունը ծայրահեղ բարդ է, իսկ առանց դրա իրավական պատժամիջոցի կիրառումը չի կարելի:

- մի շարք գործողություններ՝ ըստ իրենց բնույթի չեն կարող կարգավորվել իրավունքով, և հետևաբար, կարգավորվում են անհատական կամ խմբային բարոյականության նորմերի մեջ, որոնց գործողությունները պակաս արդյունավետ չեն, քանի որ հենց դրանք են հանդիսանում մարդու սոցիալական վարքագծի բազային դրդապատճառներ, իսկ իրավունքով կարգավորվում են միայն մարդկանց գործողությունների ոչ մեծ մասը [7, էջ 546]: Բացի դրանից էթիկական կանոնակարգերն ու չափորոշիչները ուղղված են դեպի մարդկային բնույթի լավ կողմը, իսկ իրավաբանականները՝ պատժամիջոցների շեշտադրմամբ՝ դեպի պատիժը՝ վատը: Այլ կերպ ասած էթիկական նորմերը կարծես վեհացնում են մարդուն՝ հիմնվելով կամքի ազատության վրա, իսկ իրավական նորմերը համապարտադիր նշանակություն ունեն:

Այսպիսով, ուսումնասիրելով պետական ծառայողների վարքագիծը, և վերջինիս կարգավորման նպատակով էթիկական մեխանիզմների ներդրման անհրաժեշտությունը, բացահայտեցինք, թե ի՞նչ է էթիկական, նրա դերն ու նշանակությունը տարբեր ոլորտներում: Մասնավորապես այն պարզ նկատառումով, որ այն հանդիսանում է յուրօրինակ հասարակական ինստիտուտ՝ իրականացնելով մարդկային վարքի կարգավորման գործառույթ՝ նրա բարոյական գնահատման տեսանկյունից: Բացի այդ, անդրադարձ կատարելով նաև էթիկայի և իրավունքի փոխհարաբերություններին, տեսանք, որ դրանք բավականին խորն են, քան կարելի է պատկերացնել, պարզապես այն տարբերությամբ, որ բարոյականությունն ունի կարգավորման ավելի լայն դաշտ, քան իրավունքը:

Ամփոփելով հետազոտության հիմնական արդյունքները, կարող ենք պնդել, որ, ինչպես և մյուս անցումային փուլերում գտնվող երկրները, այնպես էլ Հայաստանը դանդաղորեն է փորձում արդյունավետություն արձանագրել մի շարք ոլորտներում, ուստի դեռևս շատ շտկումների և բարեփոխումների փուլերի միջով պետք է անցի, որ-

## ՓԻԼԻՍՈՓԱՅՈՒԹՅՈՒՆ

պեսզի կարողանա ցանկալի արդյունքին հասնել: Անհրաժեշտ է կերտել նոր պետական ծառայողի կերպար, որը կկարողանա իրենով հավատ ներշնչել հանրությանը և հանդես գալ որպես պետության խորհրդանիշ: Ուստի պետական ծառայության ոլորտում անհրաժեշտ է հետևյալ բարեփոխումները.

- պետական ծառայության ոլորտում օրենսդրության ու նորմատիվ իրավական ակտերի վերանայում ու կատարելագործում,
- կոռուպցիոն գործունեությամբ զբաղվելու համար քրեական պատիժների խստացում,
- ինչպես նաև պետական ծառայողների գործունեության նկատմամբ ավելի խիստ հսկողության մեխանիզմների ներդրում, և էթիկայի նորմերի խախտումների բացահայտման մեխանիզմների կանոնակարգում, քանզի էթիկայի կանոնների ընդունումը նպաստում է պետական ծառայողի մոտ ծառայության ընթացքում սեփական որոշումների, գործողությունների և արարքների սոցիալական հետևանքները կանխատեսելու ընդունակությանը, ինքնակարգավորման ձգտմանը և ինքնավերահսկողությանը:

### Օգտագործված գրականության ցանկ

1. Бакштановский В.И., Согомонов Ю.В., Чурилов В.А. Этика политического успеха. Тюмень.1997.
2. Швейцер А. Культура и этика. М. Издво "Прогресс", 2005.
3. Этика государственной службы. // Государственная служба. Проблемы профессиональной этики. Зарубежный опыт. Реферативный бюллетень. №2(22), 98.М.:Издво РАГС, 2005.
4. Sheeran J.P. Ethics in Public Administration: A Philosophical Approach, Praeger Publishers, 88 Post Road West, 2003.
5. Нерсесянц В.С. Право-математика свободы. М. 1996.
6. Bruce W. Classics of Administrative Ethics, An ASPA Classics Volume, Wetview Press, 2001.
7. Cooper L. T. Handbook of Administrative Ethics, 2-nd edition rev. and expanded, Los Angeles, 2001.

---

ETHICAL FEATURES OF THE PUBLIC SERVICE SYSTEM

**Eranuhi Manukyan**

YSU, Chair of Social Philosophy, Ethics and Aesthetics

Candidate of philosophical sciences, Associate Professor

The article analyzes the ethical features of the public service system. Any reform of the civil service is characterized by both self-regulatory mechanisms specific to social systems and clear governance approaches. Public service ethics is considered as an independent branch of normative ethics, which is characterized as a set of values, norms, opportunities, barriers, which both guides and regulates the actions of civil servants.

**Keywords.** Ethics, public service ethics, regulations, norms, libertarian, law.

ЭТИЧЕСКИЕ ОСОБЕННОСТИ СИСТЕМЫ ГОСУДАРСТВЕННОЙ  
СЛУЖБЫ

**Ерануи Манукян**

ЕГУ, кафедра Социальной философии, этики и эстетики,

к.филос.н., доцент

В статье анализируются этические особенности системы государственной службы. Любая реформа государственной службы характеризуется как механизмами саморегулирования, характерными для социальных систем, так и четкими подходами к управлению. Этика государственной службы рассматривается как самостоятельный раздел нормативной этики, который характеризуется как набор ценностей, норм, возможностей, барьеров, который одновременно направляет и регулирует действия государственных служащих.

**Ключевые слова.** Этика, этика государственной службы, правила, нормы, либертарианство, закон.

*Ընդունվել է փաշարոյթի մ' 05.04.2021թ.*

*Գրախոսվել է' 11.05.2021թ.*



ՍԱՐՍԱՓԸ ՈՐՊԵՍ ԷԿԶԻՍԵՆՑԻԱԼ ՖԵՆՈՄԵՆ

**Ղազար Ավետիսյան**

ԵՊՀ, փ.գ.թ., դոցենտ  
ghazar.avetisyan@ysu.am, +374 98 294623

**Լիլիթ Ավետիսյան**

ԵՊՀ, Հեղբուհական լրացուցիչ կրթության վարչություն  
Lilit.avetisyan@ysu.am, +374 93 334636

Հոդվածում ներկայացվում է սարսափի ֆենոմենի էությունը էկզիստենցիալ փիլիսոփայության համատեքստում, քննարկվում են էկզիստանցիալիզմի հիմնական ներկայացուցիչների հայացքները: Համեմատական վերլուծության միջոցով ներկայացվում են փարբեր հեղինակների տեսակետների նմանություններն ու փարբերությունները: Քննարկվում են սարսափի դերն ու նշանակությունը մարդու անձնային աճի և հոգևոր հարստացման հարցում:

**Հիմնաբառեր.** սարսափ, վախ, էկզիստենցիալ սարսափ, ոչինչ, սահմանային վիճակ, աբսուրդ:

Մարդու հոգևոր կյանքի տարատեսակ դրսևորումների շարքում սարսափի վիճակի կամ սարսափի ապրման ֆենոմենն ունի բարոյական հատուկ նշանակություն: Սարսափի բարոյական նշանակության մասին խոսելիս իհարկե դժվար է, հաշվի առնելով դրա ապակառուցողական դեստրուկտիվ բնույթը մարդու հոգեկանի վրա ունեցած ազդեցության տեսանկյունից: Սարսափի հասկացությունը բովանդակում է ծայրահեղ բացասական էմոցիոնալ հակազդեցություն, և բնական է, որ մարդը ձգտում է ազատվել սարսափի առարկայից և չափազանց տհաճ այդ վիճակից:

Սակայն այս հարցի էթիկական ընկալումը կարող է դրանում բացահայտել մարդու բարոյական աշխարհի լիարժեք ձևավորման համար դրական նշանակություն ունեցող բարոյագիտական խորություններ: Եվ ընդհակառակը՝ այս հասկացությունների անտեսումը կամ դրանց գեղագիտականացումը, որի դրսևորումները տեսնում ենք ժամանակակալից մշակույթում, հանգեցնում են բարոյական վնասների,

## ՓԻԼԻՍՈՓԱՅՈՒԹՅՈՒՆ

քանի որ անձին թույլ չեն տալիս ապրել կեցության ողբերգական խորությունը:

Այս հարցերով, ինչպես գիտենք, զբաղվել է էկզիստենցիալիզմը, որը համակարգային վերլուծության է ենթարկել այս հոգեվիճակները և մշակել է որոշակի հասկացությային ապարատ: Սարսափը, մահը, միայնությունը, տագնապը էկզիստենցիալիզմի կենտրոնական հասկացություններից են: Հասարակությունից անհատի օտարման հետ կապված անհատական սուբյեկտիվ զգացմունքներն ու ապրումները էկզիստենցիալիզմում ենթարկվում են առանձնահատուկ խորքային վերլուծության: 19-րդ դարի վերջին, երբ կառուցվածքային ու բովանդակային լուրջ փոփոխություններ էին տեղի ունենում հասարակական բոլոր ոլորտներում, էկզիստենցիալ փիլիսոփայությունն առաջինն էր, որ իր հետաքրքրությունն ուղղեց սարսափի խնդրին՝ այն դարձնելով կենտրոնական հասկացություն և դիտարկելով որպես իրական կեցությանը հասնելու հիմնական նախապայման:

Պետք է նշել, որ սարսափի փիլիսոփայությունը, որպես գիտական ուսումնասիրության օբյեկտ համեմատաբար նոր է: Իհարկե փիլիսոփայական մտքի պատմության մեջ՝ սկսած Արիստոտելից մինչև Շոպենհաուեր և Նիցշե, կարելի է հանդիպել վախի և սարսափի մասին մտորումների: Վ. Կ. Կանտորը նկատում է, սակայն, որ սարսափի հասկացությունը նոր լույսի ներքո է ներկայանում 20-րդ դարում: Հեղինակն այս պնդումը հիմնավորում է Ֆ. Կաֆկայի ստեղծագործությունների միջոցով՝ նկատելով, որ դրանցում տեղի է ունենում աշխարհայացքային փոփոխություն՝ ողբերգությունից դեպի սարսափ: Վերլուծելով Կաֆկայի հերոսներից մեկին՝ Կանտորը գրում է. «Ողջ աշխարհի դեմ պայքարի դուրս եկած ազատ, ողբերգական հերոսի փոխարեն գալիս է սարսափից քարացած հերոսը, որը չի կարողանում պայքարել աշխարհի, կեցության դեմ, քանի որ կեցությունն այլևս չկա, դրա փոխարեն Ոչինչն է, որի հետ պայքարն ինքնըստիցյան պարզ է, որ անիմաստ է և անպատկերացնելի» [5, էջ 361]: Այսպիսով՝ Կաֆկայի փիլիսոփայության մեջ սարսափը ձեռք է բերում նյութականություն, ձև: Այն էմոցիոնալ վիճակից և գեղագիտական հասկացությունից բացի նաև համընդհանուր վիճակ է, որի մեջ ընկղմված են մշակույթը և

## ՓԻԼԻՍՈՓԱՅՈՒԹՅՈՒՆ

մարդկային կեցությունը: Այլ խոսքով՝ այն կոչվում է «աբսուրդ»: Այս դեպքում աբսուրդը սարսափի տեսակ է, դրա դրսևորման ձև: Սարսափը հիմնականում ասոցացվում է վախի, տագնապի, անելանելիության, ողբերգության, զարմանքի, անկարողության, զզվանքի առավելագույն աստիճանի հետ: Սարսափը ծայրահեղություն է, որին բախվում է մարդն իր առօրյա, սովորական փորձի սահմաններից դուրս: Այն իրավիճակ է, որն առաջանում է առողջ բանականությունից, բնականոն առօրյայից այն կողմ, երբ մարդը հայտնվում է մի խնդրի առաջ, որին չի կարողանում ռացիոնալ լուծում տալ:

Ժամանակակից էկզիստենցիալիզմի միստիկական և չափազանց իռացիոնալիստական մոտիվները սկիզբ են առնում Ս. Կերկեգորի փիլիսոփայական հայացքներից և հետագայում իրենց շարունակությունն են գտնում Մ. Հայդեգերի, Կ. Յասպերսի, Ժ. Պ. Սարտրի, Ա. Քամյուի աշխատություններում: Ա. Քամյուն 20-րդ դարն անվանում է «սարսափի դար»[4, էջ 98-99]: Ժամանակակից մարդը նախորդ դարաշրջանների հետ համեմատած, ավելի լավ է պաշտպանված արտաքին տարբեր վտանգներից: Սակայն ի հայտ են գալիս վախի նոր աղբյուրներ, ինչպիսիք են տեխնածին աղետները, գիտության բացահայտումները և այլն: Սրանից բացի, ձևավորվում է սարսափ, որը կարելի է անվանել էկզիստենցիալ: Այս անվանումը պայմանավորված է նրանով, որ առաջին անգամ ժամանակակից հասարակությունում առկա սարսափի ֆենոմենը վառ արտահայտություն է ստացել էկզիստենցիալ փիլիսոփայությունում՝ ստանալով մարդաբանական կարգավիճակ[2, էջ 7]: Սարսափն էկզիստենցիալ փիլիսոփայությունում ձեռք է բերում հատուկ իմաստ:

Կերկեգորը սարսափը սահմանում է որպես անորոշ ֆոնային տագնապ, որը տարբերվում է որևէ կոնկրետ վտանգի պարագայում առաջացող սովորական վախից: Ժամանակակից շատ մտածողներ Կերկեգորի ստեղծագործությունը համարում են սկզբնական այն կետը, որից սկսվում է 20-րդ դարի թե՛ աթեիստական, թե՛ կրոնական էկզիստենցիալիզմի ճանաչումը՝ իմացաբանական և գեղագիտական տեսությունների տեսանկյունից: Իր «Սարսափի հասկացությունը» և «Ահ ու սարսափ» աշխատություններում Կերկեգորն առանձնացնում է վախի

## ՓԻԼԻՍՈՓԱՅՈՒԹՅՈՒՆ

երկու տեսակ՝ արտաքին պատճառներից առաջացող *սովորական վախ* և *վախ-սարսափ*: Վերջինիս առաջացման պատճառն ըստ Կերկեգորի՝ «Ոչինչն» է, որն ի հայտ է գալիս բնական անմեղ վիճակից՝ ազատության պայման հանդիսացող՝ մեղավոր վիճակի անցնելու ճանապարհին<sup>[7, էջ 98]</sup>: Մարդն, ի տարբերություն այլ կենդանի արարածների, գիտակցում է իր կարողություններն ու հնարավորությունները: Մարդը հրապուրվում է հնարավորություններով, մտածում է դրանց մասին, պատկերացնում է դրանք և ունակ է ստեղծագործական գործունեության միջոցով իրականություն դարձնել այդ հնարավորությունները: Հնարավորությունն ազատությունն է, իսկ մեղքի վախը՝ անցումային օղակն է՝ հնարավորության և այն իրականություն դարձնելու միջև: Ըստ Կերկեգորի՝ պետք չէ խուսափել մեղքի վախից և փնտրել արդարացում սեփական քայլերի համար, քանի որ դա կարող է հանգեցնել ավելի ծանր և անհաղթահարելի հետևանքների: Խուսափողականությամբ մարդը կորցնում է սեփական Ես-ի, անհատականության ձևավորման, կայացման հնարավորությունը: Մարդը պետք է ընդունի մեղքի վախը. միայն խղճատանջությունը, ցավն ու տառապանքն են թույլ տալիս վերականգնել բնականոն կենսագործունեությունը և բարոյականությունը: Որքան շատ է մեղքի զգացումը տանջում մարդուն, այնքան ավելի է մարդը մոտենում իր Ես-ին: Վախ-սարսափը, որը չունի որոշակի կոնկրետ առարկա, վերջին հաշվով մահվան սարսափն է: Մահը Կերկեգորի պատկերացմամբ, ոչ թե կյանքի ավարտն է, այլ այն, ինչն ուղեկցում է մարդուն իր ծնունդից ի վեր: Մահվան վախը սովերի նման անբաժան է մարդուց իր կյանքի ողջ ընթացքում: Մահվան դիտարկումը որպես հասարակ կենսաբանական փաստ, այսինքն մահվան հարցում գիտական մոտեցումը Կերկեգորը համարում է կեղծ, քանի որ յուրաքանչյուր անհատ իր իրականությանը վերաբերվում է անհանգստությամբ: Մարդու կյանքը մահվան ուղի է: Մահը կարող է վրա հասնել ցանկացած պահի, քանի որ կյանքի անբաժան ուղեկիցն է: Մահվան անխուսափելիությունը համադրվում է մահվան ժամի անորոշության հետ: Իմանալով մահվան անհաղթահարելիությունը՝ մարդը պետք է զարգացնի իր ներքին հավատը, պետք է ձգտի հավերժության, փորձի հասնել Աստծուն. «հոգևորի բացակայությունը զուրկ է սարսափից, այն չափազանց

## ՓԻԼԻՍՈՓԱՅՈՒԹՅՈՒՆ

գոհ և երջանիկ է, մինչդեռ իրականում ոգեղենության պակասը տխուր իրողություն է»[7, էջ 142]: Սա է պատճառը, որ Կերկեգորը սարսափը համարում է մեր «լավագույն ուսուցիչը»: Սարսափն ի հայտ է գալիս, երբ մարդու առջև բացվում են նոր հնարավորություններ: Որքան շատ հնարավորություններ և ստեղծագործական կարողություններ ունի մարդը, այնքան ավելի քիչ է վախենում:

Կերկեգորին հաջորդում է էկզիստենցիալ փիլիսոփայության մեկ այլ ներկայացուցիչ՝ Մ. Հայդեգերը: Նա նույնպես տարբերակում է սովորական վախը ահ-սարսափից, սակայն դա չի անում կրոնական հիմքով, այլ երկու հասկացություններն էլ օժտում է ավելի շոշափելի, նյութական նշաններով: Տարբերությունն այն է, որ սովորական վախը միշտ կապված է կոնկրետ առարկայի հետ՝ բնական աղետի, կենդանու, մարդու և այլն: Ահ-սարսափը նման առարկա չունի, այն ավելի խորը հոգեվիճակ է, որը հիմնված է անհանգստության, սպառնալիքի զգացողության վրա[9, էջ 223]: Սպառնալիքն անորոշ է և նրա հետ գործ ունենալ հնարավոր չէ: Ոչ մի ձեռնահաս գոյ չի սպառնում մարդուն: Դա մի իրավիճակ է, որում աշխարհն ընդհանրապես *ոչինչ* չի նշանակում: Բայց դրանով աշխարհը չի անհետացել՝ այն ճնշում է ամեն կողմից՝ չնչին և իռելեվանտ: Հենց այս չնչնությունն է, որ խնդիր է առաջացնում՝ ահը աշխարհում լինելն է որպես այդպիսին: Ահը մարդուց խլում է ինքն իրեն ու աշխարհը հասկանալու հնարավորությունը: Այն միայնակ է դարձնում գոյությունը: Հենց այս հոգեվիճակում է մարդը փորձում դուրս գալ առօրեականության նեղ շրջանից և խորհել իր գոյության սահմանային վիճակի մասին: Այդ սահմանն ըստ Հայդեգերի՝ մահն է: Գոյությունն անընդհատ ընթացք է դեպի մահը: Մարդկային այս հիմնարար բնորոշումը որևէ կապ չունի հոռետեսության կամ վախկոտության հետ: Վախկոտը նա չէ, ով մտածում է մահվան մասին, այլ նրանք, ովքեր ամեն գնով խույս են տալիս մահվան անշրջանցելի հնարավորությունը որպես կյանքի հիմնարար իրողություն ընդունելուց: Մահվան անխուսափելիության ընդունումն այն գործոնն է, որի շնորհիվ ի հայտ է գալիս ներկայության (Dasein) իմաստը:

Ա. Ոսկանյանը վերլուծելով Հայդեգերի հայացքները՝ նկատում է, որ մահն ամբողջացնում է մարդկային ներկայությունը, ի հայտ է բե-

## ՓԻԼԻՍՈՓԱՅՈՒԹՅՈՒՆ

րում նրա վերջավորությունը և պատմականությունը, և դուրս բերելով մարդուն «բոլորի» կողմից պարտադրված անդեմ հարաբերությունների ոլորտից՝ ի բաց է դնում նրան սեփական գոյությանը դեմ հանդիման[1, էջ 212-213]: Հայդեգերի տեսության համաձայն՝ մարդը պետք է սովորի զսպել վախը: Դրան ընդունակ են միայն խիզախ մարդիկ: Վախը թուլություն կամ մեղք չէ, ընդհակառակը՝ միայն ուժեղները կարող են տրվել վախի: Եվ ի վերջո, վախի զսպումն է մարդու համար դառնում այն մեծագույն ձեռքբերումը, որի միջոցով իրացվում է նրա գոյության ճշմարտացիությունը:

Էկզիստենցիալ սարսափը մոտիվացված չէ, անպատճառ է, քանի որ կապված է Ոչնչի հետ, ինչը բացառում է դրա ռացիոնալ մեկնաբանումը: Սարսափի ֆենոմենի մասին դժվար է խոսել, դժվար է այն բացատրել կամ սահմանել, քանի որ այն ամբողջությամբ հասկանալու համար հարկավոր է հասկանալ աշխարհի ծագումը, գոյության ու կեցության հիմքերը: Այս «անորոշ սարսափի» ուժը բավականին հզոր է, ինչն այն դարձնում է մի յուրատեսակ մարդաբանական հաստատուն, կոնստանտ: Սարսափի գոյությունը կապված է մարդու էության հակասականության հետ. մարդը միաժամանակ բնական և անբնական արարած է: Մարդն անազատ է, քանի որ կապված է այդ հակասականությանը, անազատ է սեփական մտքերից և զգացմունքներից, որոնք միաձուլված են գոյության սարսափի հետ: Ընդհանուր առմամբ, ժամանակակից հասարակությունը մարդուն տալիս է հարաբերականորեն ազատ լինելու հնարավորություն, սակայն մարդը, որպես կանոն նախընտրում է հրաժարվել դրանից, քանի որ ազատությունը վախ է ծնում:

Սարսափը կարևոր տեղ ունի Հ. Հեսսեյի աշխատանքներում: «Մանկան հոգի» ստեղծագործությունում վերլուծելով միայնությամբ, անհանգստությամբ և տագնապով լի իր մանկությունը՝ Հեսսեն գրում է. «եթե այս զգացողությունների տանջալի հակամարտությունը ինչ որ գլխավոր զգացողության հանգեցնելու և մեկ բառով բնութագրելու կարիք լիներ, ապա այդ բառը «վախը» կլիներ. Վախ՝ պատժվելու, սեփական խղճիս, հոգուս շարժման, հայացքներիս հանդեպ»[3, էջ 18]:

Էկզիստենցիալ սարսափը չգիտակցված սարսափն է, որը կապված է մարդու ներաշխարհի, նրա էության անհասանելի խորքերի

## ՓԻԼԻՍՈՓԱՅՈՒԹՅՈՒՆ

հետ: Այն բնորոշ է բոլոր մարդկանց և կապված չէ կոնկրետ առարկայի, երևույթի, անձի կամ իրադարձության հետ: Դա սարսափ է հենց կեցությունից և տարբերվում է կեցության տարբեր դրսևորումների հանդեպ եղած վախերից:

Սարտրն իր «Կեցություն և ոչինչ» աշխատությունում անդրադառնալով այս թեմային նշում է, որ վախն առաջանում է աշխարհում գոյություն ունեցող ամեն ինչի նկատմամբ պատասխանատվության զգացումի ներքին ապրման արդյունքում: Բացի այդ, մարդն անընդհատ ընտրության առաջ է, նա պետք է որոշումներ կայացնի, ինչն ուղեկցվում է տագնապով: Ըստ Սարտրի՝ էկզիստենցիալ սարսափն ընտրության ազատության արդյունք է մի աշխարհում, որտեղ Աստված չկա, որտեղ մարդն իրենից բացի այլ հենարան չունի և գիտակցում է պատասխանատվության ծանր բեռը՝ անկայուն կեցության, անօգնականության, միայնության և լքվածության անսահման տարածությունում[8, էջ 925]:

Էկզիստենցիալ վախը կեցությանն ուղեկցող զգացում է, այն կյանքի գիտակցման անհրաժեշտ, անխուսափելի ատրիբուտն է, որն անբացատրելի սարսափ է ծնում մարդու մեջ: Հենց այսպիսի զգացում է ապրել նկարիչ էկսպրեսիոնիստ Էդվարդ Մունկը, ով էկզիստենցիալ սարսափի անսպասելի զգացում է ունեցել իր զբոսանքներից մեկի ժամանակ. «վախից դողալով՝ ես զգացի, թե որքան սարսափելի է, անսահման ճիչը լցնում բնությունը»[10]: Նկարչի այս փորձն է ոգեշնչել նրան ստեղծել իր ամենահայտնի «Ճիչը» կտավը: Կիսելով Մունկի գաղափարները՝ Կերկեգորը նշում է, որ սարսափի այս տեսակի հիմքը մարդու կեցության բնույթն է: Էկզիստենցիալ փիլիսոփայությունում այսպիսի վախը կապվում է մարդու գոյության պայմանների, նրա վերջավոր լինելու, մահվան դատապարտվածության անխուսափելի փաստի հետ: Մարդու՝ որպես ես-ի գոյությունը, նախորդում է նրա էությանը՝ ստեղծելով այն[6, էջ 383]: Մարդը միակ կենդանի արարածն է, ով գիտակցում է իր մահկանացու լինելը, սակայն ձգտում է ապրել այնպես, ասես մահը գոյություն չունի, փորձում է փախչել իր մահից՝ խորասուզվելով կենցաղային խնդիրների կամ զվարճանքների մեջ: Էկզիստենցիալ փիլիսոփայության տեսանկյունից՝ մահվան փաստից

խուսափումը սխալ ռազմավարություն է: Մահից պետք չէ խուսափել, քանի որ այն թույլ է տալիս մարդուն գիտակցել իր իրական էությունը և ճանապարհ է բացում ճշմարիտ, իսկական գոյության համար:

### Օգտագործված գրականության ցանկ

1. Ոսկանյան Ա., Հասկացման անխուսափելիությունը/ դրվագներ փիլիսոփայական հերմենևտիկայի և կազմաքանդման պատմությունից, Եր., 2015:
2. Баринов Д.Н., Эволюция представлений о страхе и тревоге в истории философии // Философия и культура, № 3, 2011.
3. Гессе Г., Последнее лето Клингзора. Душа ребёнка. Клейн и Вагнер; пер. С. Апт – М., АСТ., 2011.
4. Камю А., Бунтующий человек, М., Полит-издат, 1990.
5. Контор В. К., Соседи: Арабески, М.: Изд-во «Время», 2008.
6. Кьеркегор С., Болезнь к смерти / С. Кьеркегор // Страх и трепет. – М.: Изд-во «Республика», 1993.
7. Кьеркегор С., Страх и трепет, М., «Республика», 1993.
8. Сартр Ж.-П., Бытие и ничто. Опыт феноменологической онтологии: пер. с фр. / Жан-Поль Сартр., – М.: АСТ: АСТ МОСКВА, 2009.
9. Heidegger M., Sein and Zeit, Niemeyer, Tubingen, 1993
10. Munch E. «The Great Scream in Nature»: Edvard Munch at MoMA. – Ed. Presca Ahn. The American Reader. N.d. Web. – Dec. 8, 2012. – URL: <http://theamericanreader.com/thegreat-scream-in-nature-edvard-munch-at-moma>



### HORROR AS AN EXISTENTIAL PHENOMENON

**Ghazar Avetisyan**

YSU, PhD in Philosophy, Associate Professor

**Lilit Avetisyan**

YSU, Department of Postgraduate Education

The article presents the essence of the horror phenomenon in the context of existentialist philosophy, reflects the views of the main representatives of existentialism. By means of a comparative analysis, the similarities and differences of opinions of different authors are presented. The role and significance of horror in the personal growth of a person, as well as in matters of spiritual enrichment, are discussed.

**Keywords:** horror, fear, existential horror, nothing, borderline state, absurd.

### УЖАС КАК ЭКЗИСТЕНЦИАЛЬНЫЙ ФЕНОМЕН

**Казар Аветисян**

ЕГУ, к.ф.н, доцент

**Лилит Аветисян,**

ЕГУ, отдел Послевузовского образования

В статье представлена сущность феномена ужаса в контексте экзистенциалистской философии, отражаются взгляды основных представителей экзистенциализма. Посредством сравнительного анализа приводятся сходства и различия мнений разных авторов. Обсуждаются роль и значение ужаса в личностном росте человека, а также в вопросах духовного обогащения.

**Ключевые слова:** ужас, страх, экзистенциальный ужас, ничто, пограничное состояние, абсурд.

*Ընդունվել է րիշագրութեան՝ 17.04.2021թ.*

*Գրախոսվել է՝ 11.05.2021թ.*

## ԼԵԶՎԱԲԱՆՈՒԹՅՈՒՆ

### ԹԵՄԱՏԻԿ ԲԱՌԱՐԱՆՆԵՐԻ ԿԱՌՈՒՑՎԱԾՔԱՅԻՆ ԱՌԱՆՁՆԱՀԱՏԿՈՒԹՅՈՒՆՆԵՐԸ

#### *Հրանուշ Թովմասյան*

*ԲՊՀ, Լեզվաբանության և հաղորդակցման տեսության ամբիոն  
ԵՀ, Կիրառական լեզվաբանության ամբիոն, ք.գ.դ., դրցենտ  
anushtovmasyan@yahoo.com, +374 91 483398*

*Հեղափոխությունը նվիրված է թեմատիկ բառարան կազմելու կառուցվածքային առանձնահատկություններին: Հոդվածում քննարկման առարկա են դարձել թեմատիկ բառարանը և այն կազմելու կառուցվածքային առանձնահատկությունները: Ուսումնասիրությունը կադրել ենք տեսական և էմպիրիկ հեղափոխական մեթոդներից դիտման, համեմատության, վերլուծության, համադրության և ինդուկցիայի մեթոդներով: Արդյունքում եկել ենք այն եզրահանգման, որ թեմատիկ բառարանի կառուցվածքային առանձնահատկություններն են՝ թեմատիկ խմբերի և ենթախմբերի առանձնացում, գլխաբառ-վերնագրերի թավ կամ շեղատառ գրելաձև, եզրույթների խոսքիմասային պատկանելության և հոգնակի թվի կազմության առկայություն, շեշտ և տառադարձություն:*

***Հիմնաբառեր.** թեմատիկ բառարան, գաղափարական բառարան, կառուցվածքային առանձնահատկություններ, թեմատիկ ենթախումբ, գլխաբառ-վերնագիր, շեշտ, տառադարձություն*

*Հատկանշական է, որ թեմատիկ բառարանն իր առանձնահատկություններով գաղափարական բառարան է, որի կառուցվածքային առանձնահատկությունները դեռևս լիարժեք ուսումնասիրված չեն: Ուստի, թեմատիկ բառարան կազմելու սկզբունքները դեռևս ոչ միանշանակ են: Այդ սկզբունքների վերհանումը անկյունաքարային է, քանի որ դրանք կօգնեն թեմատիկ բառարան ստեղծելու, բառապաշարի ընտրության ու դրա դասակարգման գործընթացում:*

*Թեմատիկ բառարանների ուսումնասիրությանն անդրադառնալիս հաշվի է առնվում 2 կողմ՝ իմաստաբանական և կառուցվածքային: Մեր ուսումնասիրությունը ցույց տվեց, որ այն լեզվաբանները, որոնք*

## ԼԵՋՎԱԲԱՆՈՒԹՅՈՒՆ

գրադվել են թեմատիկ կամ գաղափարական բառարանների հետազոտությամբ, բազմիցս անդրադարձ են կատարել դրանց իմաստաբանական կողմին, մինչդեռ կառուցվածքային առանձնահատկությունները դեռևս քննության չեն արժանացել: Այս է թեմատիկ բառարանները կառուցվածքային տեսանկյունից քննելու մեր նախաձեռնության դրդապատճառը:

Հաշվի առնելով վերոբերյալ բոլոր գործոնները՝ կատարել ենք ինքնուրույն հետազոտություն: Քննության ենք առել Ա. Ահարոնյանի և Մ. Ծատուրյանի «**Тематический словарь**» ուսուցողական թեմատիկ բառարանը, որում ներկայացված են ռուսերենի ամենագործածելի բառերն ու բառակապակցությունները և Ա. Լազարյանի, Ն. Համբարձումյանի ու Ա. Հայրապետյանի «**Անգլերեն-հայերեն թեմատիկ բառարան**»-ը: Հաշվի առնելով այն հանգամանքը, որ թեմատիկ բառարանների շարքին են պատկանում նաև պատկերազարդ բառարանները՝ նպատակահարմար ենք գտել ուսումնասիրել Թ. Դեյելվայի, Ե. Կիչապովայի ու Ն. Չխիկվիշվիլիի անգլերեն-ռուսերեն թեմատիկ պատկերազարդ բառարանը՝ «**Англо-русский тематический словарь с иллюстрациями**»:

Քննության առնված թեմատիկ բառարանների հետազոտության արդյունքում կարողացանք բացահայտել ու դուրս բերել դրանց հատուկ հիմնական կառուցվածքային առանձնահատկությունները:

- *թեմատիկ խմբերի ու ենթախմբերի առանձնացում*

Թեմատիկ բառարաններում ներառված բառապաշարը հեղինակները բաժանում են տարբեր թեմատիկ խմբերի, ընդ որում, բառարանից բառարան թեմաների քանակը կարող է տարբերվել: Սովորաբար թեմատիկ խմբերն իրենց հերթին ստորաբաժանվում են ենթախմբերի, որոնց քանակը ևս տարբեր է լինում: Օրինակ՝ Animal world – Կենդանական աշխարհ, Crime and punishment – Հանցանք և պատիժ, Food and drink – Սնունդ և խմիչք, Jewellery and cosmetics – Գոհարեղեն և գեղարարություն, Clothes – Одежда, In School – В школе, Birds – Птицы, Verbs – Глаголы, Adjectives – Определения, Colours – Цвета և այլն:

## ԼԵԶՎԱԲԱՆՈՒԹՅՈՒՆ

Նշենք նաև, որ թեմատիկ ենթախմբերը կարող են ավելի մեծ քանակ ունենալ, քան բուն թեմատիկ խմբերը: Օրինակ՝ 22 թեմատիկ խումբ ունեցող բառարանը կարող է ներառել 212 թեմատիկ ենթախումբ: Նշենք, որ բացի դրանից, թեմատիկ խմբերում ընդգրկված որոշ ենթախմբեր միմյանցից առանձնացվում են այբբենական կարգով՝ The human body – Человеческое тело: A: The Skeleton – скелет, B: The face – лицо, C: The Eye – глаз:

Թեմատիկ բառարանում կարող են հանդիպել նաև այնպիսի թեմատիկ խմբեր, որոնց ենթախմբերն իրենց հերթին ստորաբաժանվում են ավելի փոքր թեմատիկ խմբերի: Օրինակ՝ ЧЕЛОВЕК – ВЗАИМОТНОШЕНИЯ ЛЮДЕЙ – *Приве’тствие*՝ Приве’т!, До’брый ве’чер!, *Знако’мство* знако’миться/познако’миться с Ви’ктором, Познако’мтесь, пожа’луйста!:

Հարկ ենք համարում նշել նաև, որ մեր հետազոտության արդյունքում բացահայտեցինք, որ թեմատիկ խմբերը, բացի ենթախմբերից կարող են ունենալ նաև հարակից բառապաշար, որը սերտ առնչություն ունի տվյալ թեմատիկ խմբի հետ:

• *թեմատիկ խմբերի և ենթախմբերի փարբեր դասակարգման եղանակներ*

Թեմատիկ բառարաններում թեմատիկ խմբերը ու ենթախմբերը կարող են դասակարգված լինել ինչպես այբբենական կարգով, այնպես էլ ոչ այբբենական կարգով՝ ըստ դրանց միջև առկա իմաստային կապերի կամ ըստ թեմաների: Սակայն, օրինակ, անգլերեն – ռուսերեն պատկերազարդ թեմատիկ բառարանի վերջում կա ուղեցույց, որտեղ ներառված են բառարանում օգտագործված բոլոր անգլերեն բառերն՝ ըստ այբբենական հերթականության: Յուրաքանչյուր բառի կողքին կա երկու թիվ. օրինակ՝ 17/2: Թվերից առաջինը ցույց է տալիս այն էջը, որտեղ գնտվում է այդ բառը, իսկ երկրորդը ցույց է տալիս, թե որ համարի ներքո է հանդես գալիս փնտրվող լեզվական միավորը: Հետաքրքրական է, որ թեմատիկ բառարաններում ենթախմբերում ընդգրկված բառերը ևս կարող են դասավորված լինել այբբենական կարգով:

## ԼԵԶՎԱԲԱՆՈՒԹՅՈՒՆ

• կայուն արտահայտությունների, լեզվական կառույցների ու բառակապակցությունների ներկայացում բառապաշարի գործածության առանձնահատկությունները ցույց տալու համար

Թեմատիկ բառարանում ենթախմբերում ներկայացված բառապաշարում ընդգրկված են ոչ միայն առանձին բառեր, այլ նաև բառակապակցություններ: Այս հնարի օգտագործմամբ ցույց է տրվում բառերի բառապաշարային արժեքը, դրանց կապակցելիությունն այլ բառերի հետ և տվյալ լեզվին բնորոշ լեզվական կառույցների գործածության ու իմաստային երանգների արտահայտման եղանակները: Օրինակ՝ начало, середина, конец, в течении дня, играть/ сыграть роль, мыть, вымыть/помыть руки с мылом:

Յուրաքանչյուր թեմատիկ ենթախմբում ներկայացվում են նաև տվյալ ենթախմբին բնորոշ կայուն արտահայտություններ, ինչպիսիք են բարեմադթանքները, շնորհավորանքները, ողջունելու եղանակները, եթե, իհարկե, դրանք կան: Օրինակ՝ С Новым годом!, С новым годом!, Привет!, Доброй вечер!: Բացի այդ, եթե թեմատիկ ենթախմբում ներկայացված են տվյալ գլխաբառ-վերնագրի տեսակները կամ օրինակները, տրվում են նաև դրա իրական տվյալները: Օրինակ, եթե МУЗЕЙ՝ ենթախմբում ներկայացվում են գործող թանգարաններ կամ պատկերասրահներ, ապա ասվում է նաև դրանց գտնվելու վայրը՝ Музей-квартира Л.Н. Толстого/ в Москве/, Дом-музей М. Сарьяна/ в Ереване/:

Նշենք, որ թեմատիկ բառարաններում ներկայացվող բառակապակցություններն ու լեզվական կառույցները կարող են լինել գոյականական, բայական և ածականական: Օրինակ՝ широкая, узкая, новая, старая улица, заниматься, увлекаться, интересоваться спортом կամ frozen chicken – սառեցված հավ, harmful insect – վնասակար միջատ, take a vote – քվեարկություն անցկացնել, chill wine – գինին սառեցնել, wheat bread – ցորենի հաց, tobacco leaves – ծխախոտի տերևներ:

Հատկանշական է, որ վերոնշյալ լեզվական կառույցները առանձնացված են լինում՝ ըստ դասիչների: Այսպես, օրինակ՝ գոյականական

## ԼԵՉՎԱԲԱՆՈՒԹՅՈՒՆ

կառույցներն առանձնացվում են «ո» դասիչով, բայական կառույցները՝ «v» դասիչով, իսկ ածականական կառույցները՝ «a»:

• *գլխաբառ-վերնագրերի մեծապատ ու թավ գրման ձևն ու կառուցվածքը*

Թեմատիկ բառարաններում ինչպես թեմատիկ խմբի գլխաբառ-վերնագիրը, այնպես էլ թեմատիկ ենթախմբերի գլխաբառ-վերնագրերը կարող են ամբողջովին գրված լինել մեծատառերով կամ մեծատառերով կարող է գրված լինել գլխաբառ-վերնագրի միայն առաջին բառի առաջին տառը: Թեմատիկ խմբերի և ենթախմբերի գլխաբառ-վերնագրերը գրված են թավ:

Թեմատիկ խմբերի և ենթախմբերի գլխաբառ-վերնագրերը կարող են բաղկացած լինել երկու և ավելի բաղադրիչներից, այսինքն՝ լինել բառակապակցություն (ТЕЛО ЧЕЛОВЕКА, УРОК РУССКОГО ЯЗЫКА, ПОЛЕЗНЫЕ ИСКОПАЕМЫЕ, The inside of the room – Սենյակների կահավորանք, Animal world – Կենդանական աշխարհ, The human body structure – Մարդու մարմնի կառուցվածքը և այլն):

• *քերականական հատկանիշների առկայություն*

Մյուս կարևոր կառուցվածքային առանձնահատկությունը, որը բնորոշ է թեմատիկ բառարաններին, դրանում ներառված բառերի քերականական հատկանիշների առկայությունն է՝ հոգնակի թիվ, խոսքիմասային պատկանելություն, հոլով, սեռ և այլն:

Այսպես, թեմատիկ ենթախմբի գլխաբառ-վերնագրի կողքին կարող են առկա լինել տվյալ բառի որոշ քերականական առանձնահատկություններ: Օրինակ՝ ТЕЛЕВИЗОР, род. – а, м, ЧЕЛОВЕК, род. – а, м., ВАШНЯЯ, род. – ой, ж.: Ներկայացվածից ակնհայտ է, որ ենթախմբերի գլխաբառ-վերնագրերի կողքին տրված են դրանց հոլովական վերջավորությունները՝ սեռական-տրական և սեռը:

Ենթախմբերում կարող է տրված լինել նաև որևէ բառի հոգնակի թվի ճիշտ կազմության ձևը կամ որևէ ածականի ժխտական ձևը: Օրինակ՝ плечо – ед., плечи – мн., рука – ед., руки – мн., красивый/ не красивый, больша'я/ не больша'я:

Հոգնակի թվի կազմությունը հաճախ տրված է ենթախմբի գլխաբառ - վերնագրի կողքին: Օրինակ՝ ЯГОДЫ, ягоды – мн., ягода – ед.:

## ԼԵՉՎԱԲԱՆՈՒԹՅՈՒՆ

«Անգլերեն-հայերեն թեմատիկ բառարանում» բառերի հոգնակի թվի կազմության ձևերը տրվում են հիմնականում միայն անգլերենի համար և հազվադեպ հայերենի: Օրինակ՝ **mosquito (pl mosquitos/oes)** – մոծակ, **election(s)** – ընտրություններ, **gum(s)** – լինդ (լնդեր), **lip(s)** – շրթունք(ներ):

- *պատկերների առկայություն*

Մեր ուսումնասիրության արդյունքում բացահայտեցինք նաև, որ գոյություն ունեն թեմատիկ բառարաններ, որոնք պատկերազարդ են: Նմանատիպ բառարաններում յուրաքանչյուր թեմատիկ խմբում ու ենթախմբում առկա են տվյալ թեմային համապատասխանող պատկերներ, որոնք համարակալված են տվյալ բառին համարժեք: Անշուշտ, այս ամենը ևս դյուրինացնում է բառապաշարի ընկալումը:

- *համառոտագրությունների ցանկ*

Թեմատիկ բառարանում կարող է ընդգրկված լինել նաև համառոտագրությունների ցանկ, որն ուղեցույց է հանդիսանում բառարանում ներկայացված բառանյութի ճիշտ ու հեշտ ընկալման համար (a – adjective՝ ածականական կառույցներ, pl – plural՝ հոգնակի թիվ, v – verb՝ բայական կառույցներ, ամ. – ամերիկյան անգլերեն, խսկց. – խոսակցական և այլն):

- *տիլդա նշանի առկայություն*

Եթե թեմատիկ բառարանում առկա ենթախմբերում տրված է որևէ բառ ու կան դրանով կազմված մի շարք բառակապակցություններ ու արտահայտություններ, հեղինակները նպատակահարմար են համարում չկրկնել տվյալ բառը: Այդ նպատակով բառակապակցության կամ արտահայտության մեջ անգլերեն գլխաբառի փոխարեն դրվում է «~»՝ տիլդա նշանը կամ դրա առաջին տառը: Օրինակ՝ **bread** – հաց, ~ **crumb** – հացի փշրանք – ~ **knife** – հացի դանակ, **wine** – գինի – ~ **glass** – գինու բաժակ, ~ **grower** – գինեգործ, **dining room** – ճաշասենյակ, **cosy/small** ~ – փոքրիկ, հարմարավետ ճ., **moth** – ցեց, թիթեռ, **clothes** ~ – հագուստի ց.:

- *արտասանական առանձնահատկություններ*

Երկլեզվյա կամ օտարալեզու մեկլեզվյա թեմատիկ բառարաններում բառերի արտասանական առանձնահատկությունների ընկալու-

## ԼԵՉՎԱԲԱՆՈՒԹՅՈՒՆ

մը հեշտացնելու համար հաճախ հեղինակներն օգտագործում են կա՛մ շեշտ, կա՛մ տառադարձություն: Օրինակ՝ не́друг, неве́ста, благодари́ть, door [dɔː] – дверь, electric drill [ɪˈlɛktrɪk drɪl] – электрическая дрель, river [ˈrɪvə] – река և այլն:

• *բառապաշարի թեմատիկ համակարգում՝ ուսումնառությունը հեշտացնելու համար*

Ամենակարևոր առանձնահատկությունը, որը բնորոշ է բոլոր թեմատիկ բառարաններին ու պայմանավորում է դրանց բնույթը, ուսուցողական ուղղվածությունն է: Այս տեսակի բոլոր բառարանները նախատեսված են օտարազգի ուսանողների ու սովորողների համար: Դրանցում ներկայացված լեզվական նյութն այնպես է կառուցված, որպեսզի դրանք օգտակար լինեն այն ուսանողների համար, որոնք փորձում են հարստացնել իրենց բառապաշարն ու գիտելիքները, ու ավելի հեշտ գտնեն իրենց կողմից փնտրվող բառերն ու բառակապակցությունները: Իսկ դրա համար ամենամեծ խթան հանդիսացող գործոնը թեմատիկ խմբերի տարանջատումն է:

Ուսումնասիրության արդյունքում առանձնացրել ենք թեմատիկ բառարանների հետևյալ կառուցվածքային առանձնահատկությունները.

1. թեմատիկ խմբերի և ենթախմբերի առանձնացում,
2. գլխաբառ-վերնագրերի թավ կամ շեղատառ գրելաձև,
3. եզրույթների խոսքիմասային պատկանելության և հոգնակի թվի կազմության առկայություն,
4. շեշտ և տառադարձություն:

### Օգտագործված գրականության ցանկ

1. Богданович, Г., Мартынюк А., Опыт идеографического описания языков. Культура народов Причерноморья. 2003:
2. Имад, Л., Общая характеристика и критерии классификации словаря тезаурусного типа. “Young Scientist”. 2011, с. 252-253.
3. Лозовая, Н., Идеографическая классификация как основа концептуализации названий субъектов культурной деятельности в



## ԼԵՋՎԱԲԱՆՈՒԹՅՈՒՆ

- украинском законодательстве. Вестник МГОУ. Серия «Лингвистика», 2014, с. 30-34.
4. Համբարձումյան, Վ., Ակնարկներ հայ բառարանագրության պատմության. Հատոր 2. ՀՀ ԳԱԱ «Գիտություն» Հրատարակչություն. Երևան 2015:
  5. Агаронян, А., Цатурян М., Тематический словарь. Ереван: Издательство Ереванского университета, 1987.
  6. Деева Т. М., Кичапова Е. В., Чхиквишвили Н. А., Англо-русский тематический словарь с иллюстрациями. Москва: "ПРИН - ДИ", 1993.
  7. Լազարյան, Ա., Համբարձումյան Ն., Հայրապետյան, Ա., Անգլերեն-հայերեն թեմատիկ բառարան: Երևան: ՄԱՆՄԱՐ, 2012:
  8. Ջահուկյան, Գ., Հայերեն ստուգաբանական բառարան, Երևան: Ասողիկ հրատարակչություն, 2010:
  9. Collins Online English Dictionary  
<https://www.collinsdictionary.com/dictionary/english> վերջին դիտում 23.01.20, 17:40
  10. Macmillan Dictionary, 2009-2020  
<https://www.macmillandictionary.com/> վերջին դիտում 04.02.20, 20:10
  11. Microsoft, Language Portal, Search Terminology  
<https://www.microsoft.com/en-us/language> վերջին դիտում 26.02.20, 10:30

## СТРУКТУРНЫЕ ОСОБЕННОСТИ ТЕМАТИЧЕСКИХ СЛОВАРЕЙ

### Грануш Товмасян

ГУ им. В. Брюсова, кафедра Лингвистики и теории коммуникации  
ЕУ, кафедра Прикладной лингвистики, д.ф.н, доцент

Статья посвящена изучению структурных особенностей составления тематических словарей. В частности, были рассмотрены тематические словари и структурные особенности их составления. В ходе исследования были использованы теоретико-эмпирические

## ԼԵՋԱԲԱՆՈՒԹՅՈՒՆ

методы исследования, в частности методы наблюдения, сравнения, анализа, синтеза и индукции. По итогам исследования были выявлены следующие структурные особенности тематических словарей: разделение тематических групп на отдельные тематические подгруппы, выделение слов-заголовков и ключевых слов жирным шрифтом или курсивом, наличие множественного числа и части речи слов, ударение и транслитерация.

**Ключевые слова:** тематический словарь, идеологический словарь, структурные особенности, тематическая подгруппа, ключевое слово-заголовок, ударение, транслитерация

### STRUCTURAL PECULIARITIES OF THEMATIC DICTIONARIES

**Hranush Tovmasyan**

BSU, Chair of Linguistics and Theory of Communication

EU, Chair of Applied Linguistics, Doctor of Philological Sciences,

Associate Professor

The study dwells upon structural peculiarities of compiling thematic dictionaries. The article discusses thematic dictionaries and structural peculiarities of their compilation. The study has been carried out by the theoretical-empirical research methods of observation, comparison, analysis, synthesis, and induction. The outcomes of the research have singled out that the structural peculiarities of thematic dictionaries are: thematic separation of subgroups within thematic groups, boldface or italicization of keyword-titles, plural forms, part of speech meaning, accentuation, and transliteration.

**Keywords:** thematic dictionary, ideological dictionary, structural features, thematic subgroup, keyword-title, accentuation, transliteration

*Ընդունվել է փպագրության՝ 04.03.2021թ.*

*Գրախոսվել է՝ 24.05.2021թ.*

## ԼԵԶՎԱԲԱՆՈՒԹՅՈՒՆ

### ԳՈՐԾԱՐԱՐ ԱՆԳԼԵՐԵՆՈՒՄ ՏՐԱՆՍԵՐՄԻՆՆԵՐԻ ԼԵԶՎԱԲԱՆԱԿԱՆ ՎԵՐԼՈՒԾՈՒԹՅՈՒՆ

#### **Լուսինե Հարությունյան**

ՀՊՏՀ, Օդար լեզուների ամբիոն, ք.գ.դ., դրցենյա  
lusineharutyunyan100@yahoo.com, +374 43 140000

#### **Արուսյակ Իվանյան**

ԵՀ, Կիրառական լեզվաբանության ամբիոն, հայցորդ  
arusyak.ivanyan.1981@mail.ru, +374 98 965646

Հողվածում անդրադարձ է կատարվում տրանստերմինոլոգիա տերմինաբանական կարգին: Տրանստերմինոլոգիան տերմինաբանական այն գործընթացն է, որի արդյունքում տեղի է ունենում տերմինների ներգաղթ մի տերմինական համակարգից մեկ այլ տերմինական համակարգ: Հողվածի հիմնական նպատակն է վեր հանել տերմինների ներթափանցման պատճառները, ինչպես նաև կատարել վերջիններիս իմաստաբանական, կառուցվածքային և ծագումնաբանական վերլուծություն:

**Հիմնաբաներ.** տրանստերմինոլոգիա, արտաքին և ներքին տրանստերմինոլոգիա, էվոլյուցիոն լեզվաբանություն, տրանստերմիններ, ծագումնաբանական վերլուծություն.

Տերմինաբանության նկատմամբ հետաքրքրությունն ու զարգացման նախապայմանները գալիս են դեռևս վաղ ժամանակներից, երբ աստիճանաբար մեծ կարևորություն տրվեց հաղորդակցությանն ու տնտեսական-քաղաքական հարաբերությունների զարգացմանը: Թերևս միջազգային հաղորդակցության և տերմինաբանության զարգացման ամենատարածված դրդապատճառը համակարգչային տեխնոլոգիաների ձևավորման և դրանց օրեցօր զարգացման փաստն է: Ժամանակակից աշխարհում տերմինաբանության զարգացման դերը առաջնային է: Վերջինիս ուսումնասիրությունն անխուսափելի է, քանի որ այն պայմանավորված է տարբեր գիտական ապարատների զարգացման և կատարելագործման գործընթացներով: Ինչպես հայտնի է, տերմինաբանությունը բառերի համակարգ է, որը տեղեկատվություն

## ԼԵԶՎԱԲԱՆՈՒԹՅՈՒՆ

Է մատակարարում այս կամ այն գիտական ապարատի վերաբերյալ: Տերմինաբանությունը ընկալվում է որպես գիտական առարկայի հատուկ լեզվին պատկանող տերմինների ամբողջություն [24, էջ 32]: Տերմինները բառեր են, որոնք սովորաբար ունեն իմաստ, կառուցվածք և լեզվագործաբանական տարբեր կիրառություններ: Տերմինաբանության շնորհիվ ձևավորվում և ամրապնդվում է գիտելիքի փոխանցման գործընթացը: Յուրաքանչյուր գիտական ապարատ ունի իրեն հատուկ թիրախային տերմինական համակարգը: Լեզվի ձևավորումը կոնկրետ գիտական ապարատի ներսում ենթադրում է առկա տերմինների ներդաշնակ փոխազդեցություն, որն իր հերթին ապահովում է իմաստի ճշգրիտ փոխանցումը: Տերմինների ճշգրիտ օգտագործման ռազմավարությունը պետք է լինի առաջնային, քանզի այն գիտելիքի ընկալման հիմնաքարն է: Շատ կարևոր է անդրադառնալ տերմինների ձևավորմանը, քանի որ դրանց թիվն օրեցօր ավելանում է նրանց նկատմամբ աճող պահանջարկի շնորհիվ: Տերմինի ձևավորումը մշտապես տեղի է ունենում համապատասխան միջավայրում, ինչպես օրինակ հետազոտական լաբորատորիայում, գրասենյակում, սեմինարների կամ այլ իրավիճակների ժամանակ, որտեղ մարդիկ նոր արտահայտություններ կիրառելու կարիք են ունենում: Հետևաբար, տերմինի նկատմամբ պահանջարկը դառնում է տարբեր լեզվական միավորների առաջացման մոտիվացիայի աղբյուր [ 9, էջ 95]:

Վերջին ժամանակներս տերմինաբանության մեջ հաճախ է գործածվում «տրանստերմինոլոգիա» կոչվող երևույթը: Տրանստերմինոլոգիան համարվում է տերմինի ձևավորման տեսակներից մեկը [6, էջ 96]: Շատ գիտական աշխատություններում տրանստերմինոլոգիան համարվում է տերմինների և լեզվական միավորների ներհոսք մի գիտական ապարատից մյուս գիտական ապարատը: Լեզվաբանների մի ստվար զանգված հետազոտելով լեզվական այս երևույթը՝ այն համարում են արդյունավետ լեզվաբանական գործընթաց, որը հարստացնում է այն գիտական ապարատը, որտեղ ադապտացվում է [ 7, էջ 3]:

Տրանստերմինոլոգիան ակտիվ գործունեություն է ծավալում ոչ միայն տարբեր գիտական համակարգերում, այլ նաև գործարար անգլերենում՝ հանդիսանալով գործարար անգլերենի տերմինակազմու-

## ԼԵՉՎԱԲԱՆՈՒԹՅՈՒՆ

թյան և գիտական համակարգի հարստացման միջոց: Տվյալ հոդվածի նպատակն է վեր հանել տրանստերմինոլոգիայի դրսևորման առանձնահատկությունները գործարար անգլերենում, կատարել տրանստերմինների վերլուծություն, գտնել կառուցվածքային, իմաստաբանական և ծագումնաբանական հատկանիշները: Գործարար անգլերենը սահմանվում է որպես գործնական նպատակներով օգտագործվող բանավոր և գրավոր խոսքի օրինաչափությունների տարբեր տեսակների փոխկապակցված միասնություն [8, էջ 3]: Այն համարվում է տնտեսական դիսկուրսի մաս: Վերջինս սահմանվում է որպես տնտեսության և տնտեսագիտության ոլորտին առնչվող բանավոր և գրավոր խոսք, տնտեսական աշխարհում տեղի ունեցող հաղորդակցում, որն արտացոլում է տնտեսական աշխարհի իրողությունները [3 էջ 55]: Գործարար անգլերենը որպես առանձին գիտական ապարատ պարունակում է իրեն ներհատուկ տերմիններ և լեզվական միավորներ: Գործարար անգլերենի տերմինաբանությունը բավականին խրթին է և օրեցօր ավելի է փոփոխվում ու զարգանում: Այս հանգամանքը բավականին մեծ մտահոգություններ է առաջացնում ոչ միայն տվյալ ոլորտի մասնագետների, այլ նաև գործարար անգլերեն դասավանդողների շրջանում: Գործարար աշխարհում շատ ընկերություններ երբեմն բախվում են խնդիրների, որոնք հիմնականում առաջանում են գործարար անգլերենի տերմինների արագ փոփոխման արդյունքում: Իսկ գործարար անգլերեն դասավանդողները ստիպված են լինում անընդհատ որոնել դասավանդման այնպիսի գրականություն և նյութեր, որոնք կհամապատասխանեն ժամանակի պահանջներին [9, էջ 5]: Այս խնդրի լուծման համար իր մեծ դերակատարումն ունի տրանստերմինոլոգիայի ուսումնասիրումն ու վերլուծությունը: Տրանստերմինոլոգիայի արդյունքում տեղի է ունենում տերմինի մասնակի կամ ամբողջական իմաստաբանական և կառուցվածքային փոփոխություն: Տրանստերմինոլոգիայի դեպքում տերմիններն ու լեզվական միավորները ձեռք են բերում փոխաբերական իմաստներ [10, էջ 22]: Նրանց կազմի մեջ են մտնում գոյականներ, ածականներ: Հետազոտելով տրանստերմինները զուտ իմաստաբանական տեսանկյունից՝ պարզ է դառնում, որ նրանք փոխանցվելիս ձեռք են բերում այլ սահմանումներ և կարիք է

## ԼԵՉՎԱԲԱՆՈՒԹՅՈՒՆ

զգացվում երբեմն համեմատել առկա տերմինը փոխանցվող տերմինի հետ: Տրանստերմինների մեջ հաճախ հանդիպում ենք համանուններ, բազմիմաստ տերմիններ ու լեզվական միավորներ:

Ռ. Տ. Վասիլենյան տարբերակում է երկու տեսակի տրանստերմինոլոգիա՝ արտաքին և ներքին: Արտաքին տրանստերմինոլոգիայի արդյունքում տերմինն ամբողջությամբ փոխում է իր իմաստը այն ժամանակ, երբ փոխանցվում է մեկ այլ գիտական ապարատ: Իսկ ներքին տրանստերմինոլոգիայի դեպքում տերմինները նոր սահմանում ձեռք չեն բերում, այլ միկրոդաշտը որտեղ նրանք տեղափոխվում են պահպանում են իրենց իմաստը [7]:

Տրանստերմինոլոգիան որպես տերմինաբանական գործընթաց տեղի է ունեցել դեռևս վաղ ժամանակներից և տեղ գտել տարբեր լեզուներում [11, էջ 108]: Ելակետային համարելով այս փաստը՝ շատ կարևոր է իրականացնել տրանստերմինոլոգիայի ուսումնասիրությունը **էվոլյուցիոն լեզվաբանության** տիրույթում: Ինչպես հայտնի է, էվոլյուցիոն լեզվաբանությունն անվանվում է նաև **տարածամանակյա լեզվաբանություն**, որը ժամանակի ընթացքում լեզվի փոփոխության գիտական ուսումնասիրությունն է: Տարբերակում են **տարածամանակյա (diacronic)** և **համաժամանակյա (synchronic)** լեզվաբանության տիպեր: Տարածամանակյա լեզվաբանությունը ուսումնասիրում է լեզվի զարգացումը ժամանակի ընթացքում, իսկ համաժամանակյա լեզվաբանությունը՝ լեզվի զարգացումը ներկա պահին [12, էջ 136]: Էվոլյուցիոն լեզվաբանության ուսումնասիրությունից ակնհայտ է դառնում, որ բառի ձևաբանական և իմաստաբանական փոփոխությունները տեղի են ունենում տարբեր հաղորդակցական մակարդակներում, ուստի կարևոր է առանձնացնել փոփոխությունների հետևյալ տիպերը՝ հնչյունի փոփոխություն, ձևաբանական փոփոխություն, շարահյուսական փոփոխություն, լեզվական, իմաստաբանական, հանրալեզվաբանական փոփոխություններ: Հիմք ընդունելով տրանստերմինոլոգիան որպես գիտական ապարատը հարստացնող միջոց՝ սույն հոդվածում ներկայացվում են տրանստերմինների ձևաբանական, իմաստաբանական և հանրալեզվաբանական փոփոխությունները՝ տարածամանակյա և համաժամանակյա դրույթներից ելնելով: Վեր հանենք

մի շարք օրինակներ, որոնք դուրս են բերվել հայտնի ամերիկյան և անգլիական ամսագրերի հոդվածներից, մասնագիտական գրականությունից, որտեղ առկա են տնտեսագիտական դիսկուրսի նմուշներ, ինչպես նաև տերմինաբանական տնտեսագիտական բառարաններից:

1. **The killer bees** (որոշիչ հոդ + ածական + գոյական) առաջնային իմաստով այն շատ ագրեսիվ մեղու է և քիչ նեկտար է մատակարարում: Տերմինը ծագել է Բրազիլիայում 1950թ, երբ միասին խաչասերվեցին աֆրիկյան մեղուն և սովորական մեղուն [14]: Տրանստերմինոլոգիայի արդյունքում տերմինը փոխանցվել է գործարար անգլերեն՝ ստանալով բոլորովին այլ սահմանում: Գործարար անգլերենում այն նշանակում է առանձին ընկերություններ կամ անհատներ, որոնք օգնում են այլ ընկերություններին խուսափել *կլանումից*, այսինքն ընկերության վերահսկիչ մասնաբաժնի՝ բաժնետոմսի ավելի քան 50%-ի գնումից: Տերմինը շրջանառության մեջ է մտել 1980-ական թ., երբ սկսվել են մեծաքանակ գործարար ընկերությունների կլանման դեպքեր տնտեսության մեջ: Տվյալ տրանստերմինը պահպանել է նույն բառակազմը, բայց ամբողջապես փոփոխվել է իմաստը: Այս պարագայում գործ ունենք համանունի հետ, քանի որ երկու դեպքում էլ արտահայտությունն ունի նույն կառուցվածքը, բայց կրում է բոլորովին տարբեր իմաստներ:

2. **Red herring** (ածական + գոյական) տերմին է, որն առաջնային իմաստով նշանակում է ծովատառեխ, ինչպես նաև ապխտած հարինգ [4, էջ 442]: Որպես տրանստերմին այն կիրառվում է տնտեսագիտության մեջ և նշանակում է բաժնետոմսերի նոր թողարկման նախնական *ուղեցույց, տեղեկագիր*, որը պարունակում է կարևոր տեղեկատվություն հաշվետվությունների, ակտիվների և այլնի մասին: Այն հիմնականում գործածական է ամերիկյան անգլերենում: Այս տերմինի ծագումը զալիս է դեռևս 1800թ: Այն փոխաբերական իմաստով առաջին անգամ կիրառել է անգլիացի լրագրող Ուիլիամ Գոբեթը, որն իր գրական պատմության մեջ ներկայացնում էր, թե ինչպես է նետել ապխտած ծովատառեխը որսկան շներին, որպեսզի նրանք գնան դրանց հոտին և չվնասեն նապաստակներին [15]: Այս տերմինի փոխաբերու-

թյունը գալիս է բացատրելու այն, որ ուղեցույց տեղեկագիրը փաստաթուղթ է, որը միտված է կանխել ակնհայտ խնդիրների առաջացումը:

**3. Turnover** (գոյական) տերմինի առաջնային իմաստը թխվածքի կամ հացի տեսակն է, որն առաջացել է դեռևս 17-րդ դարում [16]: Տրանստերմինոլոգիայի արդյունքում այն փոխանցվել է հաշվապահական ոլորտ և նշանակում է շրջանառություն, դրամաշրջանառություն: Կրկին հանդես է գալիս որպես համանուն: Տերմինն իր հերթին հանդիսանում է մի շարք լեզվական միավորների ձևավորման միջոց, որոնք շատ գործածական են գործարար անգլերենում: Օրինակ՝ **stock turnover, turnover of shares, retail turnover, trade turnover** և այլն [2, էջ 236], [5, էջ 657]:

**4. Bond** (գոյական) բազմիմաստ բառ է: Այն կիրառվում է ընդհանուր անգլերենում, հանդես է գալիս նաև որպես քիմիական տերմին: Որպես քիմիական տերմին այն ատոմների, իոնների կամ մոլեկուլների միջև առաջացնում է քիմիական միացություն [17]: Որպես տնտեսագիտական տերմին այն նշանակում է **սլաքապոմս**: Բառն ինքնին ծագել է դեռևս 13-րդ դ. հին անգլերենում և ենթարկվել է տարբեր իմաստային փոփոխությունների [16]: Այն կարող է բառակապակցության մաս կազմել, ինչպես նաև կիրառվել առանձին կերպով օրինակ՝ **Yankee bond, Bulldog bond, Samurai bond** և այլն:

**5. Red tape** (ածական + գոյական) դարձված է, որը նշանակում է բյուրոկրատական կանոնների և ձևականությունների պահպանում: Տրանստերմինոլոգիայի արդյունքում այն ներգաղթել է գործարար ոլորտ և նշանակում է քաշքշուկ, ձգձգվող պաշտոնական թղթավարություն՝ կապված հաշվետվությունների հետ [2, էջ 191]: Ծագումնաբանական տեսանկյունից այն առաջին անգամ կիրառվել է Իսպանիայի թագավոր Չարլզ V-ի կողմից 16-րդ դ. սկզբին: Այս արտահայտությունը օգտագործում էին այն ժամանակ, երբ կարմիր ժապավենով կապվում էին կարևոր արքունական փաստաթղթեր: Առաջարկվում է հայերեն թարգմանության **թղթաքարշություն** տարբերակը:

**6. White knight** (ածական + գոյական) սպիտակ ասպետ տերմինը ծագել է **knight-errant** տերմինից, որը կիրառվել է միջնադարյան գրականության մեջ: Այն բնորոշում էր ասպետներին, որոնք փրկում էին



կանանց տառապանքից: Սպիտակ ասպետը գրական կերպար էր Լուիս Քերոլի «Ալիսը հրաշքների աշխարհում» ստեղծագործության մեջ, որը գրվել է 1871թ: Կան շատ տարբեր ծագումնաբանական տվյալներ կապված այս տերմինի հետ: Տրանստերմինոլոգիայի արդյունքում տերմինը փոխանցվել է տնտեսագիտության ոլորտ՝ խորհրդանշելով անձ կամ ընկերություն, որն օգնում է ֆինանսական դժվարություններ ունեցող ձեռնարկությանը, հատկապես՝ նրան փրկելով անընդունելի գնորդի կողմից կլանվելուց [2, էջ 224]: Համապատասխանաբար գոյություն ունեն նաև **black knight, grey knight, yellow knight** արտահայտությունները՝ հատկապես կիրառելի կառավարման բնագավառում [18 էջ 117]: Առաջարկվում է հայերեն թարգմանության **կլանախախտ** տարբերակը:

**7.Bubble** (գոյական) տերմինը ծագել է դեռևս 14-րդ դ. գերմաներենում, որն առաջնային իմաստով նշանակում էր ջրով կամ գազով լցված պղպջակ: Այն այսօր էլ կիրառվում է ընդհանուր անգլերենում, ֆիզիկա և քիմիա գիտություններում [16]: Փոխաբերական իմաստով այն կիրառվել է 1590թ.՝ խորհրդանշելով ինչ-որ բան իրականացնելու պատրաստականություն, կայունություն: 1720թ. լայն տարածում է գտնում Անգլիայում ֆինանսական ոլորտում, երբ այնտեղ ստեղծվեց «Հարավային Ծովի պղպջակ» (South Sea Bubble) իրավիճակը: Ժամանակակից գործարար ոլորտում տնտեսական պղպջակները տեղի են ունենում այն ժամանակ, երբ ապրանքի գները ավելանում են ինքնարժեքից [14]: Այսպիսով՝ պղպջակը տնտեսական շրջանակ է, որը բնութագրվում է շուկայական արժեքի արագ սրմամբ, մասնավորապես ակտիվների գնի մեջ: Այն ինչպես առանձին է կիրառվում, այնպես էլ կոնկրետ արտահայտությունների մաս է կազմում, օրինակ՝ **inflationary bubble, speculative bubble, dotcom bubble** [5 էջ 88]: Առաջարկվում է հայերեն թարգմանության **գնուռճացում** տարբերակը:

**8.Equilibrium** (գոյական) այս տերմինը հանդիպում ենք ֆիզիկա և քիմիա գիտություններում **հավասարակշռություն** իմաստով: Ֆիզիկա գիտության մեջ այն նշանակում է մի վիճակ, երբ հակադիր ուժերն ու ազդեցությունները հավասարակշռված են: Քիմիա գիտության մեջ գործընթացն ու հակազդումը տեղի են ունենում հավասար տեմպե-

րով, որպեսզի ընդհանուր փոփոխություն տեղի չունենա: Տրանստերմինոլոգիայի արդյունքում տերմինը փոխանցվել է տնտեսագիտական ոլորտ՝ կրելով փոխաբերական իմաստ և նշանակում է մի վիճակ, որտեղ շուկայի առաջարկն ու պահանջարկը հավասարակշռում են միմյանց և արդյունքում գները դառնում են կայուն, հաշվեկշիռը չունի ոչ պակասուրդ, ոչ էլ հավելուրդ [2, էջ 81]: Բառն առաջացել է 1600թ. լատիներենում, որի առաջնային իմաստը եղել է **մրավոր հավասարակշռության վիճակ**: Տնտեսագիտության մեջ հայտնի են **equilibrium price, equilibrium growth** արտահայտությունները, որոնց դեպքում ապրանքի մատակարարումը համապատասխանում է պահանջարկին [14], [5, էջ 395]: Հակառակ պատկերն է **disequilibrium** տերմինը: Առաջարկվում է հայերեն թարգմանության **գնակայունություն** տարբերակը:

**9. Balloon** (գոյական) բառը նշանակում է փուչիկ: Այն կիրառվում է ինչպես ընդհանուր անզլերենում, այնպես էլ տարբեր գիտական ապարատներում՝ կրելով տարբեր իմաստներ ինչպես օրինակ՝ բժշկության, ճարտարագիտության, քիմիայի, հրարվեստի (պիրոտեխնիկայի) ոլորտներում և, իհարկե, գործարար անզլերենում: Տրանստերմինոլոգիայի արդյունքում ներգաղթել է ֆինանսական ոլորտ: Հին բառարաններում այն նշանակում է **նոճացնել բաժնետոմսերի գները** [5, էջ 64]: Իսկ նոր բառարաններում այն նշանակում է **փոխառություն**, որի մարման վերջին գումարը ամենամեծն է [2, էջ 20]: Բառը ծագել է 1570թ. իտալերենում, երբ խաղի ժամանակ կիրառել են ջրով լցված կաշվե գնդակ այս ու այն կողմ նետելու համար: Տարիների ընթացքում տեղի են ունեցել իմաստային տարբեր փոփոխություններ [16]: Այն ինչպես առանձին է կիրառվում, այնպես էլ կոնկրետ արտահայտությունների մաս է կազմում, օրինակ՝ **balloon loan, balloon mortgage, balloon interest, balloon payment**.

**10. Cross** (գոյական) բառը նշանակում է խաչ: Այն կրոնական տերմին է և շատ է տարածված Աստվածաշնչի և կրոնական բազմաթիվ գրքերում, աղոթքներում, սաղմոսներում, հոդվածներում: Ինչպես հայտնի է, այն խորհրդանշում է Քրիստոսի չարչարանքները: Այն ունի ուղղահայաց և հորիզոնական ձև: Ուղղահայաց ձևը մարմնավորում է

մեր սերը առ Աստված, իսկ հորիզոնականը՝ սերը դեպի մերձավորը: Տերմինն անգլերեն լեզու է մտել 10-րդ դ. լատիներեն **crux** և հին իռլանդերեն **cross** փոխառություններից [16]: Ժամանակակից գործարար անգլերենում տերմինը տրանստերմինոլոգիայի արդյունքում փոխանցվել է ֆինանսական ոլորտ՝ կրելով երկու սահմանում՝ 1. երբ վաճառամիջնորդը ստանում է բաժնետոմսի առքուվաճառքի պատվեր նույն գնով և հետագայում այդ գնով կատարում է միաժամանակյա առևտուր երկու առանձին հաճախորդների միջև:

2. արտարժույթի գործարք է և այն ինչպես առանձին իմաստով է կիրառվում, այնպես էլ կոնկրետ արտահայտությունների մաս է կազմում, օրինակ՝ **Hicksian cross, cross out, cross-border listing, exchange cross rate, crossed cheque, cross holding, cross selling, cross-elasticity, death cross** և այլն [5, էջ 179], [13, էջ 1]:

**11. Collar** (գոյական) օձիք բառը ծագել է 1300թ: Սերել է հին ֆրանսերեն **coler** (վիզ) և լատիներեն **collare** (վզնոց) տերմինները: Շատ գործածական է ընդհանուր անգլերենում [16]: Տրանստերմինոլոգիայի արդյունքում այն փոխանցվել է գործարար անգլերեն նշանակելով՝ շահադրույքի շահութաբաժնի կամ վճարման հաստատագրված նվազագույն և առավելագույն դրույքների (հատակի կամ առաստաղի) միաժամանակյա գնում [2, էջ 46], [14]: Այն ինչպես առանձին է կիրառվում, այնպես էլ կոնկրետ արտահայտությունների մաս է կազմում, օրինակ՝ **white collar, blue collar, green collar**: Առաջարկվում է հայերեն թարգմանության **եկամյապարնեշ** տարբերակը:

**12. Mint** (գոյական) բառը ծագել է դեռևս 8-րդ դ. հին անգլերենում: Լատիներենից (**menta, menthe, mint**) փոխառնված բուսաբանական տերմին է, որը նշանակում է անուշաբույր բույս, անանուխ: Վաղ 15-րդ դ. մի շարք լեզուների՝ ինչպես օրինակ հին անգլերեն (**mynet**), արևելյան գերմաներեն (**munita**), լատիներեն (**moneta**), ազդեցության արդյունքում ձևավորվել է **mint** տերմինը՝ գումար, փող իմաստով: 1797 թ.ից ի վեր տերմինը կրում էր **մեդաղադրամ հարել** իմաստը [16]: Տերմինը ունի նաև **դրամահարարան** իմաստը, ըստ որի այն մի ձեռնարկություն է, որտեղ պատրաստվում են մետաղադ-

րամներ [2, էջ 146]: Տերմինը կիրառելի է ինչպես բրիտանական, այնպես էլ ամերիկյան անգլերենում:

**13. Parachute** (գոյական) տերմինը ծագել է 1784թ. Ֆրանսիայի մայրաքաղաք Փարիզում, երբ առաջին անգամ գործարկվեց հատուկ օդային սարքավորումը՝ պարաշյուտը: Նախնական իմաստով այն նշանակում էր **պաշտպանվել ընկնելուց** [16]: Տրանստերմինոլոգիայի արդյունքում այն փոխանցվել է գործարար անգլերեն, որը նշանակում է **անկարգել** [2, էջ 164]: Այս տերմինից ձևավորվել են **silver parachute** և **golden parachute** արտահայտությունները [18, էջ 117]: Ժամանակակից գործարար անգլերենում **արծաթե անկարգելը** կամ **նուկե անկարգելը** վարձույթի պայմանագրում դրույթներ են, որոնք աշխատողին տալիս են հատուկ փոխհատուցման պայմանագրեր ընկերությունից հեռանալիս [14]:

**14. Golden coffin** (ածական + գոյական) **coffin** տերմինը ծագել է 14-րդ դ: Ֆրանսերենից փոխառնված բառ է, որը նշանակում էր **արկղ արժեքավոր իրերի համար**: Ժամանակի ընթացքում այն կրել է մի շարք իմաստներ ընդհուպ մինչև **կարկանդակ**: 1520 թ. այն կրում էր **դազաղ** իմաստը: Տրանստերմինոլոգիայի հետևանքով այն փոխանցվել է տնտեսագիտական ոլորտ **golden coffin** բառակապակցության մեջ: Իրականում այս տերմինը գալիս է փոխարինելու **death benefit** բառակապակցությանը, որը նշանակում է **մահվան ապահովագրումար** [2, էջ 63]: Ոսկե դազաղները մահվան ապահովագրական փաթեթներ են բարձրաստիճան գործադիր տնօրենների ժառանգների համար [14]: Տերմինը հանրալեզվաբանական վառ դրսևորում է, երբ լեզվում շեշտադրվում է հասարակական շերտերի տարբերությունները:

**15. Shark** (գոյական) տերմինը ծագել է 1560թ: Առաջնային իմաստով այն նշանակել է **անազնիվ մարդ, որը որսում է մարդկանց**: Ավելի ուշ 1599թ. ձեռք է բերել **ծովային գիշարիչ ձուկ, շնածուկ** իմաստը [16]: 1905թ. արդեն կիրառվում էր գործարար անգլերենում՝ կազմելով **loan shark** բառակապակցության մաս, որը նշանակում է վաշխառու: Ժամանակակից գործարար անգլերենում կան **shark** բառից ածանցված մի

շարք բառակապակցություններ, օրինակ՝ *shark watcher, land shark, shark repellent*, այն է՝ գիշատչի վանիչ [5, էջ 565], [2, էջ 212]:

**16. Bear** (գոյական) տերմինը ծագել է հին անգլերենում բազմաթիվ լեզուների փոխառությունների ազդեցության շնորհիվ, օրինակ՝ հին գերմաներեն (**bero**), հոլանդերեն (**bere, beer**) բառերից և նշանակում է արջ: Այն բազմիմաստ բառ է [16]: Տրանստերմինոլոգիայի արդյունքում այն փոխանցվել է գործարար անգլերեն և նշանակում է **բաժնետրոս, հումք կամ արժույթ վաճառող**, ով ակնկալում է գնի իջեցում և կարծում է, որ հետագայում կկարողանա դրանք կրկին գնել ավելի էժան գնով: **Bear** բառից սերել են մի շարք բառակապակցություններ, որոնք շատ գործածական են գործարար անգլերենում, օրինակ՝ *bear covering, bear market, bear position, bear raid, bear squeeze, covered bear, uncovered bear* [2, էջ 24]:

Ուսումնասիրելով տրանստերմինոլոգիա երկույթը ծագումնաբանական, կառուցվածքային և իմաստաբանական տեսանկյունից վեր են հանվել հետևյալ եզրահանգումները՝

1. Տրանստերմինոլոգիան որպես մի գիտական ապարատից մյուս գիտական ապարատ ներգաղթող երկույթ, կարող է հանդիսանալ գիտական ապարատը հարստացնող միջոց: Այսինքն՝ ներգաղթած տերմինը ոչ միայն ադապտացվում է տվյալ գիտական ապարատում, այլ նաև հանդիսանում է մի շարք լեզվական միավորների ձևավորման միջոց, որոնք ավելի են ընդլայնում տերմինի իմաստը և դարձնում ավելի կիրառելի: Տրանստերմինոլոգիայի են ենթարկվում նաև գրականությունից փոխանցված արտահայտություններ:

2. Էվոլյուցիոն լեզվաբանության ուսումնասիրության դրույթներից ելնելով՝ տրանստերմինոլոգիայի առաջացման պատճառներն են մտքի և գիտության, տնտեսության զարգացման ընթացակարգերը: Այսինքն՝ նոր մտքեր և գաղափարներ արտահայտելու անհրաժեշտությունն է, որ հանգեցնում է տրանստերմինների ներթափանցմանը: Համաժամանակյա և տարաժամանակյա վերլուծության արդյունքում ավելի ակնհայտ է երևում տերմինների առաջնային և երկրորդային իմաստների առաջացման դրդապատճառները, որոնք հիմնականում

## ԼԵԶՎԱԲԱՆՈՒԹՅՈՒՆ

բխում են կա՛մ այլ լեզուներից փոխառնված տերմիններից, կա՛մ էլ նոր գաղափարներ արտահայտելու կարիքից դրդված:

3. Տրանստերմինների մեջ առկա են համանուններ, փոխաբերություն պարունակող տերմիններ: Սրանով է պայմանավորված այն, որ գործարար անգլերենում առկա տրանստերմիններին բնորոշ է իմաստի մասնակի կամ ամբողջական փոփոխություն: Երբեմն տրանստերմիններն ադապտացվելով տվյալ գիտության մեջ՝ իրականացնում են բառակազմական փոփոխություններ ինչպես կառուցվածքային, այնպես էլ իմաստաբանական:

4. Բառակազմության փոփոխությունը հանգեցնում է իմաստի փոփոխության, որն էլ ինքնաբերաբար հանդիսանում է իմաստի ընդլայնման նախապայմանը: Օրինակ՝ տրանստերմինների ճնշող մեծամասնությունը բաղկացած է գոյական, ածական + գոյական, գոյական + գոյական, որոշիչ հոդ + գոյական + ածական կառույցներից: Նկատվում է, որ մեկ գոյականի ադապտացման արդյունքում կարող են ձևավորվել տարբեր բառակապակցություններ, լեզվական միավորներ: Այս երևույթի առկայությունն է, որ ստիպում է կարծել, որ ձևի փոփոխությունը հանգեցնում է իմաստի փոփոխության: Տրանստերմիններին ներհատուկ է բառակազմության ընթացակարգը, որը տեղի է ունենում կոնկրետ գիտական ապարատի ներսում:

Տրանստերմինները ինչպես առանձին կերպով կարող են կիրառվել, այնպես էլ առանձին արտահայտությունների մաս կազմելով, տարբեր լեզվագործաբանական գործառույթներ իրականացնել:

5. Լեզվում սկսվում են ձևավորվել այնպիսի տերմիններ, որոնք տարանջատում են հասարակական շերտերը: Այսպիսի ընթացակարգ նկատվում է տարածամասնակյա և համաժամանակյա լեզվաբանական վերլուծություն իրականացնելիս: Լեզվի ձևավորումն ու տերմինի փոխանցումը նախ և առաջ պետք է ուսումնասիրել հասարակական շերտերի լեզվական առանձնահատկությունները հաշվի առնելով: Տրանստերմինոլոգիան որպես տերմինի ձևավորման միջոց նաև հանրալեզվաբանական գործընթացի արդյունք է:

## ԼԵՁՎԱԲԱՆՈՒԹՅՈՒՆ

### Օգտագործված գրականության ցանկ

1. Խաչատրյան Հ., Սողոյան Ս., Տնտեսագիտություն, Անգլերեն-Հայերեն Հայերեն-Անգլերեն Տերմինների Բացատրական Բառարան, Երևան Արտագերս 2011
2. Քոլին Փ., Թարգմանիչ Աղաբեկյան Ա., Դրամագործության և Դրամամիջոցների բառարան, Երևան Գիտանք 2001
3. Հարությունյան Լ.Ա., Դոկտորական Ատենախոսություն, «Տնտեսական Իրադարձության Լեզվաճանաչողական Մոդելավորումը», Երևան 2017
4. Ասմանգուլյան Հ. Ա., Հովհաննիսյան Մ Ի, Անգլերեն-Հայերեն բառարան, «Երևան», Հայաստան հրատարակչություն, 1984
5. Anikin A. V., English-Russian Economic Dictionary, Moscow, Russian Language Publishers 1977
6. Мушкина Ю.В., (Орехово-Зуево) «Явление многозначности или процесс терминологизации в современной лингвистике», 2019 <https://cyberleninka.ru/article/n/yavlenie-mnogoznachnosti-ili-protsess-terminologizatsii-v-sovremennoy-lingvistike/viewer>
7. Васильевна Р. Т., «Специфика процесса транстерминологизации в отраслевой терминосистеме: На материале русской и английской терминологии правоведения», 2001 <https://www.dissercat.com/content/spetsifika-protsessatransterminologizatsii-v-otraslevoi-terminosisteme-na-materiale-russkoi>
8. Potapova N.M., Philippova M.M., «Categorization in the System of Business English Terminology» [https://www.academia.edu/12944983/Categorization\\_in\\_the\\_System\\_of\\_Business\\_English\\_Terminology](https://www.academia.edu/12944983/Categorization_in_the_System_of_Business_English_Terminology)
9. Monica A. S., «Ups and Downs of Teaching Business English Terminology», University of Oradea
10. Исмаилов Г.М., асп, «КОНЦЕПТУАЛЬНЫЙ АНАЛИЗ ТРАНСТЕРМИНОЛОГИЗАЦИИ В УЗБЕКСКОМ ЯЗЫКЕ»

11. Мальцева Е. И., «ПРОЦЕССЫ ТРАНСТЕРМИНОЛОГИЗАЦИИ В ЛИНГВИСТИКЕ И ИСКУССТВОВЕДЕНИИ»,  
<https://cyberleninka.ru/article/n/protsessy-transterminologizatsii-v-lingvistike-i-iskusstvovedenii>
12. Meyer P. G., «Synchronic English Linguistics: An Introduction», Auflage 2005
13. Shin J. K. and Conostas M., Encyclopedic Dictionary of International Finance and Banking, St. Lurie Press 2001
14. <https://www.investopedia.com/financial-term-dictionary-4769738>
15. Where did the red herring come from-by Petsko E., March 20, 2019  
<https://www.mentalfloss.com/article/562812/where-did-phrase-red-herring-originate>
16. Online Etymology Dictionary <https://www.etymonline.com/>
17. Wikipedia, Glossary of Chemistry Terms,  
[https://en.wikipedia.org/wiki/Glossary\\_of\\_chemistry\\_terms](https://en.wikipedia.org/wiki/Glossary_of_chemistry_terms)
18. ГОРБУНОВА Н. Н., «СОВРЕМЕННАЯ АНГЛОЯЗЫЧНАЯ ТЕРМИНОСИСТЕМА СФЕРЫ МЕНЕДЖМЕНТА: СТРУКТУРНО-СЕМАНТИЧЕСКАЯ И КОГНИТИВНО-ФРЕЙМОВАЯ ХАРАКТЕРИЗАЦИЯ», Пятигорск – 2014
19. Cabre M. T., Termonology: Theory, Methods and Application, John Benjamins publishing company, 1999

### LINGUISTIC ANALYSIS OF TRANSTERMS IN BUSINESS ENGLISH

#### **Lusine Harutyunyan**

ASUE, Chair of Foreign Languages, Doctor of Philological Sciences,  
Associate Professor

#### **Arusyak Ivanyan**

EU, Chair of Applied Linguistics, Researcher

The present article deals with transterminology which is a terminological process that results in the migration of terms from one terminal system to another. The main purpose is to identify the reasons



for the migration of the terms, as well as to conduct a semantic, structural, and etymological analyze of the latter.

**Keywords:** transtermonology, external and internal transterminology, evolutionary linguistics, transterms, etymological analysis

## ЛИНГВИСТИЧЕСКИЙ АНАЛИЗ ТРАНСТЕРМИНОВ В ДЕЛОВОМ АНГЛИЙСКОМ

**Լուսինե Արությունյան**

ԱԳՁԱ, Կաֆեդրա Ինոստրաննախ Եզուկո՞ւ, Դ.Ֆ.Ն., Դոցենտ

**Արուսյակ Իւանյան**

ԵՄ, Կաֆեդրա ՔրիկաԴնոյ Լինգւիստիկա, Տոսկատել

Յ Դանոյ տաղե ռասմադրաւաթա թերմինոլոգիկոսկի թրոցոսս տրանստերմինոլոգիա, կոտորի թրիւոԴիտ կ միգրադիա տերմինո՞ւ իոս Դոնոյ տերմինալնոյ սիստեմա Յ Դրոյոյ. Օսո՞ւնա թեղա - Յալա թրիւոԴիտ միգրադիա տերմինո՞ւ, ա տաղա թրոցոսս սեմանտիկոսկի, ստրուկտրնոյ ի էտիմոլոգիկոսկի ա՞նալիզ թոսեԴնիկ.

**Կլոչեւաթա սո՞ւա:** տրանստերմինոլոգիա, էքսպլիցիտնա ի իմպլիցիտնա տրանստերմինոլոգիա, էոլոյուցիոննա ռինգւիստիկա, տրանստերմինո՞ւ, էտիմոլոգիկոսկի ա՞նալիզ.

*Ընդոնոսլեղել է թրաղադրոսկոսկի 16.02.2021թ.*

*Գրաղիտոսլեղել է՝ 25.05.2021թ.*

## ԼԵԶՎԱԲԱՆՈՒԹՅՈՒՆ

### ԳԵՆԴԵՐԱՅԻՆ ԽՈՍՔԱՅԻՆ ԱՌԱՆՁՆԱՀԱՏԿՈՒԹՅՈՒՆՆԵՐԸ ՔԱՂԱՔԱԿԱՆ ԲԱՆԱՎԵՃԵՐՈՒՄ

**Լուիզա Մարաբյան**

ԵՀ, Կիրառական լեզվաբանության ամբիոն, հայցորդ  
marabyanliza@gmail.com, +374 99 427274

Գենդերային փոխհարաբերությունների հարցը վաղուց է քննարկվում, քանի որ կանայք և տղամարդիկ ունեն խոսելու, մտածելու և շփվելու բազմազան ձևեր: Լեզուն տղամարդկանց կողմից կանանց ճնշելու միջոցներից մեկն է և շեշտում է կանանց նկատմամբ տղամարդկանց գերակայությունը: Սույն հոդվածում ուսումնասիրվում է գենդերային առանձնահատկությունները և վերլուծությունը իրականացվում է բանավիճային տիրույթում՝ կանանց և տղամարդկանց կերպարների առանձնահատկությունները բացահայտելու անհրաժեշտությամբ:

**Հիմնաբառեր.** գենդեր, քաղաքական բանավեճ, լեզու, գերիշխում, ընդհատում

Գենդերային խնդիրը քաղաքական բանավեճերի համատեքստում վերջերս կարևորվեց, քանի որ բազմաթիվ երկրներում ավելի ու ավելի մեծ թվով կանայք են ստանձնում քաղաքական բարձր պաշտոններ՝ օրինակ Գերմանիայում, Ֆրանսիայում և ԱՄՆում և այլն[1]: Նախկինում կին քաղաքական գործիչները կիրառում էին տղամարդկանց հատուկ հաղորդակցական ոճեր քաղաքականության մեջ հաջողության հասնելու համար[2]: Դրա տիպիկ օրինակը Մարգարետ Թետչերն էր, ում խորհուրդ էր տրվում խոսել տղամարդու ոճով, օրինակ՝ խոսել դանդաղ և ցածր ձայնով: Այնուամենայնիվ, ժամանակները փոխվում են և կին քաղաքական գործիչները հրաժարվել են տղամարդկանց խոսելաոճից՝ ապացուցելով, որ իրենք այդպես էլ կարող են հաջողություն ունենալ տղամարդկանց հետ բանավիճելիս: Հասարակության մեջ տղամարդկանց գերակա դիրքը իրականացվում է հաղորդակցության միկրո մա-

## ԼԵԶՎԱԲԱՆՈՒԹՅՈՒՆ

կարդակում՝ հատուկ լեզվական առանձնահատկությունների օգտագործման միջոցով: Տղամարդկանց գերիշխանության քննարկման օրինակներ են Ուեստի և Դոն Զիմմերմանի աշխատանքները՝ ընդհատումների և ելույթ ունենալու վերաբերյալ[3]: Սույն հետազոտության մեջ լեզվական առանձնահատկությունը (այս դեպքում ընդհատումը) դիտարկվում է որպես արդյունավետ մարտավարություն, որն օգտագործվում է հիմնականում տղամարդկանց կողմից, հատկապես հեռուստաբանավեճերի ժամանակ: Գերիշխման կիրառման հիմնական քննադատություններից մեկն այն էր, որ այս մոդելի օգտագործմամբ կատարված շատ ուսումնասիրություններ ներկայացնում էին կանանց որպես անզոր տղամարդկանց ճնշման դեմ, մինչդեռ իրականում կանանց խոսքը կարելի է համարել որպես հաջողակ և հաղորդակցման հմուտ մարտավարության օրինակ: Ի պատասխան դրա՝ հետազոտողները ցանկանում էին կանանց խոսելաոճը դրականորեն վերագնահատել և սկսեցին որոնել կանանց լեզվի շփման և հաղորդակցման ուժեղ կողմերը, մասնավորապես բոլոր կանանց հաղորդակցման մեջ: Գերիշխման մոտեցումը բացատրում է տղամարդու և կնոջ հաղորդակցության գենդերային տարբերությունները, բայց գերիշխման և ճնշման հասկացություններն այնքան էլ տեղին չեն մեկ սեռի հաղորդակցման համար: Տղամարդիկ ավելի փաստարկված են խոսում, քան կանայք և փորձում են վերահսկել քննարկվող թեման: Տղամարդիկ ավելի հավանական է, որ անտեսեն կամ չպատասխանեն այլ խոսակիցների մեկնաբանությունների: Ըստ Մալցի, Բորքերի և Թաննենի՝ տղամարդիկ ցանկանում են ինքնահաստատվել և առաջնորդի դերում հանդես գալ, մինչդեռ, կանայք ցանկանում են հաստատել և պահպանել ներդաշնակ հարաբերություններ: [4] Ջեյմսը և Դրաքիչը պնդում են, որ տղամարդկանց և կանանց տարբեր համատեքստերում խոսելու տարբերությունը կապված է տղամարդկանց և կանանց իրավասությունների և մասնագիտական ոլորտների վերաբերյալ մշակութային ակնկալիքների հետ: [5] Մարդիկ, ովքեր որոշակի համատեքստում ունեն կարգավիճակ կամ փորձառություն, ավելի շատ են խոսում այդ համատեքստում: Այսպիսով, ենթատեքստերը կամ թեմաները, որոնցում մեկ սեռը ավելի մեծ փորձ ունի, հանգեցնում է այն բանին, որ նրանք ավելի շատ կխոսեն:-

## ԼԵԶՎԱԲԱՆՈՒԹՅՈՒՆ

Պենելոպա Էկերտը ասում է, որ ազդեցիկ և էլիտար մասնագիտություններում տղամարդիկ ավելի մեծ լեզվատիրություն ունեն, իսկ կանայք դիտվում են որպես այդ ոլորտին խորթ մարդիկ: Կանայք ցավոտ են ընդունում այդ իրողությունը և փորձում են ապացուցել, որ իրենք ևս պատկանում են այդ խմբին: [6] Սա նշանակում է, որ կանայք ավելի շատ ուշադրություն են դարձնում տվյալ էլիտային խմբի մեջ իրենց անդամության արժանելիությունը հաստատելու համար: Էկերտը պնդում է, որ կանայք ավելի շատ հնչյունական ազդեցիկ ձևեր են օգտագործում, քան տղամարդիկ և դա կապված է խորհրդանշական էլիտայի նկատմամբ նրանց դիրքը ամրապնդելու հետ: Շատ հետազոտողներ համաձայն են, որ կան կանանց խոսելաճի դրական կողմեր (այն խրախուսիչ է, անձնական և համաձայնեցված), սակայն դրանք ավանդաբար հասարակության մեջ բացասական են դիտարկվել կանանց ենթակա դիրքի պատճառով: [7] Հոլմսը տղամարդկանց խոսակցությունը բնութագրում է որպես մրցակցային, վիճելի և խոսքային ագրեսիվ, իսկ կանանց խոսակցությունը կարելի է բնութագրել որպես համագործակցային և խրախուսիչ[7]: Ի տարբերություն ամենօրյա խոսքի, պետական համատեքստում խոսքը հիմնականում պաշտոնական է, հաճախ ուղղված որոշակի խնդրի իրականացմանը և պաշտոնապես կաշկանդված է ստորակարգային և ինստիտուցիոնալ ընթացակարգերով և պայմանագրերով: Հոլմսը պնդում է, որ այս պետական ենթատեքստերում տղամարդ խոսնակների խոսակցական մարտավարություններից են կոչ անող արտահայտությունները, անհամաձայնությունները և ընդհատող արտահայտությունները, որոնք ծառայում են իշխող դիրք կամ կարգավիճակ հաստատելու նպատակներին, մինչդեռ կանայք կարծես թե այդքան էլ հարմարավետ չեն զգում իրենց նման համատեքստում: [7] Կան ապացույցներ այն մասին, որ տղամարդիկ հակված են ավելի լիարժեք մասնակցություն ունենալ հանրային համատեքստում՝ ավելի երկար խոսելով, ավելի շատ հերթ տալով և ընդհատելով մյուսներին: Հեռուստատեսային քաղաքական բանավեճերի վերաբերյալ հետազոտության արդյունքում պարզվել է, որ տղամարդիկ ավելի շատ են խախտում հերթականությունը և նախապես հատկացված թեմաների սահմանափակումները, քան կանայք: Եվ երբ այդ կանոնները կանայք են

## ԼԵԶՎԱԲԱՆՈՒԹՅՈՒՆ

խախտում, հեռուստավարողները նրանց շատ ավելի արագ են միջամտում, քան տղամարդկանց: Կարեն Ադամսը պնդում է, որ կանայք ավելի լավ են պահպանում հեռուստաբանավեճերի կանոնները, քան տղամարդիկ:

[8] Հեռուստաբանավեճերի կանոնները ներառում են բանախոսների թեմատիկ և ժամանակային սահմանափակումներ: Կանանց համար ավելի արժեքավոր մարտավարություն է կանոններին ենթարկվելը և այդ կերպ բանավեճերի ընթացքում իրենց որպես օրինապահ քաղաքացի դրսևորելը: Սակայն բացատրություն չի տրվում, թե կանոններին հավատարիմ մնալու այս մարտավարությունը ինչպես և որքանով է իրականում շահեկան կին թեկնածուների համար: Հնարավոր է, որ հետևելով կանոններին՝ կանայք լավ տպավորություն են թողնում հանդիսատեսի վրա: Քերոլ Էդելսկին և Կարեն Ադամսը գտնում են, որ բանավեճը գործում է երկու տեսակի կանոններով՝ բանավեճի իդեալական հաջորդականություն՝ ըստ բանավեճի պաշտոնական կանոնների և բանավեճերի իրական կանոններ ու մասնակիցների իրական պրակտիկա: [9] Ըստ նրանց՝ որտեղ իրականության և իդեալի միջև նվազագույն խտտորում կա, այնտեղ կա առավելագույն հավասարություն բանավեճի ռեսուրսների տրամադրման հարցում: [9] Գենդերային այս տարբերություններն այն էին, որ տղամարդիկ ստանում էին լրացուցիչ հերթեր և ավելի շատ հնարավորություն իրենց թեմաներին անդրադառնալու: Տղամարդկանց գերակշռող մասը գերիշխող դեր ունի հակառակ սեռի հետ շփման ժամանակ՝ ավելի շատ հերթ տալով և ավելի շատ լեզվական միջոցներ օգտագործելով:

Հատկանշական է մեր կողմից կատարված հեռուստատեսային քաղաքական բանավեճի հետազոտությունը՝ ԱՄՆ քաղաքական գործիչ, Դեմոկրատական կուսակցության անդամ Քամալա Հարիսի և Հանրապետական կուսակցության անդամ՝ Մայք Փենսի միջև /[https://www.youtube.com/watch?v=Q\\_CEb3dRqw/](https://www.youtube.com/watch?v=Q_CEb3dRqw/): Ուշագրավ է հատկապես Հարիսի կատարած արտահայտությունը բանավեճի ժամանակ, երբ նա Փենսի ընդհատմանը ժպտալով պատասխանեց. “Mr Vice-President, I'm speaking... If you don't mind letting me finish, then we can have a conversation”: Քամալա Հարիսը երեք անգամ նույն ոճով

## ԼԵԶՎԱԲԱՆՈՒԹՅՈՒՆ

պատասխանեց իրեն ընդհատելու համար. “I’m speaking”: Մեր կարծիքով Հարիսը այս ձևով ցանկանում էր ավելի մեծ լեզվափոխություն ցուցաբերել և կարգավիճակ հաստատել: Մեկ այլ դրվագում նա ասաց. “He interrupted me, and I’d like to just finish, please”: Կարելի է ենթադրել, որ նա հստակ պատրաստվել էր ընդհատումների համար՝ մարտավարություն ընտրելով ներդաշնակ հարաբերությունների պահպանումը, միևնույն ժամանակ ընդգծել իր առաջնորդող դիրքը: Նրա խոսքերը մի փոքր անզուսպ էին և զգացմունքային: Փենսիլ խոսքը հավասարակշռված էր, մտածված և որպես խոսակցական մարտավարություն ընտրել էր կոչ անող արտահայտություններ, փորձելով վերահսկել բանավեճը և ավելի համոզիչ երևալ: Նա մի քանի անգամ կրկնում էր նույն բառերը՝ գովաբանելով ամերկացիներին. “We’re about freedom, and respecting the freedom of the American people”: Ինչպես նաև շեշտադրում էր անում հետևյալ բառերի վրա՝ “accountability, freedom and the American people.” Պետք է նշել, որ Փենսը բավականին փորձառու է. 2016 թվականի նախագահական ընտրություններում նա արդյունավետ հանդես էր եկել Հիլարի Բլինթոնի հետ հեռուստաբանավեճում: Նրա խոսքը համոզիչ էր և ազդեցիկ առանց նույնիսկ ձայնը բարձրացնելու: Լինելով քրիստոնյա հավատացյալ՝ Փենսը կենտրոնանում էր հաղորդակցության հուզական գործառույթների վրա (խոսքը գնում էր համաճարակի մասին) և օգտագործում էր մի շարք լեզվական հնարքներ. “You know there’s not a day gone by that I haven’t thought of every American family that’s lost a loved one. And I want all of you to know that you’ll always be in our hearts and in our prayers”: Այս կերպ նա հզորացնում էր հոռոտաբանության ուժն ու ավելի ծանրակշիռ դարձնում իր խոսքը: Հարիսը որպես իրավաբան, գործի էր դնում իր մասնագիտական հմտությունները: Նրա խոսքը կտրուկ էր, ուղիղ և շեշտադրված. “Donald Trump is dishonest, incompetent, vain and the greatest failure in our history”: Միևնույն ժամանակ նա փորձում էր վերահսկել բանավեճը՝ օգտագործելով ոչ խոսքային և հարախոսքային հաղորդակցություն՝ ժպիտ, ձայնի տոն, խոսքի տոն, աչքերի արտահայտություն և այլն: Ի տարբերություն Փենսի՝ Հարիսը չէր օգտագործում հատուկ լեզվական առանձնահատկու-

## ԼԵԶՎԱԲԱՆՈՒԹՅՈՒՆ

թյուններ, սակայն նա կարողացավ այնպես անել, որ մրցակիցը դադարի խոսել իրեն հատկացված ժամանակի ընթացքում և չընդհատել. “I’m speaking”, “I will not be lectured”: Առանձնակի հետաքրքրություն է ներկայացնում անգլերենով ասած “dog whistle” արտահատությունը (կողավորված լեզու՝ թարգմանված մեր կողմից), որը տեղ էր գտել այս բանավեճում. այսինքն՝ օգտագործում են այնպիսի մի լեզու, որը առերևույթ սովորական հաղորդագրություն է, սակայն շեշտում է այն տարրերը, որոնց վրա լսարանը հիմնվում է որոշակի եզրակացության գալու համար: Դրանք հիմնականում օգտագործվում են հաղորդագրություններ փոխանցելու համար այն հարցերի շուրջ, որոնք հնարավոր է հակասություններ առաջացնեն՝ առանց բացասական ուշադրություն գրավելու:

Pence: China and Dr. Anthony Fauci and mandates and swine flu and “hearts and people” and prayers and Walter Reed and a consistent incantation of “American people” so much that people should turn it into a drinking game, with bleach the shot du jour.

Harris: Public service and Oakland and immigrants and “first woman” and Kaiser and San Francisco and criminal justice and “Black woman.”

Pence: Pursed lips and head-shaking and faux gravitas and an ashen face.

Harris: Smiles and enthusiasm and righteous, if understated, anger.

Պետք է նշել, որ Հարիսը որոշ չափով կարողացավ շահել բանավեճը: Նա իրեն դրսևորեց որպես խելամիտ, շրջահայած ու խայթիչ: Փենսը հանդես եկավ որպես սառը և կարգապահ՝ երբեք ձայն չբարձրացնելով: Նա իր խոսքը եզրափակեց հետևյալ արտահայտությամբ. “When the debate is over, we come together as Americans”: Մեր կարծիքով, այս ձևով նա ցանկանում էր ընդգծել իր ակնհայտ առավելությունը որպես հանրապետական անսխալական փոխնախագահ, ով երբեք չի սայթաքում ոչ մի լրատվամիջոցների առջև:

Ամփոփելով՝ կարող ենք ասել, որ դժվար է ընդհանրացնել նման արդյունքները, քանի որ տարբեր ուսումնասիրություններն իրականացվել են տարբեր ենթատեքստերում, և հետազոտողները օգտա-

## ԼԵԶՎԱԲԱՆՈՒԹՅՈՒՆ

գործել են դասակարգման տարբեր եղանակներ: Որոշ հանրային ենթատեքստերում տղամարդիկ ավելի շատ են հանդես գալիս, քան կանայք և օգտագործում են գերիշխման հատկանիշներ, քան իրենց կին գործընկերները: Մյուս կողմից էլ շատ պրոֆեսիոնալ կանայք նախընտրում են օգտագործել տղամարդկանց հատուկ շփման նորմերը՝ այն է ցուցաբերել առաջնորդություն և հաստատակամություն:

### Օգտագործված գրականության ցանկ

1. Jennings, F. J., Greenwood, M. M., & McKinney, M. S. (2018). I'm with her: The impact of gender identification on assessments of Hillary Rodham Clinton & Donald J. Trump's presidential debate performance. In R. E. Denton (Ed.), *Studies of communication in the 2016 presidential campaign* (pp. 69–91). Lanham, MD: Lexington Book
2. Bystrom, D. (2004). Women as political communication sources and audiences. In L. L. Kaid (Ed.), *Handbook of political communication research* (pp. 435–459). Mahwah, NJ: Lawrence Erlbaum Associates.
3. Zimmerman, D. And West, C (1975) 'Sex roles, interruptions and silences in conversation'. In Thorne, B. and Henley, N. (eds) (1975) *Language and Sex: Difference and Dominance*. Rowley: Newbury House.
4. Tannen, D. (1994) *Gender and Discourse*. Oxford: Oxford University Press.
5. James, D., & Drakich, J. (1993). Understanding gender differences in amount of talk: A critical review of research. In D. Tannen (Ed.) *Gender and conversational interaction* (pp. 281-312). New York: Oxford University Press
6. Eckert, Penelope. (1998). Gender, social engagement, and linguistic style. In Inge Lise Pedersen, Jann Scheuer Eds., *Sprog, Koen – og Kommunikation. Rapport fra 3. Nordiske Konference om Sproeg og Koen*. Koebenhavn. 11.-13. oktober 1997. Copenhagen: C.A.Reitzels Forlag
7. Holmes, Janet. "Women's talk in public contexts." *Discourse & Society* 3.2 (1992): 131-150.



8. Adams, K. L. (1992) 'Accruing power on debate floors', in Hall, K., Bucholtz, M. and Moonwomon, B. (eds), 1-10.
9. Edelsky, C. and Adams, K.L. (1990). 'Creating equality: Breaking the rules in debates', Journal of Language and Social Psychology. 9 3 171-90.
10. [https://www.youtube.com/watch?v=Q\\_\\_CEb3dRqW](https://www.youtube.com/watch?v=Q__CEb3dRqW)

### ГЕНДЕРНЫЕ СЛОВЕСНЫЕ ОСОБЕННОСТИ В ПОЛИТИЧЕСКИХ ДЕБАТАХ

Луиза Марабян

ЕУ, кафедра Прикладной лингвистики, Соискатель

Вопрос о гендерных отношениях обсуждается давно, так как женщины и мужчины по-разному говорят, думают и общаются. Язык - одно из средств, с помощью которых мужчины угнетают женщин, подчеркивая превосходство мужчин над женщинами. В данной статье исследуются гендерные особенности и анализ проводится в дискуссионной сфере с необходимостью выявления особенности характеристик женских и мужских персонажей.

**Ключевые слова.** гендер, политические дебаты, язык, господство, прерывание.

### THE CHARACTERISTICS OF GENDER DISCOURSE IN POLITICAL DEBATES

**Luiza Marabyan**

EU, Chair of Applied Linguistics, Researcher

The issue of gender relations has been discussed for a long time, as women and men have different ways of speaking, thinking and communicating. Language is one of the means by which men oppress women, emphasizing the dominance over women. This article examines

## ԼԵԶԿԱԲԱՆՈՒԹՅՈՒՆ

---

gender features and the analysis is carried out in the debate area with the need to identify the characteristics of male and female.

**Keywords:** gender, political debate, language, dominance, interruption

*Ընդունվել է տպագրության՝ 10.04.2021թ.  
Գրախոսվել է՝ 27.05.2021թ.*

THE EXPRESSION OF NEGATIVE EVALUATION IN THE  
POLITICAL DISCOURSE  
(BASED ON THE DOCUMENTS OF OSCE MINSK GROUP)

*Ani Tamazyan*

*EU, Chair of Applied Linguistics, Researcher  
aniltamazyan@gmail.com, +374 95 05 08 19*

*The goal of the article is in the study of language means expressing the negative evaluation and the ways of its realization in the political discourse. We have come to the conclusion that the communicative situation in the political discourse as well as its goals and objectives predetermine the choice of the lexical units which shape the meaningful structure of the concrete text and ensure the expression of the negative meaning with the further influence on the potential readers of the political text.*

**Keywords:** *evaluation, negative evaluation, OSCE Minsk Group documents, lexical units, political discourse*

For decades discourse analysts have attempted to explore the language of evaluation to find out how writers/speakers adopt attitudes towards their readers/listeners and the content they want to communicate. The study of evaluation, affect, and subjectivity is a multidisciplinary study that encompasses such sciences as sociology, psychology, economics, computer science and linguistics. The evaluation, as a cover term for many approaches, has long been the object of interest in linguistics and in the political discourse, in particular. For further consideration of the evaluation it is necessary to define the political discourse, reveal its characteristic features which affect the evaluation and predetermine the choice of the linguistics means to express it.

According to Schaffner [1] the political discourse, as a sub-category of discourse in general, can be based on two criteria: functional and thematic. Political discourse is a result of politics and it is historically and culturally determined. It fulfills different functions due to different

political activities. It is thematic because its topics are primarily related to politics such as political activities, political ideas and political relations.

Political discourse is considered to be characterized by high degree of manipulation. In this aspect, the interest to its study is predetermined, firstly, by the search of optimal means of influence of politicians on the audience and, secondly, by the necessity of recognizing the true intentions of the speaker and covert mechanisms of manipulation of the audience [2, p.45] Political discourse is seen as a form of political action and a pan of political process in politics [3, p.14].

Therefore, the evaluation in the political discourse is associated with sign representation and interpretation of the axiological category. The evaluation is present in a variety of language expressions. It may be limited by elements less than a word and at the same time can characterize a group of words or the whole expression. The evaluative expressions include:

1. subject,
2. object,
3. the basis of evaluation.

The subject of evaluative structure implies a person, a part of society or society as a whole, from standpoint of which evaluation is done. The object of evaluation is an estimated object. The basis of evaluation is a feature or features of the object which help to render the evaluation. In linguistics, studies have been framed within a wide range of theories, such as appraisal theory (Martin and White 2005), stance (Biber and Finegan 1989), evaluation (Hunston and Thompson 2000b), and nonveridicality (Taboada and Trnavac 2013). Unfortunately, however, no single theoretical framework has attempted to examine and account for the full range of evaluative devices available in language. The main exception is the appraisal framework [4], which provides a very rich description of how evaluation is expressed and implied in text. The appraisal theory, developed by Martin and White [4], gives a deep insight into the language of evaluation which displays a wide variety of meaning-making resources used by a speaker/ writer to express personal, evaluative involvement in the text [5]. According to White, the evaluative meanings give some of the

mechanisms by which the interpersonal meta-function operates. They reveal the speaker's feelings, tastes and opinions with greater or lesser degree of intensity and directness [5, p.2]. An appraisal is defined as an interpersonal system at the level of discourse semantics [4, p.33]. The appraisal theory suggests that the attitudes of the speakers can be expressed with the help of three axes: affect, which conveys positive or negative feelings; judgement, which concerns the attitudes towards behaviour and appreciation which involves evaluation of semiotic and natural phenomena. In this aspect, it is worth mentioning that evaluation is based on the axiological values especially if appraisal is conveyed by means of judgements and appreciation. It is worth mentioning that the analyzed Reports of OSCE Minsk Co-Chairs are mainly based on the judgments of the Co-Chairs.

In addition, other forms of expression of evaluative meanings are taken into consideration, such as engagement, namely the means of expressing various opinions and graduation as source of intensification of evaluation.

Thus, Painter [6, p.184] describes attitude as a domain concerned with the linguistic expression of positive and negative attitudes. This fits in very well with the demands and requirements that need to be met to allow the data to be analyzed most effectively.

A distinctive feature of linguistic signs as evaluative units is the presence of a value component in them. Between values and perceptions, as people of different ages/genders may have different perceptions about a number of things. However, there are at least a dozen of values in the society that might be accepted as shared ones [7 p. 187]. Communities are formed not simply around shared values but around shared values about communal activity [4, p. 28 ]. Values can be treated as one of the means of categorization on the basis of evaluation, and the world can be described as a hierarchy of values. It is the linguistic sign (word, utterance, text) that acts as the structure of consciousness in which the values of society are fixed. Language structures are viewed as a construction that replace the object of research and is created for the purpose of its study.

The evaluation formation in the mind of an individual begins long before the moment of its verbal implementation. The mechanism for conceptualizing, coding and decoding the evaluation is a complex formation called *the evaluation act*. The appraisal act has a hierarchical structure. The completed act of evaluating an object occurs at a pragmatic level, at which the evaluator goes through a number of so-called value parameters: harmful - useful, pleasant - unpleasant, interesting - uninteresting, right - wrong, good - bad. In the context of political discourse, adjectives that are descriptive in their original meaning can receive an evaluative meaning and be the basis of a metaphor: cold air - cold war, color TV - color revolution:

The evaluation as a value aspect of meaning can be expressed in language in different ways. According to the concept of E.M. Wolf, the evaluation can be limited to elements smaller than a word, but it can characterize both a group of words and a whole statement [8 p.5]. Evaluation is classified according to various criteria, but almost always binary/dual - it can be defined as positive and negative, general and particular, rational and emotional, external and internal, absolute and comparative [4, p.157]. Evaluation in language is associated with the concept of a norm, which extends to positive evaluation. A positive evaluation implies compliance with the norm, and a negative one means a deviation from the norm, or the inconsistency of a phenomenon or process with all the requirements of the norm. From the linguistic point of view such words as *good, desirable, useful, pleasant*, etc. can be combined into a special lexicosemantic group that forms a positively evaluative segment in the language. Words such as *bad, unpleasant, harmful, flawed, evil*, etc. are included in the contrarian lexicosemantic group and form a negatively evaluative segment. In linguistics, it is accepted to associate assessment with pragmatic value concepts, organized around one of the two segments of the utterance "good" and "bad". Consequently, the category of evaluation is one of the main ways of reflecting the value system in linguistic semantics [8], [9].

## ԼԵԶԿԱԲԱՆՈՒԹՅՈՒՆ

---

Speaking about the means of expressing a negative evaluation, a figurative means of nomination is vocabulary with a pejorative meaning. Let's have a look at the given passage from the Report of OSCE Minsk group Co-Chairs conducted a Field Assessment Mission to territories surrounding Nagorno-Karabakh (NK) from October 7- 12, 2010, to assess the overall situation there, including humanitarian and other aspects.

*“In traveling more than 1,000 kilometers throughout the territories, the Co-Chairs saw stark evidence of the disastrous consequences of the Nagorno-Karabakh conflict and the failure to reach a peaceful settlement. Towns and villages that existed before the conflict are abandoned and almost entirely in ruins. While no reliable figures exist, the overall population is roughly estimated as 14,000 persons, living in small settlements and in the towns of Lachin and Kelbajar.*

*The Co-Chairs assess that there has been no significant growth in the population since 2005. The settlers, for the most part ethnic Armenians who were relocated to the territories from elsewhere in Azerbaijan, live in precarious conditions, with poor infrastructure, little economic activity, and limited access to public services. Many lack identity documents. For administrative purposes, the seven territories, the former NK Oblast, and other areas have been incorporated into eight new districts. The harsh reality of the situation in the territories has reinforced the view of the Co-Chairs that the status quo is unacceptable, and that only a peaceful, negotiated settlement can bring the prospect of a better, more certain future to the people who used to live in the territories and those who live there now. The Co-Chairs urge the leaders of all the parties to avoid any activities in the territories and other disputed areas that would prejudice a final settlement or change the character of these areas. They also recommend that measures be taken to preserve cemeteries and places of worship in the territories and to clarify the status of settlers who lack identity documents. The Co-Chairs intend to undertake further missions to other areas affected by the NK conflict, and to include in such missions experts from relevant international agencies that would be involved in implementing a peace settlement.*

## ԼԵՂՎԱԲԱՆՈՒԹՅՈՒՆ

---

*The OSCE Minsk Group Co-Chairs conducted a Field Assessment Mission to the seven occupied territories of Azerbaijan surrounding Nagorno-Karabakh (NK) from October 7- 12, 2010, to assess the overall situation there, including humanitarian and other aspects. The Co-Chairs were joined by the Personal Representative of the OSCE Chairman-in Office and his team, which provided logistical support, and by two experts from the UNHCR and one member of the 2005 OSCE Fact-Finding Mission. This was the first mission by the international community to the territories since 2005, and the first visit by UN personnel in 18 years [ 10]”.*

In the given passage taken from the Executive Summary of the "Report of the OSCE Minsk Group Co-Chairs' Field Assessment Mission to the Occupied Territories of Azerbaijan Surrounding Nagorno-Karabakh" we can see such words as *disastrous, precarious, ruins, little economic activity, poor, limited, lack, harsh, unacceptable, prejudice, worship* which have a pejorative character and express negative attitude. E.A. Chernyavskaya defines pejoration as a decrease in a broad sense, including stylistic, general value and personological scales [11, p.75]. A negative attitude is expressed in addition to markers of negation, using lexical units with negative connotations (pejorative lexicon).

At the lexical level, the means of expressing negative evaluation are especially widely represented. Even words related to service parts of speech, for example, particles, interjections, being included in the structure of a sentence, with a certain intonation design, are able to express one or another emotional-evaluative meaning.

In the OSCE Minsk statement we can also find a negative negation with *no, not, nothing, never*, as well as using morphological means - the -less suffix and the under- un- prefix e.g. *unacceptable, no significant growth, undertake*. The direct use of "not" or "no", and the second way is to use the negative prefix. Either way of negation reduces the space for dialogue and makes its position and attitude very clear.

We can see a large number of specific figures to demonstrate the disastrous consequences of the Nagorno-Karabakh conflict and the



implementation of a large number of descriptive adjectives and adverbs like *disastrous, unacceptable, poor, limited, entirely, roughly* makes force stronger, presentation of things more convincing, consequences more obvious.

Based upon the appraisal theory we can say that it is obvious, that a category of evaluation is a complex phenomenon which should be studied from different perspectives. The relationship between a speaker and the object of evaluation also needs detailed analysis of scholars. It makes the pragmatic aspect of evaluation relevant for further analysis. Having analyzed the "Report of the OSCE Minsk Group Co-Chairs' Field Assessment Mission to the Occupied Territories of Azerbaijan Surrounding Nagorno-Karabakh" [10], we can state that the document expresses a range of evaluative meanings, we may make a conclusion that the Co-Chairs demonstrated a high degree of evaluation in the context of Assessment Mission and they conveyed negative evaluative values. As for attitudinal meanings, the given discourse expresses more judgment – assessment of capacity rather than the meanings of appreciation or affect. Thus, the lexical units play key role in expressing evaluative intension of the preferences of the author (in this case the preferences of the collective authors) as they significantly influence the explicit and implicit negative connotation of the text as the lexical units have explicit meanings. However, in the text they may imply implicit meaning as well, which may raise the overall negativity in the political discourse.

### References

1. Schaffner, C. Editorial: political speeches and discourse analysis, *Current Issues in Language&Society*, 3/1996, pp.201-204.
2. Sheigal, E. *Semiotics of Political Discourse*, Volgograd: Peremena, 2000
3. Teun A van Dijk, *Whsat is Political Discourse Analyses*, *Belgian Journal of Linguistics*  
<http://www.discourses.org/OldArticles/What%20is%20Political%20Dis%20course%20Analysis.pdf> (15.03.2021)

## ԼԵԶՎԱԲԱՆՈՒԹՅՈՒՆ

4. Martin & White. The Language of Evaluation - Appraisal in English [M]. London / New York: Palgrave Macmillan, in press, 2005.
5. Martin, J. R. & David Rose. Working with Discourse: Meaning Beyond the Clause [M]. Continuum, Peking University Press, 2003/2007.
6. Painter C. Developing attitude: An ontogenetic perspective on APPRAISAL  
<http://www.languageofevaluation.info/appraisal/textspecial/painter-ontogenic.pdf> (10.03.2021)
7. Sillars, M. O., Ganer, P. Values and Beliefs: A Systemic Basis for Argumentation. In: Cox J. R., Charles A. W. (Eds.), Advances in Argumentation Theory and Research, Carbondale: Southern Illinois University Press, 1982
8. Wolf, E. Functional Semantics of Evaluation, Moscow, Editorial URSS, 2002
9. Arutyunova, N.D. Types of Language Meanings. Evaluation. Event. Fact, Moscow: Nauka. 1988
10. Executive Summary of the "Report of the OSCE Minsk Group Co-Chairs", 2010 <https://www.osce.org/files/f/documents/7/d/76209.pdf> (10.03.2021)
11. Чернявская Е.А. Оценка и оценочность в языке и художественной речи (на материале поэтического, прозаического и эпистолярного наследия А. С. Пушкина): автореф. дис. канд. филол. наук. Орёл, 2001.

### ԲԱՅԱՍԱԿԱՆ ԳՆԱՀԱՏՄԱՆ ԱՐՏԱՀԱՅՏՈՒՄԸ ՔԱՂԱՔԱԿԱՆ ԽՈՍՈՒՅԹՈՒՄ (ԵԱՀԿ ՄԻՆՍԿԻ ԽՄԲԻ ՓԱՍՏԱԹՂԹԵՐԻ ՆՅՈՒԹԻ ՀԻՄԱՆ ՎՐԱ)

#### Անի Թամազյան

ԵՀ, Կիրառական լեզվաբանության ամբիոն, հայցորդ

Հոդվածի նպատակը բացասական գնահատում արտահայտող լեզվական միավորների և դրանց արտահայտման միջոցների ուսումնասիրությունն է քաղաքական խոսույթում: Մենք եզրահանգում ենք,

## ԼԵԶՎԱԲԱՆՈՒԹՅՈՒՆ

որ հաղորդակցական իրավիճակը քաղաքական խոսույթում, ինչպես նաև դրա նպատակները և խնդիրները կանխորոշում են լեզվական միավորների ընտրությունը, որը և ձևավորում է առանձին տեքստի իմաստային կառուցվածքը և ապահովում բացասական իմաստի արտահայտումը հավանական ընթերցողների վրա հետագա ներգործության միջոցով:

**Հիմնաբաներ.** գնահատում, բացասական գնահատում, ԵԱՀԿ Մինսկի խմբի փաստաթղթեր, լեզվական միավորներ, քաղաքական խոսույթ

### ВЫРАЖЕНИЕ ОТРИЦАТЕЛЬНОЙ ОЦЕНКИ В ПОЛИТИЧЕСКОМ ДИСКУРСЕ (НА МАТЕРИАЛЕ ДОКУМЕНТОВ МИНСКОЙ ГРУППЫ ОБСЕ)

**Ани Тамазян**

ЕУ, кафедра Прикладной лингвистики, соискатель

Цель статьи заключается в изучении языковых средств выражения негативной оценки и способов ее реализации в политическом дискурсе. Мы пришли к выводу, что коммуникативная ситуация в политическом дискурсе, а также ее цели и задачи предопределяют выбор лексических единиц, которые формируют смысловую структуру конкретного текста и обеспечивают выражение отрицательного значения с дальнейшим воздействием на потенциальных читателей.

**Ключевые слова:** оценка, отрицательная оценка, документы Минской группы ОБСЕ, лексические единицы, политический дискурс.

*Ընդունվել է տպագրության՝ 06.04.2021թ.*

*Գրախոսվել է՝ 27.05.2021թ.*

## ՀՈԳԵԲԱՆՈՒԹՅՈՒՆ

### ՏԵՂԵԿԱՏՎԱԿԱՆ ՀՈԳԵԲԱՆԱԿԱՆ ՆԵՐԱԶԴՈՒՄԸ ԵՎ ՀԱՆՐՈՒՅԹԻ ՀՈԳԵԲԱՆԱԿԱՆ ԱՆՎՏԱՆԳՈՒԹՅՈՒՆԸ

#### **Աննա Նադոյան**

ԵՀ, Հոգեբանության ամբիոն, հ.գ.թ. դոցենտ  
a.nadoyan@mail.ru, +374 91 309491

#### **Աիդա Վարդանյան**

ԵՊՀ, Կառավարման հոգեբանության ամբիոն, մագիստրոս  
vardanyan\_aida3@mail.ru, +37493888361

Մերօրյա հակամարտությունների աշխարհում ներգործություններին չտրվելը որոշակի ունակություններ, հոգեկան ամրություն և վարքի կայունություն է ենթադրում: Հենվելով առկա իրողությունների վրա՝ կարելի է հաստատապես պնդել, որ խիստ կարևոր է լուծել առաջ քաշած այս հիմնախնդիրը ներկայում: Այժմ մանիպուլյատորները, մասնավորապես ճգնաժամային ժամանակներում, օգտվում են հանրույթի գիտակցության վրա ներգործելու անտեսանելի միջոցներից: Այդ տեսիստիկաների՝ մարդկանց վարքի կառավարման և նրանց անհատական ու զանգվածային գիտակցության վրա ազդեցության միջոցների կիրառումն իրականացվում է տարբեր նկատառումներով՝ սկսած մարդկանց միջանձնային փոխազդեցության գործընթացից մինչև միջպետական քաղաքականության վարման ընթացք, ներքաղաքական պայքար, տնտեսական մրցակցություն ու կոնֆլիկտային հակամարտության իրավիճակում գտնվող կազմակերպությունների գործունեություն:

Հանրության վրա թաքնված ազդեցության գործառույթը իշխանությունը իրականացնում է հիմնականում ԶԼՄ-ի միջոցով, որոնք ժամանակակից հասարակության կյանքում հանդիսանում են կարծիք ձևավորողներ: Դրանք ի գործու են հասարակությանը վերածել զանգվածի, որը հնարավորություն է տալիս հեշտությամբ կառավարել այն: Մեդիաները գրեթե աննկատ կերպով փոխում են մարդկանց կենսական դիրքորոշումները և կատարում են սոցիալական հանրության հայացքների արմատական փոփոխություններ:

**Հիմնաբառեր.** *հանրույթ, տեղեկատվական մանիպուլյացիա, մեղիա, կարծիք, դիրքորոշում, անվտանգություն:*

Հանրույթի գիտակցության մանիպուլյացիան՝ որպես գիտական կատեգորիա, ի հայտ է եկել դեռևս 20-րդ դարի երկրորդ կեսին, չնայած որ այս երևույթը գրեթե բոլոր ժամանակներում էլ եղել է արդիական: Ըստ Պլատոնի՝ դիմացինին մտքեր ներշնչելու, ինչպես նաև առանց հարկադրանքի նրան որոշակի գործողությունների մղելու լավագույն միջոցը համարվում էր մանիպուլյացիան. «...Համոզելու արվեստը նշանակալիորեն տարբերվում է մյուս արվեստներից, քանի որ այն միտված է կամավոր, այլ ոչ թե ստիպողաբար ստրկորեն ծառայեցնելու քեզ» [6, c. 75]:

Դեռևս վերածննդի դարաշրջանում հանրույթի մանիպուլյացիան համարվում էր քաղաքականության մեջ կարևոր գործիք: Այն նույնականացվում էր մաքրիավելականությանը, որի ծագումը կապված է ֆլորենցիացի փիլիսոփա և քաղաքական գործիչ Նիկոլո Մաքիավելու «Տիրակալը» աշխատության հետ, որտեղ հեղինակը պնդում էր, որ մարդկանց արդյունավետ կերպով կառավարելու համար տիրակալին թույլատրվում է ցանկացած միջոցի կիրառում: Քաղաքական շահերի իրականացման համար, ըստ Մաքիավելու, ցանկացած միջոց, նույնիսկ ոչ բարոյական, ընդունելի է, քանի որ «նպատակն արդարացնում է միջոցները» [8, c. 284]:

Մանիպուլյացիա կիրառողի թիրախային կետում գտնվում է մարդ-անհատի հոգեբանական վիճակը: Դա թաքնված ազդեցություն է, որը մանիպուլյացիա կիրառողը չպետք է բացահայտի: Եթե դա բացահայտվում է, ապա գործողությունը ձախողվում է: Իսկ բացահայտվելու դեպքում չպետք է թույլ տալ, որպեսզի պարզվի դրա հիմքում ընկած խորքային նպատակը [3, c. 12]:

«Մանիպուլյացիան մարդկանց վարքի և հոգեբանության թաքնված կառավարում է, որի գլխավոր նպատակն է ստիպել մարդկանց գործել (կամ հակառակը) իրենց այդ պահի մտադրությունից անկախ» [7, c. 93]: Ըստ ռուս հեղինակ Վ. Պուգաչովի մարդուն կառավարելու երկու հիմնական ձև կա՝ տեսանելի և թաքնված: Տեսանելի բնույթ

## ՀՈԳԵԲԱՆՈՒԹՅՈՒՆ

կրող կառավարման նպատակները ներկայացվում և իրականացվում են հրապարակայնորեն: Թաքնված կառավարման պարագայում դրանք մնում են չբացահայտված: Այս երկու ձևերից որևէ մեկի գերակշռումը կախված է առավելապես կառավարողների և կառավարվողների շահերի անհամապատասխանության աստիճանից, հանրության քաղաքակրթվածության մակարդակից, կառավարող խավի ունակություններից և հնարավորություններից և ըստ դրա օգտագործվում են թաքնված ճնշման տարբեր եղանակներ [7, c. 66]:

Հանրույթը իշխանությունների ցանկացած որոշման իրականացնողն է համարվում: Դրա համար պահանջվում է հոգեբանորեն և գաղափարապես մշտապես ազդել դրա կարծիքի և գիտակցության վրա: Այս պարագայում առաջին հերթին անհրաժեշտ է հասկանալ, թե ինչ է հասարակական կարծիքը, և թե ինչ գործոնների ազդեցությամբ է այն ձևավորվում: Հասարակական կարծիքը որևէ երևույթի կամ հիմնախնդրի վերաբերյալ հասարակության անդամների մեծամասնության վերաբերմունքն ու գնահատականն է: Իսկ հանրույթը սոցիալական սուբյեկտ է, որը քաղաքացիների այնպիսի համախումբ է, ովքեր կապված են ընդհանուր տեղեկատվությամբ և կարծիքներով: Հասարակական կարծիքի կառավարումը չափազանց խրթին գործընթաց է: Ուստի շատ դեպքերում՝ օրինակ հասարակական ճգնաժամերի ընթացքում, քաղաքական ղեկավարող ուժերը հրաժարվում են մարդկանց համոզելու մեթոդներից և պարզապես դիմում են մանիպուլյացիայի՝ քաղաքացիների գիտակցության և վարքի գաղտնի կառավարման, ստիպելով նրանց գործել իրենց սեփական շահերին հակառակ: [9, p. 17]: Ինֆորմացիոն-հոգեբանական ներգործությունն իրականացվում է մարդու ընդհանուր գրծունեությանը և հետաքրքրությունների շրջանակին առնչվող ինֆորմացիայի միջոցով: Այսպիսով, կարող ենք գալ մի եզրահանգման, որ ինֆորմացիոն հոգեբանական մանիպուլյացիան իրականացվում է հանրույթի բարոյահոգեբանական վիճակի վրա ներգործությունների հաշվին՝ գանգվածային հաղորդակցության, տեղեկատվության ու քարոզչության միջոցներով, որի արդյունքում տեղի է ունենում հոգեվիճակի գաղափարախոսական մշակում, հետևաբար, նաև հասարակական կարծիքի ձևավորում:

## ՀՈԳԵԲԱՆՈՒԹՅՈՒՆ

Անձի նկատմամբ արտաքին աղբյուրից իրականացվող ապակառուցողական (քայքայիչ) ներգործության կիրառման պարագայում նրա տեղեկատվական-հոգեբանական անվտանգության ապահովումը մեծ նշանակություն ունեցող հանգամանք է: Ներկայիս գլոբալիզացիոն զարգացումների և հեռահաղորդակցության նորաստեղծ տեխնոլոգիաների զանգվածային կիրառման և մեր հասարակությանը նետված նոր մարտահրավերների պարագայում, դրանցում առկա վտանգներից ու դրանցից բխող սպառնալիքներից անձի և հասարակության տեղեկատվական-հոգեբանական պաշտպանության ապահովման հարցը դառնում է էլ ավելի առաջնային:

Ըստ հոգեբանական գիտությունների դոկտոր, պրոֆեսոր Եվգենի Դոցենկոյի՝ բնության մեջ գոյություն ունեցող հակամարտություններում, որպես դիմադրության ունակության փաստարկներ կարող են հանդես գալ ուժը, խելքը, զինվածությունը, ինչպես նաև վտանգի նկատմամբ բնական կամ արհեստական ճանապարհով իմունիտետի ձևավորումը (օրինակ՝ հիվանդությունների կամ հոգեբանական ծանր վիճակների կրկնվելու դեպքում): Այս երևույթը բազմազան ձևերով դրսևորվում է ֆիլոգենեզում, մասնավորապես՝ մարդու մոտ: Նմանատիպ հակամարտություններում դիմադրության համար նախապայման է ոչ միայն որոշակի ունակությունների, հոգեկան ամրության կամ վարքի կայունության հիմնապաշարի առկայությունը, այլև դրանց ուժեղացումը, օրինակ՝ ինքնակատարելագործման, ինքնաներագրման ճանապարհով:

Տեղեկատվական-հոգեբանական պայքարի գործընթացներում կարևորելով անձի, հասարակական խմբի և ամբողջ հասարակության հոգեբանական պաշտպանության հիմնախնդիրը՝ հույժ կարևոր է մշակել հոգեբանական պաշտպանության համակարգ, որի համար պետք է հաշվի առնել ինչպես այս ոլորտում առկա նախկին փորձը, այնպես էլ ուսումնասիրել բնության մեջ առկա այս հիմնախնդիրն առնչվող օրինաչափությունները: Հոգեբանական անվտանգության հարցում նշանակալից դեր են զբաղեցնում ոչ միայն անձի դիրքորոշումները, այլ նաև անձի և ընդհանրապես հասարակության մեջ հոգեբանական անվտանգության զգացումն ապահովող և լարվածու-

## ՀՈԳԵԲԱՆՈՒԹՅՈՒՆ

թյունը թուլացնող լավագույն տարբերակներից մեկը՝ ադապտացիան: Ադապտացված անձը ունի տագնապայնության ցածր և սթրեսակայնության բարձր մակարդակներ:

Անձի հոգեբանական անվտանգությունը չի ենթադրում միայն կյանքի պահպանում, այլ նաև մարդկային կյանքի գործունեության միանգամայն այլ որակային և ֆունկցիոնալ մակարդակ, որն արտացոլված է Ա. Լենգլեի՝ չորս բազային մոտիվացիաների էկզիստենցիալ-հիմնարար հայեցակարգերում, ըստ որի մարդն առաջնահերթ պետք է հաղթահարի վախը, տագնապը և անվստահությունը, որպեսզի հնարավոր դարձնի «գոյությունը որոշակի էկզիստենցիալ իրավիճակներում»: Երկրորդ էական մոտիվացիան կապված է մարդու հուզական հասունության հետ՝ կյանքը վայելելու, տառապանքը ապրելու, արժեքները վերագնահատելու և այլն: Մոտիվացիայի երրորդ մակարդակում, որը վերաբերում է կյանքի ինքնարժեքների զարգացմանը, գլխավոր է դառնում մարդու՝ երկխոսություն վարելու և մյուսին ընդունելու ունակությունների զարգացումը: Եվ չորրորդ՝ մոտիվացիոն հիերարխիայի զագաթնակետն են հանդիսանում ցանկությունը իմաստավորելու, զգացմունքների էկզիստենցիալ ապրումները բավարարելու և դրանք իրականացնելու ձգտումները: [5, c. 20]:

Ցանկացած սոցիալական ներգործություն միջնորդավորվում է ընկալողի անձնական փորձով, ներաշխարհով, նրա նպատակներով, խառնվածքով և այլն: Կարելի է ասել, որ սոցիալական ընկալումը՝ որպես իմացական գործընթաց, իրենից ներկայացնում է զգայարանների վրա արտաքին ներգործությունների ակտիվ ազդեցություն: Հոգեֆիզիոլոգիական բնութագրերի այդպիսի արտահայտվածությունը մեկնաբանվում է միջավայրում գոյություն ունեցող տևական լարվածությամբ, բազմաթիվ վտանգների և սպառնալիքների գոյությամբ: Ընդհանուր հարմարողական համախտանիշի սպառման վիճակի տևականությունը հանգեցնում է օրգանիզմի պահեստային հնարավորությունների աստիճանական սպառման և արդյունքում ստեղծում հոգեֆիզիոլոգիական համակարգերի ֆունկցիոնալ հնարավորությունների փոփոխման և անկման վիճակ: Դրանց շարքում կարող են լինել հոգեկան աշխատունակության, սոցիալական շփումների նվազումը, մեղքի զգացումը, հու-



## ՀՈԳԵԲԱՆՈՒԹՅՈՒՆ

զական անկայունությունը, անվստահությունը, ուշադրության ու հիշողության գործընթացների ակտիվության մակարդակների անկումը, իմպուլսիվությունը, թշնամանքը և ագրեսիվությունը: Վերջիններս կարող են դառնալ կյանքի իմաստի վերաբերյալ ցածր ինքնագնահատականի ձևավորման հիմք և անձնական երջանկության պատկերացումների վերաբերյալ ինքնագնահատականի կորստի պատճառ:

Հոգեբանական անվտանգության կամ պաշտպանվածության մեխանիզմները գործիքներ են, որոնք մարդու կողմից գտագործվում են տագնապային, վտանգավոր և արտակարգ իրավիճակներում՝ պաշտպանվելու համար: [1, c. 7]: Արտակարգ իրավիճակներում արդյունավետ կարող են գործել այն մարդիկ, ովքեր ունեն կայուն նյարդային համակարգ, առավել աղեկվատ են ու հավասարակշռված: Նյարդային համակարգի թույլ տիպով մարդիկ գործունեության ընթացքում աստիճանաբար ձեռք են բերում կոմպենսատոր հնարավորություններ, որոնք բարձրացնում են արտաքին գրգռիչների հանդեպ զգայունությունը, զգուշավորությունը և նպաստում այլ հնարավորությունների ձևավորմանը [4, c. 346]:

Այսպիսով, ամփոփելով վերը նշված տեսակետները և մոտեցումները, կարող ենք ասել, որ անձի ինֆորմացիոն հոգեբանական անվտանգության ապահովությունը պայմանավորված է անձնային մի շարք գործոնների համարժեք զարգացմամբ (նյարդահոգեկան կայունությունը, հուզականությունը, շփվողականությունը, աղեկվատ ինքնագնահատականը, վարքի վերահսկողությունը և այլն), ինչպես նաև այն պայմանավորվում է սոցիալական միջավայրով, ակտիվությամբ և կյանքի հանդեպ ունեցած պահանջներով:

Այսօր հոգեբանական անվտանգության սահմանումներից ամենաարդիականը համարվում է տեղեկատվական-հոգեբանական անվտանգությունը՝ որպես անհատական, խմբային ու հասարակական գիտակցության սոցիալական սուբյեկտների ապահովվածության կարգավիճակ: Այն սերտորեն կապված է «տեղեկատվական գործոնների փոխազդեցությունների հետ, երբ հոգետրավմատիկ տեղեկատվության ազդեցության ներքո առաջանում են դիսֆունկցիոնալ սոցիալական վիճակներ և անհատի կյանքի գործունեության խաթարումներ

## ՀՈԳԵԲԱՆՈՒԹՅՈՒՆ

(փսիխոսոմատիկ խանգարումներ) [2, c. 8]: Ի տարբերություն անվտանգության մյուս տեսակների՝ տեղեկատվական-հոգեբանական անվտանգությունը առավել քան կարևոր և ուսումնասիրման արժանի գիտական ճյուղերից է, ինչը առաջին հերթին պայմանավորված է նրա՝ անձի առողջությանը վնաս հասցնելու ժամանակի սղության հետ. տեղեկատվական ներգործությանը բնորոշ են դիսթրեսի վայրկենական առաջացումը, հոգեկան խեղումները, կաթվածը, մի շարք փսիխոսոմատիկ խանգարումները և այլն: Ինչ խոսք, անձի հոգեբանական անվտանգության սահմանների որոշումը չափազանց բարդ է, քանի որ հասկացությունը իր մեջ պարունակում է բազմաթիվ իմաստների բեռնվածություն և միանշանակ չէ:

Հոդվածի արդիականությունը պայմանավորող հիմնական գործոններն են ներկա ժամանակաշրջանում ստեղծված և տիրող իրավիճակները, երբ լայնամասշտաբ տեղեկատվական աղբյուրների տարածմանը զուգընթաց, դժվարանում է հավաստի տվյալների տարբերակումը խեղաթյուրված ինֆորմացիայից: Մեր հանրապետությունում այսօր դա օրհասական և մտահոգություն առաջացնող խնդիր է, քանի որ առկա է մեդիագրագիտության պակաս, որի հետևանքով անհատը դառնում է բավական խոցելի տեղեկատվական մանիպուլյացիայի նկատմամբ: Գործնականում հաստատված է, որ որքան ավելի շատ են տեղեկացված մարդիկ, այնքան բարդ է նրանց մանիպուլյացիայի ենթարկելը: Նմանատիպ գործընթացներում նախ մարդկանց պարտադրվում են այնպիսի կարծրատիպեր, որոնք ընդունակ են նրանց մոտ առաջացնել հատուկ ռեակցիաներ, դրդել որոշակի արարքների ու վարքի: Բացի այդ, հատուկ ընտրվում են այնպիսիք, ովքեր իրենց կամքին հակառակ հակված են հավատալ առասպելների, ասեկոսեների: Մարդկանց մեծամասնությունը չունի անաչառ քննադատական մտածողություն, չի կարողանում վերլուծել և քննադատել, հետևաբար ավելի հեշտությամբ է տրվում մանիպուլյացիոն ներգործություններին: Ուստի, կարելի է ենթադրել, որ տարատեսակ ներգործություններից պաշտպանվելու համար նախ և առաջ անհրաժեշտ է ունենալ բարձր ինքնագիտակցություն, ռեֆլեքսիվություն, բարձր ինքնագնահատական և քննադատական մտածողություն:

## ՀՈԳԵՔԱՆՈՒԹՅՈՒՆ

Աշխատանքի նպատակն է բացահայտել տեղեկատվական հոգեբանական ներգործության հետևանքները հանրային վրա, պարզել տազնապայնության մակարդակի և ինքնագնահատականի փոխկապակցվածությունը: Աշխատանքի հետազոտական մասի նպատակն է բացահայտել տեղեկատվական հոգեբանական ներգործության հետևանքները հանրային գիտակցության վրա և դրա ու տազնապայնության աստիճանի միջև կապը/ ինչպես նաև տեսականորեն ուսումնասիրել այդ ամենին հետևող վարքը, փսիխոսոմատիկ խանգարումները:

Վերջին տասնամյակներում ՀՀ-ում տեղի ունեցած սոցիալ-տնտեսական, քաղաքական փոփոխությունները, հարևանների հետ հարաբերությունների լարվածությունը, գործազրկության բարձր մակարդակն ու բազմաթիվ այլ մարտահրավերներ հանդիսանում են լուրջ սպառնալիքներ՝ ազգաբնակչության լայն զանգվածների հոգեբանական անվտանգության ապահովվածության առումով:

Անձի հոգեբանական անվտանգությունը բարդ, ինտեգրատիվ հասկացություն է, որի բովանդակությունը դժվար է միանշանակ բնութագրել: Գոյություն ունեն այդ ֆենոմենի ուսումնասիրմանն ուղղված մի շարք մոտեցումներ, տեսակետներ, որոնք էլ ավելի են բարդացնում հետազոտության ռազմավարության ընտրությունը: Ինֆորմացիոն հոգեբանական անվտանգության սահմանման բազմազանությունը, նրա մեկնաբանման ոչ միանշանակ լինելը հանգեցնում են անձի հոգեբանական անվտանգության խնդրի, հասկացության աղճատման:

Մեր կողմից ծրագրված հետազոտության շրջանակում առաջադրված խնդիրներից են՝ ուսումնասիրել ու համակարգել հիմնախնդրին վերաբերող համապատասխան մասնագիտական գրականության մեջ առկա մոտեցումները, հետազոտել մասնակիցների տազնապայնության աստիճանը և հարցաթերթի միջոցով պարզել տեղեկատվական ներգործության ազդեցությունը:

Հետազոտության իրականացման համար կիրառվել են առցանց հարցազրույցի, հարցաթերթիկի մեթոդները և տազնապայնության գնահատման Համիլթոնի սանդղակը, լրատվական աղբյուրներից տեսահոլովակների դիտման և տվյալների կոնտենտ վերլուծության մեթոդները,

## ՀՈԳԵԲԱՆՈՒԹՅՈՒՆ

ինչպես նաև գիտական և տեղեկատվական գրականության տեսական վերլուծության մեթոդը: Հետազոտության օբյեկտ են հանդիսացել բարձրագույն կրթություն ունեցող երիտասարդները:

Արագ զարգացող և փոփոխվող աշխարհում հանրային գտնվում է տեղեկատվական անվերջ հոսքի մեջ, ուստի առաջանում են բազմատեսակ խոչընդոտներ՝ իրականությունը ինքնին ընկալելու, այն ապատեղեկատվությունից տարբերակելու ճանապարհին, որը իր հերթին հանգեցնում է տեղեկատվական հոգեբանական անվտանգությանն առնչվող մի շարք խնդիրների: Ուսումնասիրելով բարձրագույն կրթություն ունեցող երիտասարդների՝ տեղեկատվական ներգործությունների հանդեպ խոցելիության աստիճանը և դրան նպաստող գործոնները, առաջարկում ենք բարձրագույն ուսումնական հաստատություններում ներառել կարճաժամկետ մեդիագրագիտության դասընթացներ, քննադատողական մտածելակերպը զարգացնող և անձի հաղորդակցման հմտությունները բարելավող թեյնինգներ:

Հետազոտության հարցվողները եղել են շատ տարբեր մասնագիտությունների տեր երիտասարդներ: Մասնակցել են ինչպես Հայաստանի Հանրապետությունում, այնպես էլ Արցախում և սփյուռքում բնակվողներ: 150 հարցվողներից 75-ը կազմել են տղամարդիկ, 75-ը՝ կանայք: Հարցադրումը միտված էր բացահայտելու ինչպես հոգեբանական այնպես էլ ֆիզիկական որոշակի հատկանիշներ, որոնք էական նշանակություն ունեին ներգործության և տագնապայնության կապը բացահայտելու համար: Ըստ ստացված արդյունքների՝ հարցվողների մեծամասնությունը առողջ ապրելակերպ չէր վարում: Մարդու ֆիզիկական և հոգեբանական ամրության վիճակները փոխկապակցված են, հետևաբար նաև առողջ ապրելակերպ վարելով է պայմանվորված նրա՝ անվտանգության վրա ազդեցության չափը և սթրեսադիմացկունությունը: Ըստ Մասլոուի, առողջական խնդիրներով անձը շատ բան իր համար համարում է անհնարին՝ սահմանափակելով իրեն շարունակաբար փոփոխվող իրականության մեջ, ինչի հետևանքով թուլանում են նրա հոգեբանական անվտանգությունը, նրա կայունությունն ու ապահովությունը: Ուստի կարող ենք եզրակացնել, որ այս խումբը առավել խոցելի կարող է համարվել: Հետազոտության արդ-

## ՀՈԳԵԲԱՆՈՒԹՅՈՒՆ

յունքներն ուսումնասիրելով առանձնացրել ենք այն մասնակիցների տվյալները, որոնք ըստ հարցադրումի՝ մեր վերլուծությունների համարվում են առավել խոցելի և թիրախային խումբ տեղեկատվական ներգործությունների նկատմամբ: Այսպիսով պարզ դարձավ, որ հարցվողների մեծամասնությունը առողջ ապրելակերպ չէր վարում՝ 67 մարդ, որոնցից 19 հոգի ունեցել են «ուժգին» տազնապայնության աստիճան, իսկ 23-ը «շատ ուժգին»:

Որևէ փաստի վերաբերյալ ինֆորմացիա ստանալիս սեփական կարծիքը աստիճանաբար էր փոխում 17 հոգի, վերլուծություններ անելու ընթացքում 125 հոգի, որոնցից մեծամասնության տազնապայնությունը գրանցել է «միջին» ցուցանիշ, կտրուկ էր փոխում 7 հոգի, որոնցից 6-ի տազնապայնությունը զբաղեցրել է «շատ բարձր» ցուցանիշի սանդղակը:

Այն հարցին, թե ի՞նչն է առավել կարևոր, հարցվողներից 63 հոգի նշել են, որ տեղեկատվությունը և որոնցից 11-ի մոտ գրանցվել է տազնապայնության «ուժգին» մակարդակ: 84 հոգու համար առավել կարևոր էր այն փաստը, թե ով է դա ներկայացնում:

Տեղեկատվությունը ստանալիս սեփական կարծիքը, տեսակետը տվյալ անձի կամ երևույթի վերաբերյալ հաճախ էին փոխում 48 հոգի, որոնցից տազնապայնության «ուժգին» ցուցանիշ են գրանցել 10 հոգի և «շատ ուժգին»՝ 21 հոգի:

Մասնակիցներից 51 հոգի նշել է, որ վստահելի ինֆորմացիոն աղբյուրներից հաճախ է հիասթափվում, որոնցից 10-ի մոտ գրանցվել է տազնապայնության «բարձր», իսկ 21-ի մոտ «շատ բարձր» ցուցանիշ:

Որևէ աղբյուրից ինֆորմացիա ստանալուց առաջ (ՁԼՍ, միջավայրի զրույցներ, հեռախոսազանգ) 94 հոգի նշել է, որ առաջանում են լարվածություն, տազնապայնություն, որոնցից 20-ի մոտ գրանցվել է տազնապայնության «ուժգին» մակարդակ, իսկ 26-ի մոտ՝ «շատ ուժգին»:

Ինֆորմացիայի աղբյուրի հետ առնչվելուց առաջ 105 հոգի ունենում էր դրանից խուսափելու, այն նախապես մերժելու կամ դրան չհավատալու ցանկություն, որոնցից 22-ի մոտ գրանցվել է տազնապայնության

## ՀՈԳԵԲԱՆՈՒԹՅՈՒՆ

նության «ուժգին» մակարդակ, իսկ «շատ ուժգին» մակարդակ՝ 26 հոգու մոտ:

Հետազոտության մասնակիցները նշել են, որ ավելի տազնապում են այն տեղեկություններից, որոնք քննարկվում են իրենց շրջապատում՝ 82 մարդ, որոնցից 13-ի մոտ տազնապայնության աստիճանը գրանցել է «ուժգին» ցուցանիշ, իսկ 17-ի մոտ՝ «շատ ուժգին»: Նշվել է, որ ավելի քիչ տազնապ է առաջանում հեռուստացույցով լսած պաշտոնական լուրերից՝ 62 մարդ, որոնցից 12-ի մոտ գրանցվել է «ուժգին», իսկ 14-ի մոտ՝ տազնապայնության «շատ ուժգին» մակարդակ:

Մասնակիցներից 70 հոգի նշել է, որ տեղեկատվություն ստանալիս ունենում է խաբված, մանիպուլացված լինելու զգացում, որոնցից տազնապայնության շատ ուժգին աստիճան գրանցվել է 21 հոգու մոտ: 42 հոգի պատասխանել է, որ ունենում է իր հանդեպ անարդարացի վերաբերմունքի զգացում, որոնցից տազնապայնության «շատ ուժգին» արդյունքների ցանկում են հայտնվել 10 հոգի: 38-ը նշել է, որ ունենում է անօգնականության զգացում, որոնցից 11-ը գրանցել են «շատ ուժգին» տազնապայնության արդյունքներ:

Հետազոտության արդյունքում պարզեցինք նաև, որ մասնակիցներից 78 հոգի շատ հաճախ է ունենում ինֆորմացիոն աղբյուրներից կտրվելու կամ դրանցից ազատվելու ցանկություն, որոնցից 44 հոգու մոտ գրանցվել է տազնապայնության «ուժգին ցուցանիշ», իսկ 23-ի մոտ՝ «շատ ուժգին»:

Մասնակիցներից 44 հոգի նշել են, որ լինում են դեպքեր, որ ստիպված են լինում ընդունել որևէ տեղեկատվություն հարկադրված, այլ ելք չունենալով կամ վախից ելնելով, որոնցից տազնապայնության «ուժգին» ցուցանիշ են գրանցել 17 հոգի, իսկ «շատ ուժգին» աստիճան ունեցել է 16 մարդ:

Մասնակիցներից 78-ը նշել են, որ այդ իրավիճակներում ունենում են անաշխատունակության զգացում, որոնցից 25-ի մոտ գրանցվել է տազնապայնության «ուժգին» մակարդակ, իսկ 25-ի՝ «շատ ուժգին»:

Հետազոտության արդյունքները հաիեմատական կարգով ցույց տալու համար ներկայացնում ենք աղյուսակ.

## ՀՈԳԵԲԱՆՈՒԹՅՈՒՆ

Տազնապայմանության աստիճան	Առողջ ապրելակերպ չէր վարում	Կարծիքը կտրուկ էր փոխում	Կարծիքը հաճախ էր փոխում	Վստահելի աղբյուրներից աճախ էր հիստաթափվում	Ինֆորմացիա ստանալուց առաջ տազնապայման էր	Ինֆորմացիոն աղբյուրի հետ առնչվելուց խուսափում էր	Չըջապատում քննարկվող տեղեկություններից տազնապայման էր	հեռուստացուցով լսած պաշտոնական լուրերից տազնապայման էր	ինֆորմացիոն աղբյուրներից ազատվելու ցանկություն էր ունենում	տեղեկատվություն էր ընդունում հարկադրված կամ վախից ելնելով	այդ իրավիճակներում անաշխատունակություն էր ունենում
	67	7	48	51	94	105	82	62	78	44	78
<b>Ուժգին</b>	19	1	10	10	20	22	13	12	44	17	25
<b>Շատ ուժգին</b>	23	6	21	21	26	26	17	14	23	16	25

Հետազոտության արդյունքում հանգել ենք այն եզրակացության, որ անձի տազնապայմանության և տեղեկատվական ներգործության աստիճանները սերտ փոխկապակցված են: Տեղեկատվական հոգեբանական ներգործությունները իրականացվում են հանրույթի բարոյահոգեբանական վիճակի վրա ներազդման հաշվին՝ զանգվածային հաղորդակցության, տեղեկատվության ու քարոզչության միջոցներով, որի արդյունքում ձևավորվող հասարակական կարծիքը և հոգեվիճակի մշակվող գաղափարախոսությունը կախված է այնպիսի գործոնից, ինչպիսին է տազնապայմանության մակարդակը:

Տեղեկատվական ներգործությունների նկատմամբ ավելի խոցելի համարվող մասնակիցների խմբում գերակշռում էին տազնապայմանության բարձր մակարդակները: Տեղեկատվական աղբյուրներից ինֆորմացիա ստանալիս մարդկանց զգալի մասին բնորոշ էին լարվածությունը, անհանգստության զգացումը, մտահոգվածությունը և վատ սպասելիքները: Ընչոչ մեծամասնությունը ինֆորմացիայի աղբյուրի հետ առնչվելուց առաջ ունենում էր դրանից խուսափելու, այն նախապես մերժելու կամ դրան չհավատալու ցանկություն:

## ՀՈԳԵԲԱՆՈՒԹՅՈՒՆ

---

Այսպիսով՝ տեղեկատվական հոգեբանական անվտանգության լիարժեքությունը պայմանավորված է անձնային մի շարք գործոնների համարժեքությամբ, ինչպիսիք են՝ նյարդահոգեկան կայունությունը, հուզականությունը, տագնապայնությունը, աղեկվատ ինքնագնահատականը, վարքի վերահսկողությունը:

### Օգտագործված գրականության ցանկ

1. Анасов В. Д., Лепский В. Е., Исходные посылки проблематики информационно-психологической безопасности. Проблемы информационно-психологической безопасности. Москва, Институт психологии РАН, 1996.
2. Журавлев А. Л., Тарабрина Н. В., Проблемы психологической безопасности. Москва, Издательство “Институт психологии РАН”, М., 2012, 440 стр.
3. Кара-Мурза С. Г., Манипуляция сознанием. Москва, издательство «Алгоритм», 2000, 864 стр.
4. Ломов Б. Ф., Методологические и теоретические проблемы психологии. Москва, издательство Наука, 1984, 443 стр.
5. Лэнгле А., Person: Экзистенциально-аналитическая теория личности: Сборник статей: Пер. с нем. /Вступ.ст. С.В. Кривцовой. Москва, Генезис, 2008, 159 стр.
6. Платон. Диалоги. Москва, Издательство Эксмо, 2008, 1232 стр.
7. Пугачев В. П. Введение в политологию. Москва, Аспект Пресс, 2010, 448 стр.
8. Скирбекк Г. История философии. Москва, центр ВЛАДОС, 2003, 800 стр.
9. Bottici Chiara. A Philosophy of Political Myth. New York, «Cambridge University Press», 2007, 294 p.



### ПСИХОЛОГИЧЕСКОЕ ВОЗДЕЙСТВИЕ ИНФОРМАЦИИ И ПСИХОЛОГИЧЕСКАЯ БЕЗОПАСНОСТЬ СООБЩЕСТВА

**Анна Надоян**

ЕУ, кафедра Психологии, к.п.н. доцент

**Аида Варданян**

ЕГУ, кафедра Психологии управления, магистр

В современном мире вражды и противостояний, для того чтобы не поддаться какому-либо воздействию извне, требуются определенные способности, сила духа и устойчивость поведения. Опираясь на имеющиеся факты, можно с уверенностью сказать, что решение данной проблемы не терпит отлагательств. В наши дни, особенно во время кризисов, манипуляторы используют невидимые средства воздействия на общественное сознание. Использование этих технологий как средства управления поведением людей и влияния на их индивидуальное и массовое сознание осуществляется по разным пунктам, от межличностного взаимодействия людей до межгосударственного политического процесса, во внутриполитической борьбе, в деятельности организаций, находящихся в экономической конкуренции или в состоянии конфликтов.

Функция скрытого воздействия на общество осуществляется государством в основном через средства массовой информации, которые в жизни современного общества являются основным фактором, формирующим общественное мнение. Они способны превратить общество в легко управляемую и послушную массу. СМИ практически незаметно меняют жизненные установки людей и производят коренные изменения во взглядах социального сообщества.

**Ключевые слова:** общество, информационная манипуляция, медиа, мнения, позиция, безопасность.

THE PSYCHOLOGICAL IMPACT OF INFORMATION AND THE  
PSYCHOLOGICAL SECURITY OF THE COMMUNITY

**Anna Nadoyan**

EU, Chair of Psychology, PhD in Psychology, Associate Professor

**Aida Vardanyan**

YSU, Chair of Psychology of Management, MA student

In the world of today's antagonism, not being influenced by supposes certain abilities, mental strength and stability of behavior. Relying on the existing facts, it can be said with certainty that it is very important to solve this proposed problem at present. Manipulators now use invisible means to influence the public consciousness, particularly in times of crisis. The use of these technologies as a means of managing people's behavior and influencing their individual and mass consciousness is being actualized for various reasons, from the process of interpersonal interaction of people to the interstate policy process, in internal political struggle, in the activities of organizations in a state of economic competition and conflict.

The function of hidden influence on the society is actualized by the government mainly through the mass media, which are the shapers of opinion in the life of modern society. They are able to turn the society into a mass, which allows it to be easily managed. The media change people's vital attitudes almost imperceptibly, and make radical changes of the views of social society.

**Keywords.** society, information manipulation, media, opinion, attitude, security.

*Ընդունվել է տպագրության՝ 06.04.2021թ.*

*Գրախոսվել է՝ 27.05.2021թ.*

## ՀՈԳԵԲԱՆՈՒԹՅՈՒՆ

### ԶԻՆԾԱՌԱՅՈՂՆԵՐԻ ԱՆՁՆԱՅԻՆ ԱԳՐԵՍԻԱՆ ՊԱՏԵՐԱԶՄԱԿԱՆ ՊԱՅՄԱՆՆԵՐՈՒՄ

#### Անուշ Բաղրամյան

ԵՀ, Գյումրու մասնաճյուղ, Հոգեբանության ամբիոն  
baghramyana.96@mail.ru, +374 98 810747

Հոդվածում ներկայացված են ՀՀ-ում զինված ուժերում իրակա-նացված հեղազոտության արդյունքները, որոնցում դիտարկվում են պատերազմական գործողություններին մասնակցած զինծառայողնե-րի անձնային ազդեցիկ, դրսևորման յուրահատկությունները և նախ-կինում իրականացված նույնատիպ հեղազոտության արդյունքների համեմատական վերլուծությունը: Հեղազոտության հիմնական նպա-տակն է հասկանալ, թե որքանով են կապված զինծառայողների վեր-բալ և՛ ֆիզիկական ազդեցիկ, և՛ պատերազմական պայմաններում դրանով իսկ պայմանավորված ազդեցիկայի ցուցադրումը թշնամու նկատմամբ: Հեղազոտության խնդիրներից է՝ ուսումնասիրել պատե-րազմական պայմաններում ազդեցիկայի դրսևորումների յուրահատ-կությունները և դրանց կապը զինծառայողների ազդեցիկության մա-կարդակի հետ:

Աշխատանքի վարկածն է. Այն զինծառայողները ում մոտ բարձր է վերբալ և ֆիզիկական ազդեցիկ՝ պատերազմական իրավիճակներում մարտական առաջադրանքներն առավել հաջող կիրականացնեն:

Հեղազոտական աշխատանքներն իրականացվել են ՀՀ ՊՆ հա-կարանկային հրետանային թիվ N ուսումնական զորամասում: Փոր-ձարարական հեղազոտությունն անցկացվել է 2020թ-ի դեկտեմբեր ամսից մինչև 2021թ-ի փետրվար ամիսը: Հեղազոտական աշխատան-քին մասնակցել են թվով 10 պայմանագրային զինծառայողներ: Հիմ-նականում աշխատել ենք երեք մեթոդով: հոգեբանական զրույց, դի-տում և ևս մեկ թեստ՝ Բասս-Պերիի «Անձի ազդեցիկության խստորոշ-ման մեթոդիկա /BPAQ/» /տես՝ նկար 1/:

**Հիմնաբաներ.** զինծառայող, զորամաս, ազդեցիկ վարք, էսկալա-ցիա, պատերազմական իրավիճակ

## ՀՈԳԵԲԱՆՈՒԹՅՈՒՆ

Բոլորին հայտնի փաստ է, որ ՀՀ-ն շրջապատված է թշնամի երկրներով և մշտապես գտնվել է արտաքին ագրեսիայի սպառնալիքի տակ: Ցավոք, 2020 թվականի սեպտեմբերի 27-ին Ադրբեջանի կողմից սանձազերծված պատերազմը ևս մեկ անգամ ամբողջ աշխարհին ցույց տվեց, որ ադրբեջան կոչվող երկիրը մշտադիտարկման տակ է պահում ՀՀ-ին և ԱՀ-ին ու ցանկացած պահի պատրաստ է ագրեսիվ գործողությունների: Ա. Նալչաջյանը կարծում է, որ ագրեսիայի դրսևորումների մեջ կան էթնիկական տարբերություններ: Տարբեր էթնոսներ ունեն ագրեսիվության տարբեր աստիճաններ, իսկ կան նաև փոքր էթնիկական խմբեր որոնք կարծես թե ազատված են այդ հատկությունից[1., էջ 125]: Այստեղ հարկ է առաջանում ուսումնասիրել մեր հակառակորդ պետության էթնիկական ագրեսիվության աստիճանը: Կարծում ենք, որ այն բավականին բարձր է մեր էթնոսի հանդեպ ու մեծ ցավով կարելի է արձանագրել, որ այս անգամ նրանց կողմից իրականացվող ագրեսիան առավել քան մեծամասշտաբ էր նախկին բոլոր սանձազերծումներից: Այս անգամ կիրառվեցին բոլոր հնարավոր միջոցները, ագրեսիայի բոլոր տեսակները, որպեսզի ՀՀ ՁՈՒ-ին ծնկի բերեն: Ագրեսիայի կիզակետում էին ինչպես զինված ուժերի ստորաբաժանումները, այնպես էլ քաղաքացիական բնակչությունը: Ավերածություններ, վիրավորներ, կորուստներ /ինչպես մարդկային, այնպես էլ տարածքային/ և ի վերջո նրանք հասան իրենց առջև դրված խնդրին ու իրենց կողմից իրականացված ագրեսիայի բոլոր ակտերը իրենց ցանկալի արդյունքը տվեցին:

Այս բոլոր աղետալի դեպքերը, որոնք տեղի ունեցան վերջին ամիսներին, շատերին դրդեցին հնարավոր և անհնար բոլոր միջոցներով սատարել հայրենիքին: Հոգեբանների մի մեծ բանակ նույնպես կանգնեց՝ հայրենիքի, բանակի, բժիշկների, բարեգործների կողքին և անվերապահ կատարեց մասնագիտական պարտականությունները: Երբ շոկային վիճակը փոքր ինչ մեղմացավ, մենք սկսեցինք հետազոտական աշխատանքների մի հետաքրքիր շարք: Քանի որ բացերը շատ են, անպատասխան մնացած հարցերը նույնպես, մենք սկսեցինք ուսումնասիրել պատերազմական տարբեր իրավիճակները հոգեբանության տարբեր ասպեկտներից: Առաջին հետազոտություն-

## ՀՈԳԵԲԱՆՈՒԹՅՈՒՆ

նը, որն իրականացրեցինք, վերաբերում էր անձնային ագրեսիայի մակարդակին, որն ըստ մեզ պատերազմական պայմաններում ունենալու էր յուրահատուկ դրսևորումներ: Քանի որ նման հետազոտություն արդեն իսկ իրականացրել էինք 2016թվականին ՀՀ ՊՆ զորամասերից մեկում, այդիսկ պատճառով մեզ համար հետաքրքրական կլիներ կրկնել դա նույն կազմի հետ և տեսնել արդյունքներն արդեն իսկ պատերազմից հետո: Քանզի, ցավոք, նրանք ունեցել էին հնարավորություն հենց պատերազմական պայմաններում իրենց իսկ վրա զգալու իրենց անձնային ագրեսիայի դրսևորման ձևերն ու արդյունքները: Դեռ առաջին անգամ, երբ իրականացրեցինք հետազոտական աշխատանքը, մենք սկսեցինք ուսումնասիրություն կատարել սպայական անձնակազմի և պայմանագրային զինծառայողների հետ և ուսումնասիրության համար ընտրեցինք Բասս-Պերիի «Անձի ագրեսիվության ախտորոշման հարցաշար /BPAQ/» թեստը, որը հոգեբանության տիրույթում բավականին հայտնի և բազմաֆունկցիոնալ արդյունքներ է տալիս: Այս թեստը միտված էր որոշելու զինծառայողների մոտ ագրեսիայի տարբեր տեսակների գերակայության աստիճանը: Այն որոշում էր՝ ֆիզիկական, վերբալ ագրեսիան, անձի մեջ զայրույթի և թշնամանքի առկայության աստիճանը:

Քանի որ առաջին անգամ մենք վերը նշված թեստն անցկացրել էինք հիմնականում սպայական անձնակազմի և պայմանագրային զինծառայողների հետ, մեզ հաջողվեց գտնել թվով 10 զինվորական, որոնք մասնակցել էին 2016 թվականին անցկացրած նույն թեստին: Ցավոք, նախկին մասնակիցներից 4-ը սեպտեմբերին սանձազերծված պատերազմի պատճառով նահատակվել էին, իսկ մնացյալը կամ տեղափոխվել այլ զորամաս կամ էլ աշխատանքային պայմանագրի ժամկետն էր լրացել ու նրանք չէին ցանկացել ծառայությունը շարունակել, ոմանք էլ ուղղակի չցանկացան մասնակցել հետազոտությանը, իսկ մենք բնականաբար հարգեցինք իրենց որոշումը:

Թեմայի **արդիականությունը** կայանում է նրանում, ագրեսիան բավականին թարմ ու արդիական է նույնիսկ պատերազմից հետո, քանի որ ցավոք հետապատերազմյան իրականության մեջ շատ զինծառայողներ և նույնիսկ քաղաքացիական բնակչության որոշակի

## ՀՈԳԵԲԱՆՈՒԹՅՈՒՆ

զանգվածներ ենթագիտակցորեն կիրառում են ագրեսիայի որոշ տեսակներ /հայիոյախառն արտահայտություններ, բամբասանքներ, մեղադրանքներ/: Մարդիկ դարձել են առավել իմպուլսիվ ցանկացած նորություն լսելիս և այս ամենը հաշվի առնելով, հետազոտության հիմնական **նպատակն**<sup>1</sup> է ուսումնասիրել ՀՀ-ում հասակարության բոլոր շերտերի և ԶՈՒ-ում ծառայողների անձնային ագրեսիայի էսկալացիան ու դրա առողջ պարպման համար ճանապարհներ գտնելը, հետազայում երկրի ներսում բախումներից խուսափելու համար:

Հետազոտության **խնդիրներն** են՝

- Ուսումնասիրել և համակարգված ձևով ներկայացնել ժամանակակից հոգեբանության մեջ առկա մոտեցումները ագրեսիայի պրոբլեմների վերաբերյալ,
- Ուսումնասիրել զինծառայության պայմաններում ագրեսիայի դրսևորումների յուրահատկությունները և դրանց կապը զինծառայողների ագրեսիվության մակարդակի հետ,
- Փորձարարական ուսումնասիրության ենթարկել ժամկետային զինծառայողների մոտ ագրեսիայի արտահայտման ուրույն դրսևորումները,
- Գիտական հավաստի մեթոդների օգնությամբ բացահայտել պատերազմական գործողությունների մասնակիցների անձնային ագրեսիան,
- Էմպիրիկ հետազոտության արդյունքում ստացված տվյալները ենթարկել քանակական և որակական վերլուծության:

Ինչպես գիտենք զինվորական կոլեկտիվը հիմնականում տղամարդկային է, իսկ տղամարդիկ աչքի են ընկնում ագրեսիայի բարձր աստիճանով, հետևաբար, ագրեսիայի ակտեր զինվորական կոլեկտիվում ավելի հաճախ կարելի է հանդիպել: Զինվորական կոլեկտիվն իր անդամների պարզ հանրագումարը չէ, այն նոր, անկրկնելի դիմագիծ ունեցող սոցիալական օրգանիզմ է [3, էջ 12]: Զինվորական կոլեկտիվում հաճախ ենք հանդիպում վերբալ ագրեսիայի, այստեղ վերբալ ագրեսիան նրանց կենցաղի անբաժան մասն է կազմում և ոչ ֆորմալ հարաբերություններում վերածվել է նրանց սովորական խոսակցական բառամթերքի: Եթե մարդն ունի ենթագիտակցական ուժեղ ագ-

## ՀՈԳԵԲԱՆՈՒԹՅՈՒՆ

րեսիվություն, ապա գիտակցության և գիտակցվող վարքի մակարդակում այն կարող է դրսևորվել քննադատության տեսքով[2., էջ. 494]: Իրականում վտանգավոր ագրեսիայի կարող ենք հանդիպել, երբ վերբալը վերաճում է և դառնում ոչ վերբալ ագրեսիա: Տարբեր տիպի խոսակցությունները վերածվում են ֆիզիկական ագրեսիայի և կոնֆլիկտ է առաջանում՝ հանգեցնելով տիպի հետևանքների: Սա, իհարկե ամենը չէ, մասնագետներն առանձնացրել են մի քանի հիմնական դրդապատճառներ, որոնք զինվորական կոլեկտիվում կարող են պատճառ դառնալ ագրեսիայի առաջացման և կոնֆլիկտների ստեղծման: Դրանցից են օրինակ՝ «Ձեռքի գործոն» [4., սր. 301-302] անվանումը ստացած եզրույթը: Այն իրերը, երևույթները, որոնք անմիջականորեն կապ ունեն ագրեսիայի և բռնության հետ, ավելի են նպաստում ագրեսիվ վարքի առաջացմանը: Ինչպես պատկերավոր կերպով ներկայացրել է ամերիկացի հոգեբան Լ.Բերկովեցը /1968թ./ «Մատը ճնշում է գործադրում ձգանի վրա, բայց և ձգանն էլ կարող է ճնշում գործադրել մատի վրա»: Այս էֆֆեկտին կարելի է ուշադրություն դարձնել հատկապես զինվորական կոլեկտիվում, քանի որ զինամթերքը նրանց առօրյայի անբաժան մասն է: Հաշվի առնելով նաև այն փաստը, որ հիմնականում այստեղ են այն տարիքային խմբի ներկայացուցիչներն, ովքեր ինքնահաստատման կարիք ունեն և կարող են իրենց ուժը ցուցադրել տարատեսակ չմտածված քայլերի ձևով, այսինքն կարող են վերցնել իրենց զենքը և ինչ-որ «հնարքներ» ցուցադրել իրենց լավ զգալու համար և անդառնալի հետևանքների պատճառ դառնալ: Ամեն անգամ վերակարգ ընդունողին զենք տալուց առաջ սպան պետք է համոզվի որ զինվորը առողջ հոգեբանական վիճակում է և որ իրեն մտահոգող, անհանգստացնող հարցեր չկան: Այնպես որ զենք վստահելը բավականին բարդ գործընթաց է: [3., սր. 302] Պատճառներից մյուսը «պարտադրվածի էֆֆեկտ» ասվածն է, մարդկային հոծ բազմության կուտակումների արդյունքում առաջանում է նեղվածքի, տարածքների, օդի չհերիքելու զգացողություն, որն էլ իր հերթին բերում է տիպի հույզեր և հասցնում ագրեսիայի: Զինվորական կոլեկտիվի գրաֆիկն ու առօրյան այնպիսին է, որ սա շատ հանդիպող երևույթ է: Մարդիկ շատ են, երբեմն ստիպված են լինում մի փոքր սենյակում

## ՀՈԳԵԲԱՆՈՒԹՅՈՒՆ

Նախատեսվածից մեծաքանակ մարդկանցով հավաքվել, իհարկե այդ մարդկանց մեջ կարող են լինել նաև իրար համար տհաճ մարդիկ, սակայն քանի որ նրանք ստիպված են գտնվել նույն վայրում, ապա պետք է հանդուրժեն այդ փաստը և զսպեն իրենց ագրեսիան: Չպետք է մոռանալ նաև, որ ցանկացած մարդ իր առօրյայի ընթացքում ունի որոշակի անընդհատություններ և, որ դրանք սովորական են դառնում մարդկանց համար այնքան ժամանակ քանի դեռ չեն խախտվել: Եվ ահա երբ մարդու համար սովոր այս ամենն ինչ-ինչ պատճառներով խաթարվում է, մարդը սկսում է տհաճ էմոցիաներ ունենալ, որը վերաճում է ագրեսիայի: Մասնագետների կողմից հայտնի է այն, որ մարդկանց մոտ յուրահատուկ ագրեսիա է առաջացնում աղտոտված օդը իր տհաճ բույրերով: Իսկ ինչ վերաբերում է զինծառայողներին, ապա այս խնդրին նրանք առավել հաճախ են բախվում: Պատճառներից մյուսը կարող է լինել կլիմայական պայմանները: Ըստ վիճակագրական տվյալների, որոշակի եղանակային պայմաններ ինքնին նպաստում են հակաօրինական վարքի առաջացմանը՝ մեծացնելով քրեական վարքի դրսևորման դեպքերի քանակը: Ապացուցված է այն, որ զանգվածային անկարգություններ, ցույցեր, ըմբոստացման ակտեր առավել հաճախ տեղի են ունենում հենց տարվա ամենաշոգ ժամանակաշրջանում և արդեն վաղուց ապացուցված փաստ է շոգ եղանակի և ագրեսիայի նորմայի սահմաններից բարձրացման կապը:

Ինչպես արդեն վերը նշեցինք դեռ 2016 թվականին մեր կողմից իրականացվող հետազոտության համար մենք օգտագործել էինք՝ Բասս-Պերիի «Անձի ագրեսիվության ակտորոշման հարցաշար /BPAQ/» հայտնի թեստը: Այս թեստը միտված էր որոշելու զինծառայողների մոտ ագրեսիայի տարբեր տեսակների գերակայության աստիճանը: Այն որոշում էր ֆիզիկական, վերբալ ագրեսիան, անձի մեջ զայրույթի և թշնամանքի առկայության աստիճանը: Ըստ 2016թ.-ի ստացված արդյունքների հարցվողների 55%-ի (տես՝ նկար 1) մոտ բարձր էր վերբալ ագրեսիան: Հաշվի առնելով զինծառայության պայմաններում ընդունված վարքուբարքը, նիստուկացը դրանում առկա ընդունված խոսելաճը, սա սպասելի արդյունք էր: Այո՛, ինչպես հայտնի է զինվորական կոլեկտիվներում ընդունված լեքսիկոն են համարվում ցածրակարգ



## ՀՈԳԵԲԱՆՈՒԹՅՈՒՆ

և հայիոյախառն արտահայտությունները: Իսկ հայիոյաքններն իհարկե վերբալ ագրեսիայի առաջին ցուցիչն են: Ֆիզիկական ագրեսիայի հակված էին հարցվողների 38%-ը (տես՝ նկար 1), սա նույնպես ունի իր բացատրությունը: Եթե այս ցուցանիշը փորձենք բացատրել ֆիզիոլոգիայի տեսանկյունից, ապա առաջին բանը, որ կասենք դա տղաների մոտ առկա ֆիզիկական ագրեսիայի հակվածության ցուցանիշն է՝ ի տարբերություն իգական սեռի: Զայրույթի մակարդակը բարձր էր զինծառայողների 6%-ի(տես՝ նկար 1) մոտ սա նորմալ ցուցանիշ է համարվում: Իհարկե կան իրավիճակներ զինծառայության պայմաններում, որոնք միանշանակ կարող են զայրույթի պատճառ դառնալ, բայց քանի, որ մեր մոտ ցուցանիշը նորմայի վրա է, ապա կարող ենք ասել, որ անհանգստանալու պատճառներ չունենք: Զինվորական կոլեկտիվում մեծ մասամբ զայրույթի պատճառ են դառնում կենցաղային մանր հարցերը: Թեստի վերջին ցուցիչին անդրադառնալիս պարզեցինք, որ թշնամանքի զգացումը առկա էր հարցվողների 1%-ի(տես՝ նկար 1)մոտ: Հստակ կարող եմ ասել, որ թշնամանքի օբյեկտը ոչ թե մեկ այլ զինվորի անձն է, այլ ստեղծված իրավիճակները որոնք կոնկրետ մարդկանց չեն գոհացնում և նրանք չունենալով դրանց լուծման ուղիները սկսում են թշնամական տրամադրությունների տարածումը: Սա բավական քիչ տոկոս է անհանգստանալու համար:

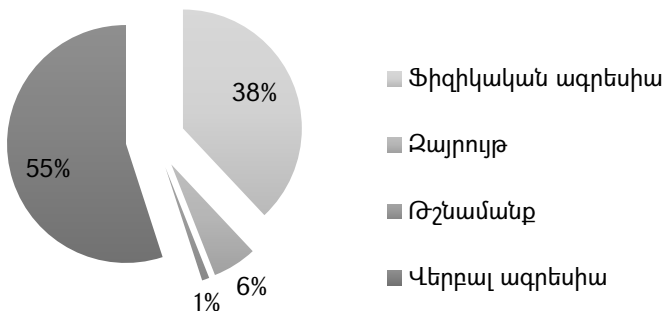

**Նկար 1. Բասս-Պերրիի «Անձի ագրեսիվության ախտորոշման հարցաշար /BPAQ/»**

## ՀՈԳԵԲԱՆՈՒԹՅՈՒՆ

Իսկ, երբ նույն թեստն անցկացրեցինք 2020թ.-ի դեկտեմբերից մինչև 2021թ.-ի փետրվար ամիսներին, արդյունքները մի փոքր այլ էին: Այս անգամ հարցվողների մոտ ֆիզիկական ագրեսիան կազմում էր 10% (տես՝ նկ. 2): Ի տարբերություն նախկինում ստացված արդյունքի, կարող ենք արձանագրել, որ այս անգամ ֆիզիկական ագրեսիայի տոկոսային ցուցանիշը էլ ավելի ցածր է քան 2016թ.-ին ստացված արդյունքից: Մենք կարծում ենք, որ ստացված արդյունքը կախված է նրանից, որ պատերազմական պայմաններում տեղի է ունեցել նախկինում կուտակված ֆիզիկական ագրեսիայի պարպում՝ բուն պատերազմական իրավիճակի յուրահատկություններից ելնելով: Ֆիզիկական ագրեսիան դրսևորման և արտահայտման «լավ» հարթակ է գտել: Հաջորդ ցուցանիշը զայրույթն էր, որը հարցվողների մոտ դրսևորվել էր 20%-ով(տես՝ նկ. 2): Նախկինում ստացված արդյունքներում զինծառայողների մոտ զայրույթի ցուցանիշը շատ ավելի ցածր էր, իսկ վերջին հետազոտության ժամանակ տոկոսային հարաբերության մեջ կտրուկ աճ գրանցվեց: Կարծում ենք սա պայմանավորված է նրանով, որ մեր բանակի զինծառայողներն անարդարության զգացում ունեն վերջին պատերազմի արդյունքներից, գոհացած չեն դրանից: Շատ փաստարկներ սկսում են ներկայացնել հոգեբանական զրույցի ընթացքում, որ պատերազմական պայմաններում առկա են եղել այնպիսի իրավիճակներ որոնք ուղղակի հարուցել են նրանց զայրույթը: Սակայն ոչ մի լծակ չունենալու պատճառով չեն կարողացել շտկել որոշ բաներ, արտահայտել իրենց տեսակետը և զայրույթի աստիճանը բարձրացել է: Հաջորդը, դա՛ հարցվողների մոտ առկա թշնամանքի զգացումն էր: Եթե նախկինում մեր ստացած արդյունքներում թշնամանքը կազմել էր ամենացածր տոկոսային ցուցանիշը (տես՝ նկ. 1) ապա այս անգամ ստացված արդյունքներն աննկարագրելիորեն տարբեր էին: Վերջին հետազոտության ընթացքում հարցվողների 40 %-ի մոտ առկա էր թշնամանքի զգացման բարձր ցուցանիշ(տես՝ նկ.2): Սա կարծում ենք կապված է նրա հետ, որ մեր զինծառայողները դեմ առ դեմ հանդիպել են արտաքին և «ներքին» թշնամուն: Այժմ նրանց հոգեկանում գերակայում է թշնամանքի զգացումը դեպի արտաքին թշնամին, քանի որ ունեն արդարությունը վերա-

## ՀՈԳԵԲԱՆՈՒԹՅՈՒՆ

կանգնելու և վրեժ լուծելու ներքին ուժեղ մոտիվացիա իրենց ընկերների մահվան ու հայրենիքի կորստի համար: Եվ վերջապես, վերջին ցուցիչը դա վերբալ ագրեսիան է, հարցվողների մոտ կազմեց 30% (տես՝ նկ.2): Նախկինում անցկացրած հետազոտության արդյունքներում նույնպես բարձր է վերբալ ագրեսիան, սակայն այս անգամ գերազանցեցին նախորդ արդյունքը: Պատերազմական պայմաններից հետո զինծառայողների վերբալ ագրեսիան կրկին աճ է գրանցել և այն դրսևորվում է և՛ կենցաղում, և՛ օնլայն հարթակներում, և՛ աշխատանքային գործունեությունում:

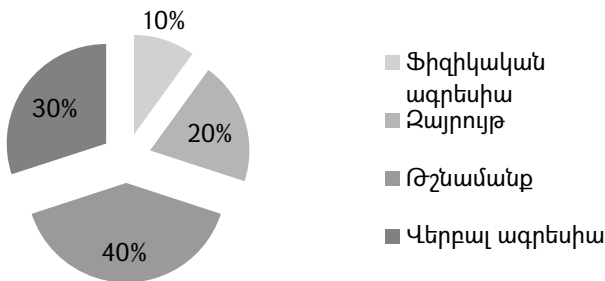

**Նկար 2. Բասս-Պերիի «Անձի ագրեսիվության փսիխոռոշման հարցաշար /BPAQ/»**

Ստորև աղյուսակի տեսքով կներկայացնենք մեր կողմից իրականացված այն նույն թեստը, որը տարբեր ժամանակահատվածներում ենք անցկացրել(տես՝ աղյուսակ 1): Աղյուսակում հստակ ներկայացվում են ստացված արդյունքները տոկոսային հարաբերակցությամբ:

2016թ.-ին իրականացված Բասս-Պերիի «Անձի ագրեսիվության ախտորոշման հարցաշար /BPAQ/» թեստի արդյունքներ.

- Ֆիզիկական ագրեսիա- 38%
- Զայրույթ- 6%
- Թշնամանք- 1%
- Վերբալ ագրեսիա - 55%

2020թ.-ի դեկտեմբերից մինչև 2021թ.-ն իրականացված Բասս-Պերիի «Անձի ագրեսիվության ախտորոշման հարցաշար /BPAQ/» թեստի արդյունքներ.

- Ֆիզիկական ագրեսիա- 10%
- Զայրույթ- 20%
- Թշնամանք-40%
- Վերբալ ագրեսիա-30%

Ամփոփելով մեր կողմից իրականացված հետազոտական աշխատանքը, կարող ենք ասել, որ բացի վերևում ներկայացված թեստային արդյունքներից, մենք բավականին ինֆորմատիվ տվյալներ ստացանք նաև հոգեբանական գրույցի և դիտման շնորհիվ: Մեր կողմից առաջադրված վարկածի հերքման կամ հաստատման համար վերջնական արդյունք ապահովեց հոգեբանական գրույցը: Հոգեբանական գրույցի և Բասս-Պերիի «Անձի ագրեսիվության ախտորոշման հարցաշար /BPAQ/» թեստի արդյունքները միասին վերլուծելով և ամփոփելով կարող ենք արձանագրել, որ մեր վարկածը հաստատվեց: *Այո՛ այն զինձառայողները, որոնց մոտ բարձր էին ֆիզիկական և վերբալ ագրեսիան, մարտական գործողություններում իրենց դրսևորել էին ավելի ակտիվ, քան այն զինձառայողները, որոնց մոտ գրանցել էին ֆիզիկական և վերբալ ագրեսիայի ցածր ցուցանիշ ու մարտական գործողություններն իրականացնելիս իրենց դրսևորել էին էլ ավելի հաջող:*

## ՀՈԳԵԲԱՆՈՒԹՅՈՒՆ

Մեր կողմից իրականացված տեսական և փորձարարական աշխատանքների արդյունքում եկանք հետևյալ եզրահանգումների.

- Վերբալ ագրեսիայի բարձր ցուցանիշը պարարտ հող է ստեղծում կոնֆլիկտային մթնոլորտի ստեղծման համար,
- Ֆիզիկական ագրեսիայի բարձր ցուցանիշը հուշում է, որ ագրեսիայի այս տեսակն անպայման գտնելու է արտահայտման և դրսևորվելու հարթակներ,
- Զինծառայության պայմաններում մարդկային ագրեսիայի առաջացման դեպքում այստեղ կան շատ բարենպաստ պայմաններ այդ ագրեսիան սուբլիմացնելու: Ստեղծված են հարթակներ, որոնք նպաստում են անձի ագրեսիվության կոնստրուկտիվ սպառմանը,
- Պատերազմական պայմանները թույլ են տալիս լիարժեքորեն սպառել ֆիզիկական ագրեսիան:

Վերոհիշյալ եզրահանգումներից բխում են հետևյալ **առաջարկները**.

- Ժամկետային զինծառայողների հետ հոգեբանական աշխատանք իրականացնել, նրանց կենցաղային խնդիրները սահմանազատել աշխատանքայինից սպա-հոգեբանի օգնությամբ,
- Ստեղծել ագրեսիայի բոլոր տեսակների կոնստրուկտիվ սպառման համար լավագույն հարթակներ:
- Սպայական անձնակազմին հոգեբանական գիտելիքների և տեղեկատվության տրամադրում, առկա խնդիրների դեպքում սպաներին պրակտիկ լուծումների առաջարկում մասնագետների կողմից,
- Զինվորական կոլեկտիվին էլ ավելի շատ պատրաստել արտակարգ իրավիճակներին սեմինարների և պրակտիկ գիտելիքների փոխանցման տեսքով:

### Օգտագործված գրականության ցանկ

1. Նալչաջյան Ա.Ա., «Էթնիկական հոգեբանություն», Երևան «Զանգակ» «Հոգեբան» հրատ., 2001., 541

2. Նալչաջյան Ա.Ա., Հոգեբանության հիմունքներ., Երևան «Հոգեբան» հրատ., 1997., 648
3. Ջամալյան Դ.Վ., «Ռազմական հոգեբանության հիմունքներ», Երևան «Լինգվա» հրատ., 2008., 263
4. Литвинцев, В.К. Шамрей; «Военная Психиатрия» С.В. Санкт-Петербург 2001 г.; 336

### ЛИЧНОСТНАЯ АГРЕССИЯ ВОЕННОСЛУЖАЩИХ В ВАЕННЫХ УСЛОВИЯХ

**Ануш Баграмян**

Филиал ЕУ в г. Гюмри, кафедра Психологии

В статье представлены результаты исследований в Вооружённых Силах Армении, в котором рассмотрены особенности проявления личностной агрессии военнослужащих, участвовавших в боевых действиях и проведены сравнительные анализы типичных проявлений ранее. Основная цель исследования-понять, насколько вербальная и физическая агрессия военнослужащих связана в условиях войны, показывая тем самым агрессию против врага. Одна из задач исследования- изучить особенности проявления агрессии в условиях войны, их связь с уровнем агрессивности военнослужащих. Гипотеза работы заключается в том, что солдаты с высоким уровнем словесной и физической агрессией будут более успешно выполнять боевые задачи в условиях войны. Исследования проводились в учебной противотанковой артиллерийской войсковой части министерства обороны РА. Экспериментальное исследование проводилось в 2020 году с декабря месяца по 2021 г. февраль месяц. В НИР приняли участие десять военнослужащих-контрактников. В основном мы работали 3 методами. Психологический диалог, просмотр и ещё один тест:» Метод диагностики личностной агрессии « Басса-Пьером/см.рис.1/.

**Ключевые слова:** военнослужащий, воинская часть, агрессивное поведение, эскалация, военное положение

PERSONAL AGGRESSION OF MILITARY PERSONNEL IN WAR  
CONDITIONS

**Anush Baghramyan**

EU, Gyumri Branch, Chair of Psychology

The article presents the results of the study in the Armed Forces of Armenia, in which the features of the manifestation of personal aggression of military personnel who participated in hostilities are considered and comparative analyses of typical manifestations were carried out earlier. The main goal of the study is to understand how verbal- physical aggression of servicemen is associated in the war conditions, their relationship with the level of aggressiveness of servicemen. The hypothesis of the work is that soldiers with a high level of verbal and physical aggression will perform more successfully on combat missions in war conditions. The research was carried out in the training anti-tank artillery military unit N of the RA Ministry of Defense. The experimental study was carried out in 2020 from December to 2021 February. Ten contract servicemen took part in the research work. We mainly worked with three methods: psychological dialogue, viewing and one test "Method for diagnosing personal aggression" by Bass-Pierry (look pic.1).

**Keywords:** servicemen, military unit, aggressive behavior, escalation, war conditions.

*Ընդունվել է տպագրության՝ 18.03.2021թ.  
Գրախոսվել է՝ 27.05.2021թ.*

## ԶԲՈՍԱՇՐՋՈՒԹՅՈՒՆ

### ՎՏԱՆԳՆԵՐԻ ՎԵՐԼՈՒԾՈՒԹՅՈՒՆ ԵՎ ՀՍԿՄԱՆ ԿՐԻՏԻԿԱԿԱՆ ԿԵՏԵՐԻ ԴԵՐԸ ՈՐԱԿԻ ԿԱՌԱՎԱՐՄԱՆ ՀԱՄԱԿԱՐԳՈՒՄ COVID19-Ի ՊԱՅՄԱՆՆԵՐՈՒՄ

#### **Հովհաննես Երիցյան**

ԵՀ, Զբոսաշրջության և սպասարկման ամբիոն, ԿնԿ.թ., դոցենտ,  
yer.hovhannes@yahoo.com, +374 91 661355

#### **Արմենուհի Խաչատրյան**

ԵՀ, Զբոսաշրջության և սպասարկման ամբիոն  
armenuhi.khachatryan@gmail.com, +374 91 207860

Սննդի արդյունաբերության զարգացմանը զուգընթաց աճում է նաև սպառողների կողմից որակյալ և, ամենակարևորը, անվտանգ սնունդ ստանալու պահանջը: Սննդարդյունաբերության պրոցեսների իրականացման ընթացքում ՎՎՀԿԿ/HACCP (Վտանգի Վերլուծության Եվ Հսկման Կրիտիկական Կետեր, անգլ.՝ Hazard Analysis And Critical Control Points) համակարգի ներդրման անհրաժեշտությունը բխում է նաև «Սննդամթերքի անվտանգության մասին» Մաքսային միության տեխնիկական կանոնակարգի դրույթներից: Սննդարդյունաբերության և հասարակական սնունդ մատուցող կազմակերպությունները առաջիններից էին, որոնք զգացին COVID-19 համաճարակի ազդեցությունը: Հիգիենայի առումով առաջարկությունները և կանոնակարգերը զարգանում են համաճարակին համահունչ: Այն առնչվում է նաև HACCP համակարգին:

**Հիմնաբառեր.** Սննդի անվտանգություն, Վտանգի Վերլուծության և Հսկման Կրիտիկական Կետեր, ՎՎՀԿԿ, Hazard Analysis And Critical Control Point, HACCP, ISO 22000:2018, COVID-19:

Սննդի արդյունաբերության զարգացմանը զուգընթաց աճում է նաև սպառողների կողմից որակյալ և, ամենակարևորը, անվտանգ սնունդ ստանալու պահանջը: ՀՀ կառավարության՝ 2015 թ. հուլիսի 23-ի թիվ 827-Ն /որոշմամբ [1] ամրագրվել է պահանջ, ըստ որի մսի մշակման և պահածոյացման, մսամթերքի արտադրության, ձկների, խեցեմորթների և կակղամորթների մշակման և պահածոյացման, մրգերի և բանջարեղենի մշակման և պահածոյացման, կաթնամթերքի, ինչպես նաև համա-



## ԶԲՈՍԱՇՐՋՈՒԹՅՈՒՆ

սեռված բաղադրիչներ պարունակող և սննդակարգային (դիետիկ) սննդի արտադրությամբ զբաղված այն կազմակերպությունները, որոնց աշխատողների միջին ցուցակային թվաքանակը գերազանցում է 250 մարդը, իսկ նախորդ տարվա գործունեությունից ստացված հասույթը կամ նախորդ տարեվերջի դրությամբ ակտիվների հաշվեկշռային արժեքը գերազանցում է համապատասխանաբար 1500 մլն դրամը և 1000 մլն դրամը, պետք է մինչև 2017 թվականի հունվարի 1-ը իրենց արտադրություններում ներդրած լինեն պատշաճ ու հիգիենիկ արտադրական գործելակարգի և վտանգի վերլուծության և հսկման կրիտիկական կետերի (Hazard Analysis And Critical Control Points) ներդրված համակարգ (այսուհետ՝ ՎՎՀԿԿ/HACCP) [2]:

Սննդարդյունաբերության պրոցեսների իրականացման ընթացքում ՎՎՀԿԿ/HACCP համակարգի ներդրման անհրաժեշտությունը բխում է նաև «Սննդամթերքի անվտանգության մասին» Մաքսային միության (EUSU) տեխնիկական կանոնակարգի դրույթներից:

HACCP կամ ՎՎՀԿԿ (Վտանգների վերլուծություն և հսկման կրիտիկական կետեր) իրենից ներկայացնում է սննդի անվտանգության կառավարման միջազգային համակարգ: Այն սիստեմատիկ կանխարգելիչ մոտեցում է, որն ապահովում է սննդամթերքի անվտանգությունը արտադրության գործընթացներում՝ կենսաբանական, քիմիական, ֆիզիկական և վերջերս նաև ռադիոլոգիական վտանգներից, որոնք կարող են հանգեցնել պատրաստի արտադրանքի վտանգավոր լինելուն: Ինչպես նաև մշակում և կիրառում է միջոցներ այդ ռիսկերը անվտանգ մակարդակի հասցնելու համար:

Այսինքն՝ HACCP- ն ավելի շուտ փորձում է խուսափել վտանգներից, քան փորձում է գտնել արդեն պատրաստի արտադրանքի մեջ այդ վտանգների հետևանքները: HACCP համակարգը կարող է օգտագործվել սննդամթերքի շղթայի բոլոր փուլերում՝ սկսած սննդի արտադրության և պատրաստման գործընթացներից, վերջացրած փաթեթավորմամբ և մատակարարմամբ: Այն բաղկացած է վտանգների վերլուծության և հսկման կրիտիկական կետերի համակարգից, որը նախատեսված է սննդի անվտանգությանն առնչվող պոտենցիալ վտանգների հայտնաբերման և դրանց կանխարգելման համար:

## ԶԲՈՍԱՇՐՋՈՒԹՅՈՒՆ

Ձեռնարկատիրության հաջողությունն այսօր անբաժանելի է որակի կառավարման համակարգից: Ձեռնարկությունում ներդրված զարգացած որակի սերտիֆիկացման համակարգի առկայությունը, որը տրված է հավատարմագրված սերտիֆիկացման մարմնի կողմից, երաշխավորում է լավ որակի և անվտանգ արտադրանքի թողարկում: Անվտանգության մակարդակը որոշվում է ոչ միայն հումքի մուտքային ստուգման ժամանակ, այլև տեխնոլոգիական ողջ գործընթացի ընթացքում [3]:

Հայաստանում ավելի քան երկու հարյուր ընկերություն արդեն իսկ ներդրել է ISO 22000:2018 չափորոշիչին համապատասխան կառավարման համակարգ [4]: Նրանցից մոտ հիսունը շարունակաբար զարգացնում են սննդամթերքի անվտանգության իրենց կառավարման համակարգերը [5]:

Որպես օրինակ, EBRD-ի Փոքր Բիզնեսի Աջակցության Խմբի կողմից ղեկավարված և վերահսկված համագործակցության արդյունքում, Կարասը ներդրեց HACCP որակի չափանիշները, որոնք այսօր արդեն կիրառվում են ցանցի կողմից՝ վերահսկելով սննդամթերքի արտադրության և պահպանման անվտանգությունը [6]:

Ներկայումս սննդամթերքի արտադրության տեխնոլոգիան գնալով ավելի ու ավելի է բարդանում և պահանջում է խստորեն պահպանել տեխնոլոգիական և արտադրական կարգապահությունը, հիգիենայի կանոնները, չափաբաժինների նորմերը և այլն: Հարկ է նշել, որ ժամանակակից սպառողը, ով ցանկանում է ոչ միայն առողջ և որակյալ սնվել, այլ նաև վստահ լինել սննդի լիակատար անվտանգության մեջ, իր հերթին ևս ներկայացնում է բարձր պահանջներ սննդամթերքի որակի նկատմամբ: Այս համատեքստում սպառողների պահանջներն ավելի է բարդացել՝ ելնելով COVID 19 համավարակով ստեղծված իրավիճակից [7]:

COVID 19-ը ցնցումների է ենթարկում մեր սովորությունները: Արդեն պարզ է, որ կյանք այլևս նույնը չի լինելու: Ի՞նչ է փոխվել սննդի ոլորտում և ինչպե՞ս հարմարվել նոր իրականությանը:

## ԶԲՈՍԱՇՐՋՈՒԹՅՈՒՆ

Հիգիենայի առումով առաջարկությունները և կանոնակարգերը զարգանում են համաճարակին համահունչ: Այն առնչվում է նաև HACCP համակարգին:

Սննդարդյունաբերության և հասարակական սնունդ մատուցող կազմակերպությունները առաջիններից էին, որոնք զգացին COVID-19 համաճարակի ազդեցությունը: Այնուամենայնիվ, մինչ օրս չկա ուսումնասիրություն, որը հաստատում է, որ COVID-19-ը տարածվում է սննդամթերքի միջոցով: Սակայն ուսումնասիրությունները ցույց են տվել, որ կորոնավիրուսը կարող է փոխանցվել փաթեթավորման և շփման մակերևույթների միջոցով, քանի որ վիրուսը մի քանի օր գոյատևում է մակերեսների վրա:

HACCP համակարգը ունի վիրուսային վարակների դեմ պայքարի 5 հատուկ միջոցներ: Դրանք արդյունավետ են նաև կորոնավիրուսային վարակի հարուցիչների դեմ [8]:

**1) Ցուցումներ անձնական հիգիենայի վերաբերյալ.** Ներկա պայմաններում կատարվում են լրացուցիչ ցուցումներ կապված կորոնավիրուսի համաճարակի բռնկումների հետ:

Ձեռնարկությունում HACCP-ն ներկայացնելիս մեծ ուշադրություն է դարձվում անձնական հիգիենայի ծրագրին և այցելուների ընդունման կարգին: Փորձագետները անցկացնում են մանրամասն ուսուցում, բացատրում են անձնակազմի հետ աշխատելու կանոնները և ներքին փաստաթղթավորման կարգը: Որպես կորոնավիրուսի կանխարգելման աշխատանք՝ անձնական հիգիենայի ցուցումներն ունեն առաջնային նշանակություն:

Ձեռքերի հաճախակի լվացումը հանդիսանում է հիգիենայի լավ չափանիշների պահպանման հիմքը: Կարևոր է նաև անձնակազմին բացատրել, որ դեմքին և մարմնի բաց մասերին հպվել չի թույլատրվում: Պաշտպանիչ մեկանգամյա դիմակները փոխվում են 2 ժամը մեկ, արգելվում է ձեռքերով դիպչել դիմակին: Մեկանգամյա օգտագործման ձեռնոցները փոխվում են յուրաքանչյուր տեխնոլոգիական գործողությունից հետո: Ամեն անգամ ձեռնոցներ փոխելիս անհրաժեշտ է ձեռքերը լվանալ և ախտահանել:

## ԶՐՈՍԱՇՐՋՈՒԹՅՈՒՆ

Ընդգծենք, որ անձնակազմի համար մաքուր սանիտարական հագուստը պարտադիր, հիմնական պահանջն է: Բացի այդ, փոշտալ, հազալ սննդի վրա անընդունելի է և խստով արգելված նույնիսկ մեկանգամյա օգտագործման դիմակի միջոցով: Բջջային սարքերի օգտագործումը չի թույլատրվում: Հեռախոսի կամ պլանշետի հետ աշխատելու անհրաժեշտության դեպքում գաջեթները պարբերաբար մշակվում են սանիտարական ծրագրին համապատասխան:

Բացի այդ, առաջարկվում է անցկացնել լրացուցիչ արտահերթ ցուցումներ արտասահման մեկնելու հնարավոր ռիսկերի, դրանց անցանկալիության մասին, մեծ բազմություն ունեցող հասարակական վայրեր այցելելու վտանգի, ինչպես նաև կորոնավիրուսային վարակների բռնկումների ժամանակ հեռավորություն պահելու առավելությունների մասին:

**2) Անձնակազմի հարցումներ և առողջապահական ստուգումներ.** Առողջության մատյան վարում և լրացուցիչ միջոցառումների ներդրում:

ՀԱՐՍՏՎԱԿԱՆ ԿԱՏԱՐՎՈՒՄ Է ԱՆՃՆԱԿԱԶՄԻ ԿԱՐԵՐԱԿԱՆ ԱՌՈՂՋԱՊԱՀԱԿԱՆ ՍՏՈՒԳՈՒՄՆԵՐ, որոնք ներառում են աշխատակազմի ղեկավարի կողմից հարցազրույցների և հետազոտությունների անցկացում և արդյունքների պարտադիր ամրագրմամբ: Այսպիսով, յուրաքանչյուր աշխատող, հերթափոխի մեկնարկից առաջ, կառավարչին տեղեկացնում է առողջական վիճակի մասին: Դրանից հետո բանավոր հարցումն անցնելուց հետո աշխատողը ստորագրում է առողջության մատյանում հաստատելով վարակիչ հիվանդությունների բացակայությունը:

Ըստ մատյանի աշխատակիցներին հարցնում են՝

- շնչառական տրակտի վարակների մասին,
- մարսողական համակարգի հիվանդությունների մասին,
- մաշկային ծածկույթի վնասվածքների մասին
- ընտանիքի անդամների և մտերիմների վարակների մասին

Կատարվում է աշխատողների մարմնի ջերմաստիճանի ամենօրյա մոնիտորինգ: Չափումները կատարվում են երկու անգամ՝ աշխատանքային հերթափոխի սկզբում և կեսին: Արդյունքները լրացվում են մատյանում:

## ԶՐՈՍԱՇՐՋՈՒԹՅՈՒՆ

Այնուհետև մենեջերը մանրակրկիտ զննում է ձեռքերը, աշխատակիցների դեմքը՝ բշտիկների և հիվանդությունների այլ նշանների առկայության համար, համապատասխան գրառում առողջական մատյանում: Աշխատողը պարտավոր է հերթափոխի ժամանակ անհապաղ տեղեկացնել կառավարչին հիվանդության ցանկացած նշանի մասին: Աշխատակիցներին չի թույլատրվում աշխատել, երբ առկա են հետևյալ նշանները՝

- վատ ինքնազգացողություն,
- մարմնի ջերմաստիճանի բարձրացում,
- մաշկային ցան,
- այրվածքներ, կտրվածքներ և բաց վերքեր,
- հարազատ մեկի մոտ վարակիչ հիվանդությունների առկայությունը:

HACCP-ի ակնհայտ պլյուսը առողջության վերահսկման լրացուցիչ միջոցառումների անհապաղ ներմուծելու հնարավորությունն է: Այսպիսով, անհրաժեշտ է ներդնել աշխատողների մարմնի ջերմաստիճանի ամենօրյա մոնիտորինգ: Չափումները կատարվում են երկու անգամ՝ աշխատանքային հերթափոխի սկզբում և կեսին:

**3) Սարքավորումների, գույքի, սպասքի, սրահների, բաշխման տարածքների և սանհանգույցների ամենօրյա ախտահանում.** Ուշադրություն է պետք դարձնել այցելուների նստելու տարածքին և մակերեսներին: Անձեռոցիկները պետք է պահել հատուկ դիսպենսերներում: Խորհուրդ է տրվում մշակել ամեն օր պատերի, դռների և բռնակների մակերեսները: Ամեն ժամ սեղանները, աթոռները, դիսպենսերներն ու դրամարկղերը լրացուցիչ ախտահանվում են:

Սան հանգույցները մաքրելիս հարկավոր է լրացուցիչ կարգավորել օճառի դիսպենսերները, ծորակները, լվացարանները, ձեռքի չորանոցները, սրբիչները և այլն:

Բացի այդ, սանիտարական պատճառներով արգելվում է օգտագործել նույնիսկ չնչին ճաքերով սպասք:

Ախտահանման ամենօրյա մշակման համար օգտագործվում են միայն լվացող միջոցներ, որոնք հաստատված են հանրային սննդի օբյեկտների համար:

Միևնույն ժամանակ, կարևոր է վերահսկել լուծույթների ճիշտ խտության համապատասխանությունը:

**4) Հակասեպտիկների լրացուցիչ տեղադրում, ուլտրամանուշակագույն լամպերի օգտագործում.** Հակասեպտիկ դիսպենսերները պետք է դարձնել հասանելի բոլոր սրահներում, արտադրական տարածքներում և բաշխիչ գծերում: Ամենուր հնարավորության դեպքում նախընտրեք լվացող միջոցներ բարելավված հակասեպտիկ հատկություններով: Արտադրական տարածքներում և սան հանգույցներում նախընտրելի է օգտագործել հականեխիչ օճառ:

Առողջապահության Համաշխարհային Կազմակերպությունը խորհուրդ է տալիս օգտագործել հակասեպտիկներ ալկոհոլի բարձր պարունակությամբ՝ առնվազն 65%: Առավելագույն հակավիրուսային ազդեցություն հակասեպտիկ միջոցները ձեռք են բերում 85-90% ալկոհոլի պարունակության դեպքում:

Պետք է նաև հաշվի առնել ուլտրամանուշակագույն լամպերի օգտագործումը: Առողջապահության համաշխարհային կազմակերպությունը տեղեկատվություն է տարածում, ըստ որի՝ ՈՒՄ լամպերը արդյունավետ են ընդդեմ կորոնավիրուսների ամբողջ ընտանիքի, մասնավորապես, COVID 19-ի «մերձավոր ազգականի»՝ ոչ տիպական թոքաբորբ SARS-ի հանդեպ: Հաղորդվում է, որ միջինում կորոնավիրուսները վնասագերծելու համար անհարժեշտ է երկուսից տասնհինգ րոպե քվարցահարում, կախված է լամպի հզորությունից: Այնուամենայնիվ, կարևոր է հիշել, որ նման լամպերի աշխատանքը հնարավոր է միայն դատարկ սենյակում, քանի որ այն գրգռում է մաշկը: Այս առումով ավելի հարմար է տեղադրել հատուկ պաշտպանիչ լամպ՝ օդի իոնացումով:

**5) Օդորակման համակարգի կառավարում.** Վիրուսային վարակների կանխարգելման համար արդյունավետ, բայց թերագնահատված միջոց է օդափոխության ռեժիմի պահպանումը: Նույնիսկ ավելի լավ է, եթե տարածքում կազմակերպված է օդի զտումը և օդորակումը: Միայն սա մեծապես նվազեցնում է վիրուսային վարակներով մեծամասնությամբ այցելուների և աշխատակիցների վարակման ռիսկը:

## ԶԲՈՍԱՇՐՋՈՒԹՅՈՒՆ

Իհարկե, միշտ չէ, որ հնարավոր է լրջորեն ազդել օդափոխանակության վրա՝ նման բաները ավելի ճիշտ է նախապես կանխատեսել՝ տարածքի նախագծման և վերանորոգման ընթացքում: Այնուամենայնիվ, բոլորովին էլ դժվար չէ օդափոխությունը լրացնել հակավիրուսային ֆիլտրով կամ ներգնա օդի ուժեղացված մաքրման համակարգ տեղադրել:

Որակի կառավարման միջազգային HACCP համակարգը օգնում է ձեռնարկություններին և արդյունաբերական կազմակերպություններին նվազագույնի հասցնել անբարենպաստ գործոնների ազդեցությունը ապրանքների կամ ծառայությունների որակի և անվտանգության վրա: Նույնիսկ այս առաջարկությունների մասնակի պատահական կիրառումը օգտակար կլինի նրանց համար, ովքեր աշխատում են սննդի ոլորտում: Այնուամենայնիվ, ամուր վստահության համար անհրաժեշտ է մշակել և ամբողջությամբ իրականացնել HACCP՝ հաշվի առնելով ընկերության առանձնահատկությունները:

### Օգտագործված գրականության ցանկ

1. <http://www.irtek.am/views/act.aspx?aid=81527> (08.02.2021)
2. <https://snund.am/%D5%BE%D5%BF%D5%A1%D5%B6%D5%A3%D5%AB-%D5%BE%D5%A5%D6%80%D5%AC%D5%B8%D6%82%D5%AE%D5%B8%D6%82%D5%A9%D5%B5%D5%A1%D5%B6-%D6%87-%D5%B0%D5%BD%D5%AF%D5%B4%D5%A1%D5%B6-%D5%AF%D6%80%D5%AB%D5%BF%D5%AB%D5%AF/> (08.02.2021)
3. <https://cyberleninka.ru/article/n/problemy-vnedreniya-printsipov-hassp-na-predpriyatiyah-pischevoy-promyshlennosti/viewer> (08.02.2021)
4. <https://www.iso.org/iso-22000-food-safety-management.html> (08.02.2021)
5. <https://eu4business.am/news/developing-food-safety-enforcement-in-armenia-with-european-unions-eu4business-initiative/> (08.02.2021)
6. <https://b24.am/business/60164.html> (08.02.2021)

7. <https://www.food-safety.com/articles/6561-the-covid-19-pandemic-food-safety-an-eyewitness-to-the-global-war-against-the-invisible-enemy> (08.02.2021)
8. <https://www.blog-ghse.com/en/haccp-and-covid-what-changes-for-the-concerned-companies> (08.02.2021)

### HAZARD ANALYSIS AND CRITICAL CONTROL POINT IN QUALITY MANAGEMENT SYSTEM UNDER COVID19 CONDITIONS

#### **Hovhannes Yeritsyan**

EU, Chair of Tourism and Service, Ph.D in Economics, Associate Professor

#### **Armenuhi Khachatryan**

EU, Chair of Tourism and Service

Along with the development of the food industry, the demand of consumers for quality, most importantly for safe food is growing. The need to introduce the Hazard Analysis and Critical Control Points (HACCP) system during the implementation of food industry processes stems from the provisions "On Food Safety" of the Customs Union Technical Regulation. Food and catering companies were among the first to experience the effects of the COVID-19 epidemic. Hygiene recommendations and regulations are evolving in line with the epidemic. It also relates to the HACCP system.

**Keywords:** Food Safety, Hazard Analysis And Critical Control Points, HACCP, ISO 22000: 2018, COVID-19.



### АНАЛИЗ ОПАСНОСТЕЙ И КРИТИЧЕСКИЕ КОНТРОЛЬНЫЕ ТОЧКИ В СИСТЕМЕ МЕНЕДЖМЕНТА КАЧЕСТВА В УСЛОВИЯХ COVID19

**Оганес Ерицян**

ЕУ, кафедра Туризма и сервиса, к.э.н, доцент

**Арменуи Хачатрян**

ЕУ, кафедра Туризма и сервиса

Вместе с развитием пищевой промышленности растет спрос потребителей на качество, а главное - на безопасные продукты питания. Необходимость внедрения системы анализа рисков и критических контрольных точек (НАССР) при внедрении процессов пищевой промышленности вытекает из условий Технического регламента Таможенного союза «О безопасности пищевых продуктов». Компании по производству продуктов питания и кейтеринга одними из первых испытали на себе последствия эпидемии COVID-19. Рекомендации и правила гигиены развиваются вместе с эпидемией. Это также относится к системе НАССР.

**Ключевые слова:** безопасность пищевых продуктов, анализ рисков и критические контрольные точки, НАССР, ISO 22000: 2018, COVID-19.

*Ընդունվել է փախգրության՝ 24.03.2021թ.*

*Գրախոսվել է՝ 01.05.2021թ.*

## ԶՐՈՍԱՇՐՋՈՒԹՅՈՒՆ

### ԷՆՈՂՐՈՍԱՇՐՋՈՒԹՅԱՆ ԱՌԱՆՁՆԱՀԱՏԿՈՒԹՅՈՒՆՆԵՐՆ ՈՒ ՀՆԱՐԱՎՈՐՈՒԹՅՈՒՆՆԵՐԸ ՀՀ-ՈՒՄ

#### **Հովհաննես Երիցյան**

ԵՀ, Զրոսաշրջության և սպասարկման ամբիոն, փն.թ., դոցենտ  
yer.hovhannes@yahoo.com, +374 91 661355

#### **Սոնա Մարտիրոսյան**

ԵՀ, Զրոսաշրջության և սպասարկման ամբիոն, մագիստրանտ  
sona.martirosyan.1996@mail.ru, +374 95 853108

Էնոզբոսաշրջությունը զբոսաշրջության տեսակ է, որի նպատակն է համարել, օգտագործել կամ գնել գինին անմիջականորեն գինեգործական շրջաններից կամ կազմակերպություններից: Գինու զբոսաշրջությունը ենթադրում է այցելություններ գինեգործարաններ, խաղողի այգիներ, հայրնի ռեստորաններ, գինու փառատներ և հարույլ միջոցառումներ: Հայաստանում ժամանակակից արդյունաբերական գինեգործությունը սկիզբ է առել 1887 թվականին: Հայաստանում էնոզբոսաշրջության զարգացման համարեքստում կարևորվում են նաև գինու փառատները, որոնց հարկապես կարելի է առանձնացնել Արենի գինու փառատը և Երևանի գինու օրերը (Yerevan Wine Days): Հայաստանն ունի մեծ նախադրյալներ էնոզբոսաշրջության զարգացման համար, սակայն վերջինիս համար անհրաժեշտ է մշակել զարգացման ծրագրեր, առավել ակտիվացնել պետական աջակցման ծրագրերն ու ճիշտ կիրառել մարկետինգային գործիքակազմը:

**Հիմնաբառեր.** գաստրոզբոսաշրջություն, էնոզբոսաշրջություն, գինեգործություն, Արենի գինու փառատ, Երևանի գինու օրեր:

Գաստրոզբոսաշրջության յուրահատուկ և կարևոր ձևերից մեկը գինու զբոսաշրջությունն է կամ՝ էնոզբոսաշրջությունը: Էնոզբոսաշրջությունը զբոսաշրջության տեսակ է, որի նպատակն է համարել, օգտագործել կամ գնել գինին անմիջականորեն գինեգործական շրջաններից կամ կազմակերպություններից: Գինու զբոսաշրջությունը ենթադրում է այցելություններ գինեգործարաններ, խաղողի այգիներ,

## ԶՐՈՍԱՇՐՋՈՒԹՅՈՒՆ

հայտնի ռեստորաններ, գինու փառատոններ և հատուկ միջոցառումներ:

Այն ակտիվ հանգստի տարատեսակ է համարվում, քանի որ զբոսաշրջիկը կարող է ակտիվորեն տեղափոխվել գինու մեկ տարածաշրջանից մյուսը [1]: Օրինակ՝ Կալիֆոռնիայում գտնվող Նապայի հովտում էնոզբոսաշրջությունը հայտնի դարձավ մարքետինգի ջանքերով, որն անցկացվեց 1975 թվականին: 1976 թվականին էնոզբոսաշրջության զարգացմանը հզոր զարկ տվեց Փարիզում անցկացվող գինու փառատոնը [2]: Կատալոնիայում և Իսպանիայում գինու զբոսաշրջությունը հայտնի դարձավ 2000 թվականի կեսերից սկսած[3]: Անգլախոս զբոսաշրջիկների շրջանում գինու տուրիզմը հայտնի դարձավ հատկապես «Ճամփեզրին» ֆիլմի ցուցադրությունից հետո, որում գլխավոր դերակատարներն այցելում են Հարավային Կալիֆոռնիայի Սանտա Բարբարա շրջանի գինու մառաններ:

Ներկայումս էնոզբոսաշրջության զարգացման միտումներ նկատվում են միաժամանակ տարբեր երկրներում, ինչն իր հերթին ձևավորում է առանձին գաստրոզբոսաշրջային ապրանք կամ տուր ապրանք: Արդյունքում այժմ էնոզբոսաշրջությունն իր ուրույն տեղն է գրավում զբոսաշրջության ոլորտում և գնալով ավելի է զարգանում՝ նոր թափ տալով զբոսաշրջության ոլորտին:

Էնոզբոսաշրջությունը հնարավորություն է տալիս տեսնելու, թե ինչ է կատարվում գինեգործների «փակ դռների» հետևում: Զբոսավարների կողմից անցկացվող էքսկուրսիաները թույլ են տալիս ծանոթանալ գինեգործների աշխատանքների հետ և էքսկուրսիայի ավարտին համտեսում են գինին: Այսպիսի այցերը կարող են համատեղվել մշակութային և ժամանցային էքսկուրսիաների հետ՝ կազմելով դրանց մաս[4]:

Օդային տրանսպորտի առավել հասանելի դառնալը թույլ տվեց ճանապարհորդել ավելի հաճախ և դեպի ավելի հեռու տարածաշրջաններ: Այս ամենին զուգընթաց, գինին նաև ազգային մշակույթի մաս կազմելով, դարձել է առավել հասանելի և մատչելի, իսկ ժամանակակից տեխնոլոգիաները նպաստում են զբոսաշրջիկների շրջանում գինու մասին տեղեկությունների հեշտ տարածմանը:

## ԶՐՈՍԱՇՐՋՈՒԹՅՈՒՆ

Զբոսաշրջիկների շրջանում մեծ է ցանկությունը զբաղվելու էնտոուրիզմով՝ այցելելով այն վայրերը, որտեղ արտադրվում է գինին: Առհասարակ, այս ուղղության առաջխաղացմանը նպաստեց այն, որ շատ գինեգործներ իրենց դռները բացեցին և թույլ տվեցին ծանոթանալ իրենց գործունեությանը: Նրանք զբոսավարների օգնությամբ հեշտորեն զբոսաշրջիկներին ներկայացնում են իրենց մշակույթը, թե ինչպես են զբաղվում գինեգործությամբ, ինչու են ընտրել այդ ուղղությունը և այլն:

Կախված այն բանից, թե տվյալ տարածաշրջանում գինեգործական գործարանները որքան հեռու են միմյանցից՝ զբոսաշրջիկներն են որոշում, թե մեկ օրվա ընթացքում քանի գործարան կարելի է այցելել: Միջինում օրվա ընթացքում այցելում են 2-3 գործարան: Գինու գործարանները բաց են այցելությունների համար հիմնականում առավոտյան, այդ պատճառով պետք է ուղևորությունները պլանավորել նախապես՝ նախատեսելով հստակ անցկացման ժամանակ յուրաքանչյուր գործարանում:

Հիմնականում շեշտը պետք է դնել էքսկուրսավարի հետ հաճելի էքսկուրսիայի վրա, և ոչ թե՝ այցելած գործարանների թվի վրա:

Մտնելով գինեգործարան էքսկուրսավարը՝ խոսում է տվյալ գինեգործարանի ստեղծման պտմության մասին, և այն մասին, թե ինչպիսին է այն այսօր: Նրանք նաև ներկայացնում են խաղողի այն տեսակ, կամ տեսակները, որոնց հետ աշխատում են: Հիմնականում ամբողջ էքսկուրսիան անց է կացվում գործարանում. տեղի է ունենում շրջայց գործարանի տարածքում, զբոսաշրջիկները տեսնում են տակառները, որոնց մեջ պահվում և հնեցվում են գինիները և համտեսում են նախատեսված տեսակների գինիներ:

Էնոզբոսաշրջությունը նաև թույլ է տալիս զբոսաշրջիկին ձեռք բերել գինիներ հենց արտադրման վայրից՝ գինու գործարանից կամ մառաններից, որոնք հնարավոր չէ, կամ շատ դժվար է գտնել իր բնակավայրում:

Էնոզբոսաշրջությունն առավել հաջող կազմակերպելու համար անհրաժեշտ է առաջնորդվել հետևյալ քայլերի հաջորդականությամբ՝

## ԶՐՈՍԱՇՐՋՈՒԹՅՈՒՆ

1. Նախապես պլանավորել էքսկուրսիան, ձեռք բերել քարտեզներ, ստուգել հեռավորությունները գինու գործարանների մեջ, այցելել գինեգործական վեբ-կայքեր, փնտրել էնոտուրիզմով զբաղվող տուր-գործակալություններ,

2. Կազմել օրակարգեր հնարավոր այցելությունների մասով,

3. Հնարավորության դեպքում համատեղել այցը ժամանցի հետ, քանի որ այն կարող է հետաքրքիր ժամանց ապահովել,

4. Ընտրել հարմար և համապատասխան հագուստ էքսկուրսիայի համար նախատեսված:

Հայաստանում ժամանակակից գինեգործության սկիզբը դրվել է 1887 թ.-ին, երբ ճանաչված առաջին գիլդիայի վաճառական Ներսես Թաիրովը Երևանի ղեկավար մարմինների համաձայնությամբ Երևանի նախկին բերդում հիմնադրեց Հայաստանում կոնյակների և գինիների արտադրության առաջին կազմակերպությունը: Այսօր, ՀՀ-ում 55-ից ավել գինեգործական կազմակերպություններ արտադրում են ավելի քան 100 տեսակի գինիներ, ընդհանուր ծավալը՝ տարեկան մինչև 6 միլիոն շիշ գինի[5]: Արտադրության միայն մի փոքր մասն արտահանվում է՝ 1 միլիոն շիշ տարեկան կտրվածքով: Արտահանված գինիների 70%-ն իրացվում է ռուսական շուկայում:





Պետք է նշել, որ ժամանակակից գինեգործության մասին տեղեկատվությունը թերի և քիչ է՝ ի տարբերություն բավականին լավ և խորը ներկայացված գինու հնագույն պատմության:

Ըստ Հայաստանի Հանրապետության գինեգործության տարածվածության մասին տվյալների՝ ՀՀ գինեգործական կենտրոնները կարելի է ներկայացնել հետևյալ աղյուսակի միջոցով:

## ԶԲՈՍԱՇՐՋՈՒԹՅՈՒՆ

Աղյուսակ 1.

### ՀՀ գինեգործական կենտրոնները

Քարտեզ	Մարզ	Տարածք /հա	Գինեգործության կենտրոններ
	Վայոց ձորի մարզ	21.74	Եղեգնաձոր Արենի
	Տավուշի մարզ	2.704	Իջևան, Դիլիջան
	Կոտայքի մարզ	2.100	Հրազդան, Արովյան Եղվարդ Բյուրեղական
	Արագածոտնի մարզ	2.755	Ապարան Աշտարակ
	Շիրակի մարզ	2.681	Գյումրի

## ԶՐՈՍԱՇՐՋՈՒԹՅՈՒՆ

2020թ. հունվար-նոյեմբեր ամիսներին ՀՀ-ում գինեգործական կազմակերպությունների կողմից թողարկված գինիների ծավալը կազմել է ավելի քան 11,1մլն լիտր, մինչ դեռ այդ նույն ցուցանիշը 2019թ. հունվար-նոյեմբեր ամիսների համար կազմել է 12,7մլն լիտր, այսինքն՝ նկատվել է մինիմում 13,1%-ի անկում [6, էջ՝ 18]:

Հայաստանում էնոգրոսաշրջության զարգացման համատեքստում կարևորվում են նաև գինու փառատոնները, որոնցից հատկապես կարելի է առանձնացնել Արենի գինու փառատոնը և Երևանի գինու օրերը (Yerevan Wine Days):

Արենի գինու ամենամյա փառատոնը տեղի է ունենում Վայոց ձորի Արենի գյուղում [7]: Այն նպատակ է հետապնդում զարգացնելու գինու զբոսաշրջությունը, ապահովել Հայաստանի ճանաչելիությունը որպես գինու օրրան, ինչպես նաև խթանելու շրջաններում խաղողագործությունը և բարձրացնելու համայնքների բնակչության կենսամակարդակը: Փառատոնի ժամանակ տեղի է ունենում մրցույթ ինչպես գործարանային գինի արտադրող կազմակերպությունների, այնպես էլ՝ անհատ՝ տան պայմաններում գինի արտադրող գինեգործների շրջանում: Կազմակերպությունների շրջանում մրցույթն իրականացնելու համար հրավիրվում են ճանաչում ունեցող գինու միջազգային փորձագետներ: Իսկ տնայնագործների գինու մրցույթը կազմակերպում է Երիտասարդ գինեգործների միությունը: Փառատոնի ընթացքում գինեգործները ներկայացնում են իրենց գինիները, ազգային կերակրատեսակները, ինչպես նաև հուշանվերները: Հատուկ ձևավորված առանձնացված տարածքում գինեգործական կազմակերպությունները ցուցադրում են գրեթե 100 տեսակի գինիներ, ռեստորաններն առաջարկում են հայկական և միջազգային խոհանոցի լավագույն ուտեստները, պանրագործների տաղավարներում ներկայացվում են լայն տեսականի [8]:

Էնոգրոսաշրջության տեսանկյունից կարևորվում են նաև Երևանի գինու օրերը (անգլերեն՝ Yerevan Wine Days, Yere Wine Days, անգլերեն հապավում՝ YWD): Այն երկօրյա մասսայական միջոցառում է, որը կազմակերպվում է Երևանում: Միջոցառումն իրականացվում է ամենտարի՝ 2017թ. Ի վեր՝ մայիս ամսվա առաջին ուրբաթ և շաբաթ օրերին՝

## ԶՐՈՍԱՇՐՋՈՒԹՅՈՒՆ

Երևան քաղաքի կենտրոնական մի քանի փողոցներում: Փառատոնը համախմբում է գինու սիրահարներին: Այն հիմնականում տեղի է ունենում գինու շնչով և ոգով հագեցած Սարյան փողոցում: Միջոցառումն ընդգրկում է հայկական գինու համտես, ինչպես նաև գինեգործական ընկերությունների և տեղական ռեստորանների պանրի և ուտեստների մեծ ցուցադրություն:

Այցելուներին հնարավորություն է ընձեռնվում համտեսելու գինիների և ուտեստների մեծ ընտրանուց՝ վայելելով հայկական ջազը և տարբեր DJ-երի կատարումները: Երևանի գինու օրերը գրավում են նաև աշխարհի հազարավոր այցելուների, այդ թվում՝ միջազգային սննդի մասնագետների և գաստրոնոմիկ զբոսաշրջիկների [9]:

Այսպիսով, հաշվի առնելով Հայաստանի՝ գինեգործության հայրենիք լինելու հանգամանքը, հարուստ և հին ավանդույթները, գինու տարատեսակները, կարելի է նշել, որ Հայաստանն ունի մեծ նախադրյալներ էնոզբոսաշրջության զարգացման համար, սակայն վերջինիս խթանման համար անհրաժեշտ է մշակել զարգացման ծրագրեր, առավել ակտիվացնել պետական աջակցման ծրագրերն ու ճիշտ կիրառել մարքեթինգային գործիքակազմը:

### Օգտագործված գրականության ցանկ

1. <https://www.academia.edu/11937103/> (09.02.2021)
2. <https://www.sfgate.com/wine/article/The-story-behind-the-story-that-made-wine-history-2662065.php>
3. <https://www.catalannews.com/life-style/item/enotourism-the-alternative-to-classical-sun-and-sand-in-el-garraf> (09.02.2021)
4. <https://www.wikiwand.com/hy/%D4%B7%D5%B6%D5%BF%D5%B8%D6%82%D6%80%D5%AB%D5%A6%D5%B4> (09.02.2021)
5. <https://dianahovhannisyan.wordpress.com/2019/04/15/%D5%B0%D5%A1%D5%B5%D5%A1%D5%BD%D5%BF%D5%A1%D5%B6%D5%AB-%D5%A3%D5%AB%D5%B6%D5%A5%D6%80%D5%A3%D5%B8%D6%80%D5%AE%D5%A1%D6%80%D5%A1%D5%B6%D5%B6%D5%A5>



## ԶՐՈՍԱՇՐՋՈՒԹՅՈՒՆ

---

- D6%80%D5%A8-  
%D5%A1%D6%80%D5%B4%D5%A5%D5%B6%D5%AB/(09.02.2021)
6. Հայաստանի Հանրապետության վիճակագրական կոմիտե, ՀՀ սոցիալ տնտեսական վիճակը 2020թ. հունվար-դեկտեմբեր ամիսներին, Երևան, 2021թ., էջ՝ 18:
  7. <https://www.belaviaservice.am/5012/> (09.02.2021)
  8. <https://www.Iragir.am/2018/10/03/383948/>(09.02.2021)
  9. <https://myarmenia.si.edu/hy/guide/experience/yerevan-wine-days/>(09.02.2021)

### FEATURES AND OPPORTUNITIES OF ENOTOURISM IN RA

#### **Hovhannes Yeritsyan**

EU, Chair of Tourism and Service, Ph.D in Economics, Associate Professor

#### **Sona Martirosyan**

EU, Chair of Tourism and Service, MA Student

Enotourism is a type of tourism that aims to taste, use or buy wine directly from wineries or organizations. Wine tourism involves visits to wineries, vineyards, famous restaurants, wine festivals and special events. Modern industrial winemaking in Armenia began in 1887. In the context of the development of enotourism in Armenia, wine festivals are used, among which the Areni Wine Festival and Yerevan Wine Days can be singled out. Armenia has great preconditions for the development of enotourism, but for the latter it is necessary to implement development programs, intensify state support programs and use the marketing tools correctly.

**Keywords:** gastrotourism, enotourism, winemaking, Areni Wine Festival, Yerevan Wine Days.

### ОСОБЕННОСТИ И ВОЗМОЖНОСТИ ЭНОТУРИЗМА В РА

#### **Оганес Ерицян**

ЕУ, кафедра Туризма и сервиса, к.э.н, доцент

#### **Сона Мартиросян**

ЕУ, кафедра Туризма и сервиса, магистр

Энотуризм вид туризма, целью которого является дегустация, использование или покупка вина непосредственно на винодельнях или в организациях. Винный туризм включает посещение виноделен, виноградников, известных ресторанов, винных фестивалей и специальных мероприятий. Современное промышленное виноделие в Армении началось в 1887 году. В контексте развития энотуризма в Армении используются винные фестивали, среди которых можно выделить Винный фестиваль Арени и Ереванские винные дни. В Армении есть большие предпосылки для развития энотуризма, но для последнего необходимы программы развития, усиление программ государственной поддержки и правильное использование маркетинговых инструментов.

**Ключевые слова:** гастротуризм, энотуризм, виноделие, фестиваль вина Арени, дни вина Ереван.

*Ընդունվել է փաշտոնաթղթի 24.03.2021թ.*

*Գրախոսվել է՝ 04.05.2021թ*

## ԶԲՈՍԱՇՐՋՈՒԹՅՈՒՆ

### ՀԱՅԱՍՏԱՆԸ ՅՈՒՆԵՍԿՕ-Ի «ՄԵՏԱՔՍԻ ՃԱՆԱՊԱՐՀ» ԾՐԱԳՐՈՒՄ. ԶԲՈՍԱՇՐՋՈՒԹՅԱՆ ԶԱՐԳԱՑՄԱՆ ՇՆՈՒՆՎԱՐՆԵՐԸ

**Արմինե Մատենյան**

ԵՀ, Զբոսաշրջության և սպասարկման ամբիոն  
matentsyana@gmail.com, +374 99 845283

Երրորդ հազարամյակի սկզբից ի վեր Մետաքսի ճանապարհի անդրմայրցամաքային պայմական ուղու վերականգնմանն ուղղված բազմաթիվ հավակնոտ նախագծեր են ի հայտ եկել: Այս նախագծերի շրջանակներում մեծ ուշադրություն է դարձվում զբոսաշրջության զարգացմանը՝ որպես երկրների միջև համագործակցության ամրապնդման արդյունավետ մեխանիզմներից մեկի: ՅՈՒՆԵՍԿՕ-ի Մետաքսի ճանապարհի ծրագիրը միավորել է 53 երկիր: Մի կողմից, դա հսկայական խայտաբղետ գերտարածաշրջան է՝ ուրույն պայմույթամբ, բնական պայմանների բազմազանությամբ և մշակութային ավանդույթներով հարուստ իրարից տարբերվող տարածքներով: Մյուս կողմից, այն ընդգրկում է երկրներ, որոնք էապես տարբերվում են աշխարհաքաղաքական շահերով, սոցիալ-տնտեսական զարգացման մակարդակով, ինչն ազդում է նաև զբոսաշրջության վրա: Հայաստանը նույնպես մասնակցում է այս նախագծին, ինչն անհրաժեշտ է դարձնում վերլուծել ծրագրում Հայաստանի ներգրավվածության աստիճանը և Մետաքսի ճանապարհի հայկական հատվածում զբոսաշրջության զարգացման հնարավորությունները:

**Հիմնաբառեր.** ՅՈՒՆԵՍԿՕ, Մետաքսի ճանապարհ, զբոսաշրջություն, ինտերգրալ ուսումնասիրություն, մշակույթների երկխոսություն, համագործակցության ծրագիր, քաղաքակրթական տարածք, միջմայրցամաքային միջանցք:

1988 թ-ին ՅՈՒՆԵՍԿՕ-ն առաջին անգամ հայտարարեց Մետաքսի ճանապարհի ծրագրի մասին (The Silk Roads Programme) [1], որի մեկնարկը տրվեց «Մետաքսի ճանապարհի ինտեգրալ ուսումնա-

## ԶՐՈՍԱՇՐՋՈՒԹՅՈՒՆ

սիրություն. Երկխոսության ուղիներ» նախագծով [2]: Վերջինիս հայտարարագրված նպատակն էր՝ «քաղաքակրթությունների պատմության համապարփակ ուսումնասիրությունը, Արևելքի և Արևմուտքի սերտ մշակութային կապերի հաստատումը»: Ծրագրի իրականացման ընթացքում անցկացվել են տասնյակ գիտաժողովներ և սեմինարներ, նկարահանվել են ֆիլմեր և այլն: Միևնույն ժամանակ, ՅՈՒՆԵՍԿՕ-ի ծրագրի վերաբերյալ տեղեկություններ պարունակող բազմաթիվ կայքերում, օգտագործելով «Անատոլիա» և «Թուրքիա» անունները՝ կապված Արևմտյան Հայաստանի և Կիլիկյան Հայաստանի տարածքների հետ, ինչպես նաև չնշելով Հայկական լեռնաշխարհը և անբողջական Հայաստանը, գոյություն ունի ապատեղեկատվություն, որն ըստ էության կեղծում է Հայաստանի պատմությունը և, համապատասխանաբար, Մետաքսի ճանապարհի իրական պատմությունը, ինչպես երևում է, օրինակ, հետևյալ տողերից. «Քարավանատները կառուցվել են հիմնականում ճանապարհորդողների, ուխտավորների և շրջիկ դերվիշների համար միայն Անատոլիայի շրջաններում, որտեղ հանդիպում են Արևելքն ու Արևմուտքը: Իրար կապելով Թուրքիան, Կովկասը, Արևմտյան Չինաստանը, Իրանը, Աֆղանստանը և Հնդկաստանը՝ քարավանների ուղիները նրանց վերածեցին մեկ հսկայական մշակութային և տնտեսական գոտու...» [3]: «ՅՈՒՆԵՍԿՕ-ն ձգտում է հնագույն քաղաքակրթությունների ժառանգության ինտեգրված, համապարփակ ուսումնասիրության, որոնցից շատերի ծաղկումն անմիջականորեն կապված է Մետաքսի ճանապարհի երկայնքով շփումների զարգացման հետ» [4]:

Հայերի ամբողջական պատմական ժառանգությունը տարածքայինորեն ընդգրկում է Հայաստանի Հանրապետությունը, Արցախի Հանրապետությունը (Լեռնային Ղարաբաղը), Ջավախքը, Նախիջևանը, Արևելյան Հայաստանի այլ հողեր (Գուգարքում, Ուտիքում, հյուսիսային Արցախում, Փայտակարանում) և ցեղասպանության ենթարկված Արևմտյան Հայաստանը, Կիլիկյան Հայաստանը և Հայկական Միջագետքը: Այնուամենայնիվ, Մետաքսի ճանապարհի միջազգային ծրագիրը կազմելիս ՅՈՒՆԵՍԿՕ-ն, կարծես, բխեց ոչ թե իրական պատմությունից, այլ ժամանակակից աշխարհի քաղաքական քարտե-

## ԶՐՈՍԱՇՐՋՈՒԹՅՈՒՆ

զից, որի վրա Հայաստանի Հանրապետությունը ներկայացված է հայ ժողովրդի հսկայական մարդկային և տարածքային կորուստներով՝ Հայոց Ցեղասպանության, ինչպես նաև Մոսկվայի<sup>1</sup> և Կարսի<sup>2</sup> պայմանագրերի կնքման արդյունքում:

Մետաքսի ճանապարհի ծրագրի հետ կապված ակնհայտ անարդարությունն այն է, որ Թուրքիան հիշատակվում է այն երկրների շարքում, որոնց բնիկ ժողովուրդները հին և միջնադարյան մշակութային ավանդույթների ստեղծողներն ու պահպաններն են հանդիսանում: Ի վերջո, հենց Թուրքիան է պատասխանատու մարդկության և քաղաքակրթության դեմ հանցագործություն կատարելու համար: 1.5 միլիոն հայերի ցեղասպանություն իրականացնելուց հետո Թուրքիան շարունակում է մշակութային ցեղասպանությունն Արևմտյան Հայաստանում, այդ թվում՝ Կիլիկյան Հայաստանում, հայկական պատմական ժառանգության ոչնչացումով:

Տարածաշրջանի քաղաքական և մշակութային խնդիրներով զբաղվող ՅՈՒՆԵՍԿՕ-ի և այլ միջազգային կազմակերպությունների փորձագետներին պետք է որ հայտնի լինի ճշմարտությունը Հայաս-

---

<sup>1</sup> Մոսկվայի ռուս-թուրքական «Բարեկամության և եղբայրության պայմանագիր», որը կնքվել է ՌՍՖՍՀ կառավարության և Թուրքիայի Ազգային մեծ ժողովի կառավարության միջև 1921թ-ի մարտի 16-ին և բանակցվել է Մոսկվայի ռուս-թուրքական երկրորդ կոնֆերանսի ժամանակ (2 փետրվարի - 16 մարտի, 1921թ.): Սույն պայմանագրով Ռուսաստանը ճանաչում էր Թուրքիայի ինքնիշխանությունը թուրքական ճանաչված բոլոր տարածքների նկատմամբ՝ համաձայն Ազգային ուխտի (ընդունվել է 28.01.1920թ. Ստամբուլում թուրքական Մեջլիսի կողմից): Թուրքիան իր հերթին հրաժարվում էր Բաթումից՝ փոխարենը ստանալով Սուրմալուի գավառը: Պայմանագրով հաստատվել է Թուրքիայի հյուսիս-արևելյան սահմանը, որը գործում է առ այսօր:

<sup>2</sup> Կարսի պայմանագիր, որը 1921 թ-ի հոկտեմբերի 13-ին ստորագրել են, ինչպես գրված է պայմանագրի նախաբանում՝ «Հայաստանի ՍՍՀ, Ադրբեջանի ՍՍՀ և Կրաստանի ՍՍՀ մի կողմից և Թուրքիայի ազգային մեծ ժողովի կառավարությունը, մյուս կողմից, Ռուսաստանի ՍՖՍՀ մասնակցությամբ»: Պայմանագիրը, հաջորդելով Մոսկվայի պայմանագրին, հաստատում էր վերջինիս դրույթները և սահմանում էր ժամանակակից սահմանները Թուրքիայի և Անդրկովկասյան հանրապետությունների միջև:

## ԶՐՈՍԱՇՐՋՈՒԹՅՈՒՆ

տանի պատմության մասին, Թուրքիայի կողմից իրագործված հայերի ցեղասպանության և Արևմտյան Հայաստանի (ներառյալ Կիլիկյան Հայաստանը) բռնազավթման փաստերը, ինչպես նաև ադրբեջանական հանցագործությունների մասին՝ Արևելյան Հայաստանի որոշ շրջանների (Նախիջևան, Արցախ), ինչպես նաև Քուռ գետի ձախափնյա շրջանների (Շաքի, Վարդաշեն, Շամախի, այլ) և մերձկասպյան քաղաքների (Բաքու, Սումգաիթ) հայ բնակչության ջարդերի և վտարման մասին:

ՅՈՒՆԵՍԿՕ-ն հայտարարում է Մետաքսի ճանապարհի ինտեգրալային ուսումնասիրության և դրա պատմության ամբողջական վերականգնման մասին, սակայն անտեսում է պատմության ճշմարտությունը բուն Հայաստանի քաղաքակրթական ամբողջական ժառանգության վերաբերյալ: Մետաքսի ճանապարհի պատմությունն ուսումնասիրելիս և միջազգային նախագիծ կազմելիս անհրաժեշտ էր, որ Հայաստանը դրանում ներկայացված լիներ իր ամբողջ պատմական շրջանակներում: Իրականում, ՅՈՒՆԵՍԿՕ-ի Մետաքսի ճանապարհի ուսումնասիրությունը Հայաստանի Հանրապետության սահմաններից դուրս գտնվող հայկական հողերի վերաբերյալ զուգորդվում է Թուրքիայի և Ադրբեջանի կողմից Հայաստանի հնագիտության, պատմության և քարտեզագրության ոլորտներում կատարված ավանդական կեղծիքների հետ, որոնք բացարձակապես կապ չունեն իրենց կողմից բռնակցված Հայաստանի արևմտյան և որոշ արևելյան տարածքներում գտնվող հին և միջնադարյան հայկական քաղաքակրթական ժառանգության հետ:

Թուրքիան և Ադրբեջանը առաջնորդվում են պանթուրքիզմով: Թուրքիան, հիմնվելով օսմանցիների և երիտթուրքերի ցեղասպան փորձի վրա, ինչպես նաև XX դարի 30-ականներին Քեմալ Աթա-Թուրքի և նրա շրջապատի մասնակցությամբ ստեղծված կեղծ գիտական «թուրքական պատմական թեզի» վրա, իսկ Ադրբեջանը՝ սնուցվելով թուրքական հայատյաց քաղաքականությունից: Ներկայումս, նեոսոսմանիզմի ակնհայտ «վերածննդի» ժամանակներում, այս երկու երկրները իրականացնում են կեղծիքների նոր փուլ: [5]

## ԶԲՈՍԱՇՐՋՈՒԹՅՈՒՆ

Հայաստանի դեմ տեղեկատվական պատերազմում, կեղծելով պատմական իրողությունները, թուրք-ադրբեջանական քարոզչությունն օգտագործում է միջազգային ամբիոններ: Թվում էր, թե ՅՈՒՆԵՍԿՕ-ի նախագիծը պետք է ծառայեր պատմական ճշմարտությանը, սակայն, ընդհակառակը, դրանում պարզ երևում է «թուրք-ադրբեջանական հետքը»: Ավելին, կարելի է փաստել, որ ինչ վերաբերում է Հայաստանի պատմության կեղծմանը՝ ի շահ թուրք-ադրբեջանական դաշինքի, «Մետաքսի ճանապարհ. երկխոսության ուղիներ» նախագծում թուրք-ադրբեջանական և որոշ արտաքին գիտական կենտրոնների և ինստիտուտների հետ սերտ համագործակցությամբ իրականացվող կեղծիքները առավել վառ են արտահայտված [6]: Այսպիսով, երբ նախագծում հարցը վերաբերում է Հայաստանի պատմական տարածքների ժառանգությանը, այս և նման կազմակերպությունները անտեսում են պատմագիտության ճիշտ տվյալները:

1998-ի սեպտեմբերին, Եվրամիության հովանու ներքո, Բաքվում տեղի ունեցավ «TRACECA (Transport Corridor Europe-Caucasus-Asia) – պատմական Մետաքսի ճանապարհի վերականգնում» թեմայով գիտաժողով [7], որն իրականացվեց 1993 թ. մեկնարկած «TRACECA՝ Եվրոպա-Կովկաս-Ասիա տրանսպորտային միջանցք» նախագծի<sup>3</sup> շրջանակներում [8]: 2008-ին Բաքվում կրկին տեղի ունեցավ TRACECA-ի հերթական համաժողովը, որի ժամանակ Թուրքիայի ներկայացուցչի կողմից խոսվեց պատմական Մետաքսի ճանապարհի վերածննդի մասին և, իբրև թե, «հենց այս նախագծի շնորհիվ է, որ մասնակից

---

<sup>3</sup> TRACECA (Transport Corridor Europe-Caucasus-Asia) – Եվրամիության և գործընկեր երկրների միջազգային համագործակցության ծրագիր, որի հիմնական գործունեությունը՝ Սև ծովով, Կովկասով և Կասպից ծովով Եվրոպայից դեպի Կենտրոնական Ասիայի երկրներ «Եվրոպա-Կովկաս-Ասիա» տրանսպորտային միջանցքի զարգացումն է: Կազմակերպական առումով TRACECA-ն միջկառավարական հանձնաժողով է: Այն ստեղծվել է 1993 թ-ին՝ Հայաստանի, Ադրբեջանի, Վրաստանի, Ղազախստանի, Ղրղզստանի, Տաջիկստանի, Թուրքմենստանի և Ուզբեկստանի մասնակցությամբ: 2000-ին ծրագրին միացան Մոլդովան, Մոնղոլիան, Ուկրաինան, Թուրքիան, Ռումինիան և Բուլղարիան, իսկ 2009-ին՝ Իրանը:

## ԶՐՈՍԱՇՐՋՈՒԹՅՈՒՆ

պետությունների կյանքում առաջին անգամ նոր նախագծային ենթակառուցվածքներ ստեղծվեցին»։ Իրականում, սակայն, Թուրքիայի դեկավարությունը կրկին զբաղված է Հայոց ցեղասպանության ժխտմամբ և պանթուրքիստական «Կովկասյան պլատֆորմ»-ի<sup>4</sup> կյանքի կոչմամբ [5]: Այսպիսով, Թուրքիան և Ադրբեջանը, կապ չունենալով Մետաքսի ճանապարհի պատմության և դրա ժառանգության հետ, անեքսիոնիստական նպատակներով այն վերածեցին իրենց կեղծիքների թիրախի: Միևնույն ժամանակ, Մետաքսի ճանապարհի վրա գտնվող հին հայկական Ջուղա քաղաքի գերեզմանատանը մի քանի տասնամյակ շարունակ տեղի էր ունենում հայկական պատմամշակութային ժառանգության՝ հազարավոր խաչքարերի վայրի ոչնչացում [9]:

Թուրքիայի կեղծիքների հետ կապված ՄԱԿ-ի որոշ երկրների հովանավորությունը շատ յուրօրինակ ձև է ստանում: Այսպիսով, 2005 թ. Իսպանիայի և Թուրքիայի վարչապետների ակտիվ մասնակցությամբ ստեղծվեց ՄԱԿ Քաղաքակրթությունների դաշինքը (UNAOC – United Nations Alliance of Civilizations) [10]: 2009 թ-ի Ապրիլի 6-ին Ստամբուլում Դաշինքի 2-րդ ֆորումի բացման ժամանակ Թուրքիայի այն ժամանակ վարչապետ Էրդողանը հանդես եկավ «հայտարարությամբ», որը բացարձակապես չի համապատասխանում պատմական իրականությանը: Մասնավորապես, նա ասաց, որ «Թուրքիան եղել է խաղաղության, փոխադարձ մտահոգության, հանդուրժողականության և հարգանքի հանգրվան» [11]: Այստեղ հիշում ենք Հայոց ցեղասպանության գլխավոր հանցագործներից մեկի՝ գերագույն գլխավոր հրամանատարի տեղակալ Էնվեր փաշայի 1916 թ. հունվարի 5-ի հրամանագիրը, որում ասվում է. «Անհրաժեշտ է փոխել հայ, հույն, բուլղարական և այլ ոչ մահմեդական ժողովուրդների՝ շրջանների, գյուղերի, լեռների, գետերի և այլ տեղանունները՝ դրանք անվանելով թուրքերեն» [12]: Բացի այդ, Էրդողանը, շարունակելով պատմության կեղծման ելևէջումը, ասաց, որ ոչ միայն Ստամբուլը, այլ նաև Թուրքիայի յուրաքանչյուր քաղաք այսօր խթանում է խաղաղության, ներդաշնակության և հան-

<sup>4</sup> Որն այսօր Էրդողանն արդեն անվանում է «6-ի պլատֆորմ»:



## ԶԲՈՍԱՇՐՋՈՒԹՅՈՒՆ

դուրժողականության խորհրդանիշները, որոնք գոյություն են ունեցել պատմության ընթացքում 2000 տարի: Փաստերը ճիշտ հակառակն են. Խոսք չի կարող լինել այս «2000 տարվա պատմության մասին», քանի որ պատմական տասնյակ աղբյուրներից հայտնի է, որ անդրալթայան և Արալի տափաստաններից քոչվոր սելջուկ-օղուզ-թուրքերը հայտնվել են Արևմտյան Ասիայում միայն 11-րդ դարի երկրորդ կեսին և ավելի ուշ՝ մահ և ավերածություն սերմանելով: Ինչ վերաբերում է Էրդողանի խոսքում նշված «հանդուրժողականությանը», ապա այն արտացոլում է Հայոց ցեղասպանությունը ժխտելու Թուրքիայի քաղաքականությունը: Հարկ է նաև նշել, որ Օսմանյան կայսրությունում և դրանից հետո՝ Թուրքիայի Հանրապետությունում, առ այսօր արգելվում է նշել հայկական բնօրինակ աշխարհագրական անունները (Արևմտյան Հայաստան, Արարատ-Մասիս, Արածանի և շատ ուրիշներ), որոնք խեղաթյուրվում կամ ուղղակի ոչնչացվում են:

Այս համատեքստում հայտնի են Ալիևների ընտանիքի և ՅՈՒՆԵՍԿՕ-ի նախկին գլխավոր տնօրեն՝ բուլղարացի գործիչ Իրինա Բոկովայի և նրա ամուսնու՝ Կալին Միտրևի միջև կոռուպցիոն կապի մասին Կազմակերպված հանցագործության և կոռուպցիայի բացահայտման միջազգային կենտրոնի<sup>5</sup> աղմկահարույց բացահայտումները, որոնց հիմքով Եվրոպայի խորհրդի խորհրդարանական վեհաժողովում հատուկ փորձագիտական խումբ էր ստեղծվել: Բոկովայի տնօրինության օրոք Ադրբեջանի քարոզչամեքենան կարողացել է հասնել իր նպատակներին, որոնց շարքում 2013-ի նոյեմբերին Փարիզում կազմակերպված՝ «Ադրբեջանը՝ հանդուրժողականության տարածք» խորագրով տպավորիչ ֆոտոցուցահանդեսն էր:

Մի կողմից՝ Մետաքսի ճանապարհի ծրագրի շրջանակներում, Թուրքիան ներկայացնում է «իր» նախագիծը իբրև թե ժամանակակից քաղաքական սահմաններում, ներառյալ գրավյալ արևմտահայ հողերը, և մյուս կողմից, ինչպես կարելի է տեսնել միջազգային իրադարձությունների զարգացումից և ծրագրի հետ կապված բոլոր ինտերնետային կայքերից, ՅՈՒՆԵՍԿՕ-ի Մետաքսի ճանապարհի նախագծում

<sup>5</sup> *Organized Crime and Corruption Reporting Project (OCCRP)*

## ԶԲՈՍԱՇՐՋՈՒԹՅՈՒՆ

Հայաստանի ներկայացված է միայն Հայաստանի Հանրապետության սահմաններում: Ավելին, Արևմտյան Հայաստանը (ներառյալ Կիլիկյան Հայաստանը), որը հայ ժողովրդի հայրենիքի մեծ մասն է, ոչ միայն ներկայացված չէ ՅՈՒՆԵՍԿՕ-ի նախագծում, այլև այս նախագիծը, փաստորեն, օգտագործվում է ի վնաս Հայաստանի Հանրապետության և Արցախի:

Թուրքիան, վերացնելով հայկական մշակութային և քաղաքակրթական արժեքները, միևնույն ժամանակ օգտագործելով «Արևելյան Անատոլիա» եզրույթը Արևմտյան Հայաստանի նկատմամբ, օգտագործում է «Մետաքսի ճանապարհ» նախագիծը պանթյուրքական գաղափարախոսությամբ, ինչպես ներկայացված է Բուրաք Սանսալի<sup>6</sup> ստեղծած «Ամեն ինչ Թուրքիայի մասին», զբոսաշրջության կայքում, որը հովանավորվում է Թուրքիայի կառավարության կոցմից և ունի մրցանակներ՝ որպես լավագույն զբոսաշրջային վեբ-կայք [13]: Քաղաքների բազմաթիվ անունների հետ միասին, որոնք իբրև թե գտնվում են «Անատոլիայի Մետաքսի ճանապարհի երթուղիներում»՝ նշելով նաև Արևմտյան Հայաստանի քաղաքները՝ Էրզրումը (Կարին), Սիվասը (Սեբաստիա), Թոքաթը, Ամասիան, Դիարբեքիրը (Ամիդ), Բուրաք Սանսալը գրում է. «Թուրքիայի Զբոսաշրջության նախարարությունը նախատեսում է օգտագործել Մետաքսի ճանապարհը, որի վրա դեռ կանգնած են մեր մշակույթի այս եզակի նմուշները»: Այնուհետև. «Ասիայում գտնվող քարավանային երթուղիներով շարժվում էին մի քանի ուղղություններով՝ մինչև Անատոլիա հասնելը, որը այդ ուղիների գլխավոր խաչմերուկն է... Կենտրոնական Ասիայի թյուրքական հանրապետությունների անկախացումից հետո բարձրացվել է Մետաքսի ճանապարհը վերսկսելու հարցը ոչ միայն որպես առևտրի ուղու, այլ նաև որպես թյուրքական ժողովուրդների մշակութային և պատմական ժառանգության» [14]: Բուրաք Սանսալը ներկայացնում է թյուրքական պաշտոնական շրջանակների ծրագրերը, որոնք ոչ միայն փորձում են սեփականաշնորհել Մետաքսի ճանապարհը, որի մայրուղին, որպես Մեծ Հայքի առևտրային ուղիների համակարգի մաս, անց-

<sup>6</sup> Burak Sansal – Թուրքիայի տուրիզմի ոլորտի հեղինակավոր փորձագետ, լիցենզավորված գիդ.

## ԶԲՈՍԱՇՐՋՈՒԹՅՈՒՆ

նում էր Արևմտյան Հայաստանով (ներառյալ Կիլիկյան Հայաստանը և Փոքր Հայքը), բայց նաև հռչակել «Կենտրոնական Ասիայի» (այսինքն՝ Միջին Ասիայի) բոլոր հանրապետությունները «թյուրքական»: Սակայն պետք է հիշել, որ, օրինակ, տաջիկերենը, որը Տաջիկստանի Հանրապետության պետական լեզուն է, պատկանում է հնդեվրոպական լեզվաընտանիքի հնդ-իրանական լեզուների իրանական ճյուղին: Տաջիկների պատմությունն սկիզբ է առել մ.թ.ա. 2-րդ հազարամյակի վերջին, և այդ ժողովրդի մշակույթը չի կարելի թյուրքական անվանել:

Այսպիսով, Թուրքիան թե՛ ՄԱԿ-ի հովանու ներքո ստեղծված «Քաղաքակրթությունների դաշինք»-ի, թե՛ ՅՈՒՆԵՍԿՕ-ի նախաձեռնած ծրագրի հարթակներում պարզապես յուրացնում է Արևմտյան Հայաստանի մշակութային ժառանգությունը՝ ներառյալ Փոքր Հայքը, Կիլիկյան Հայաստանը և Հայկական Միջագետքը՝ դրանով իսկ իրականացնելով հայկական մշակույթի ցեղասպանություն: Մինչդեռ Մետաքսի ճանապարհի ուսումնասիրության իրական գիտական և պատմական մոտեցման համար միջազգային մակարդակում անհրաժեշտ է իսկապես պաշտպանել յուրաքանչյուր ազգի մշակութային և պատմական ժառանգությունը, հատկապես հայ ժողովուրդի, որը ցեղասպանության է ենթարկվել իր հայրենիքի տարածքում:

Որպեսզի ՅՈՒՆԵՍԿՕ-ի Մետաքսի ճանապարհի նախագիծը գիտականորեն հիմնավորված լինի և իսկապես ծառայի քաղաքակրթությունների երկխոսությանը, անհրաժեշտ է ներկայացնել Հայաստանի պատմական և մշակութային ժառանգությունն իր ամբողջ տարածքային սահմաններում: Այսպիսի իրապես գիտական մոտեցումը կարող է դառնալ համաշխարհային քաղաքակրթության անվտանգության երաշխավորներից մեկը, որի հոգևոր և մշակութային ակունքները Հայաստանում են գտնվում:

Այնումենայնիվ, Հայաստանն իր այսօրվա սահմաններում ներկայացված է ՅՈՒՆԵՍԿՕ-ի Մետաքսի ճանապարհի նախագիծում, ուստի փորձենք դիտարկել ներկա իրավիճակում Մետաքսի ճանապարհի հետ կապված Հայաստանի զբոսաշրջային հեռանկարները: Վստահաբար կարելի է ասել, որ Հայաստանն ասօր էլ ակտիվորեն ներգրավված է Մետաքսի ճանապարհի ժամանակակից զբոսաշրջա-

## ԶՐՈՍԱՇՐՋՈՒԹՅՈՒՆ

յին համակարգում, քանի որ հետազոտական և մարքեթինգային մակարդակով ընդգրկված է մի շարք հետաքրքիր ծրագրերում: Ստորև ներկայացված են այն նախաձեռնությունները և քայլերը, որոնք իրականացվել են Հայաստանի կողմից Մետաքսի ճանապարհի զբոսաշրջության զարգացման ուղղությամբ վերջին տասնամյակի ընթացքում:

2013 թ. հուլիսի 16-ին Վայոց Ձորի մարզում գտնվող Նորավանք վանական համալիրի տարածքում մեկնարկել է «Մետաքսի ճանապարհի սևծովյան միջանցք» անդրսահմանային համագործակցության ծրագիրը (BSSRC) [15], որը ֆինանսավորվում է ԵՄ-ի կողմից և ընդհանուր նախաձեռնության շրջանակներում միավորում է 4 երկիր (Հունաստան, Թուրքիա, Վրաստան և Հայաստան)՝ խթանելու զբոսաշրջության, ճանապարհորդությունների ու ընդհանուր մշակույթի զարգացմանը: Ծրագրի շրջանակներում մշակվել է 3000 կմ երկարությամբ զբոսաշրջային երթուղի, որը ձգվում է Սալոնիկից (Հունաստան) մինչև Մեդրի (Հայաստան): Հետևելով հին առևտրականների ճանապարհին՝ այն սկիզբ է առնում Էգեյան ծովի ափերից, շարունակվում Սև ծովի ափամերձ հատվածներով և ավարտվում Հայաստանի ամենահարավային կետում: Հայաստանի տարածքում նախագիծն ընդգրկում է 43 բնակավայր: Ծրագրի շրջանակներում 192 պատմամշակութային վայրեր համալրվել են տեղեկատվական վահանակներով, ինչպես նաև աջակցություն և փորձագիտական խորհրդատվություն է տրամադրվել տեղական զբոսաշրջային օպերատորներին: Ստեղծվել է բոլոր հանրահայտ սոցիալական ցանցերի հետ լիովին ինտեգրված սմարթֆոնային 5 հավելված, որոնցում նշված են երթուղու վրա գտնվող տեսարժան վայրերը, որոնք համալրված են GPS նավիգացիայով ու յուրաքանչյուր տեսարժան վայրի վերաբերյալ բազմալեզու տեղեկատվությամբ:

2016-ից Հայաստանը մասնակցում է ՄԱԿ Զբոսաշրջության համաշխարհային կազմակերպության Մետաքսի ճանապարհի ծրագրին (Silk Road Programme UNWTO) [16]: Ավելին, նշված ծրագրի շրջանակներում գործում է նաև հատուկ նախագիծ՝ «Արևմտյան մետաքսե ճանապարհի զբոսաշրջության զարգացման նախաձեռնություն» (UNWTO Western Silk Road Tourism Development Initiative) [17], որում

## ԶԲՈՍԱՇՐՋՈՒԹՅՈՒՆ

Հայաստանը նույնպես ակտիվորեն ընդգրկված է: 2016-ի երկրորդ կեսին մեկնարկած՝ Արևմտյան մետաքսի ճանապարհի զբոսաշրջության նախաձեռնությունն ուղղված է խթանելու և դիվերսիֆիկացնելու զբոսաշրջությունը պատմական Մետաքսի ճանապարհի արևմտյան հատվածի երկայնքով: Այն նպատակ ունի առավելագույնի հասցնել այդ երկրների տեղական համայնքների համար զբոսաշրջության զարգացման օգուտները՝ միաժամանակ խթանելով ներդրումները և նպաստելով երթուղու բնական և մշակութային ժառանգության պահպանմանը: Բացի այդ, այն աշխատում է ընդլայնել համագործակցությունը Մետաքսի ճանապարհի երկրների և տարածաշրջանների միջև՝ ընդգծելով, որ նախաձեռնության շրջանակներում ստեղծվելու է Մետաքսի ճանապարհով անթերի և հիշարժան ճանապարհորդական փորձ՝ օգտագործելով երթուղու արևմտյան հատվածի երկրների նյութական և ոչ նյութական ժառանգությունը: Հայաստանի մասնակցությունն այս նախագծին կարելի է որպես այլընտրանք դիտարկել, քանի որ այստեղ թյուրքական երկրներն իրենց կամքը չեն թելադրում, և համագործակցությունը հիմնականում ծավալվում է եվրոպական պետությունների հետ: Ընդհանուր առմամբ նախաձեռնությանը մասնակցում են 34 երկրներ՝ ի դեմս զբոսաշրջության ոլորտի պետական, հասարակական, մասնավոր և կրթական կառույցների: Բացի Հայաստանը, նախագծում ներգրավված երկրների ցանկում են այնպիսի պետություններ, ինչպես, օրինակ՝ Հունաստանը, Կիպրոսը, Բուլղարիան, Խորվաթիան, Ֆրանսիան, Իսպանիան, Ռուսաստանը, Ալբանիան, Իտալիան, Վրաստանը, Ադրբեջանը, Սլովենիան, Ռումինիան, Թունիսը, Թուրքիան և այլն:

2017թ-ի մարտի 29-ից ապրիլի 1-ը՝ Իսպանիայի Վալենսիա քաղաքում տեղի էր ունեցել Մետաքսի ճանապարհի շրջանակներում ՄԱԿ Զբոսաշրջության Համաշխարհային Կազմակերպության աշխատանքային խմբի նիստը, որին մասնակցել էր ՀՀ Էկոնոմիկայի նախարարության Զբոսաշրջության կոմիտեի նախագահի առաջին տեղակալ Մեխակ Ապրեսյանը: Միջոցառման ընթացքում քննարկվել են նոր և արդեն իսկ գոյություն ունեցող ծրագրեր՝ ուղղված Մետաքսի ճանապարհի շրջանակներում զբոսաշրջության զարգացմանը, ներ-

## ԶՐՈՍԱՇՐՋՈՒԹՅՈՒՆ

կայացվել են ՄԱԿ ԶՀԿ հետ համագործակցությամբ ստեղծված Մետաքսի ճանապարհի զբոսաշրջության զարգացման նախաձեռնությունները և զարգացման ռազմավարությունները: Ամփոփվել են նաև «ITB Berlin» ցուցահանդեսի շրջանակներում 2017թ. մարտի 8-ին կայացած Մետաքսի ճանապարհի երկրների նախարարական 7-րդ հանդիպման արդյունքները:

Բեռլինում 2018 թ-ի մարտի 7-11 անցկացված «ITB Berlin – 2018» ամենամյա միջազգային զբոսաշրջային ցուցահանդեսում Հայաստանը մասնակցել է Մետաքսի ճանապարհի երկրների նախարարական 8-րդ հանդիպմանը, որը կրում էր «Մետաքսի ճանապարհ»-ի զբոսաշրջություն 2025-ի օրակարգ» խորագիրը և նվիրված էր Մետաքսի ճանապարհի պատմական երթուղիներով զբոսաշրջության երկարաժամկետ զարգացման հարցերին:

Մետաքսե ճանապարհի թեմայի ակտիվացման արդյունքում բացվել է «Silk Road Armenia» [18] տուրօպերատորական ընկերությունը, որը բազմաբովանդակ տուրեր է առաջարկում Հայաստանում՝ կապելով դրանք Մետաքսի ճանապարհի թեմայի հետ: Ինչպես նաև մի շարք այլ տուրիստական ընկերություններ իրենց առաջարկները ակտիվորեն ընդլայնեցին Մետաքսի ճանապարհի հետ կապված պատմամշակութային տուրերով (Funtour Armenia, Armenia Travel, One Way Tour, Just Travel, Ani Tour, Mouzenidis Travel, Ararat Tour, Tripster, Wonder Armenia, Advantour և այլն):

“Tripadvisor” հանրահռչակ ճամփորդական կայքում ավելացել են Մետաքսի ճանապարհի հետ կապված հայկական զբոսաշրջային արդյունքի մասին տեղեկատվությունն ու կոնկրետ տուրերի առաջարկները:

Հայաստանն ընդգրկվել է դրդական Silk Road Explore [19] ինտերնետային հարթակում, որն իրենից ներկայացնում է դեպի Մետաքսի ճանապարհի երկրներ պատրաստի տուրիստական ծրագրերի առցանց խանութ (e-shop), որում վաճառվում է 270 պատրաստի տուրփաթեթներ դեպի Մետաքսի ճանապարհի 11 երկրներ, այդ թվում՝ Հայաստան (ամենաքիչն է ներկայացված):

## ԶՐՈՍԱՇՐՋՈՒԹՅՈՒՆ

2018 թ-ի ընթացքում Հայաստանի զբոսաշրջության կոմիտեի և ԱՄՆ միջազգային զարգացման գործակալության և մշակույթի պահպանման ասպարեզում հայտնի Սմիթսոնյան ինստիտուտի հետ համատեղ մշակվել է «Մետաքսի ճանապարհին գինու զբոսաշրջություն» նախագիծը, որը ենթադրում է ոչ միայն այցելություններ գինու գործարաններ, այլև դրա մեջ կներառվեն այլ բաղադրիչներ՝ այցելություններ պատմամշակութային վայրեր և այլն, այսինքն՝ կներկայացվի Հայաստանի զբոսաշրջային գրավչությունը:

2018 թ-ի հոկտեմբերի 9-12՝ Հունաստանի Սալոնիկ քաղաքում, առաջին անգամ եվրոպայում, կայացավ «Զբոսաշրջությունը Մետաքսի ճանապարհին» ՄԱԿ ԶՀԿ 8-րդ Միջազգային համաժողովը [20], որին մասնակցել էր նաև Հայաստանը: Համաժողովում ներկայացվել էր մի խոշոր հետազոտություն, որն այդ թվում արտացոլում էր Մետաքսի ճանապարհի զբոսաշրջության հետ կապված՝ աշխարհի 71 երկրներում անցկացված հարցման արդյունքները: Հարցման շրջանակներում հարցադրումներից մեկով պարզվել էին Մետաքսի ճանապարհի երկրներ այցելող զբոսաշրջիկների հիմնական շարժառիթները (մոտիվացիան), այսինքն՝ բացահայտվել էին տուրիզմի այն ուղղությունները, որոնք առավելագույնս պետք է զարգացնել Մետաքսի ճանապարհի երկրներում՝ մրցակցային առավելություն ունենալու համար: Աղյուսակ 1-ում համառոտ կերպով ամփոփված են ուսումնասիրության արդյունքները:

## ԶԲՈՍԱՇՐՋՈՒԹՅՈՒՆ

Աղյուսակ 1.

**Մետաքսի ճանապարհի երկրներ այցելող զբոսաշրջիկների հիմնական շարժառիթները<sup>7</sup>**

<b>ԱՅՑԵԼՈՒԹՅԱՆ ՇԱՐՃԱՌԻԹՆԵՐ</b>	<b>Շարժառիթը նշած ռեսպոնդենտների %-ը</b>	
1	Թանգարանների, հնագիտական վայրերի այցելություններ, Մետաքսի ճանապարհի հետ կապված արտեֆակտների ուսումնասիրություն	88
2	Ազգային ավանդական մշակույթ և մշակութային իրադարձություններ (ժողովրդական երգ ու պար, ծեսեր, կիրառական արհեստներ, ձեռքի աշխատանք, փառատոներ)	87,6
3	Հուշարձաններ, պատմաճարտարապետական կոթողներ	82,8
4	Ծանոթացում երկրի ոչ նյութական արժեքներին	80,5
5	Ազգային խոհանոց, գաստրոնոմիական այցեր	80
6	Շփումներ տեղի բնակչության հետ, տեղական կենցաղի ուսումնասիրություն	79,2
7	Դեստինացիաներում կամավորական գործունեության մեջ ընդգրկվելը	60,8
8	Սեփական ստատուսի և հեղինակության բարձրացում	60,2
9	Էքստրեմալ սպորտաձևեր և արկածային տուրեր	57
10	Ընկերների և ազգականների այցելություններ (VFR)	42

<sup>7</sup> The Potential of the Silk Road (Working paper prepared in the framework of the cooperation between UNWTO and the Directorate-General for Internal Market, Industry, Entrepreneurship and SMEs (DG GROW) of the European Commission).



## ԶՐՈՍԱՇՐՋՈՒԹՅՈՒՆ

Հաշվի առնելով տվյալ ուսումնասիրության արդյունքները՝ կարելի է ասել, որ Հայաստանի ողջ տարածքում կա զգալի նյութական և ոչ նյութական ներուժ Մետաքսի ճանապարհի հետ կապված զբոսաշրջության տարբեր ուղղությունների զարգացման համար: Այս գործում շահագրգիռ կողմերի հիմնական դերն այն է, որ բոլոր ֆինանսական ներդրումները պետք է նպաստեն տարածքների (դեստինացիաների) պատմական և բնական ժառանգության պահպանմանը և տեղի բնակչության բարեկեցության աճին:

Հայաստանն այն երկիրն է, ուր իրենց տարաբնույթ նախասիրություններն ու պահանջմունքները կարող են բավարարել աշխարհի տարբեր անկյուններից ժամանող զբոսաշրջիկները: Այստեղ կարելի է տեսնել հնագույն քաղաքակրթության բազմաթիվ հետքեր, ամեն մի դարաշրջան թողել է իր նշանները, որոնց շնորհիվ երկիրն այսօր կարող է համարվել տարածաշրջանի առավել հետաքրքիր և յուրահատուկ դեստինացիաներից մեկը: Արվեստի և ճարտարապետության բազմաթիվ հուշարձանները Հայաստանը դարձնում են գանձերի պահոց և անցյալի մշակութային գլուխգործոցների «թանգարան բաց երկրնքի տակ»: Երկիրը, որն աշխարհում առաջինն է ընդունել քրիստոնեությունը որպես պետական կրոն, հարուստ է հնագույն եկեղեցիներով, վանական համալիրներով ու սրբավայրերով: Հայաստանի տեսարժան վայրերը՝ ոչ միայն հնագույն ճարտարապետական հուշարձաններն են, այլև անկրկնելի ավանդույթներն ու սովորույթները, յուրահատուկ ազգային խոհանոցը, ժողովրդի ստեղծագործ հանճարով դրոշմված ավանդական արհեստները: Նույնքան անկրկնելի տպավորություններ է խոստանում զբոսաշրջիկներին Հայաստանի անկրկնելի բնությունը՝ իր եզակի բնատեսարաններով, հստուկ պահպանվող տարածքներով, ակտիվ հանգստի, էքստրեմալ և արկածային տուրերի կազմակերպման ամենալայն հնարավորություններով: Հայաստանի զբոսաշրջային գրավչության ներուժը նաև հայ ժողովրդի գիտական նվաճումներն են: Ժամանակակից գիտական փոխանակումները և հաղորդակցության եղանակները կարող են հիմք հանդիսանալ Մետաքսի ճանապարհի երկրների միջև գիտական տուրիզմի զարգացման համար: Հնագույն և միջնադարյան գիտական ժառան-

## ԶՐՈՍԱՇՐՋՈՒԹՅՈՒՆ

գության աստղագիտական և այլ օբյեկտներ (ինչպիսիք են Զորաց Քարերը, Մեծամորի հնագույն աստղադիտարանը, Ժայռապատկերները, հին և միջնադարյան օրացույցերը, Գլածորի միջնադարյան համալսարանը), ժամանակակից հետազոտական հաստատությունները (Մատենադարանը, Բյուրականի աստղաֆիզիկական աստղադիտարանը, ՀՀ Գիտությունների ակադեմիայի ֆիզիկայի ինստիտուտը, Արագածի տիեզերական ճառագայթների հետազոտման կայանը և այլն), գիտությանը վերաբերող թանգարաններ (Գիտության և տեխնիկայի թանգարան, Երկրաբանական թանգարան, Մեծամորի պատմագիտական արգելոց-թանգարան և այլն), և գիտահանրամատչելի այլ կրթական կենտրոնները կարող են համարվել Մետաքսի ճանապարհի ժառանգության մասը և հետաքրքրություն ներկայացնել զբոսաշրջության զարգացման համար:

Ստորև խմբավորված են Հայաստանի այն զբոսաշրջային ռեսուրսները, որոնք կարող են գրավել Մետաքսի ճանապարհի երկրներ այցելող զբոսաշրջիկներին.

1. Եկեղեցիներ, վանական համալիրներ, այդ թվում՝ ՅՈՒՆԵՍԿՕ-ի Համաշխարհային ժառանգության օբյեկտներ:

2. Պատմամշակութային արգելոց-թանգարաններ, որոնք ՀՀ-ում թվով 13-ն են:

Ճարտարապետաինժեներական հուշարձաններ (քարավանատներ, ամրոցներ, կամուրջներ, հուշակոթողներ, դամբարանատներ, խաչքարեր):

3. Հնավայրեր (պեղված քաղաքներ, հնագույն դամբարանադաշտեր, քարանձավային բնակավայրեր, Ժայռապատկերներ):

4. Թանգարաններ, պատկերասրահներ, ցուցասրահներ:

XX-XXI դդ. աշխարհիկ ճարտարապետության համալիրներ, հուշարձաններ:

5. Պարբերական իրադարձություններ, միջոցառումներ՝ արվեստի և մշակույթի օրեր, ազգային փառատոներ<sup>8</sup>:

---

<sup>8</sup> Երևանյան փառատոներ (Համով-հոտով Երևան տոնածիսական ուտեստների փառատոն, Երևան ՏԱՐԱԶՖեստ, Երևանի գարեջրի փառատոն, Երևանի գինու օրեր, Ձմերուկի փառատոն, Բերքի տոն, Գրքի երևանյան փառատոն);

## ԶՐՈՍԱՇՐՋՈՒԹՅՈՒՆ

6. ՅՈՒՆԵՍԿՕ-ի մարդկության ոչ նյութական մշակութային ժառանգության ցանկում գրանցված Հայաստանի ժառանգությունը՝ «Դուդուկը և իր երաժշտությունը», «Խաչքարերի արվեստ. խաչքարի խորհուրդն ու խաչքարագործությունը», «Սասնա ծռեր կամ Սասունցի Դավիթ էպոսի կատարողական դրսևորումները», «Լավաշ. ավանդական հացի պատրաստումը, նշանակությունը և մշակութային դրսևորումները Հայաստանում», «Քոչարի. ավանդական խմբապար», «Հայկական տառարվեստը և դրա մշակութային դրսևորումները»:

7. Ժողովրդական արվեստի և ավանդական արհեստագործության ներկայացման և վաճառքի կենտրոններ (արհեստանոցներ և արվեստանոցներ, տոնավաճառներ, Երևանի Վերնիսաժը և այլն):

8. Արտադրական կենտրոններ, օրինակ՝ կոնյակի և գինիների գործարաններ, գորգերի գործարաններ:

9. Գիտահետազոտական ինստիտուտներ և գիտատեխնիկական օբյեկտներ (աստղադիտարան, տիեզերական ճառագայթման կայաններ, արագացուցիչներ, ատոմակայան, ՀԵԿ-եր և այլն), արդյունաբերական համալիրներ, տեխնոպարկեր:

10. Գյուղական ավանդական կենցաղի և գյուղատնտեսական արտադրանքի վայրեր՝ ֆերմաներ, գինեգործական և մեղվաբուծական տնտեսություններ, պանրի արտադրամասեր, մրգից և հատապտուղներից ավանդական չրերի և պահածոների արտադրամասեր և այլն:

---

Արենի գինու փառատոն և Գաթայի փառատոն Վայոց Ձորում; Արվեստների և արհեստների փառատոն Դիլիջանում; Հացի փառատոն Գյումրիում; Լավաշի և Ձկան փառատոնները Գեղարքունիքում; «Երկնքից երեք խնձոր ընկավ...» հեքիաթասածության և բարբառի փառատոն Երևանում; Տոլմայի համահայկական փառատոն; Խորովածի համահայկական փառատոն Ախթալայում; «Գութան» հայկական ավանդական երգի ու պարից փառատոն Երևանում; Ոչխարների խուզման փառատոնը, Թթի փառատոնը, Մորու փառատոնը, Սյունիքի ավանդույթներ փառատոնը Սյունիքում; «Էրգրի համի հիշողություն» ազգային ուտեստների փառատոնը Արագածոտնում; «1000 Տարվա գյուղամեջ» փառատոնը նվիրված է գյուղական կյանքին և ավանդույթներին, անցկացվում է տարբեր մարզերի գյուղական համայնքներում; «Էպոսյան օրեր» ազգային էպիկական ժառանգության պահպանման փառատոնը Արագածոտնի Ուջան գյուղում:

## ԶՐՈՍԱՇՐՋՈՒԹՅՈՒՆ

11. Բնության հատուկ պահպանվող տարածքներ՝ ազգային պարկեր, արգելոցներ, արգելավայրեր, բնության հուշարձաններ:

12. Ակտիվ և զվարճալի ժամանցի փակ և բացօթյա համալիրներ (սպորտային կենտրոններ, մարզադաշտեր, հրաձգարաններ, գոլֆի դաշտեր, ձիարշավարաններ, էքստրիմ-պարկեր):

13. Ուսումնակրթական կենտրոններ:

Խիստ կարևոր է տարածաշրջանային զբոսաշրջությունը, որը Հայաստանի ընդհանուր զբոսաշրջության շարժիչ ուժն է: Ըստ ՀՀ էկոնոմիկայի նախարարության Զբոսաշրջության կոմիտեի գնահատման՝ զբոսաշրջիկների 42%-ը գալիս է Հայաստան տարածաշրջանային տուրերի շրջանակներում, բայց նրանց մեծ մասի համար Հայաստանն այցելության հիմնական ուղղությունն է (Վրաստանը՝ ժամանման երկրորդ ուղղությունն է՝ շնորհիվ սահմանն անցնելու և փոխադրամիջոցների մատչելիության) [21]: Սա ընդգծում է տարածաշրջանային փոխգործակցության և օժանդակության կարևորությունը, ինչը Մետաքսի ճանապարհի երթուղիների համար կարող է առանցքային նշանակություն ունենալ:

Անհրաժեշտ է նշել նաև Հայաստանի զբոսաշրջային ենթակառուցվածքները [21]:

Օդային ուղիներ. ՀՀ երկու միջազգային օդանավակայաններն են Զվարթնոցը (Երևան) և Շիրակը (Գյումրի)՝ տարեկան առավելագույնը կարող են սպասարկել 5 մլն ուղևորի: Մինչև 2020 թվականը Զվարթնոցը տարեկան սպասարկել է միջինում 4 միլիոն ուղևորի: Շիրակ օդանավակայանի հնարավորությունները ներկայումս չեն գերազանցում տարեկան 850.000 ուղևոր:

Ճանապարհներ. Հայաստանը երկրի ներսում ունի 7750 կմ երկարությամբ ճանապարհային ցանց: Դրանից 1686 կմ միջպետական ճանապարհներ են, որոնք իրար են կապում Հայաստանի մարզերը և երկիրը հարևան Վրաստանի և Իրանի հետ: Մնացյալ 6064 կմ ավելի փոքր՝ միջմարզային ճանապարհներն են: Հայաստանի փոքր չափերը հնարավորություն են ստեղծում զբոսաշրջիկների համար մատչելի գներով և կարճ ժամանակում տեղաշարժվել երկրի տարածքով: Սա-

## ԶՐՈՍԱՇՐՋՈՒԹՅՈՒՆ

կայն, Համաշխարհային բանկի տվյալներով՝ երկրի ճանապարհների 40%-ը բարեկարգման կարիք ունի [22]:

Կացարաններ. Հայաստանն ունի առաջարկվող կացարանների բազմաթիվ տարբերակներ՝ 1-5 աստղանի հյուրանոցներ, հոսթելներ, առողջարանային և սպա օբյեկտներ, գյուղական բնակավայրերում տեղակայված հյուրատներ, այլ B&B ծառայություններ, բնակարանների վարձակալություն՝ ներառյալ AirBnB առցանց հարթակը: Հյուրանոցների թիվը վերջին տարիներին աճել է՝ 2019թ-ի վերջում հասնելով 600-ի: Պետության կողմից որակավորված հյուրանոցների թիվը այսօր կազմում է 13 տարբեր կարգերի հյուրանոցներ:

Թվային ենթակառուցվածք. Ներառում է 3G և 4G ծառայությունները, տարածված է ամբողջ երկրով: 4G-ի ինտերնետ ծածկույթը ապահովվում է բնակչության 60-80%-ի համար: Շարժական ցանցի հիմնական օպերատորները ներկայումս ուսումնասիրում են 5G կապի ներդրման հնարավորությունները: Առկա ցանցերի ծածկույթը տարածվում է զբոսաշրջային գոտիների մեծ մասի վրա և նույնիսկ ծածկում երկրի գյուղական վայրերի զգալի մասն ու բնության հատուկ պահպանվող տարածքները:

Կարևոր ռեսուրս է նաև մարդկանց ժամանակակից, դինամիկ զարգացող կյանքն ու անսահման հյուրընկալությունը: Վաստահաբար կարելի է ասել, որ զբոսաշրջային ռեսուրսների թվով ու բազմազանությամբ Հայաստանը չի զիջում Մետաքսի ճանապարհի վրա գտնվող բազմաթիվ այլ երկրների, ինչը գրագետ կառավարման և հայանպաստ տեղեկատվական քաղաքականության վարման արդյունքում կդառնա Հայաստանում Մետաքսի ճանապարհի զբոսաշրջության արդյունավետ զարգացման գլխավոր գրավականը:

### Օգտագործված գրականության ցանկ

1. The Silk Roads Programme - <https://en.unesco.org/silkroad/unesco-silk-roads-programme-0> (02.03.2021թ.)
2. Integral Study of the Silk Roads: Roads of Dialogue - <http://www.unesco-icas.org/ru/book/110> (02.03.2021թ.)

## ԶՐՈՍԱՇՐՋՈՒԹՅՈՒՆ

---

3. Integral Study of the Silk Roads: Roads of Dialogue. UNESCO Newsletter, Issue №4, 1995. –  
<https://unesdoc.unesco.org/ark:/48223/pf0000159315> (02.03.2021թ.)
4. ЮНЕСКО и Великий Шелковый путь –  
[http://www.sairamtourism.com/ru/gsr\\_unesco](http://www.sairamtourism.com/ru/gsr_unesco) (03.03.2021թ.)
5. Даниелян Э.Л., Армения: цивилизационный вектор в истории развития Шелкового пути // «21-й век», №3 (28), 2013г., Ереван. – С. 85-103.
6. Ataturk University and Eurasian Silk Road Universities Concoortium (ESRUC). International Symposium on East Anatolia-South Caucasus Cultures, October, 2012. –[http://easc.atauni.edu.tr/en/?page\\_id=17](http://easc.atauni.edu.tr/en/?page_id=17) (05.03.2021թ.)
7. Baku Initiative: The International Conference “TRACECA – Restoration of the Historic Silk Route” – <http://www.traceca-org.org/en/home/baku-initiative-and-summit-1998/> (05.03.2021թ.)
8. TRACECA, Transport Corridor Europe-Caucasus-Asia –  
<http://www.traceca-org.org/en/about-traceca/history-of-traceca/> (05.03.2021թ.)
9. Այվազյան Ա.Ա., Ջուղա. – Երևան, «Սովետական գրող», 1984. – 152 էջ:
10. UNAOC, United Nations Alliance of Civilizations –  
<https://www.unaoc.org/who-we-are/> (08.03.2021թ.)
11. The Alliance of Civilizations Second Forum Opening Statement. R. T. Erdoğan, Prime Minister of the Republic of Turkey (April 6, 2009) –  
[http://www.unaoc.org/images/erdogan%20forum%20speech%20\(4\).pdf](http://www.unaoc.org/images/erdogan%20forum%20speech%20(4).pdf) (08.03.2021թ.)
12. Sahakyan L., Turkification of the Toponyms in the Ottoman Empire and the Republic of Turkey. – Montreal, Arod Books, 2011, 70p.
13. All About Turkey – <https://www.allaboutturkey.com/index.html> (11.03.2021թ.)
14. <http://www.allaboutturkey.com/silkroad.htm> (11.03.2021թ.)
15. BSSRC, Black Sea Silk Road Corridor – <http://hy.blackseasilkroad.com> (11.03.2021թ.)
16. <https://www.unwto.org/silk-road> (12.03.2021թ.)

## ԶՐՈՍԱՇՐՋՈՒԹՅՈՒՆ

---

17. <https://www.unwto.org/project/western-silk-road-tourism-initiative> (12.03.2021թ.)
18. <https://silkroadarmenia.am/o-nas/?lang=ru> (14.03.2021թ.)
19. <https://silkroadexplore.com/> (14.03.2021թ.)
20. 8th UNWTO International Meeting on Silk Road Tourism – <https://www.unwto.org/global/news/2018-10-16/8th-unwto-international-meeting-silk-road-tourism> (14.03.2021թ.)
21. Հայաստանի զբոսաշրջության զարգացման ռազմավարություն 2020-2030 – [https://www.mineconomy.am/media/9557/TourismStrategy\\_2020-2030.pdf](https://www.mineconomy.am/media/9557/TourismStrategy_2020-2030.pdf) (16.03.2021թ.)
22. World Bank Supports Further Improvement of Armenia’s Rural Roads Network (May 8, 2019) – <https://www.worldbank.org/en/news/press-release/2019/05/08/world-bank-supports-further-improvement-of-armenias-rural-roads-network> (16.03.2021թ.)

### **АРМЕНИЯ В ПРОГРАММЕ ЮНЕСКО «ШЕЛКОВЫЙ ПУТЬ»: ПЕРСПЕКТИВЫ РАЗВИТИЯ ТУРИЗМА**

#### **Армине Матенцян**

ЕУ, кафедра Туризма и сервиса

С начала третьего тысячелетия возникло немало амбициозных проектов по восстановлению исторического Шелкового пути. Некоторые из них ориентированы на развитие туризма как одного из эффективных механизмов укрепления сотрудничества между странами. Программа ЮНЕСКО «Шелковый путь» объединяет 53 страны. С одной стороны, это огромный пестрый мегарегион с уникальной историей, разнообразием природных условий, территориями с богатейшими культурными традициями. С другой стороны, в него входят страны, существенно различающиеся по геополитическим интересам, уровню социально-экономического развития, что в, свою очередь, влияет на

## ԶՐՈՍԱՇՐՋՈՒԹՅՈՒՆ

---

перспективы туризма. Армения также участвует в этом проекте, что вызывает необходимость анализа степени вовлеченности Армении в данном проекте и выявления возможностей развития туризма на армянском отрезке Шелкового пути.

**Ключевые слова:** ЮНЕСКО, Шелковый путь, туризм, интегральное изучение, диалог культур, программа сотрудничества, межконтинентальный коридор.

### ARMENIA IN THE UNESCO SILK ROAD PROGRAMME: PROSPECTS FOR TOURISM DEVELOPMENT

**Armine Matentsyan**

EU, Chair of Tourism and Service

Since the beginning of the third millennium, many ambitious projects have emerged to rehabilitate the historic Silk Road. Some of them are focused on the development of tourism as one of the effective mechanisms for strengthening cooperation between countries. The UNESCO Silk Road Program brings together 53 countries. On the one hand, this is a huge colorful mega-region with a unique history, a variety of natural conditions, territories with rich cultural traditions. On the other hand, it includes countries that differ significantly in geopolitical interests, level of socio-economic development, which, in turn, affects the prospects for tourism. Armenia also participates in this project, which makes it necessary to analyze the degree of Armenia's involvement in this project and identify opportunities for the development of tourism on the Armenian section of the Silk Road.

**Keywords:** UNESCO, Silk Road, tourism, integral study, dialogue of cultures, cooperation program, intercontinental corridor.

Ընդունվել է փաշտոնաթղթի 17.03.2021թ.

Գրախոսվել է՝ 02.05.2021թ



## ՄԱԹԵՄԱՏԻԿԱ

### ՀԱՎԱՆԱԿԱՆՈՒԹՅԱՆ ԵՐԿՐԱԶԱՓԱԿԱՆ ՍԱՀՄԱՆՄԱՆ ԿԻՐԱՌՈՒԹՅՈՒՆՆԵՐ

#### **Ռաֆայել Քամալյան**

ԵՀ, ՏՏ և կիրառական մաթեմատիկայի ամբիոն, ֆ.-մ.գ.դ.  
rrkamalian@yahoo.com, +374 55 011284

#### **Արայիկ Պողոսյան**

ԵՀ, ՀՊՏՀ, ֆ.-մ.գ. թ., դոցենտ  
arvog52@gmail.com, +374 93 242134

Աշխատանքում «պարամետրով խնդիրների» օրինակների վրա դիտարկվում են հավանականության երկրաչափական սահմանման հետաքրքրաշարժ կիրառություններ: Հետազոտվում են ֆունկցիաների գրաֆիկների հարման կետերի կոորդինատների կախվածությունը պարամետրի արժեքից, հավասարումների համակարգերի հարկությունների կախվածությունը պարամետրի արժեքից, բազմանդամի արմատների քանակի կախվածությունը պարամետրի արժեքից, ֆունկցիայի մոնոտոնության միջակայքի կախվածությունը պարամետրի արժեքից, վեկտորների փոխադարձ դիրքի կախվածությունը պարամետրի արժեքից, հաստատուն գործակիցներով գծային համասեռ դիֆերենցիալ հավասարումների հարկությունների կախվածությունը պարամետրի արժեքից, բազմանկյան մակերեսի կախվածությունը պարամետրի արժեքից, որոշիչի նշանի կախվածությունը պարամետրի արժեքից: Բոլոր դիտարկված խնդիրների համար բերվում են լուծումներ և պատասխաններ: Աշխատանքը կարող է պիտանի լինել հավանականությունների տեսություն դասավանդողներին, ուսանողներին, ասպիրանտներին, ինչպես նաև մաթեմատիկայի խորացված ուսուցմամբ դպրոցների բարձր դասարանների հետ աշխատող ուսուցիչներին:

**Հիմնաբառեր.** Հավանականության երկրաչափական սահմանում, պարամետրով խնդիրներ, պատահականորեն ընտրվող թիվ, ֆունկցիայի մոնոտոնության միջակայք, դիֆերենցիալ հավասարում, հավասարումների համակարգ, բազմանդամի արմատներ, վեկտոր, որոշիչ, բազմանկյան մակերես:

## ՄԱԹԵՄԱՏԻԿԱ

Հավանականությունների տեսության ուսումնական դասընթացում դիտարկվում են հավանականության չորս սահմանումներ՝ դասական, վիճակագրական, երկրաչափական և աքսիոմատիկ: Աշխատանքում քննարկվում են հավանականության երկրաչափական սահմանման մի շարք հետաքրքրաշարժ կիրառություններ, որոնք ևս մեկ անգամ ցույց են տալիս, որ հավանականության երկրաչափական սահմանումը խնդիրների լուծման ժամանակ երբեմն լինում է ոչ թե պարզապես օգտակար, այլ նաև անփոխարինելի: Դիտարկվում են ինչպես տարրական, այնպես էլ բարձրագույն մաթեմատիկային վերաբերվող խնդիրներ:

**Խնդիր 1.**  $a$  իրական թիվը պատահականորեն ընտրվում է  $(-2; 0)$  միջակայքից: Ինչպիսի՞ հավանականությամբ  $ax^2 + 5ax - 4 < 0$  անհավասարումը ճիշտ կլինի  $x$ -ի կամայական իրական արժեքի դեպքում:

**Լուծում:** Որպեսզի տրված անհավասարումը տեղի ունենա փոփոխականի բոլոր իրական արժեքների դեպքում, անհրաժեշտ է, որ

$$D = (5a)^2 - 4(-4)a < 0$$

$$25a^2 + 16a < 0 \Rightarrow a \in \left( \frac{-16}{25}; 0 \right)$$

և, հետևաբար,  $P = \frac{16}{25} : 2 = \frac{8}{25}$ : Պատ.՝  $\frac{8}{25}$ :

**Խնդիր 2.**  $\lambda$  իրական թիվը պատահականորեն ընտրվում է  $[-2; 2]$  բազմությունից: Ինչպիսի՞ հավանականությամբ  $\vec{b} = (1; \lambda; \lambda)$

և  $\vec{d} = (-2; \lambda; -1)$  վեկտորների կազմած անկյունը կլինի բութ:

**Լուծում:** Երկու ոչ զրոյական վեկտորների կազմած անկյան համար ունենք հետևյալ բանաձևը՝

$$\cos(\vec{d}, \vec{b}) = \frac{(\vec{d} \cdot \vec{b})}{|\vec{d}| \cdot |\vec{b}|} = \frac{-2 + \lambda^2 - \lambda}{|\vec{d}| \cdot |\vec{b}|}$$

## ՄԱԹԵՄԱՏԻԿԱ

Քանի որ նշված կոտորակի հայտարարը դրական է, ուստի որպեսզի կոտորակը լինի բացասական (բութանկյան կոսինուսը բացասական է), անհրաժեշտ է, որ

$$-2 + \lambda^2 - \lambda < 0 \Rightarrow \lambda^2 - \lambda - 2 < 0$$

Վերջին անհավասարման լուծումներն են  $\lambda \in (-1; 2)$ : Քանի որ, ըստ պայմանի,  $\lambda \in [-2; 2]$  միջակայքին, ուստի փնտրվող հավանա-

կանությունը կունենա  $\frac{3}{4}$  արժեքը՝

$$\text{Պատ.՝ } \frac{3}{4}:$$

**Խնդիր 3.**  $a$  իրական թիվը պատահականորեն ընտրվում է  $[-2; 2]$  բազմությունից: Ինչպիսի՞ հավանականությամբ  $4^x + (a-4)2^x - 3(a-1) = 0$  հավասարումը կունենա  $(-\infty; 0]$  բազմությանը պատկանող գոնե մեկ արմատ:

**Լուծում:** Նշանակենք  $2^x = t$ : Հավասարումը կընդունի  $t^2 + (a-4)t - 3(a-1) = 0$  տեսքը: Որպիսզի  $x \in (-\infty; 0]$  միջակայքին, անհրաժեշտ է, որ  $t \in (0; 1]$  միջակայքին: Հաշվենք վերջին քառակուսի հավասարման դիսկրիմինանտը:

$$D = (a-4)^2 + 4 \cdot 3(a-1) = a^2 - 8a + 16 + 12a - 12 = a^2 + 4a + 4 = (a+2)^2$$

Հետևաբար, վերջին հավասարման արմատներն են

$$t_1 = \frac{-(a-4) - (a+2)}{2} = \frac{-2a+2}{2} = 1-a$$

$$t_2 = \frac{-(a-4) + (a+2)}{2} = \frac{6}{2} = 3$$

Ինչպես երևում է,  $t_2$ -ը չի պատկանում  $[0; 1]$  միջակայքին ուստի որպեսզի  $t_1 \in [0; 1]$  անհրաժեշտ է՝

$$0 < 1 - a \leq 1 \Rightarrow -1 < -a \leq 0 \Rightarrow 1 > a \geq 0$$

## ՄԱԹԵՄԱՏԻԿԱ

Հետևաբար, փնտրվող հավանականության համար կստանանք  $\frac{1}{4}$  արժեքը:

Պատ.՝  $\frac{1}{4}$ :

**Խնդիր 4.**  $P$  իրական թիվը պատահականորեն ընտրվում է  $\left[\frac{1}{2}; 1\right]$  բազմությունից: Ինչպիսի՞ հավանականությամբ  $\frac{3}{4}$ -ից մեծ

կլինի  $ABCD$  քառանկյան մակերեսը, եթե  $A, B, C, D$  կետերի կորորինատներն են, համապատասխանաբար,  $(1-P; 0)$ ;  $(0; P)$ ;  $(P; 1)$ ;  $(1; 1-P)$ :

**Լուծում:** Կորորինատային  $OXY$  համակարգում նշենք  $A, B, C, D$  կետերը:

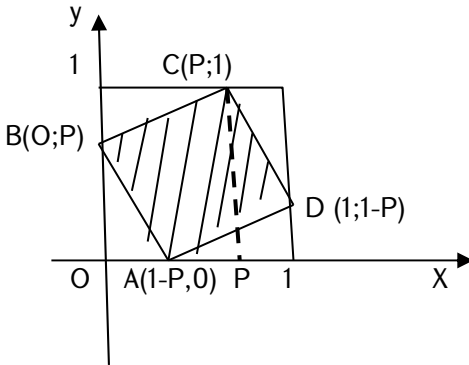

$ABCD$  քառանկյան մակերեսը հաշվելու համար բավական է քառակուսու մակերեսից հանենք չորս ուղղանկյուն եռանկյունների մակերեսները, որոնցից յուրաքանչյուրի մակերեսը հավասար է

$$\frac{P(1-P)}{2} \text{ և, հետևաբար, } S_{ABCD} = 1 - 4 \frac{P(1-P)}{2} = 1 - 2P(1-P):$$

Ըստ պայմանի

$$\begin{aligned} 1 - 2P(1-P) &> \frac{3}{4} \Rightarrow 2P(1-P) < \frac{1}{4} \Rightarrow 8P - 8P^2 - 1 < 0 \\ &\Rightarrow 8P^2 - 8P + 1 > 0 \end{aligned}$$

## ՄԱԹԵՄԱՏԻԿԱ

Ստացված անհավասարման լուծումներն են

$$P \in \left( -\infty; \frac{2-\sqrt{2}}{4} \right) \cup \left( \frac{2+\sqrt{2}}{4}; +\infty \right)$$

Հետևաբար, փնտրվող հավանականության համար կստանանք

$$P = \left( 1 - \frac{2+\sqrt{2}}{4} \right); \frac{1}{2} = \frac{4-2-\sqrt{2}}{2} = 1 - \frac{\sqrt{2}}{2} \text{ Պատ.՝ } 1 - \frac{\sqrt{2}}{2} :$$

**Խնդիր 5.**  $a$  իրական թիվը պատահականորեն ընտրվում է  $[0; 10]$  բազմությունից: Ինչպիսի՞ հավանականությամբ

$$\begin{cases} y = \frac{4x}{x - |x|} \\ (y + 2)x^2 + 12ax + 10a^2 - 10a + 21 = 0 \end{cases}$$

համակարգը կունենա երկու լուծում:

**Լուծում:** Դիտարկենք համակարգի առաջին հավասարումը:  $y$ -ը կլինի որոշված, եթե  $x - |x| \neq 0$  այսինքն  $x < 0$  ուստի  $y$ -ի համար

կստանանք միայն  $y = \frac{4x}{2x} = 2$  արժեքը: Հետևաբար, որպեսզի

համակարգը ունենա երկու լուծում, անհրաժեշտ է, որ  $y=2$  արժեքի դեպքում համակարգի երկրորդ հավասարումը ունենա երկու բացասական լուծում: Դրա համար անհրաժեշտ է, որ

$$D = (12a)^2 - 4 \cdot 4 \cdot (10a^2 - 10a + 21) > 0 \\ \Rightarrow 144a^2 - 160a^2 + 160a - 336 > 0 \Rightarrow$$

$$\Rightarrow -(16)a^2 + 160a - 336 > 0 \Rightarrow 16(a^2 - 10a + 21) < 0 \Rightarrow a \in (3; 7)$$

Դժվար չէ համոզվել, որ  $a \in (3; 7)$  պայմանը միաժամանակ բավարար կլինի, որպեսզի համակարգի երկրորդ հավասարման երկու արմատներն էլ լինեն բացասական:

Հետևաբար, փնտրվող հավանականության համար կունենանք՝

$$P = \frac{7-3}{10-0} = \frac{4}{10} = \frac{2}{5}$$

Պատ.՝  $\frac{2}{5}$ :

## ՄԱԹԵՄԱՏԻԿԱ

**Խնդիր 6.**  $\tau$  իրական թիվը պատահականորեն ընտրվում է  $[-10; 10]$  բազմությունից: Ինչպիսի՞ր հավանականությամբ

$$\frac{d^4 y}{dx^4} + (\tau + 2) \frac{d^3 y}{dx^3} + (3\tau + 16) \frac{d^2 y}{dx^2} + (\tau^2 + 32) \frac{dy}{dx} + 16\tau y = 0$$

չորրորդ կարգի հաստատուն գործակիցներով գծային համասեռ դիֆերենցիալ հավասարման բնութագրիչ հավասարումը չի ունենա ոչ մի իրական արմատ:

**Լուծում:** Տրված դիֆերենցիալ հավասարման բնութագրիչ հավասարումը կունենա հետևյալ տեսքը

$$t^4 + (\tau + 2)t^3 + (3\tau + 16)t^2 + (\tau^2 + 32)t + 16\tau = 0$$

Ներկայացնենք վերջին հավասարման ձախ մասը, որը չորրորդ կարգի բազմանդամ է, երկու երկրորդ կարգի բազմանդամների արտադրյալի տեսքով, որոնցում ավագ անդամների գործակիցները մեկեր են:

$$(t^2 + at + b)(t^2 + ct + d) = t^4 + (\tau + 2)t^3 + (3\tau + 16)t^2 + (\tau^2 + 32)t + 16\tau = 0$$

Ձախ մասում փակագծերը բացելով և հավասարեցնելով աջ և ձախ մասերի համապատասխան անդամները, կստանանք համակարգ՝

$$\begin{cases} a + c = \tau + 2 \\ b + d + ac = 3\tau + 16 \\ bc + ad = 32 + \tau^2 \\ bd = 16\tau \end{cases}$$

Դժվար չէ տեսնել, որ  $(\tau, \tau, 2, 16)$  քառյակը համակարգի լուծում է: Արդյունքում բնութագրիչ հավասարումը կներկայացվի հետևյալ տեսքով

$$(t^2 + 2t + \tau)(t^2 + \tau t + 16) = 0$$

Որպեսզի այն ոչ մի իրական արմատ չունենա, անհրաժեշտ է, որ երկու արտադրիչների դիսկրիմինանտներն էլ միաժամանակ լինեն բացասական՝

$$\begin{cases} 4 - 4\tau < 0 \\ \tau^2 - 64 < 0 \end{cases} \Rightarrow \begin{cases} \tau > 1 \\ \tau \in (-8; 8) \end{cases}$$

## ՄԱԹԵՄԱՏԻԿԱ

Վերջնականապես, հավանականության համար կստանանք

$$P = \frac{8-1}{10-(-10)} = \frac{7}{20}$$

Պատ.՝  $\frac{7}{20}$  :

**Խնդիր 7.**  $\lambda$  իրական թիվը պատահականորեն ընտրվում է  $[0; h]$  բազմությունից: Ինչպիսի՞ հավանականությամբ Վանդերմոնդի հետևյալ որոշիչը՝

$$A_5 = \begin{vmatrix} 1 & a & a^2 & a^3 & a^4 \\ 1 & b & b^2 & b^3 & b^4 \\ 1 & c & c^2 & c^3 & c^4 \\ 1 & d & d^2 & d^3 & d^4 \\ 1 & \lambda & \lambda^2 & \lambda^3 & \lambda^4 \end{vmatrix}$$

կլինի բացասական ( $0 < a < b < c < d < h$ ):

**Լուծում:** Օգտվենք Վանդերմոնդի որոշիչի հաշվման հետևյալ բանաձևից.

$$A_5 = \prod_{1 \leq i < j \leq 5} (x_j - x_i),$$

որտեղ  $x_1 = a$ ,  $x_2 = b$ ,  $x_3 = c$ ,  $x_4 = d$ ,  $x_5 = \lambda$ : Կստանանք

$$\begin{aligned} A_5 &= (b-a)(c-a)(d-a)(\lambda-a)(c-b)(d-b)(\lambda-b)(d-c)(\lambda-c)(\lambda-d) = \\ &= (b-a)(c-a)(d-a)(c-b)(d-b)(d-c)(\lambda-a)(\lambda-b)(\lambda-c)(\lambda-d) \end{aligned}$$

Որպեսզի լուծենք  $A_5 < 0$  անհավասարումը, անհրաժեշտ է լուծել  $(\lambda-a)(\lambda-b)(\lambda-c)(\lambda-d) < 0$  անհավասարումը, քանի որ  $(b-a)(c-a)(d-a)(c-b)(d-b)(d-c) > 0$ :

Դպրոցական դասընթացից հայտնի է այդ տեսքի անհավասարումների լուծման միջակայքերի եղանակը ( $d > c > b > a$ ): Կստանանք  $\lambda \in (a; b) \cup (c; d)$ : Հետևաբար,  $P = \frac{b-a+d-c}{h-0} = \frac{b-a+d-c}{h}$

Պատ.՝  $\frac{b-a+d-c}{h}$  :

## ՄԱԹԵՄԱՏԻԿԱ

**Խնդիր 8.**  $t$  իրական թիվը պատահականորեն ընտրվում է  $[0; 10]$  բազմությունից: Ինչպիսի՞ հավանականությամբ  $\begin{cases} y = \frac{1}{(x-3)^2} \\ y = 2x - t \end{cases}$

համակարգը կունենա միակ լուծում:

**Լուծում:** Նախ կառուցենք  $y = \frac{1}{(x-3)^2}$  ֆունկցիայի գրաֆիկը.

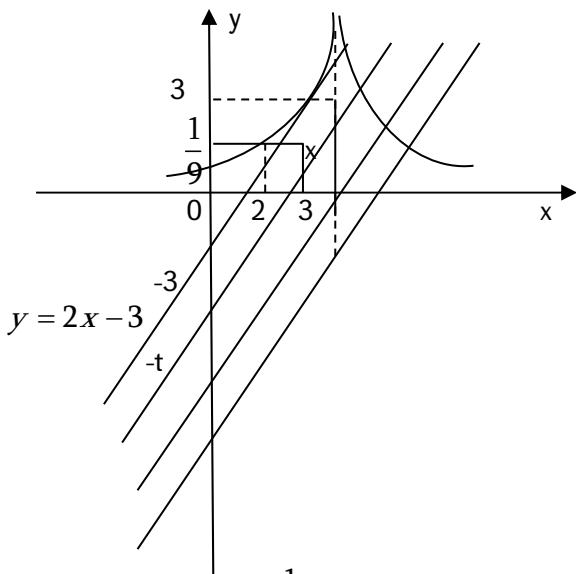

Գտնենք  $y = \frac{1}{(x-3)^2}$  ֆունկցիայի գրաֆիկի այն  $x_0$  կետի արագիսը, որում շոշափող ուղիղը ունի  $k=2$  անկյունային գործակից: Հաշվենք  $dy$ -ը՝ կունենանք  $dy = -\frac{2(x-3)}{(x-3)^4} dx$ , որտեղից էլ  $k = \frac{dy}{dx} = -\frac{2}{(x-3)^3} = 2 \Rightarrow x = 2$ , ընդ որում, ֆունկցիան այդ



## ՄԱԹԵՄԱՏԻԿԱ

կետում ընդունում է մեկ արժեքը, հետևաբար,  $t$ -ի համար կունենանք.  
 $1 = 2 \cdot 2 - t \Rightarrow t = 3 \Rightarrow y = 2x - 3$

Վերջնականապես, ինչպես երևում է գրաֆիկից,  $t > 3$ -ից բոլոր արժեքների համար  $y = 2x - t$  գիծը կհատի  $y = \frac{1}{(x-3)^2}$  գիծը

միայն մեկ կետում: Ուստի հավանականության համար կստանանք

$$P = \frac{10-3}{10} = \frac{7}{10}: \text{Պատ. } \frac{7}{10}:$$

**Խնդիր 9.**  $b$  իրական թիվը պատահականորեն ընտրվում է  $[0; 10]$  բազմությունից: Ինչպիսի՞ հավանականությամբ

$$F(x) = \frac{4}{3}x^3 - 2bx^2 + 4bx - 3x + 1 \quad \text{ֆունկցիան իր որոշման}$$

տիրույթի վրա կլինի մոնոտոն աճող:

**Լուծում:** Որպեսզի ֆունկցիան լինի մոնոտոն աճող ինչ որ միջակայքի վրա, պետք է դրա ածանցյալը լինի դրական, բացի գուցե 0 չափի բազմության վրա, այսինքն.

$$F'(x) = 4x^2 - 4bx + 4b - 3 > 0$$

Ուստի անհրաժեշտ է, որ  $4x^2 - 4bx + 4b - 3 = 0$  հավասարման դիսկրիմինանտը լինի բացասական այսինքն

$$D = (4b)^2 - 4(4 \cdot (4b - 3)) < 0 \quad \text{կամ, որ նույնն է, } b^2 - 4b + 3 < 0$$

Լուծելով  $b^2 - 4b + 3 = 0$  կստանանք  $b_1 = 3$   $b_2 = 1$ , ուստի անհավասարման լուծումների բազմությունն է  $(1; 3)$  միջակայքը: Հետևաբար, հավանականության համար կստանանք՝

$$P = \frac{3-1}{10-0} = \frac{2}{10} = \frac{1}{5}$$

$$\text{Պատ. } \frac{1}{5}:$$

## ՄԱԹԵՄԱՏԻԿԱ

**Խնդիր 10.**  $a$  իրական թիվը պատահականորեն ընտրվում է  $[-3; 3]$  բազմությունից: Ինչպիսի՞ հավանականությամբ

$ctg^4 x + (a-5)ctg^2 x - 2(a-3) = 0$  կունենա  $\left[\frac{\pi}{4}; \frac{3\pi}{4}\right]$  բազմությամբ

նր պատկանող գոնե մեկ արմատ:

**Լուծում:** Նշանակենք  $t = ctg^2 x$ : Եթե  $x \in \left[\frac{\pi}{4}; \frac{3\pi}{4}\right]$ , ապա  $t \in$

$[0; 1]$  և հավասարումը կընդունի հետևյալ տեսքը

$$t^2 + (a-5)t - 2(a-3) = 0$$

Որպեսզի վերջին հավասարումը լուծում ունենա, անհրաժեշտ է, որ

$$D = (a-5)^2 + 4 \cdot 2(a-3) \geq 0$$

Այսինքն՝

$$a^2 - 10a + 25 + 8a - 24 = a^2 - 2a + 1 = (a-1)^2 \geq 0$$

$$\text{Ուստի՝ } t_{1,2} = \frac{-(a-5) \pm |a-1|}{2} \Rightarrow \begin{cases} t_1 = -a+3 \\ t_2 = 2 \end{cases}$$

Հետևաբար, պետք է

$$0 \leq -a+3 \leq 1 \Rightarrow -3 \leq -a \leq -2 \Rightarrow a \in [2; 3]$$

Վերջնականապես, փնտրվող հավանականության համար

կստանանք  $\frac{1}{6}$ : Պատ.՝  $\frac{1}{6}$ :

**Խնդիր 11.**  $\lambda$  իրական թիվը պատահականորեն ընտրվում է  $[-10; 10]$  բազմությունից: Ինչպիսի՞ հավանականությամբ

$$D_4 = \begin{vmatrix} 0 & \lambda+1 & \lambda-2 & \lambda+4 \\ \lambda+1 & 0 & \lambda+4 & \lambda-2 \\ \lambda-2 & \lambda+4 & 0 & \lambda+1 \\ \lambda+4 & \lambda-2 & \lambda+1 & 0 \end{vmatrix}$$

որոշիչը կլինի բացասական:

## ՄԱԹԵՄԱՏԻԿԱ

**Լուծում:** Նկատենք, որ  $D_4$ -ը ըստ  $\lambda$ -ի չորրորդ կարգի բազմանդամ է: Եթե նշանակենք  $x = \lambda + 1$ ,  $y = \lambda - 2$  և  $z = \lambda + 4$  ապա  $D_4$ -ը կընդունի հետևյալ տեսքը՝

$$D_4 = \begin{vmatrix} 0 & x & y & z \\ x & 0 & z & y \\ y & z & 0 & x \\ z & y & x & 0 \end{vmatrix}$$

Ինչպես երևում է, եթե առաջին տողին գումարենք մյուս բոլոր տողերը, ապա կստանանք  $x+y+z$  և, հետևաբար,  $x+y+z$ -ը  $D_4$ -ի արտադրիչ է: Եթե առաջին սյանը գումարենք երկրորդը և հանենք երրորդ և չորրորդ սյուները, ապա կստանանք  $y+z-x$  արտադրիչը: Եթե առաջին սյանը գումարենք երրորդը և հանենք երկրորդը և չորրորդը, ապա կստանանք  $x-y+z$  արտադրիչը և, վերջապես, եթե առաջին սյանը գումարենք չորրորդը և հանենք երկրորդը և երրորդը, ապա կստացվի  $x+y-z$  արտադրիչը: Ընդունելով  $x$ -ը,  $y$ -ը և  $z$ -ը որպես անկախ փոփոխականներ, եզրակացնում ենք, որ առաջացած չորս արտադրիչները զույգ առ զույգ փոխադարձ պարզ են: Դա նշանակում է,

որ որոշիչը բաժանվում է  $(x + y + z)(x + z - y)(x + y - z)(y + z - x)$  արտադրյալի վրա:

Այդ արտադրյալը  $z^4$  անդամը պարունակում է մինուս մեկ գործակցով, իսկ որոշիչը  $z^4$  անդամը պարունակում է պլյուս մեկ գործակցով:

$$\text{Ուստի } D_4 = -(x + y + z)(y + z - x)(x + y - z)(x + z - y)$$

Տեղադրելով  $x$ -ի,  $y$ -ի և  $z$ -ի արժեքները, կստանանք.

$$D_4 = -(3\lambda + 3)(\lambda - 2 + \lambda + 4 - \lambda - 1)(\lambda + 1 + \lambda - 2 - \lambda - 4)(\lambda + 1 + \lambda + 4 - \lambda + 2) =$$

$$= -3(\lambda + 1)(\lambda + 1)(\lambda - 5)(\lambda + 7) = -3(\lambda + 1)^2(\lambda - 5)(\lambda + 7) < 0$$

Որտեղից ստանում ենք

$$(\lambda + 1)^2(\lambda - 5)(\lambda + 7) > 0 \Rightarrow \lambda \in [-10; -7) \cup (5; 10]$$

Հետևաբար փնտրվող հավանականության համար կստանան

$$P = \frac{8}{20} = \frac{2}{5}$$

Պատ.՝  $\frac{2}{5}$ :

## ՄԱԹԵՄԱՏԻԿԱ

**Խնդիր 12.**  $w$  իրական թիվը պատահականորեն ընտրվում է  $[0; 2]$  բազմությունից: Ինչպիսի՞ հավանականությամբ  $x^4 - wx^2 + w^2 - w = 0$  հավասարումը կունենա չորս տարբեր իրական արմատ:

**Լուծում:** Հեշտ է տեսնել, որ  $f(x) = x^4 + wx^2 + w^2 - w$  ֆունկցիան զույգ ֆունկցիա է: Գտնենք կրիտիկական կետերը: Հաշվենք ածանցյալը և հավասարեցնենք զրոյի՝

$$f'(x) = 4x^3 - 2wx = 0 \Rightarrow 2x^3 - wx = 0 \Rightarrow x(2x^2 - w) = 0 \Rightarrow \begin{cases} x = 0 \\ x = \pm\sqrt{\frac{w}{2}} \end{cases}$$

Ստացանք երեք կրիտիկական կետեր:

Ֆունկցիայի գրաֆիկը մոտավորապես կունենա հետևյալ տեսքը.

$$f(0) = w^2 - w, \quad \text{ա) } w^2 - w \leq 0 \quad w \in [0; 1], \quad \text{բ) } w^2 - w \geq 0 \quad w \in [1; 2]$$

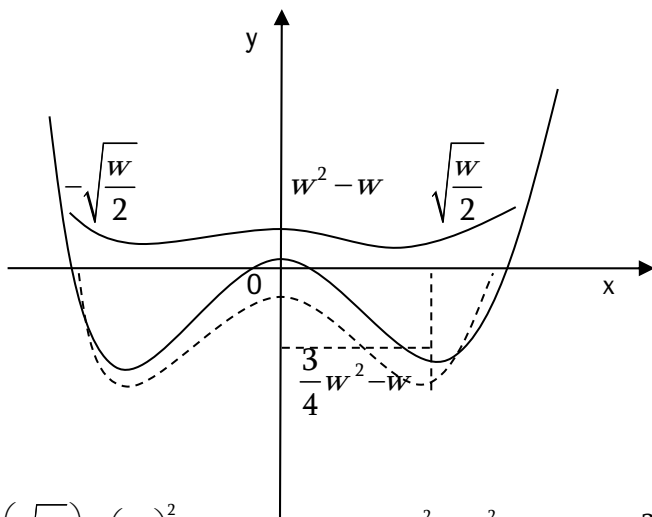

$$\text{և } f\left(\pm\sqrt{\frac{w}{2}}\right) = \left(\frac{w}{2}\right)^2 - w \frac{w}{2} + w^2 - w = \frac{w^2}{4} - \frac{w^2}{2} + w^2 - w = \frac{3}{4}w^2 - w:$$

## ՄԱԹԵՄԱՏԻԿԱ

Պարզ է, որ որպեսզի ֆունկցիան ունենա չորս հատ գրոներ, անհրաժեշտ է, որ  $f(0)$ -ն լինի դրական, իսկ  $f\left(\pm\sqrt{\frac{w}{2}}\right)$ -ը՝ բացասական և, հաշվի առնելով, որ  $w \in [0; 2]$  կունենանք

$$w^2 - w \geq 0 \Rightarrow w \in [1; 2]$$

$$\Rightarrow w \in \left[1; \frac{4}{3}\right]$$

$$\frac{3}{4}w^2 - w \leq 0 \Rightarrow w \in \left[0; \frac{4}{3}\right]$$

Հետևաբար, հավանականության համար կստանանք

$$p = \frac{\frac{4}{3} - 1}{2} = \frac{1}{6}$$

$$\text{Պատ. } \frac{1}{6}:$$

Աշխատանքում քննարկված որոշ խնդիրներ գաղափարական առումով կապեր ունեն գրականության ցանկի [1–3] գրքերում հիշատակված խնդիրների հետ:

### Օգտագործված գրականության ցանկ

1. Ռ. Ն. Տոնյան և ուրիշներ, Մաթեմատիկայի խնդիրների շտեմարան, Երևան, 2009թ. 236 էջ:
2. Е. Д. Куланин, В. П. Норин, С. Н. Федин, Ю. Ф. Шевченко. 3000 конкурсных задач по математике. 3-е изд. М. „Айрис-пресс“ 1999г. 624с.
3. Б.И.Александров, М.В.Лурье, В.М.Максимов Пособие для подготовки к письменному экзамену по математике в МГУ, Издательство МГУ, 1972, 224с.
4. И.В. Проскуряков, Сборник задач по линейной алгебре, Санкт-Петербург, «Лань», 2014, 480 с.

5. А.Г.Курош, Курс высшей алгебры, М., "Наука" 1965,432с.
6. В.В. Степанов, Курс дифференциальных уравнений, М., 'Государственное издательство физико-математической литературы", 1955, 468с.
7. Ա. Կ. Պողոսյան Վ. Ռ. Դավթյան Հավանականությունների տեսություն և մաթեմատիկական վիճակագրություն խնդիրների ժողովածու 2019թ. Երևան, «Տնտեսագետ» 310 էջ:

### ПРИМЕНЕНИЯ ГЕОМЕТРИЧЕСКОГО ОПРЕДЕЛЕНИЯ ВЕРОЯТНОСТИ

#### **Рафаел Камалян**

ЕУ, кафедра Информационных технологий и прикладной математики, д.ф.-м.н.

#### **Arayik Poghosyan**

EU, ASUE, PhD in Mathematics, Associate Professor

В работе рассматриваются интересные применения геометрического определения вероятности на примерах задач с параметрами. Исследуются зависимость координат точек пересечения графиков функций от значений параметра, зависимость свойств систем уравнений от значений параметра, зависимость числа корней многочлена от значений параметра, зависимость интервала монотонности функции от значений параметра, зависимость взаимного расположения векторов от значений параметра, зависимость свойств линейных однородных дифференциальных уравнений с постоянными коэффициентами от значений параметра, зависимость площади многоугольника от значений параметра, зависимость знака определителя от значений параметра. Для всех рассмотренных задач приведены решения и ответы. Работа может представлять интерес для преподавателей теории вероятностей, студентов, аспирантов, а также учителей математики, преподающих в старших классах школ с углубленным изучением математики.

**Ключевые слова:** геометрическое определение вероятности, задачи с параметром, случайно выбираемое число, интервал монотон-

ности функции, дифференциальное уравнение, система уравнений, корни многочлена, вектор, определитель, площадь многоугольника.

### APPLICATIONS OF THE GEOMETRIC DEFINITION OF PROBABILITY

#### **Rafayel Kamalian**

EU, Chair of Information Technologies and Applied Mathematics, Doctor of Fiz-mat. Science

#### **Arayik Poghosyan**

EU, ASUE, PhD in Mathematics, Associate Professor

Interesting applications of the geometric definition of probability are discussed on examples of problems with parameters.

Dependence of coordinates of intersection points of function graphs on values of a parameter, dependence of properties of systems of equations on values of a parameter, dependence of the number of roots of a polynomial on values of a parameter, dependence of a function monotonicity interval on values of a parameter, dependence of mutual arrangement of vectors on values of a parameter, dependence of properties of linear homogeneous differential equations with constant coefficients on values of a parameter, dependence of square of a polygon on values of a parameter, dependence of the sign of a determinant on values of a parameter are investigated. For all considered problems solutions and answers are given.

The paper can be interesting for Probability Theory lecturers, students, postgraduates, and for math teachers working with senior classes of schools with in-depth study of Mathematics as well.

**Keywords:** geometrical definition of Probability, problems with a parameter, random chosen number, interval of monotonicity of a function, differential equation, system of equations, roots of a polynomial, vector, determinant, square of a polygon.

*Ընդունվել է փրագրուրթյան՝ 16.03.2021թ.*

*Գրախոսվել է՝ 03.05.2021թ.*

ԲՅՈՒՖՈՆԻ ԽՆԴՐԻ ՈՐՈՇ ԸՆԴՀԱՆՐԱՑՈՒՄՆԵՐ

Արայիկ Պողոսյան

ԵՀ, ՀՊՏՀ, Ֆ.-մ.գ. թ., դոցենտ  
arpog52@gmail.com, +374 93 242134

Աշխատանքում ուսումնասիրվում է ֆրանսիացի հայտնի բնախոյզ Բյուֆոնի 2և երկարությամբ ասեղի պատահականորեն հարթության վրա նետելիս (հարթությունը պատված է 2a, (a>r) հեռավորություն ունեցող զուգահեռ ուղիղներով) խնդրի ((1 - 2))որոշ ընդհանրացումներ: a<r դեպքը քննարկված է [3] –ում:

Քննարկված են այն դեպքերը, երբ հարթությունը պատված է երկու խումբ զուգահեռ ուղիղներով, որոնցից առաջին խմբի ուղիղների հեռավորությունը  $\alpha$  է, իսկ երկրորդ խմբի երկու հարևան զուգահեռ ուղիղների հեռավորությունը  $b$  է և խմբերի ուղիղները հատվում են  $\alpha$  սուր անկյան տակ:  $\alpha=90^\circ$  դեպքը քննարկված է առանձին: Այսինքն ստացվում է, որ հարթությունը պատված մի դեպքում ուղղանկյունների ցանցով, մյուս դեպքում՝ զուգահեռագծերի ցանցով և երկու դեպքում էլ հաշվվում է ասեղի որևէ գիծ հատելու (կամ չհատելու) հավանականությունը:

Քննարկված են նաև դեպքեր, երբ ուղիները միայն զուգահեռ են, բայց տարբեր խմբեր ունեն տարբեր հեռավորություններ: Աշխատանքը ունի ուսումնա-մեթոդական նշանակություն:

**Հիմնաբառեր.** ասեղ, հատում, զուգահեռ, ուղղանկյուն զուգահեռագիծ, հավանականություն, ծավալ, ինտեգրալ:

XVIII դարի ֆրանսիայի բնախոյզ Բյուֆոնի ասեղի մասին հայտնի խնդիրը առաջարկված է հավանականությունների տեսության համարյա բոլոր խնդրագրքերում, ընդ որում դիտարկվել է այն դեպքը, երբ ասեղի երկարությունը փոքր է քան երկու զուգահեռ ուղիղների հեռավորությունը: Այն դեպքը երբ ասեղի երկարությունը ավելի երկար է, քան երկու հարևան զուգահեռ գծերի միջև եղած հեռավորությունը դիտարկված և լուծված է [3]–ում: Այս անգամ քննարկված են այն դեպքերը, երբ 2r երկարությամբ ասեղը նետվում է հարթության վրա, որը պատված է՝ առաջին խնդրում, a և b կողմեր



## ՄԱԹԵՄԱՏԻԿԱ

ունեցող ուղղանկյունների ցանցով և՛ երկրորդ խնդրում, **a** և **b** կողմեր և  $\alpha$  սուր անկյուն ունեցող զուգահեռագծերի ցանցով: Ընդ որում, երկու դեպքում էլ ենթադրվում է, որ ասեղը միաժամանակ չի կարող հասել երկու զուգահեռ ուղիղների, այսինքն  $2r < \min(a,b) \cdot \sin \alpha$ , որտեղ  $\alpha$ -ն երկու հատվող ուղիղների կազմած սուր անկյուն է:

**Խնդիր 1:** Հարթությունը պատված է **a** և **b** կողմեր ունեցող ուղղանկյուններով: Հարթության վրա պատահականորեն գցվում է  $2\ell$  երկարությամբ ասեղ  $2\ell < \min(a:b)$ : Գտնել հավանականությունը, որ ասեղը չի հատի ոչ մի գիծ:

**Լուծում:** Քանի որ ասեղը պատահականորեն ենք նետում հարթության վրա, ասեղի դիրքը հարթության վրա կարելի է նույնացնել մոտակա գծերից ասեղի կենտրոնի հեռավորություններով և գծերից մեկի հետ կազմած անկյունով՝  $\varphi$ -ով:

Եթե ուղղանկյունների կողմերի միջնակետերով տանենք կողմերին զուգահեռ ուղիղներ, ապա կարելի է պնդել, որ ասեղի կենտրոնը կընկնի առաջացած (նոր տարված զուգահեռ ուղիղներով) ուղղանկյուններից մեկի մեջ և հատել-չհատելու հավանականությունը կլինի նույնը: Հետևաբար, կարելի է ենթադրել որ ասեղի կենտրոնը ընկնում է MNEF ուղղանկյան մեջը կամ OHEK ուղղանկյան մեջ:

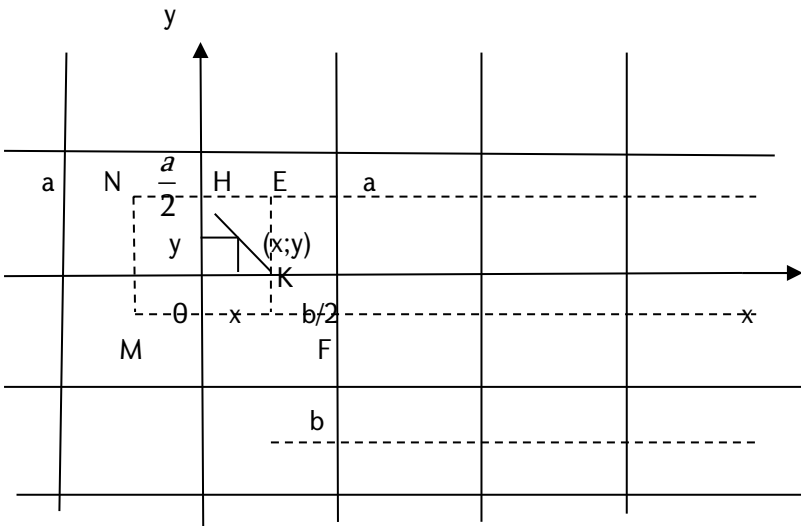

## ՄԱԹԵՄԱՏԻԿԱ

Նշանակենք ասեղի կենտրոնի հեռավորությունը մոտակա մի գծից  $x$ -ով, մյուսից՝  $y$ -ով և դրանց հետ կազմած անկյունը  $\varphi$  և  $\frac{\pi}{2} - \varphi$ , հետևաբար, եթե նշանակենք  $A$ -ով և  $B$ -ով այդ գծերը հատելու պատահարները ապա ըստ Բյուֆոնի խնդրի, կունենանք

$$P(A) = \frac{\ell}{\frac{\pi}{2} \cdot \frac{a}{2}} = \frac{4\ell}{\pi a}; \quad P(B) = \frac{\ell}{\frac{\pi}{2} \cdot \frac{b}{2}} = \frac{4\ell}{\pi b}$$

Որպեսզի հաշվենք  $P(A+B)$ , օգտվենք հավանականությունների գումարման թեորեմից

$$P(A+B) = P(A) + P(B) - P(A \cdot B)$$

Հաշվենք  $P(A \cdot B)$  հավանականությունը, որ ասեղը միաժամանակ հատում է երկու գծերը

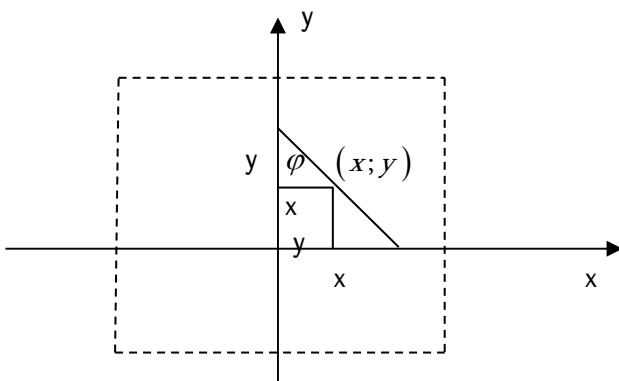

Դրա համար միաժամանակ պետք է տեղի ունենան

$$\begin{cases} x \leq \ell \sin \varphi \\ y \leq \ell \cos \varphi \end{cases}$$

պայմանները

## ՄԱԹԵՄԱՏԻԿԱ

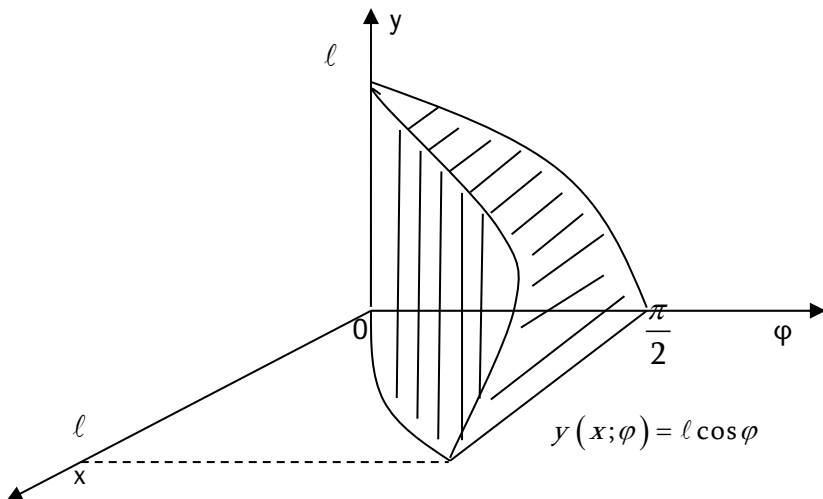

Հաշվենք Օքսֆ տարածության մեջ այդ պայմանին բավարարող տիրույթի ծավալը.

$$V = \int_0^{\frac{\pi}{2}} \int_0^{l \sin \varphi} y(x; \varphi) dx d\varphi = \int_0^{\frac{\pi}{2}} \int_0^{l \sin \varphi} l \cos \varphi dx d\varphi = \int_0^{\frac{\pi}{2}} l^2 \sin \varphi \cos \varphi d\varphi =$$

$$= \int_0^{\frac{\pi}{2}} \sin 2\varphi d\varphi = -\frac{\ell^2}{4} \cos 2\varphi \Big|_0^{\frac{\pi}{2}} = -\frac{\ell^2}{4} (\cos \pi - \cos 0) = \frac{2\ell^2}{4} = \frac{\ell^2}{2}$$

$$\text{Ուստի՝ } P(A \cdot B) = \frac{\frac{\ell^2}{2}}{\frac{\pi a b}{2 \cdot 2}} = \frac{4\ell^2}{\pi ab}$$

$$P(A + B) = \frac{4\ell}{\pi a} + \frac{4\ell}{\pi b} - \frac{4\ell^2}{\pi ab} = \frac{4(a+b)\ell - 4\ell^2}{\pi ab}$$

**Խնդիր 2:** Հարթությունը պատված է  $a$  և  $b$  կողմեր և  $\alpha$  սուր անկյուն ունեցող զուգահեռագծերով: Հարթության վրա պատահականորեն նետվում է  $2\ell$  երկարության ասեղը  $2\ell < \min(a; b)$ : Գտնել հավանականությունը, որ ասեղը չի հասի ոչ մի գիծ:

**Լուծում:** Քանի որ ասեղը պատահականորեն ենք նետում հար-

## ՄԱԹԵՄԱՏԻԿԱ

թության վրա, ասեղի դիրքը հարթության վրա կարելի է նույնացնել՝ պարզելու համար ասեղը հատում է մի որևէ գիծ թե ոչ, նրա կենտրոնի դիրքի հեռավորություններով մոտակա գծերից և գծերից մեկի հետ կազմած անկյունով՝  $\varphi$ -ով: Եթե զուգահեռագծերի կողմերի միջնակետերով տանենք կողմերին զուգահեռ ուղիղներ, ապա կարելի է պնդել, որ ասեղի կենտրոնը կընկնի նոր տարված զուգահեռ ուղիղներով առաջացած զուգահեռագծերից մեկի մեջ և հատել-չհատելու հավանականությունները կլինեն նույնը: Հետևաբար, կարելի է ենթադրել, որ ասեղի կենտրոնը ընկնում է կոնկրետ: MNEF զուգահեռագծի մեջ: Ներմուծենք կոորդինատային Oxy համակարգ, որտեղ O-ն զուգահեռագծի գագաթն է (MNEF զուգահեռագծի կենտրոնը) Oy-ը և Ox-ը անցնում են զուգահեռագծի կողմերով:

Նշանակենք ասեղի կենտրոնի կոորդինատները  $x$ -ով և  $y$ -ով, հետևաբար այդ կետի հեռավորությունները

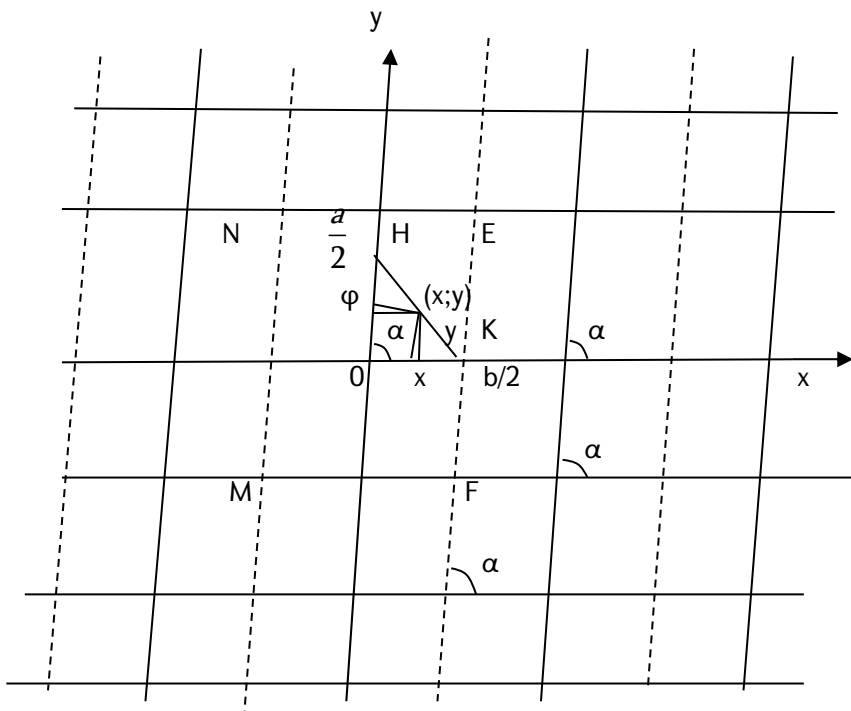

## ՄԱԹԵՄԱՏԻԿԱ

Մոտակա գծերից  $a_1$ -ը և  $b_1$ -ը, կգտնենք հետևյալ բանաձևերով.

$$\begin{cases} a_1 = y \cdot \sin \alpha \\ b_1 = x \sin \alpha \end{cases} \quad \text{և} \quad \begin{cases} 0 \leq a_1 \leq \frac{a}{2} \sin \alpha \\ 0 \leq b_1 \leq \frac{b}{2} \sin \alpha \end{cases}$$

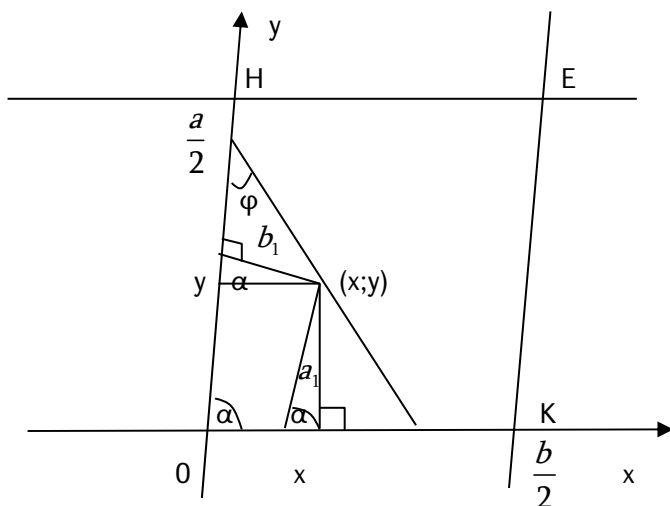

Եթե նշանակենք  $A$ -ով և  $B$ -ով այդ գծերը հատելու հավանականությունները ապա, ըստ Բյուֆոնի խնդրի, կունենանք

$$P(A) = \frac{\ell}{\frac{\pi a}{2} \sin \alpha} = \frac{4\ell}{\pi a \sin \alpha} \quad \text{և}$$

$$P(B) = \frac{\ell}{\frac{\pi b}{2} \sin \alpha} = \frac{4\ell}{\pi b \sin \alpha}$$

Որպեսզի հաշվենք  $P(A + B)$ -ն, օգտվենք հավանականությունների գումարման թեորեմից՝  $P(A + B) = P(A) + P(B) - P(A \cdot B)$

## ՄԱԹԵՄԱՏԻԿԱ

Հաշվենք  $P(A \cdot B)$ -ն, այսինքն հավանականությունը, որ ասեղը միաժամանակ հատում է երկու գծերը: Դրա համար միաժամանակ պետք է տեղի ունենան հետևյալ պայմանները.

$$\begin{cases} 0 \leq x \leq \ell \frac{\sin \varphi}{\sin \alpha} & \varphi \in \left[0; \frac{\pi}{2}\right] \\ 0 \leq y \leq \ell \frac{\sin(\alpha + \varphi)}{\sin \alpha} & \varphi \in \left[0; \frac{\pi}{2}\right] \end{cases}$$

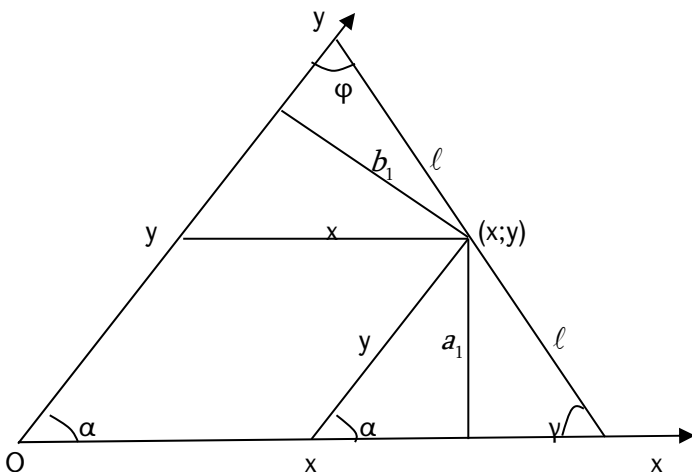

Քանի որ  $\gamma = \pi - (\alpha + \varphi)$  ուստի  $\sin \gamma = \sin(\pi - (\alpha + \varphi)) = \sin(\alpha + \varphi)$

Հաշվենք Օքսֆ տարածության մեջ նշված պայմանին բավարարող տիրույթի ծավալը.

$$\begin{aligned} V &= \int_0^{\frac{\pi}{2}} \int_0^{\ell \frac{\sin \varphi}{\sin \alpha}} \ell \frac{\sin(\alpha + \varphi)}{\sin \alpha} \cdot \sin \alpha dx d\varphi = \int_0^{\frac{\pi}{2}} \ell \cdot \sin(\alpha + \varphi) \cdot \ell \frac{\sin \varphi}{\sin \alpha} d\varphi = \\ &= \ell^2 \int_0^{\frac{\pi}{2}} \frac{\sin(\alpha + \varphi) \cdot \sin \varphi}{\sin \alpha} d\varphi = \frac{\ell^2}{\sin \alpha} \int_0^{\frac{\pi}{2}} \frac{1}{2} (\cos \alpha - \cos(\alpha + 2\varphi)) d\varphi = \\ &= \frac{\ell^2}{2 \sin \alpha} \cdot \left( \frac{\pi}{2} \cos \alpha - \frac{1}{2} \sin(\alpha + 2\varphi) \right) \Big|_0^{\frac{\pi}{2}} = \frac{\ell^2}{2 \sin \alpha} \left( \frac{\pi}{2} \cos \alpha + \sin \alpha \right) \end{aligned}$$

## ՄԱԹԵՄԱՏԻԿԱ

Հաշվենք

$$P(A \cdot B) = \frac{\frac{\ell^2}{2 \sin \alpha} \left( \frac{\pi}{2} \cos \alpha + \sin \alpha \right)}{\frac{\pi a b}{2 \cdot 2 \cdot 2}} = \frac{4 \ell^2 \left( \frac{\pi}{2} \cos \alpha + \sin \alpha \right)}{\pi a b \sin \alpha}$$

Ուստի  $P(A + B)$ -ի համար կստանանք

$$P(A + B) = \frac{4 \ell}{\pi a \sin \alpha} + \frac{4 \ell}{\pi b \sin \alpha} - \frac{4 \ell^2 \left( \frac{\pi}{2} \cos \alpha + \sin \alpha \right)}{\pi a b \sin \alpha} = \frac{4 \ell (a + b) - 4 \ell^2 \left( \frac{\pi}{2} \cos \alpha + \sin \alpha \right)}{\pi a b \sin \alpha}$$

$$\text{Վերջնականապես } P = \frac{4 \ell (a + b) - 4 \ell^2 \left( \frac{\pi}{2} \cos \alpha + \sin \alpha \right)}{\pi a b \sin \alpha}:$$

**Խնդիր 3:** Հարթությունը տողված է զուգահեռ ուղիղներով: Ընդ որում յուրաքանչյուր ուղիղի հարևան զուգահեռ ուղիղներից մեկը գտնվում է նրանից  $a$  հեռավորության վրա, իսկ մյուս հարևան զուգահեռ ուղիղը  $b$  հեռավորության վրա: Հարթության վրա պատահականորեն նետվում է  $\ell$  երկարությամբ ասեղը: Գտնել հավանականությունը, որ ասեղը չի հատի ոչ մի գիծ ( $\ell < \min(a; b)$ ):

**Լուծում:** Նորից, ինչպես Բյուֆոնի խնդրում, ասեղի դիրքը հարթության վրա տանք  $(x; \alpha)$  թվազույգով որտեղ  $x$ -ը ասեղի կենտրոնի հեռավորությունն է մոտակա գծից, իսկ  $\alpha$ -ն ասեղի գծից մեկի հետ կազմած անկյունն է: Նշենք, որ ասեղի նետման արդյունքում հնարավոր է տեղի ունենան երկու պատահարներ՝

$A = \{ \text{ասեղի կենտրոնը կընկնի } a \text{ հեռավորություն ունեցող երկու գծերի միջնամաս} \}$

$B = \{ \text{ասեղի կենտրոնը կընկնի } b \text{ հեռավորություն ունեցող երկու գծերի միջնամաս} \}$

$$\text{Հեշտ է տեսնել, որ } P(A) = \frac{a}{a+b}, \quad P(B) = \frac{b}{a+b}:$$

Նշանակենք  $C$ -ով պատահարը, որ ասեղը չի հատի ոչ մի գիծ, ուստի ըստ լրիվ հավանականության բանաձևի կունենանք.

## ՄԱԹԵՄԱՏԻԿԱ

$$P(C) = P(A) \cdot P(C / A) + P(B) \cdot P(C / B)$$

Ըստ Բյուֆոնի խնդրի

$$P(C / A) = 1 - \frac{2\ell}{\pi a}; \quad P(C / B) = 1 - \frac{2\ell}{\pi b}$$

Տեղադրելով ստացված արժեքները լրիվ հավանականության բանաձևի մեջ կստանանք՝

$$P(C) = \frac{a}{a+b} \left(1 - \frac{2\ell}{\pi a}\right) + \frac{b}{a+b} \left(1 - \frac{2\ell}{\pi b}\right) = 1 - \frac{2\ell}{\pi(a+b)} - \frac{2\ell}{\pi(a+b)} = 1 - \frac{4\ell}{\pi(a+b)}$$

**Խնդիր 4:** Հարթությունը տրոհված է իրարից  $b$  հեռավորության վրա գտնվող զուգահեռ ուղիղներով: Յուրաքանչյուր երկու հարևան ուղիղների միջնամասը  $k$ -1 զուգահեռ ուղիղներով բաժանում ենք  $k$  մասերի, ընդ որում  $i$ -րդ մասը ունի շերտի  $a_k > 0$  լայնություն՝  $b = a_1 + a_2 + \dots + a_k$ :

Հարթության վրա պատահականորեն նետում ենք  $\ell$  երկարության ասեղը՝  $\ell < \min(a_1, a_2, \dots, a_k)$ : Գտնել հավանականությունը, որ ասեղը չի հատի ոչ մի գիծ:

**Լուծում:** **Ցուցում:** Անհրաժեշտ է կրկնել բոլոր քայլերը որոնք նախորդ խնդրի լուծման ժամանակ կատարվեցին, միայն այն տարբերությամբ, որ նախորդում երկու  $a+b$  հեռավորություն ունեցող ուղիղների միջնամասը մեկ գծով բաժանված էր  $a$  և  $b$  հեռավորություններ ունեցող ուղիղ գծերով, այստեղ մասերի թիվը  $k$  է համապատասխանաբար՝  $a_1, a_2, \dots, a_k$  հեռավորություններով՝  $b = a_1 + a_2 + \dots + a_k$ :

Կստանանք 
$$P = 1 - \frac{2k\ell}{\pi b} :$$

### Օգտագործված գրականության ցանկ

1. Ա. Կ. Պողոսյան Վ. Ռ. Դավթյան Հավանականությունների տեսության և մաթեմատիկական վիճակագրության խնդիրների ժողովածու: Երևան Տնտեսագետ 2002թ. 270էջ:



## ՄԱԹԵՄԱՏԻԿԱ

2. Ա. Կ. Պողոսյան Վ. Ռ. Դավթյան Հավանականությունների տեսության և մաթեմատիկական վիճակագրության խնդիրների ժողովածու: Երևան Տնտեսագետ 2019թ. 309 էջ:
3. Ա. Կ. Պողոսյան Մ. Լ. Աղալովյան «Հավանականությունների տեսություն և մաթեմատիկական վիճակագրություն» դասընթացի ծրագիր և ստուգողական աշխատանքների կատարման մեթոդական ցուցումներ: Երևան «Մեկնարկ» 2020թ. 174 էջ:

### SOME GENERALIZATIONS OF BUFONE ' S PROBLEM

#### Arayik Poghosyan

EU, ASUE, PhD in Mathematics, Associate Professor

In the work some generalizations of a well-known french naturalist Bufone ' s problem on random throwing a  $2\ell$ -length needle at on a plane are being studied (the plane covered with  $\underline{a}$  distance parallel straight-lines) is studing when  $\ell < a$ . The case when  $\ell > a$  is discussed in [3].

Those cases are discussed when the plane is covered with 2 groups of parallel straights, the distance between two adjacent straight-lines of the first group is  $\underline{a}$  and the distance between two parallel adjacent straight-lines of the second group is  $\underline{b}$  and the straights of two groups are interacted at an  $\underline{\alpha}$  a cute angle. So in the 1-st case the plane is covered with rectangles network and in the 2-nd case with parallelograms network.

The cases when the straight-lines are only parallel but different groups have different distances are also considered.

In all the cases is considered the probability the needle intersects (or not) any line.

**Keywords.** *needle, plane (surface), straight, line, probability, rectangle, parallelogram, volume, integral, parallel, angle.*

### НЕКОТОРЫЕ ОБОБЩЕНИЯ ЗАДАЧИ БЮФОНА

#### Արայիկ Պոգոսյան

ЕУ, АГЭУ, к. ф.-м. н., доцент

В работе рассматриваются некоторые обобщения задачи известного французского математика XVIII века Бюфона об игле которая случайно бросается на плоскость, которая разделена параллельными прямыми расстояние которых равняется  $2a$ , длина иглы  $2r$  ( $r < a$ ), и в которой вычисляется вероятность того что игла пересечет хотя бы одну линию.

Случай когда  $r > a$  рассмотрен в [3].

В статье изучается тот случай, когда на плоскости две группы параллельных прямых пересекающихся под острым углом  $\alpha$  (случай  $\alpha = 90^\circ$  рассмотрим отдельно) причём расстояние соседних прямых для первой группы равняется  $a$ , а для прямых второй группы  $b$ .

Изучены также случаи когда прямые только параллельны, но разные группы имеют разные расстояния

Вовсех случаях вычисляется вероятность пересечения иглой хотя бы одну линию (или не пересечение).

**Ключевые слова.** игла, параллельные линии, пересечение, острый угол, вероятность, объем, интеграл.

Ընդունվել է փրփրոցութեան՝ 16.03.2021թ.

Գրախոսվել է՝ 03.05.2021թ.

---

DESIGN OF FEEDBACK CIRCUIT SYSTEM CONTROLLED BY  
ARTIFICIAL NEURAL NETWORK

**Astghik Hovhannisyan**

NAS RA, Candidate of Chemical Sciences  
ahovhan@gmail.com, +374 94 579282

**Avetik Baskovchyan**

EU, Chair of Information Technologies and Applied Mathematics,  
Postgraduate student  
baskovch@synopsys.com, +374 93 635069

**Artur Ghazaryan**

NPUA, Microelectronic Circuits and Systems Interfaculty, BA student  
gartur@synopsys.com, +374 94 920017

*A method of artificial neuronal network is presented. Analog differential formal neuron was designed. The presented neural network was used to control the feedback system. The simulation results is controlled by HSPICE simulation. The presented formal neurons have high noise immunity, high accuracy and low power consumption. It means they can be used in the analog circuits for controlling feedback systems. The disadvantage is high area.*

**Keyword:** *artificial neuronal network, formal neurons, multi-layered neural network, threshold, current-voltage-converter.*

**Introduction.** Currently, neural networks (NN) are effective way to identify, classify and associate images with simple and complex problems, such as multitasking, optimization and prediction. For developing artificial neuronal network need to design formal neurons (FN). There are two types of formal neurons, digital and analog differential formal neurons. FN are usually modeled on real biological neurons.

The FNs describes as an element of information processing. According to [1] the formal neurons can be represented as shown in Fig. 1, where  $x_i$  ( $i=1, 2, \dots, n$ ) is the input variable  $\omega_i$  ( $i=1, 2, \dots, n$ ) is the synaptic coefficient, “s” is a state function, and  $\varphi$  is an activation function.

## ԻՆՖՈՐՄԱՏԻԿԱ

There are a number of FN models that differ from each other in terms of state and activation functions, as well as synaptic (input) interactions.

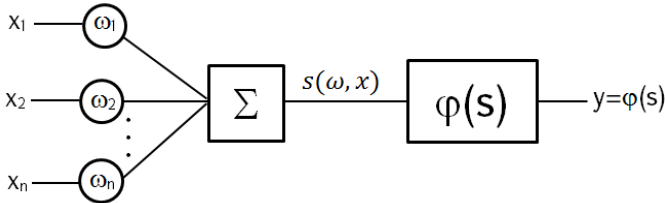

**Fig. 1 General view of the formal neuron**

The “s” state function determines the action of the weighted coefficients between the input variables and the  $\varphi$  activation function determines the output state of the neuron. The most popular state function is presented in the formula 1:

$$s(\omega, x) = \sum_{i=0}^n \omega_i x_i \quad (1)$$

Where  $\omega_0$  is the threshold and  $X_0=1$ .

Since the state functions are generally not limited, the activation functions are used to limit the output signal. There are basically 3 classes of activation functions:

- sigmoidal nonlocal functions,
- Functions around a localized center,
- Semi-centralized functions with several centers.

The appearance of the condition function is mainly determined by the activation function. Activation functions are defined as follows:

- Threshold function

$$\varphi(s) = \begin{cases} 1, & \text{if } s \geq 0 \\ 0, & \text{if } s < 0 \end{cases}, (2)$$

- Cross section function

$$\varphi(s) = \begin{cases} 1, & \text{if } s \geq a \\ s, & \text{if } a > s > -a \\ -1, & \text{if } s \leq -a \end{cases}, (3)$$

- Linear growth function

$$\varphi(s) = \begin{cases} s, & \text{if } s \geq a \\ 0, & \text{if } s < a' \end{cases} \quad (4)$$

## ԻՆՖՈՐՄԱՏԻԿԱ

---

- Liner function

$$\varphi(s) = as, (5)$$

- Sigmoid single-pole activation function

$$\varphi(s) = \frac{1}{1 + e^{-as}}, (6)$$

- Gaussian function

$$\varphi(s) = e^{-\frac{s^2}{\sigma^2}}: (7)$$

As already mentioned, neural networks are made up of formal neurons.

**Proposed analog differential formal neuron.** Differential formal neurons have high noise immunity, high accuracy and low power consumption. It means they can be used in the analog circuits for controlling feedback systems. Proposed analog differential formal neuron in presented Fig.3 According to the scheme, the system's own energy consumption is determined by the value of the current  $i_{\text{mirr}}$  and with mirror coefficients. The weights are represented by the input values of the input transistor valves P12, P13 and P14. which control the resistance of the channels, in parallel with which the sum value of the connection creates the  $\text{Sin}_{\text{out}}$  voltage by the law of charge of the RC capability.

Neuron has its own feedback. The differential pair of feedback multiplies the difference between  $\text{out}_{\text{neg}}$   $\mu$   $\text{Sin}_{\text{out}}$  by its own amplification coefficient and sends it to the negative input of the operating amplifier.

**Proposed artificial neuronal network.** A multi-layered neural network was built based on differential formal neuron. It consists of one input, one output synapse and hidden, two layers, six neurons

The network learning scheme is constructed using differential formal neurons is presented in the Fig. 4

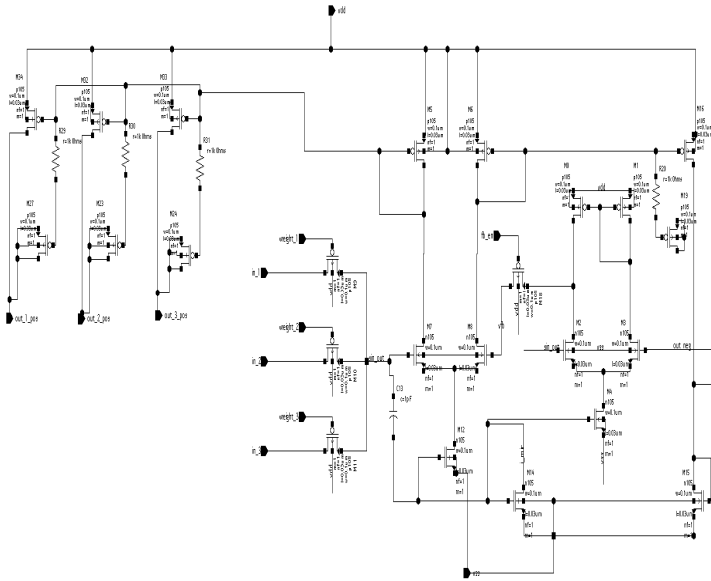

**Fig.3 Proposed differential formal neuron**

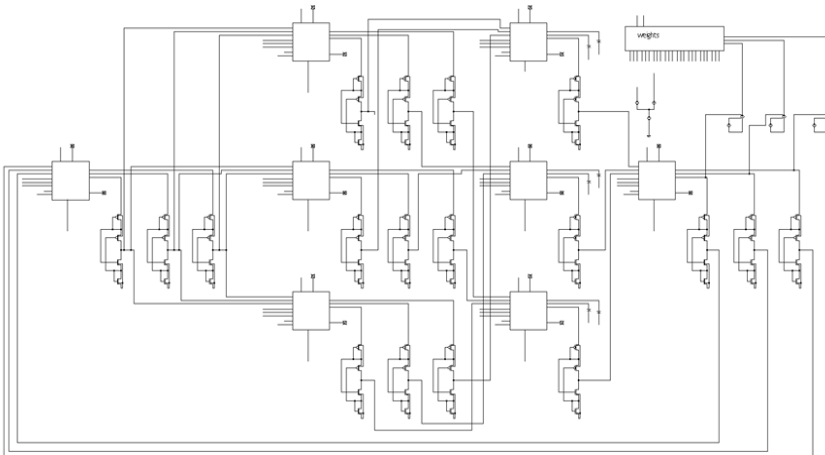

**Fig.4 The network learning scheme is using differential formal neurons**

## ԻՆՖՈՐՄԱՏԻԿԱ

**Results.** For the proposed differential formal neuron shown Fig 2 were done simulation using HSPICE simulator [2]. for a number of PVT corners including 3 main conditions (TT, FF, SS). The scheme of AC[3] simulation is presented in the Fig. 6

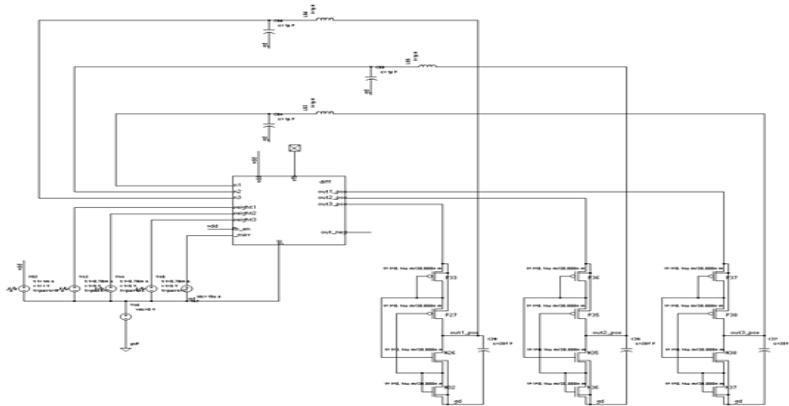

**Fig 6 The AC simulation scheme of differential formal neuron**

The results of AC simulation is shown in the table 2

*Table 2. The AC simulation results for diff. formal neuron*

PVT	Tern	GM	PM	DC G
TT	25	14.3	73.2	45.9
SS	-40	11.7	61.5	41.4
FF	125	16.9	84.6	51.7

Since the input of the circuit is controlled by the voltage and a current is generated at the output, a current-voltage-converter is required. The scheme of current-voltage-converter is presented in the Fig. 7

# ԻՆՖՈՐՄԱՏԻԿԱ

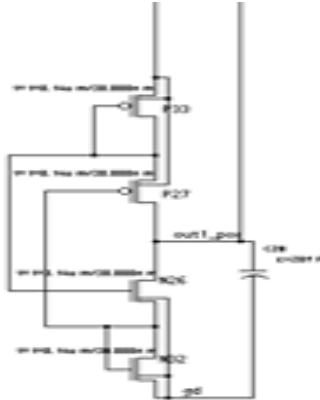

**Fig.7 The scheme of current-voltage-converter**

The simulation results for current-voltage converter is presented in the Fig. 8

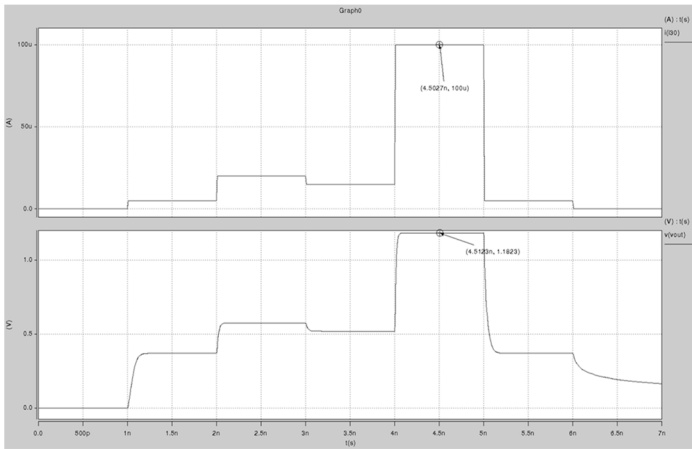

**Fig 8 The transient simulation results for current-voltage converter**

The simulation results for artificial neuronal network is presented in the Fig. 9



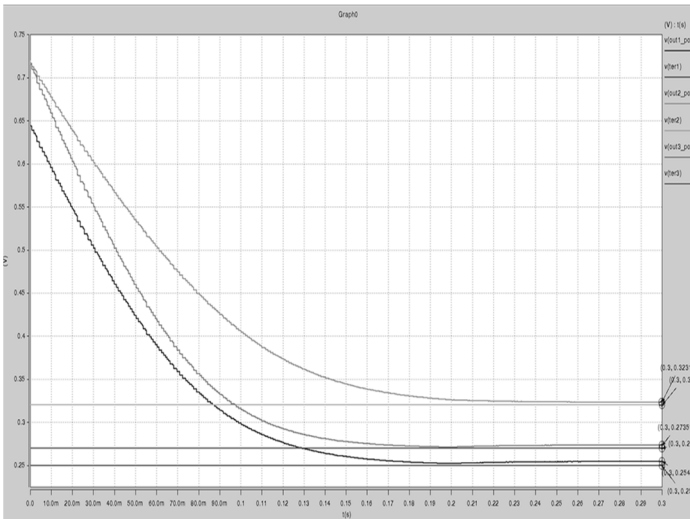

**Fig. 9 Graphical representation of network learning built using differential neural networks**

As can be seen from the figure above, the network aligned the outputs to approximately 0.23 V of the expected values. Depending on the offset of our system, starting from a certain value, it's can't bring the output closer to the expected value. For outputs, they are 46 mV for output\_1, 32 mV for output\_2, and 35 mV for output\_3.

As we have seen, the simulation of the teaching of only 8 neurons takes about 0.23 seconds to know in advance, and in this case it took 0.5 seconds, which is quite long. Dozens of hidden neurons are required for the simplest real network, which is not real with SPICE.

Therefore, a multi-layered neural network with MATLAB[8] program was built, which performs a layered filter at a frequency of 105 MHz. According to the program, 72 hidden neurons (non-differential) were required for the mentioned system, and the quality was 413. This value is excellent compared to the results shown in classic layered filters. This system can be used, for example, for high-precision filtration in receivers.

**Conclusion.** This article presents two new models of formal neurons: digital formal neuron and analog differential formal neuron. The

## ԻՆՖՈՐՄԱՏԻԿԱ

---

simulations performed according to the schemes show that the proposed options are high-speed, accurate and low-power circuits. The network learning scheme is constructed using differential formal neurons.

### REFERENCES

1. [https://en.wikipedia.org/wiki/Artificial\\_neural\\_network](https://en.wikipedia.org/wiki/Artificial_neural_network)
2. <https://news.synopsys.com/index.php?s=20295&item=122858>.
3. <https://techweb.rohm.com/knowledge/simulation/s-simulation/01-s-simulation/7916>
4. **O.H. PETROSYAN, V.P. GRIGORYANTS, G.A. KARAPETYAN, A.R. GRIGORYAN** Developing and investigating a method for digital formal neuron design - SEUA (POLYTECHNIC). The material is received 10.12.2013 – 23p
5. <https://ieeexplore.ieee.org/xpl/RecentIssue.jsp?punumber=72>
6. **Заенцев И.В.** Нейронные сети: основные модели: Учебное пособие.: Воронеж, 1999. – 76 с
7. **Baker, Kevin Thiele, Johan Huijsing**, A High Swing CMOS telescopic operational amplifier, by Anton 2000.
8. <https://en.wikipedia.org/wiki/MATLAB>
9. <https://www.mathworks.com/discovery/neural-network.html>

### ПРОЕКТИРОВАНИЕ СИСТЕМЫ ОБРАТНОЙ СВЯЗИ, УПРАВЛЯЕМОЙ ИСКУССТВЕННОЙ НЕЙРОННОЙ СЕТЬЮ

**Астхик Ованесян**

НАН РА, к.х.н.

**Аветик Басковчян**

ЕУ, кафедра Информационных технологий и прикладной математики, аспирант

**Артур Казарян**

НПУА, кафедра “Микроэлектронные схемы и системы”, бакалавр

Представлен метод искусственной нейронной сети. Был разработан аналоговый дифференциальный формальный нейрон. Представленная

## ԻՆՖՈՐՄԱՏԻԿԱ

нейронная сеть использовалась для управления системой обратной связи. Результаты моделирования контролируются моделированием HSPICE. Представленные формальные нейроны обладают высокой помехоустойчивостью, высокой точностью и низким энергопотреблением. Их можно использовать в аналоговых схемах для управления системами обратной связи. Недостаток большая площадь.

**Ключевые слова:** искусственная нейронная сеть, формальные нейроны, многослойная нейронная сеть, порог, преобразователь ток-напряжение.

### ԱՐՀԵՏՍԱԿԱՆ ՆԵՅՐՈՆԱՅԻՆ ՑԱՆՑՈՎ ՂԵԿԱՎԱՐՎՈՂ ՇԵՏԱԴԱՐՁ ԿԱՊԻ ՀԱՄԱԿԱՐԳԻ ՆԱԽԱԳԾՈՒՄԸ

#### Աստղիկ Հովհաննիսյան

ՀՀ ԳԱԱ, ք.գ.թ.

#### Ավետիք Բակոսյան

ԵՀ, ՏՏ և կիրառական մաթեմատիկայի ամբիոն, ասպիրանտ

#### Արթուր Ղազարյան

ՀԱՊՀ, Միկրոէլեկտրոնային սխեմաների և համակարգերի ամբիոն, բակալավր

Ներկայացված է արհեստական նեյրոնային ցանցի մեթոդ: Նախագծվել է անալոգային դիֆերենցիալ ֆորմալ նեյրոն: Ներկայացված նեյրոնային ցանցը կիրառվել է հետադարձ կապի համակարգերի ղեկավարման համար: Մոդելավորումը իրականացվել է HSPICE գործիքի միջոցով: Ներկայացված ֆորմալ նեյրոնները ունեն բարձր աղմկակայունություն, բարձր ճշտություն և օժտված են ցածր էներգասպառմամբ: Կարող են կիրառվել անալոգային սխեմաներում՝ հետադարձ կապերում: Ներկայացված աշխատանքի թերություն է հանդիսանում մեծ մակերեսը:

**Հիմնաբառեր.** արհեստական նեյրոնային ցանց, ֆորմալ նեյրոն, բազմաշերտ նեյրոնային ցանց, շեմ, հոսանք-լարում փոխակերպիչ

*Ընդունվել է տպագրության՝ 27.02.2021թ.*

*Գրախոսվել է՝ 19.04.2021թ.*

## ԻՆՖՈՐՄԱՏԻՎԱ

### ՕՆԼԱՅՆ ԳՆՈՒՄՆԵՐԸ ԱՊԱՀՈՎ ԴԱՐՁՆԵԼՈՒ ՆՊԱՏԱԿՈՎ ԲԼՈԿՉԵՅՆ ՀԱՄԱԿԱՐԳՈՒՄ ԷՍԿՐՈՈՒ ՀԱՇՎԻ ՄՇԱԿՈՒՄԸ

#### **Գևորգ Մարգարով**

ՀԱՊՀ, ՏՀՏԷ ինստիտուտ, ՏԱԾԱ ամբիոն, Կ.գ.թ. պրոֆեսոր  
mgi@polytechnic.am, +374 93 401895

#### **Ալեքսանդր Մարտիրոսյան**

ՀԱՊՀ, ՏՀՏԷ ինստիտուտ, ՏԱԾԱ ամբիոն, ուսանող  
alexandr.martirosyan2000@gmail.com, +374 94 943337

#### **Վլադիմիր Աբրամյան**

ՀԱՊՀ, ՏՀՏԷ ինստիտուտ «Էլեկտրոնային տեխնիկա» ամբիոն,  
ուսանող vladimir.abramyan.00@gmail.com, +374 93 488775

Ինտերնետի և վեբ կայքերի օրեցօր ավելացումը հանգեցնում է մարդկանց ավելի խորը ներգրավվածության այդ ոլորտներում, որոնց մեջ իրենց մեծ ավանդն ունեն օնլայն խանութները: Օնլայն գնումները ավելի ապահով և թափանցիկ դարձնելու համար մշակվել է էսկրոու հաշիվը:

Մշակված ծրագիրը թույլ է տալիս կատարել օնլայն գնումներ, որտեղ որպես երաշխավոր երկու կողմերի միջև հանդիսանում է բլոկչեյնում գրված ծրագրային կոդը, որն իրենից ներկայացնում է էսկրոու հաշիվ, որում մինիմալիզացված է մարդկային գործոնը:

Ծրագիրը իրականացնելու համար որպես սերվեր ընտրվել է Ethereum բլոկչեյն համակարգը, որպես ճկուն, արագագործ, ապակենտրոնացված համակարգ, Solidity ծրագրավորման լեզուն, որպես առավել հարմար լեզու Ethereum-ի բլոկչեյնի համար և ERC20 ստանդարտի տրեյսերը որպես առավել տարածված արժույթի տեսակ Ethereum բլոկչեյնում:

Արդյունքում ստեղծվել է մի համակարգ, որում երաշխավորվում է օնլայն գործարքների թափանցիկությունը և մարդկային գործոնի մինիմալացումը, դարձնելով օնլայն գործարքներն առավել հուսալի:

**Հիմնաբառեր.** Ethereum, smart contract, ERC20, բլոկչեյն, էսկրոու:

## ԻՆՖՈՐՄԱՏԻԿԱ

**Ներածություն:** Մեր օրերում մեծ արդիականություն են ստացել առցանց ֆինանսական գործարքները, և նրանց արդիականացմանը զուգահեռ բարձրացել է ապահովության և հուսալիության պահանջը: Այդ ամենին զուգահեռ մեծ աղմուկ են բարձրացրել և մեծ հանրաճանաչություն են ձեռք բերել բլոկչեյն համակարգի վրա աշխատող կրիպտոարժույթները, որոնցից առավել հայտնիներն են՝ Bitcoin-ը, Ether-ը, Litecoin-ը: Խնդրի լուծման համար որպես սերվեր ընտրվել է բլոկչեյն համակարգը, քանի որ այն երաշխավորում է գործարքների ապահովությունը, թափանցիկությունը և հուսալիությունը: Բլոկչեյն համակարգը միակ ապակենտրոնացված համակարգն է, որը կարողացավ լուծել կրկնակի ծախսման (double-spending) [1] խնդիրը տվյալ համակարգերում: Ethereum բլոկչեյն համակարգը մեզ թույլ է տալիս ոչ միայն կատարել ֆինանսական փոխանցումներ, այլ նաև խելացի պայմանագրերի (smart contract) [2] օգնությամբ ստեղծել ապակենտրոնացված ծրագրեր, որոնք բլոկչեյնում տեղակայվելուց հետո կաշխատեն առանց խարդախությունների և առանց 3-րդ կողմի վերահսկողության կամ միջամտության:

Օգտվելով Ethereum բլոկչեյն համակարգի հնարավորություններից՝ մշակվել է օնլայն խանութների առևտրային համակարգ, որտեղ մինիմալացվել են գնորդի/սպառողի գնում կատարելու ժամանակ առաջացող վտանգները:

Որպես նման խարդախության օրինակ՝ կարող է դիտարկվել գնորդի կողմից ինչ որ գումարի փոխանցումը վաճառողին, բայց դրա դիմաց ոչինչ չստանալը:

**Բլոկչեյն:** Բլոկչեյնը (blockchain) որոշ կանոնների համաձայն կառուցված, տեղեկատվություն պարունակող, անընդհատ հաջորդական բլոկների շղթա է [3]: Ցանկացած բլոկ պարունակում է՝

- ID - բլոկի համարը,
- Nonce – թիվ, որը մայներները (miner) գտնում են մայնինգի (mining) ժամանակ,
- Data – որի մեջ պահվում են տվյալներ,
- Prev hash – նախորդ բլոկի հեշ,
- Hash – տվյալ բլոկի հեշ:

## ԻՆՖՈՐՄԱՏԻԿԱ

Բլոկչեյնի պարզեցված տարբերակը ներկայացված է ստորև (նկ 1):

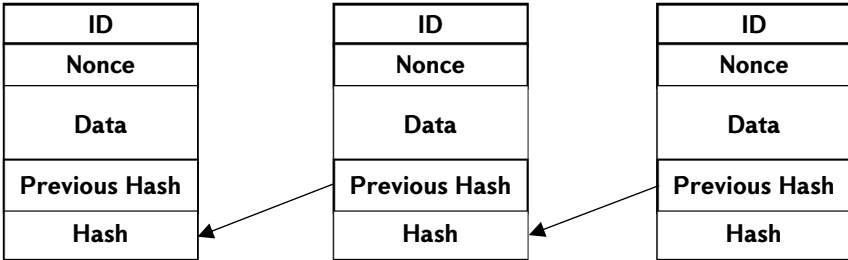

Նկ 1: Բլոկչեյնի պարզեցված տարբերակ

Բացառություն է կազմում առաջին բլոկը, որի prev hash-ը բաղկացած է զրոներից: Բլոկի մեջ ցանկացած տվյալի փոփոխություն հանգեցնում է նրա hash արժեքի փոփոխության:

Նոր բլոկների ստեղծման գործունեությունը (հեշ արժեքի հաշվումը)՝ որն արվում է կրիպտոարժույթների գործունեությունն ապահովելու համար, կոչվում է մայնինգ[4]: Այն մարդկանց, ովքեր զբաղվում են մայնինգով անվանում են մայներներ:

### Բլոկների ստեղծման գործընթացը:

- Նախապես տրվում է մայնինգի բարդությունը, որն իրենից ներկայացնում է ստացվող հեշ արժեքի սկզբնական 0-ների քանակը: Ինչքան մեծ է այդ թիվը, այնքան ավելի դժվար է գտնել համապատասխան հեշ:
- Ապա վերցվում է բլոկի ID-ն, նախորդ բլոկի հեշ արժեքը(prev hash) և այն ինֆորմացիան, որը պետք է գրվի տվյալ բլոկում(Data):
- Հետո մայներները սկսում են փնտրման եղանակով՝ ամեն անգամ փոխելով Nonce-ի արժեքը, հաշվել բլոկի հեշը(SHA-256[5] ալգորիթմով), մինչև որ այն բավարարի նախապես տրված բարդությանը:
- Հեշը գտնելուց և մնացած մայներների կողմից հաստատվելուց հետո այն ավելանում է բլոկչեյնում որպես նոր բլոկ, իսկ հեշը գտած մայները ստանում է պարգևատրում կրիպտոարժույթի տեսքով:

## ԻՆՖՈՐՄԱՏԻԿԱ

Այս եղանակով բլոկների ստեղծման, վավերացման և պարզևստրման գործընթացը կոչվում է proof-of-work[6]:

Բլոկչեյնը լուծում է ապահովության գրեթե բոլոր խնդիրները, և գործնականում այն հնարավոր չէ կտրել:

**Ethereum բլոկչեյն:** Ethereum[7] բլոկչեյնի առավելություններից են բլոկների ստեղծման համեմատ կարճ ժամանակը և բլոկի համեմատ մեծ ծավալը, որոնք թույլ են տալիս ավելի կարճ ժամանակում ավելի մեծ ինֆորմացիա գրել բլոկների մեջ: Ethereum բլոկչեյնը իր մեջ ներառում է հնարավորություն՝ գրել ծրագրեր կամ, այլ կերպ ասած, խելացի պայմանագրեր(smart contract), որոնք կաշխատեն հենց բլոկչեյնի վրա: Հիմնական օգտագործվող ծրագրավորման լեզուն Solidity-ն է: Եթե կոդում կատարվում է փոփոխություն բլոկչեյնի վրա, ապա այն գրվում է նոր բլոկում որպես գործարք(transaction): Որպեսզի բլոկները չձանրաբեռնվեն մեծ հաշվարկների պատճառով կամ չընդհատվեն, օրինակ անվերջ ցիկլերի պատճառով, ցանկացած ֆունկցիայի գործողություն՝ որը կարող է առաջացնել գործարք, ծախսում է համապատասխան gas: Gas-ը վճար է, որը անհրաժեշտ է Ethereum բլոկչեյնի հարթակում գործարքը հաջողությամբ իրականացնելու համար: Gas-ը օգտագործվում է Ethereum վիրտուալ մեքենայի(EVM) ռեսուրսների բաշխման համար, որպեսզի ապակենտրոնացված ծրագրերը, ինչպիսիք են՝ սմարթ-կոնտրակտները(smart contract), կարողանան ինքնուրույն կատարվել ապահով և ապակենտրոնացված ձևով[8]:

**Խնդրի բնույթը:** Օնլայն խանութներում գնումները ավելի թափանցիկ և ապահով դարձնելու համար առաջարկվել է Էսկրոու հաշիվի մշակումը: Այն աշխատելու է Ethereum բլոկչեյնի վրա, Solidity ծրագրավորման լեզվով, իսկ որպես արժույթ օգտագործվելու է ERC20 ստանդարտի ցանկացած տոկեն:

Էսկրոուն համակարգ է(հատուկ հաշիվ), որում ֆինանսական գործիքը կամ ակտիվը պահվում է երրորդ կողմի կողմից, մինչև բոլոր պայմանների բավարարումը[9]: Այլ կերպ ասած, երրորդ կողմը, որին անվանում են Էսկրոու գործակալ, հանդիսանում է գործարքի կատարման երաշխավոր:

## ԻՆՖՈՐՄԱՏԻԿԱ

ERC20-ը իրենից ներկայացնում է ստանդարտ՝ փոխադարձաբար փոխարինելի տոկենների համար: Այլ բառերով ասած, նրանք ունեն հատկություն, որը ստիպում է յուրաքանչյուր տոկեն լինի նույնը (տեսակով և արժեքով) ինչ-որ մեկ այլ տոկեն: Այն ապահովում է այնպիսի ֆունկցիաներ, ինչպիսիք են՝ տոկենների փոխանցում մի հաշվից մյուսը, հաշվի ընթացիկ տոկենի ստացում և ցանցում առկա տոկենների ընդհանուր քանակի ստացում: Բացի դրանցից, այն նաև ունի որոշ այլ գործառույթներ, մասնավորապես՝ թույլատրումը, որ հաշվի վրա գտնվող ինչ-որ քանակի գումար կարող է ծախսվել երրորդ կողմի կողմից:

**Խնդրի լուծումը:** Խնդրի լուծման համար առաջարկվել է Էսկրոուի հետևյալ տարբերակը:

1. Վաճառողին պետք է կցված լինի որոշում կայացնողի հասցե և այն մաքսիմալ ժամանակը, որի ընթացքում ապրանքը պետք է հասնի գնորդին: Որոշում կայացնողը վաճառողի և գնորդի միջև տարածայնությունների դեպքում պետք է կայացնի որոշում, գումարը նրանցից մեկին փոխանցելու վերաբերյալ: Ցանկալի է, որ որոշում կայացնողի հասցեն լինի վստահելի հասցեների ցանկից:

2. Գնորդը վաճառողից գնում կատարելու համար ստեղծում է նոր վճարում և գումարը փոխանցում պայմանագրին:

3. Վաճառողի կողմից ապրանքի ուղարկումը և գնորդի կողմից ստացումը հաստատվելուց հետո վաճառողը պետք է դիմի պայմանագրին՝ գումարը ստանալու համար:

4. Եթե վաճառողը չի հաստատել ապրանքի ուղարկումը, իսկ գնորդը՝ ապրանքի ստացումը, ապա ժամանակը լրանալուց հետո գնորդը կարող է դիմել պայմանագրին և ետ ստանալ իր գումարը:

5. Եթե վաճառողը հաստատել է ապրանքի ուղարկումը, բայց գնորդը չի հաստատել ստացումը, ապա ժամանակը լրանալուց հետո որոշում կայացնողը կարող է կայացնել որոշում գումարը նրանցից մեկին փոխանցելու վերաբերյալ:

Ծանոթանանք կողի առանձին դրվագներին: Ունենք 2 ստորուստուրա՝

- Paymant
- SellerInfo



## ԻՆՖՈՐՄԱՏԻԿԱ

Payment ստրուկտուրան իր մեջ ներառում է ինֆորմացիա վճարման մասին:

- `_amount` դաշտը նկարագրում է վճարման գումարի չափը
- `_endTime`-ը նկարագրում է այն վերջնական ժամանակը (Unix `time[10]` տեսքով), որից հետո գնորդը կամ վաճառողը իրավունք կունենա դիմել որոշում կայացնողին իր օգտին որոշում կայացնելու համար:
- `_decisionMaker`-ը տվյալ վճարման համար որոշում կայացնողի հասցեն է:
- `_deliveryApproved`-ը տրամաբանական փոփոխական է, որը նկարագրում է ապրանքի հասնելը հասցեատիրոջը:
- `_provisionApproved`-ը նույնպես տրամաբանական փոփոխական է, որը նկարագրում է վաճառողի կողմից ապրանքի ապահով ուղարկումը հասցեատիրոջը:

`SellerInfo` ստրուկտուրան իր մեջ ներառում է ինֆորմացիա վաճառողների մասին:

- `_decisionMaker`-ը տվյալ վաճառողից գնում կատարելու դեպքում որոշում կայացնողի հասցեն է:
- `_escrowTime`-ը տվյալ վաճառողից գնում կատարելու դեպքում՝ վաճառողից գնորդ ապրանքի տեղափոխման մաքսիմալ ժամանակահատվածն է վայրկյաններով:
- `_buyerAddresses`-ը տվյալ վաճառողի գնորդի հասցեներն են:
- `_buyerPaymentIds`-ը բանալի-արժեք տիպի փոփոխական է, որտեղ յուրաքանչյուր գնորդի հասցեին համապատասխանում է վճարման ID-ների բազմություն:

Գլոբալ փոփոխականներից ուշադրության են արժանի `_sellers` և `payments` բանալի-արժեք զույգերը, որոնցից առաջինի դեպքում յուրաքանչյուր վաճառողի հասցեին համապատասխանում է `SellerInfo` ստրուկտուրա, իսկ երկրորդի դեպքում յուրաքանչյուր ամբողջ թվի համապատասխանում է `Payment` ստրուկտուրա:

- Սմարթ-կոնտրակտը բլոկչեյնում տեղակայելու համար կոնստրուկտորի պարամետր տալիս ենք այն `ERC20` տոկենի հասցեն, որը պետք է օգտագործվի որպես արժույթ առևտրի ժամանակ:

## ԻՆՖՈՐՄԱՏԻԿԱ

- Վաճառողը պետք է ընտրի իր գործարքների համար որոշում կայացնողի հասցե՝ կանչելով *changeDecisionMaker(address newDecisionMaker)* ֆունկցիան և գործարքի մաքսիմալ ժամանակը՝ կանչելով *changeEscrowTime(uint newEscrowTime)* ֆունկցիան, որոնք կգրվեն համապատասխան SellerInfo ստրուկտուրայի մեջ:
- Գնորդը պետք է գնում կատարելու դեպքում արժույթը փոխանցի պայմանագրին՝ կանչելով *createPayment(address seller, uint amount)* ֆունկցիան:
- Ապրանքը ուղարկելուց հետո վաճառողը պետք է կանչի *approveProvision(address buyer, uint paymentId)* ֆունկցիան, որպեսզի հաստատի ապրանքի ուղարկումը, իսկ գնորդը ապրանքը ստանալուց հետո պետք է կանչի *approveDelivery(address seller, uint paymentId)* ֆունկցիան՝ ապրանքի ստացումը հաստատելու համար:
- Բարեհաջող գործարքից հետո վաճառողը կարող է կանչել *getTokenFromContract(address buyer, uint paymentId)* ֆունկցիան՝ պայմանագրից գումարը ստանալու համար:
- Եթե վաճառողը չի հաստատել ապրանքի ուղարկումը, իսկ գնորդը՝ ապրանքի ստացումը, ապա ժամանակը լրանալուց հետո գնորդը կարող է կանչել *withdraw(address seller, uint paymentId)* ֆունկցիան պայմանագրից գումարը ետ ստանալու համար:
- Եթե վաճառողը հաստատել է ապրանքի ուղարկումը, բայց գնորդը չի հաստատել ստացումը, ապա ժամանակը լրանալուց հետո որոշում կայացնողը կարող է կանչել *makeDecision(address seller, address buyer, uint paymentId, bool transferToBuyer)* ֆունկցիան որոշում կայացնելու համար:

Բոլոր ֆունկցիաներում երաշխավորվում է կողի ճշգրիտ աշխատանքը: Օրինակ՝ վաճառողը չի կարող կանչել *makeDecision(address seller, address buyer, uint paymentId, bool transferToBuyer)* կամ օրինակ՝ գնորդը չի կարող կանչել *approveProvision(address buyer, uint paymentId)* ֆունկցիան:

## ԻՆՖՈՐՄԱՏԻԿԱ

Ցանկացած փոփոխություն գրացվում է բլոկչեյնում log-երի տեսքով event-ների շնորհիվ, որը թույլ է տալիս ցանկացած մարդու տեսնել գործարքների պատմությունները: Event-ները հետևյալն են՝

Ամբողջական կոդին կարող եք ծանոթանալ հետևյալ հղումով՝ <https://github.com/alexandr-martirosyan/Escrow>

**Եզրակացություն:** Բլոկչեյնի վրա աշխատող Էսկրոու համակարգի կիրառումը օնլայն խանութներում լուծում է մի շարք ապահովության և թափանցիկության խնդիրներ և ունի բազմաթիվ առավելություններ: Դրանցից են՝

- Գործարքների թափանցիկությունը:
- Բլոկչեյնի ապահովությունը, որի շնորհիվ հնարավոր չէ կոտրել համակարգը:
- Մարդկային միջամտության մինիմալացումը:

Չնայած այդ ամենին, համակարգը ունի նաև որոշ թերություններ, որոնք թվարկված են ստորև:

- Այն ֆունկցիաները, որոնք կառաջացնեն փոփոխություն բլոկչեյնի վրա և հետևաբար, կառաջացնեն նոր գործարք, պետք է հավելյալ վճարվեն gas-ի համապատասխան արժեքով:
- Մարդկային միջամտությունը մինիմալացված է, բայց ամեն դեպքում գոյություն ունի:

### Օգտագործված գրականության ցանկ

1. **Jang, Jehyuk, and Heung-No Lee.** "Profitable double-spending attacks." *Applied Sciences* 10.23 (2020): 8477.
2. **Zou, Weiqin, David Lo, Pavneet Singh Kochhar, Xuan-Bach D. Le, Xin Xia, Yang Feng, Zhenyu Chen, and Baowen Xu.** "Smart contract development: Challenges and opportunities." *IEEE Transactions on Software Engineering* (2019).
3. **Генкин, Артем, and Алексей Михеев.** *Блокчейн: Как это работает и что ждет нас завтра.* Альпина Паблишер, 2017.
4. **Kroll, J. A., Davey, I. C., & Felten, E. W.** (2013, June). The economics of Bitcoin mining, or Bitcoin in the presence of adversaries. In *Proceedings of WEIS* (Vol. 2013, p. 11).

5. **Khovratovich, Dmitry, Christian Rechberger, and Alexandra Savelieva.** "Bicliques for preimages: attacks on Skein-512 and the SHA-2 family." In *International Workshop on Fast Software Encryption*, pp. 244-263. Springer, Berlin, Heidelberg, 2012.
6. **Nakamoto, Satoshi, and A. Bitcoin.** "A peer-to-peer electronic cash system." *Bitcoin*.—URL: <https://bitcoin.org/bitcoin.pdf> 4 (2008).
7. **Maldonado, Fatima Castiglione.** *Introduction to Blockchain and Ethereum: Use distributed ledgers to validate digital transactions in a decentralized and trustless manner*. Packt Publishing Ltd, 2018.
8. **Panescu, Adrian-Tudor, and Vasile Manta.** "Smart contracts for research data rights management over the ethereum blockchain network." *Science & Technology Libraries* 37.3 (2018): 235-245..
9. **Takahashi, Koji.** "Blockchain Technology for Letters of Credits and Escrow Arrangements." (2017).
10. **Ritchie, Dennis M., and Ken Thompson.** "The UNIX time-sharing system." *Bell System Technical Journal* 57.6 (1978): 1905-1929.

### РАЗРАБОТКА СЧЕТА ESCROW В СИСТЕМЕ БЛОКЧЕЙН, ЧТОБЫ СДЕЛАТЬ ПОКУПКИ В ИНТЕРНЕТЕ БЕЗОПАСНЫМИ

**Геворг Маргаров**

НПУА, институт ИТТЭ, кафедра ИБПО, к.т.н., профессор

**Александр Мартиросян**

НПУА, институт ИТТЭ, кафедра ИБПО, студент

**Владимир Абрамян**

НПУА, институт ИТТЭ, кафедра “Электрическая техника”, студент

Растущее количество веб-сайтов в интернете приводит к более глубокому вовлечению людей в те области, в которых интернет-магазины вносят большой вклад. Счет Escrow был разработан, чтобы сделать покупки в Интернете более безопасными и прозрачными.

Разработанная программа позволяет совершать онлайн-покупки, где в качестве гарантии между двумя сторонами используется

## ԻՆՖՈՐՄԱՏԻԿԱ

---

программный код, записанный в блокчейне, который представляет собой счет Escrow, в котором человеческий фактор сведен к минимуму.

Система блокчейна Ethereum была выбрана в качестве сервера для реализации программы, как гибкая, быстрая, децентрализованная система, язык программирования Solidity как наиболее подходящий язык для блокчейна Ethereum и токен ERC20 стандарта, как наиболее распространенный тип валюты в Ethereum блокчейн.

В результате была создана система, в которой гарантируется прозрачность онлайн-транзакций и человеческий фактор сведен к минимуму, что делает онлайн-транзакции более надежными.

**Ключевые слова:** Ethereum, smart contract, ERC20, блокчейн, эскроу.

### DEVELOPING AN ESCROW ACCOUNT ON THE BLOCKCHAIN SYSTEM TO MAKE ONLINE SHOPPING SECURE

**Gevorg Margarov**

NPUA, Institute of ITTE, Department of ISSD, PhD in Technical Sciences, Professor

**Aleksandr Martirosyan**

NPUA, Institute of ITTE, Department of ISSD, student

**Vladimir Abramyan**

NPUA, Institute of ITTE, Department of “Electrical Engineering”, student

The increasing number of websites and the development of the Internet leads to a deeper involvement of people in those areas in which online stores have a great contribution. The Escrow account has been developed to make online shopping more secure and transparent.

The developed program allows you to make online purchases, where as a guarantee between the two parties is the software code written in the blockchain, which is an Escrow account in which the human factor is minimized.

## ԻՆՖՈՐՄԱՏԻԿԱ

---

The Ethereum blockchain system was chosen as the server for the implementation of the program, as a flexible, fast, decentralized system, Solidity programming language as the most suitable language for the Ethereum blockchain, and ERC20 standard token as the most common currency type in the Ethereum blockchain.

As a result, a system has been created in which the transparency of online transactions is guaranteed and the human factor is minimized, making online transactions more reliable.

**Keywords:** Ethereum, smart contract, ERC20, blockchain, escrow.

*Ընդունվել է փպագրության՝ 27.02.2021թ.*

*Գրախոսվել է՝ 19.04.2021թ.*

## ԻՆՖՈՐՄԱՏԻՎ

### ԾՐԱԳՐԱՅԻՆ ԿՈՂԻ ԳԵՆԵՐԱՑՄԱՆ ՀԱՄԱՐ ՆԱԽԱՏԵՍՎԱԾ ՀԱՄԱԿԱՐԳԻ ԱՇԽԱՏԱՆՔԻ ՍԿԶՐՈՒՆՔԸ

#### **Գևորգ Մարգարով**

ՀԱՊՀ, ՏՀՏԷ ինստիտուտ, ՏԱԾԱ ամբիոն, Կ.Գ.Թ. պրոֆեսոր  
mgi@polytechnic.am, +374 93 401895

#### **Աղասի Սեյրանյան**

ՀԱՊՀ, ՏՀՏԷ ինստիտուտ, ՏԱԾԱ ամբիոն, ուսանող  
aghasi.seyranyan@gmail.com, +374 98 063431

#### **Նարեկ Նալթակյան**

ՀԱՊՀ, ՏՀՏԷ ինստիտուտ, ՏԱԾԱ ամբիոն, ուսանող  
nareknaltakyan1@gmail.com, +374 94 954838

#### **Ստեփան Աբրահամյան**

ՀԱՊՀ, ՏՀՏԷ ինստիտուտ, Սինոսիսի ուսումնական դեպարտամենտ,  
ուսանող  
stepan.abrahamyan@gmail.com, +374 91 811191

Վեր համակարգերը շրջապատում են մարդկանց ցանկացած ուղղությամբ, ամեն ինչ կապված է ինտերնետի հետ, և քանզի համակարգերի ծրագրավորումն իրականացվում է բարձր մակարդակի լեզուներով, շատ դեպքերում ծրագրային հարվածները կրկնվում են: Ծրագրավորողների աշխատանքը հեշտացնելու համար առաջարկվում է կողմի գեներացման համակարգ, որը ամբողջությամբ կամ մասնակիորեն կգեներացնի համակարգի համար անհրաժեշտ կոդը, ինչպես նաև քննարկվում է խնդրի լուծման մոդելը: Մոդելի աշխատանքի համար սկզբունքային են օգտատիրոջ կողմից ներմուծված մեթադաթադաները, որոնք իրենցից ներկայացնում են կողմի գեներատորի համար մուտքային տվյալների բազմություն, առանց որի գեներատորի աշխատանքը անհնար է պարկերացնել:

**Հիմնաբառեր.** կողմի գեներատոր, վեր համակարգեր, VCS, տվյալներ բազա, Java

**Ներածություն:** Վեր համակարգերի օգտագործումն առօրյա կյանքում դարձել է անհրաժեշտություն: Անհնար է 21-րդ դարի մարդու կյանքը պատկերացնել առանց այդ համակարգերի: Տվյալ համակար-

## ԻՆՖՈՐՄԱՏԻԿԱ

գերի օգտագործման մասշտաբները սկսվում են առցանց խանութներից և վերջանում պետական լուրջ կառույցներով: Վերջնական օգտագործողի տեսանկյունից վեբ համակարգերը արտաքինապես իրարից շատ են տարբերվում, սակայն ծրագրային կողի տեսանկյունից ունեն բազմաթիվ նմանություններ: Առաջին հայացքից տվյալ կողերն իրարից տարբերվում են թե՛ բիզնես լոգիկայի, թե՛ կողի մեջ տեղ գտած անվանումների բազմության տեսանկյունից, սակայն անտեսելով տվյալ լեզվի քերականական տարբերություններն ու ծրագրավորողների կողմից ներդրած անվանումները կարելի է եզրահանգել, որ այդ կողերն ունեն նմանություններ: Այս հոդվածում կառաջարկվի մի մոդել, որի աշխատանքի սկզբունքը հենց այդ նմանատիպ կողերի գեներացումն է: Կողի գեներատոր ասելով կարելի է հասկանալ մի համակարգ, որի աշխատանքի արդյունքը մեկ այլ ծրագրային համակարգի ամբողջությամբ, կամ մասամբ կողի գեներացումն է: Կողը գեներացնելու գաղափարը նոր չէ: Օրինակ՝ ծրագրից մեքենայական կողի ձևավորումը հորինվել է շատ վաղուց: Բարձր մակարդակի լեզվի կոմպիլատորները, ըստ էության, ցածր մակարդակի կողի գեներատորներ են: Բարձր մակարդակի լեզուների տարածման փուլում կողի գեներացիան նշանակում էր մեքենայական կողի ձևավորում: Այժմ, ավելի ու ավելի հաճախ, սա նշանակում է կողի գեներացիա բարձր մակարդակի լեզուներից մեկում: Ծրագրավորման հիմնական գաղափարներից մեկը՝ կրկնվող գործողությունների ավտոմատացումն է: Գեներատորները որպես մուտքային տվյալ ստանում են առարկայական տարածքի կառուցվածքը տվյալների և պարամետրերի մասին, կաղապարներ, որոնց համաձայն կատարվում է գեներացիան, և ելքի ժամանակ նրանք դուրս են բերում պատրաստի ծրագրային կող: Պայմանների և պարամետրերի ճիշտ տեղադրմամբ, գեներատորի ճիշտ մշակման դեպքում, ծրագրի մեծ մասը կարող է ավտոմատ կերպով գեներացվել. ծրագրավորողին մնում է միայն ձեռքով ավարտել մնացած աշխատանքը: Որպեսզի գեներատորի կողմից ստեղծվի ճիշտ ծրագրի կող, պետք է առկա լինեն հետևյալ երեք հիմնական բաղադրիչները (նկ. 1).

- Ծրագրի կողի շաբլոն (նմուշներ, որոնց համար կստեղծվի կողը):



## ԻՆՖՈՐՄԱՏԻԿԱ

- Առարկայական տիրույթի մետատվյալներ (կառուցվածքը, որը պետք է մոդելավորել ծրագրում):
- Առարկայական տիրույթի կանոններ (կանոններ, որոնք սահմանում են տիրույթի մետատվյալների կառուցվածքն ու վարքագիծը, սովորաբար դրանք կիրառվում են հենց գեներատոր ծրագրի մեջ):

Այս հիմնական հասկացությունները այս կամ այն ձևով պարունակվում են բոլոր կողի գեներատորներում: Ենթադրենք, որ գեներատորը դա մի ծրագիր է, որը գեներացնում է պարզ SELECT հարցումներ, ինչ որ մի աղյուսակի դաշտերի համար: Մետատվյալները կլինեն աղյուսակի և դրա դաշտերի անվանումները, շաբլոնը կներառի SELECT, FROM, WHERE, և այլ հիմնաբառերը և կնշի, թե որտե՞ղ կարելի է տեղադրել աղյուսակի և դաշտերի անվանումները: Առարկայական տիրույթի կանոնները կլինեն SELECT հարցում ստեղծելու կանոնները, աղյուսակների և դաշտերի հասկացությունները, ինչպես նաև տվյալների բազայի տեսության այլ կանոններ:

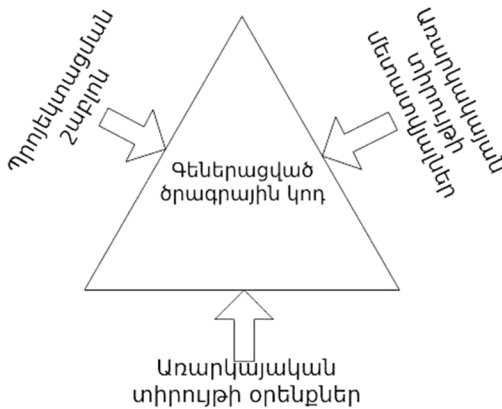

**Նկ. 1. Կողի գեներացման հիմնական բաղադրիչները**

**Խնդրի դրվածք:** Խնդրի դրվածքը հետևյալն է. պետք է ստեղծել կող գեներատորի համակարգ, որը կկարողանա թե՛ մասնակի և թե՛ ամ-

## ԻՆՖՈՐՄԱՏԻԿԱ

բողջությամբ գեներացնել մեկ այլ ծրագրային համակարգի կոդեր: Այն պետք է ունենա մի քանի ծրագրավորման լեզուների աջակցություն (support), քանի որ ներկայիս տեխնոլոգիապես զարգացած աշխարհում համակարգերն ու հավելվածները չեն գրվում մի ծրագրավորման լեզվով և ամեն լեզվի համար այն պետք է ունենա նրա ամենաարդիական տեխնոլոգիաների աջակցության հնարավորությունը ևս:

**Խնդրի լուծման առաջարկվող եղանակ:** Խնդրի լուծման առաջարկվող մոդելը կարող է մեծացնել ծրագրային հավելվածների ու տվյալ ծրագրային ապահովումների ստեծման առաջադրանքների (Task) վրա: Ներկայումս ստեղծվող համակարգերն իրենց ծավալով լինում են պարզից մինչև բարդ՝ Facebook, Google, Amazon: Բարդ համակարգերի ստեղծման համար աշխատում են թիմեր, որոնք բաղկացած են ծրագրավորողներից, պրոդուկտ մենեջերներից, թեստավորողներից և դիզայներներից: Տվյալ թիմերի աշխատանքն ավելի զուգահեռացնելու և արտադրողականությունը մեծացնելու համար օգտագործում են տարբերակի կառավարման համակարգեր (Version Control System կամ կրճատ VCS):

Ի՞նչ է «տարբերակի վերահսկման համակարգը» եւ ինչո՞ւ է այն լայն տարածում գտել: Տարբերակի վերահսկումը համակարգ է, որը ժամանակի ընթացքում գրանցում է ֆայլերի կամ հավաքածուների փոփոխությունները, որպեսզի օգտատերը կարողանա հիշել որոշակի տարբերակներ ավելի ուշ: Օրինակ՝ եթե խոսքը գնում է գրաֆիկական կամ վեբ դիզայների մասին, շատ անգամ անհրաժեշտ է լինում պահել պատկերի կամ նախագծի յուրաքանչյուր տարբերակը (որը դուք ամենից շատ կցանկանայիք), ապա շատ խելամիտ է օգտագործել Version Control System (VCS)-ը, այն հնարավորություն է տալիս վերադարձնել ընտրված ֆայլերը նախկին վիճակին, ամբողջ նախագիծը վերադարձնել նախորդ վիճակին, համեմատել ժամանակի ընթացքում տեղի ունեցած փոփոխությունները, տեսնել, թե ո՞վ է վերջին անգամ ձեւափոխել մի բան, որը կարող է խնդիր առաջացնել [1]: Այսպիսով, կող գեներատորի աշխատանքի համար առաջնային է vcs-ի հետ աշխատանքը, այսինքն գեներացված կոդը, որպես հիմնական կոդին միացման հարցում (pull request) ուղարկվում է vsc, իսկ հիմնական կոդերին

## ԻՆՖՈՐՄԱՏԻԿԱ

միանալու հարցը՝ միանգամի՞ց կմիանա, թե՞ փոփոխության ենթարկվելուց հետո, կորոշվի ծրագրավորողների կողմից: Սակայն, մինչև կորդի գեներացում պետք է օգտատիրոջ կողմից համակարգ ներմուծվեն գեներացվող կոդերի վերաբերյալ մետատվյալներ՝

### 1. VCS պրովայդերի ընտրություն

- a. Github- GitHub-ը աշխատանքի տարբերակների կառավարման, միաժամանակ աշխատանքի հնարավորություն տվող կորդի տեղադրման հարթակ է: Սա թույլ է տալիս աշխատակիցներին աշխատել նախագծերի վրա ցանկացած վայրից [2]:
- b. Gitlab - GitLab- ը DevOps- ի ամբողջական հարթակ է, որն առաքվում է որպես մեկ ծրագիր: Սա GitLab- ը դարձնում է եզակի և ստեղծում է պարզեցված ծրագրակազմի աշխատանքային հոսք՝ կազմակերպությանն ապակողպելով միավորված գործիքակազմի սահմանափակումներից [3]:
- c. Bitbucket - Bitbucket- ը վեբ սերվիս է նախագծերի հոստինգի և դրանք միասին մշակելու համար, հիմնված The Mercurial եւ Git տարբերակների կառավարման համակարգերի վրա: Ֆունկցիոնալությամբ նման է GitHub-ին, մի կողմից տարբերվում է ավելի փոքր օգտագործողի հիմքով, իսկ մյուս կողմից, որոշակի առավելություններ ունի՝ ոչ հրապարակային ռեպոսիտորիաներ տեղադրելու առումով, նրանց անվճար հոստինգի հնարավորությունը սահմանափակ թիմային չափերով՝ ոչ ավելի, քան հինգ հոգի և ավելի քիչ վարձ թիմի չափով, ինչպես նաև նախագծի առանձին ճյուղերի մակարդակով մուտքի իրավունքների կառավարումը [4, p. 241]:

2. Կոդ գեներատորի կապումը ընտրված VCS-ում օգտատիրոջ առկա հաշվի հետ

3. Տվյալ հաշվի մեջ առկա ռեպոզիտորիայի ընտրություն
4. Համակարգի անվանում
5. Ծրագրային ճարտարապետական մոդելի ընտրություն
  - a. Մոնոլիտ
  - b. Միկրոսերվիսային

## ԻՆՖՈՐՄԱՏԻԿԱ

Քանի որ վերը նշված մետատվյալները վերացական մակարդակում են գտնվում և կարևոր չէ, թե համակարգի գեներացման մեջ ինչ լեզու կամ տեխնոլոգիա է օգտագործվելու, ապա նրանք պետք է տրվեն ամենասկզբում: Այս կետերից հետո կատարվում է տվյալ ծրագրային համակարգին հատուկ լեզվի ու տեխնոլոգիաների ընտրություն: Քանի որ համակարգը չի կարող աջակցել (support) բոլոր ծրագրավորման տեխնոլոգիաներին ու լեզուներին, ապա դրանց ընտրությունը կկատարվի ըստ իրենց արդիականության ու պահանջարկի: Տվյալ համակարգի համար ընտրվել են 4 ծրագրավորման լեզուներ, իրենց տեխնոլոգիաներով՝

1. Java-Spring Framework
2. C#- ASP.net
3. JS- Node.js
4. Golang-Gorilla

Այս հոդվածում կներկայացվի համակարգի աշխատանքը Java ծրագրավորման լեզվի ընտրության դեպքում:

1. Փաթեթի անվանումը (package name)
2. Համակարգչի պորտի ընտրությունը
3. Օգտատիրոջ նույնականացման ալգորիթմի ընտրությունը
  - a. JWT - JSON Web Token (JWT) բաց ստանդարտ է (RFC 7519), որը սահմանում է կոմպակտ և ինքնամփոփ միջոց կողմերի միջև, որպես JSON օբյեկտ տեղեկատվությունն անվտանգ փոխանցելու համար: Այս տեղեկատվությունը կարելի է ստուգել և վստահել, քանի որ դրանք թվային կերպով ստորագրված են: JWT- ները կարող են ստորագրվել՝ օգտագործելով գաղտնի (HMAC ալգորիթմով) կամ հանրային / մասնավոր բանալիների զույգ՝ օգտագործելով RSA կամ ECDSA [5]:
  - b. OAuth 2.0 - OAuth 2.0-ը API-ի պատվիրակված մուտքի թույլտվության հարթակ է: Այն իր մեջ ներառում է հաճախորդներ, որոնք հայցում են տիրույթներ, որոնց սեփականատերերը թույլատրում են: Թույլտվության դրամաշնորհները փոխանակվում են մուտքի թոկենով և թարմացնում են նշանները (կախված հոսքից): Գոյություն ունեն հաճախոր-

## ԻՆՖՈՐՄԱՏԻԿԱ

---

դի և թույլտվության տարբեր սցենարների լուծման հոսքեր: JWT- ները կարող են օգտագործվել լիազորված սերվերների և ռեսուրսների սերվերների միջև կառուցվածքային թուկենների համար [6]:

- c. HTTP Sesion - Քանի որ HTTP-ն հաճախորդ-սերվերի պրոտոկոլ է, http session-ը բաղկացած է երեք փուլից.
  - i. Հաճախորդը հաստատում է TCP կապը (կամ այլ կապ, եթե TCP տրանսպորտային միջոցը չի օգտագործվում),
  - ii. Հաճախորդն ուղարկում է դիմում և սպասում պատասխանի,
  - iii. Սերվերը մշակում է դիմումը և ուղարկում պատասխան, որը պարունակում է կարգավիճակի կոդը և համապատասխան տվյալները: Սկսած HTTP/1.1-ից, կապը չի փակվում երրորդ փուլից հետո, քանի որ պատվիրատուին թույլատրվում է նախաձեռնել մեկ այլ խնդրանք: Այսինքն՝ կարելի է կրկնել երկրորդ եւ երրորդ փուլերը [7]:

#### 4. Տվյալերի բազայի տեսակի ընտրություն

- a. SQL
  - i. H2
  - ii. MySQL
  - iii. PostgreSQL
  - iv. Oracle SQL
  - v. MS SQL
  - vi. Maria DB
- b. No SQL
  - i. Mongo DB
  - ii. Cassandra
  - iii. Neo4j

#### c. Առանց տվյալների բազայի

5. Եթե 4-րդ կետում ընտրվել է SQL կամ No SQL տարբերակների ենթատարբերակներից մեկը, ապա պետք է լրացվի

- a. Տվյալների բազայի անուն
- b. Տվյալների բազայի տարբերակի ընտրություն (verison)

6. Java-ի Spring տեխնոլոգիայով գրված համակարգի կառուցման համար օգտագործվող կառուցման համակարգի ընտրություն:

- a. Gradle
- b. Maven

Տվյալ մետատվյալները կող գեներատորին թույլ են տալիս գեներացնելու համակարգի հիմնական՝ «կմախքային» հատվածը, սակայն այն չի կարող կոչվել ամբողջական համակարգ, քանի որ զուրկ է բիզնես տրամաբանությունից: Համակարգի բիզնես տրամաբանության կողերի գեներացման համար օգտատիրոջ կողմից պետք է ներմուծվեն այլ տիպի մետատվյալներ, որոնց համար կող գեներատորի համակարգը տրամադրում է վեբ ինտերֆեյս, որն իր հերթին նման է տվյալների բազայի դիագրամ կառուցելու գործիքին: Տրամադրվող վեբ ինտերֆեյսում ներմուծվում է տվյալների բազայում ստեղծվելիք աղյուսակի անունը, այնուհետև նշվում են աղյուսակում տեղ գտնող դաշտերն՝ իրենց անվանումներով, տիպերով ու հատկանիշներով: Քանի որ այս մետատվյալների օգտագործման արդյունքում ստեղծվում են և Java կողի entity-ն և տվյալների բազայի աղյուսակը, որտեղ Java կողի entity-ն հավասարագոր է տվյալների բազայի աղյուսակին, ապա դաշտի կողքը պետք է նշվի, թե այն տեղ է գտնելու DTO (Data transfer object)-ի մեջ թե՛ ոչ: Հաջորդ փուլում, երբ ստեղծված է entity-ի շերտը, օգտատերը պետք է ներմուծի, թե արդյո՞ք պետք են տվյալ շերտի համար սերվիսն ու համապատասխան վերահսկիչ շերտերը: Այնուհետև տվյալ մետատվյալների հիման վրա գեներացվում է ծրագրային կող, որը որպես միացման հարցում ուղարկվում է տարբերակների վերահսկման համակարգ:

Տվյալ գեներացված կողը դիտարկվում է թիմի կողմից, իսկ հիմնական կողերին միանալու հարցը՝ միանգամից կմիանա թե՛ փոփոխության ենթարկվելուց հետո, կորոշի թիմը: Ստորև ներկայացնենք հասարակ գրադարանի համար ծրագրային կողի գեներացում: Նախ, անհրաժեշտ է գեներատորին փոխանցել համապատասխան մոդելները, առանց որոնց այն չի կարող աշխատել (նկ. 2)։

Կող գեներատորը գեներացնում է այս մոդելները, որոնք գրված են համապատասխան դոմենային լեզվով, որից հետո այս ամենը փո-

## ԻՆՖՈՐՄԱՏԻԿԱ

խանցում է Git պահոց: Համակարգի մնացած մասը, որը պետք է ծրագրավորվեր ձեռքով, արդեն պատրաստ է լինում, և կող գեներատորի հաշվին մի քանի անգամ կրճատվում է ծրագրավորողների աշխատանքը: Այս գեներատորն ունի մի շարք առավելություններ: Համեմատենք հայտնի CUBA պլատֆորմի հետ, և նշենք առավելությունները

- CUBA-ն ֆրեյմվորք է, իսկ առաջարկված գեներատորն իրենից ներկայացնում է SaaS,
- Անհրաժեշտ չէ ներբեռնել հավելյալ ֆայլեր կամ կարգավորել ինչ որ բան ի տարբերություն CUBA-ի,
- Լիովին անվճար է,

```
1  entity Author {
2      firstName String
3      secondName String
4  }
5
6  entity Genre {
7      genreName String
8  }
9
10 entity Book{
11     name String
12     description String
13 }
14
15 entity Comment{
16     comment String,
17 }
18
19 relationship OneToMany{
20     Author to Book{author(secondName)},
21     Genre to Book{genre(genreName)},
22     Book to Comment{book(name)}
23 }
24
25 paginate Author, Genre, Book with infinite-scroll
26 paginate Comment with pagination
27
28 dto * with mapstruct
29 filter *
30 service all with serviceImpl
```

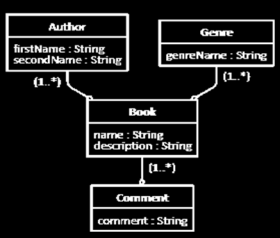

```
classDiagram
    class Author {
        firstName : String
        secondName : String
    }
    class Genre {
        genreName : String
    }
    class Book {
        name : String
        description : String
    }
    class Comment {
        comment : String
    }
    Author "1..*" -- "1..*" Book
    Genre "1..*" -- "1..*" Book
    Book "1..*" -- "1..*" Comment
```

**Նկ. 2. Կողի գեներացման համար անհրաժեշտ մոդելները**

## ԻՆՖՈՐՄԱՏԻԿԱ

- Այս կողմից գեներատորի միջոցով հնարավոր է ստեղծել վեբ և մոբայլ ծրագրեր, իսկ CUBA - ում՝ միայն վեբ,
- Ցանկացած պահի հնարավոր է հրաժարվել գեներատորից և շարունակել աշխատել որպես սովորական համակարգ,
- Java-ի Spring տեխնոլոգիայով գրված համակարգի կառուցման համար որպես կառուցման համակարգեր հասանելի են Gradle-ը և Maven-ը, իսկ CUBA -ում՝ միայն Gradle-ը:

**Եզրակացություն:** Առաջարկվող խնդրի լուծման մոդելը կարող է մեծացնել ծրագրային հավելվածների ու համակարգերի ստեղծման արագությունը: Այս կերպ ավելի քիչ ժամանակ կծախսվի տվյալ ծրագրային ապահովումների ստեղծման առաջադրանքների(Task) վրա:

### Օգտագործված գրականության ցանկ

1. Getting Started - About Version Control, <https://git-scm.com/book/en/v2/Getting-Started>About-Version-Control#:~:text=Version%20control%20is%20a%20system,of%20file%20on%20a%20computer> (25,02,2021)
2. What is GitHub?, <https://guides.github.com/activities/hello-world/> (22,01,2021)
3. What is GitLab?, <https://about.gitlab.com/what-is-gitlab/> (07.01.2021)
4. Emma Jane Hogbin, Git for Teams: A User-Centered Approach to Creating Efficient Workflows in Git, O'Reilly publishing company, 2015
5. What is JSON Web Token?, <https://jwt.io/introduction> (10.03.2021)
6. Matt Raible, What the Heck is OAuth?, 21,06,2017, [https://developer.okta.com/blog/2017/06/21/what-the-heck-is-oauth#:~:text=OAuth%202.0%20is%20an%20authorization,tokens%20\(depending%20on%20flow\).&text=OAuth%20is%20not%20an%20authentication%20protocol](https://developer.okta.com/blog/2017/06/21/what-the-heck-is-oauth#:~:text=OAuth%202.0%20is%20an%20authorization,tokens%20(depending%20on%20flow).&text=OAuth%20is%20not%20an%20authentication%20protocol) (15,01,2021)
7. HTTP сессия, <https://developer.mozilla.org/ru/docs/Web/HTTP/Session> (20.01.2021)



### ПРИНЦИП РАБОТЫ СИСТЕМЫ ПРЕДНАЗНАЧЕННОЙ ДЛЯ ГЕНЕРАЦИИ ПРОГРАММНОГО КОДА

**Георгий Маркаров**

НПУА, институт ИТТЭ, кафедра ИБПО, к. т. н., профессор

**Агаси Сейранян**

НПУА, институт ИТТЭ, кафедра ИБПО, студент

**Нарек Налтакян**

НПУА, институт ИТТЭ, кафедра ИБПО, студент

**Степан Абрамян**

НПУА, институт ИТТЭ, Учебный отдел Synopsys, студент

Веб-системы окружают людей в любой сфере, все связано с Интернетом, потому что программирование систем выполняется на языках высокого уровня, во многих случаях части программного обеспечения повторяются. Для облегчения работы разработчиков предлагается система генерации кода, которая будет полностью или частично генерировать код, необходимый для системы, а также обсуждается модель решения проблем. Введенные пользователем метаданные необходимы для работы модели, представляющей собой набор входных данных для генератора кода, без которых невозможно представить работу генератора.

**Ключевые слова:** генератор кода, веб-системы, VCS, база данных, Java.

### WORK PRINCIPLE OF SOFTWARE CODE GENERATION SYSTEM

**Georgy Markarov**

NPUA, Institute of ITTE, Department of ISSD, PhD in Technical Sciences, Professor

**Aghasi Seyranyan**

NPUA, Institute of ITTE, Department of ISSD, Student

**Narek Naltakyan**

NPUA, Institute of ITTE, Department of ISSD, Student

**Stepan Abrahamyan**

NPUA, Institute of ITTE, Training Department of Synopsys, Student

Web systems surround people in any field, everything is connected with the Internet and because systems programming is implemented by high level languages, in most cases the program sections are repeated. A code generation system is offered to facilitate the work of programmers, which will completely or partially generate the code needed for the system, the problem-solving model is also discussed. The metadata entered by the user are essential for the operation of the model, which is a set of input data for the code generator, without which the operation of the generator is impossible to imagine.

**Keywords:** code generator, web systems, VCS, database, Java

*Ընդունվել է տպագրության՝ 31.03.2021թ.*

*Գրայնսսվել է՝ 19.04.2021թ.*

### REAL NUMBER MODELING FLOW OF CHANNEL EFFECT

**Arthur Mkhitaryan**

NPUA, PhD in Technology

marthur@synopsys.com, +374 91 035135

**Ashot Avetisyan**

NPUA, Microelectronic Schematics and Systems, MA Student

aavet@synopsys.com, +374 77 649563

**Vardan Hovhannisyan**

NPUA, Electric machines and apparatus, student

v.hovh99@gmail.com, +374 98 877441

**Lyudvig Hakobyan**

NPUA, SAED, Microelectronic schematics and systems, student

lyudvig@synopsys.com, +374 77 011817

**Albert Gevorgyan**

NPUA, SAED, Microelectronic schematics and systems, student

galbert@synopsys.com, +374 55 574353

*Modern system on chip development is a very complex and long process. The early stages of chip implementation assume digital environment creation and strict verification. Verification is very important, because the earlier an issue is revealed the cheaper it will cost. In order to increase verification speed, digital cells and signals are usually described in Verilog/VHDL languages which are not able to describe analog signal behavior.*

*In the majority of cases it is better to neglect the analog behavior for the sake of computational resource consumption, however there are cases when the analog effects cannot be ignored. One of such cases is the channel effect. If two or more digital models are going to be connected with a long channel the parasitic effects will introduce considerable amount of distortion on the data which can cause data errors on the receiving side.*

*It is possible to run Co-simulation [3] with analog channel model (for example described in Spice language [4]), however usually channel models are very complex and “heavy”. The Co-Simulation will have*

## ԻՆՖՈՐՄԱՏԻԿԱ

several (hundreds or even thousands) times lower speed compared to the fully digital environment. Lower simulation speed means less randomized test loops which decreases the overall coverage.

To soften the simulation speed problem, a real number modeled (RNM) channel effect is introduced which is described in SystemVerilog[5] language and can be easily integrated into already existing digital verification environments. The implemented RNM model is compared against equivalent Spice model. The comparison shows a maximum signal mismatch of 15 mv while the simulation time decreases over 200 times.

**Keywords:** Channel effect, SystemVerilog, real number modeling, Co-simulation.

**Introduction.** Channel effects occur in long rail interconnections between chips and affect the data transmitted between them (as shown in Figure 1). The effects must be considered during transmitter/receiver implementation.

The main problem with testing is that the channel models are usually described in hardware description languages which are not used in early stages of chip development, e.g. HSpice. The channel models are usually standard for particular technology and are available earlier than the rest of the chip circuits which should initially pass several cycles of register transfer level (RTL[6]) development, testing by universal verification methodology (UVM[1]) etc.

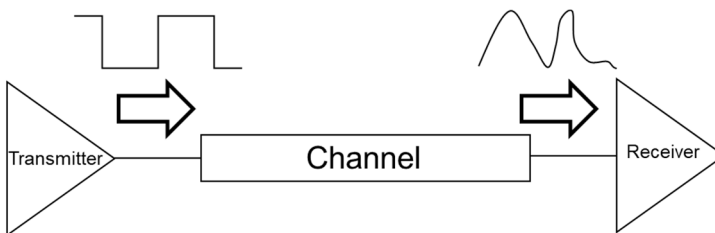

**Fig 1. Channel effect occurs between transmitter to receiver.**

From the verification point of view, it would be very beneficial to be able to test RTL environment with analog channel model in it to catch functional

bugs caused by channel effects much earlier in development. Today a new direction in behavioral testing is starting to show up which is called Real Number Modeling. It allows to insert analog cells into already existing RTL environment, to check analog functionality and improve overall verification coverage. The analog cells are implemented in SystemVerilog hardware description language, because the most popular RTL verification environment is the UVM which is also written in SystemVerilog.

The RNM concept allows to implement analog transmitters and receivers, hence it is also possible to implement interconnection's channel effects.

### Problem description.

**Channel effect and channel model.** The main problem with channel model implementation is its complexity. The channel effect is a sum of various parasitic components (resistors, capacitors, inductances) which are connected in an unpredictable way. It is not possible to recreate the model in RNM environment element by element or via complex function. Instead, the channel response is reproduced as a bit superposition. Any data sequence can be represented as a sum of isolated "1" and "0" bits.

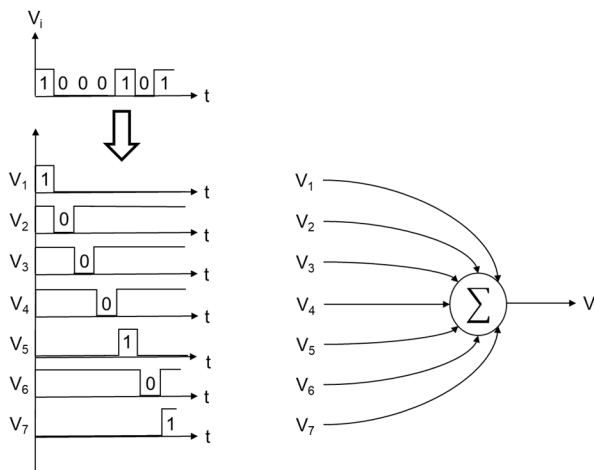

**Fig 1. ADC RNM model block scheme**

## ԻՆՖՈՐՄԱՏԻԿԱ

The superposition logic is represented in the Figure 2. It also can be written as an equation formula.

$$V_i(t) = \sum_{k=-\square}^{\square} c_k^{(d_k)}(t)$$

In real circuit one can take the positive and negative impulse responses of the channel model by simulating it in Spice and simply summing the waves by putting the responses with appropriate delays. The resulting wave will be the channel response.

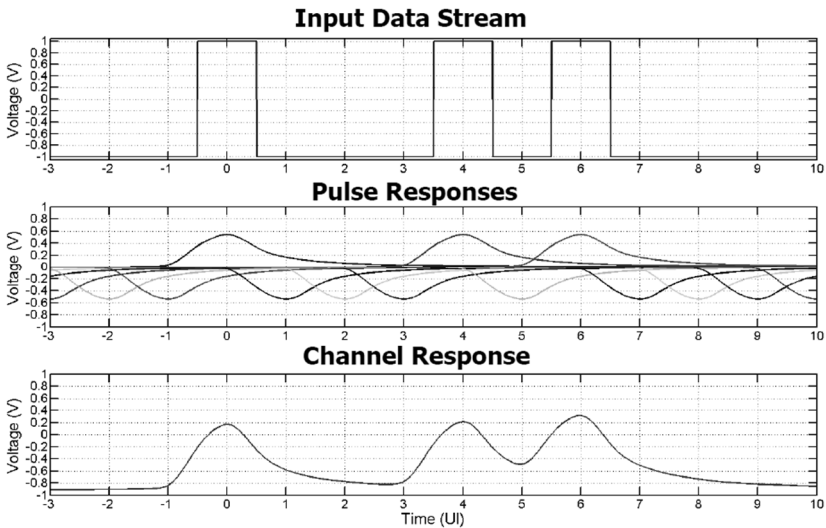

**Fig 3. Channel response from input data stream and pulse response**

By having the input data stream and positive/negative pulse responses one can get the channel response just as shown in Figure 3.

**Model implementation.** The RNM model is using exactly same concept which is described in the previous paragraph. The only difference is that instead of using pulse responses, RNM model uses positive/negative step responses [2]. Unlike the pulse response, the step response does not depend on frequency so by having positive and negative step responses it

## ԻՆՖՈՐՄԱՏԻԿԱ

is possible to reproduce channel response for any data sequence with any frequency.

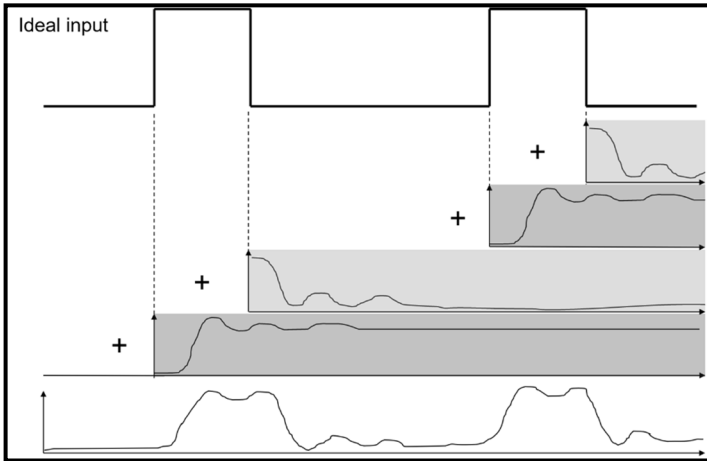

**Fig 4. RNM model gets channel response by summing the step responses at each edge**

The RNM model sums the positive and negative step responses at each input edge and gets the appropriate output wave (as shown in Figure 4).

The RNM channel model requires only positive step response as a reference. It creates negative step response based on the positive.

The model has three inputs and one output. Two out of three inputs are analog – “vhigh” and “vlow”. They are required for output voltage scaling. For example, if the step response is provided in the range of 0 – 0.5 volts, but the model should work in the range of 0.2 – 1 volts, than the user can specify the “vhigh=1” and “vlow=0.2” voltage levels and the output will be scaled appropriately. The effects of voltage scaling are shown in Figure 6 later in this work.

The “vi” input is the digital data stream input. The “vo” is an analog output with the channel effects included.

## ԻՆՖՈՐՄԱՏԻԿԱ

The user needs to give a step response wave file in \*.pwl format to the model. The wave will be sampled by a special C++ function to have an exact 100 fs step. Then the voltage values for each step will be loaded into a real number array. The model then will sum the positive and negative response array elements in a way, so the resulting array contains the output voltage values each time the “in” signal has an edge.

```
always @ (vi)
begin
  for (integer k = 0; k <= c; k = k + t)
    response_sum_prev[k] = response_sum[k];
  if (vi > vi_prev)
    begin
      for (integer i = 0; i <= c; i = i + t)
        begin
          if (i <= c - counter_prev)
            if (first_posedge == 1'b0)
              response_sum[i] <= response_sum_prev[counter_prev + i] + positive_response[i];
            else
              response_sum[i] <= response_sum_prev[counter_prev + i] + positive_response[i] - vlow;
          else
            if (first_posedge == 1'b0)
              response_sum[i] <= response_sum_prev[c] + positive_response[i];
            else
              response_sum[i] <= response_sum_prev[c] + positive_response[i] - vlow;
          end
        end
      end
    else if (vi < vi_prev)
      begin
        for (integer i = 0; i <= c; i = i + t)
          begin
            if (i <= c - counter_prev)
              if (first_negedge == 1'b0)
                response_sum[i] <= response_sum_prev[counter_prev + i] + negative_response[i];
              else
                response_sum[i] <= response_sum_prev[counter_prev + i] + negative_response[i] - vhigh;
            else
              if (first_negedge == 1'b0)
                response_sum[i] <= response_sum_prev[c] + negative_response[i];
              else
                response_sum[i] <= response_sum_prev[c] + negative_response[i] - vhigh;
            end
          end
        end
      trig = ~trig;
    end
end
```

**Fig. 4. Summing operations in the RNM channel model.**

The reference step response for the RNM model was taken from DDR PHY to DDR DRAM channel model simulation. You can see the positive and negative step responses used by the RNM model, in form of a PWL wave in Figure 5.



# ԻՆՖՈՐՄԱՏԻԿԱ

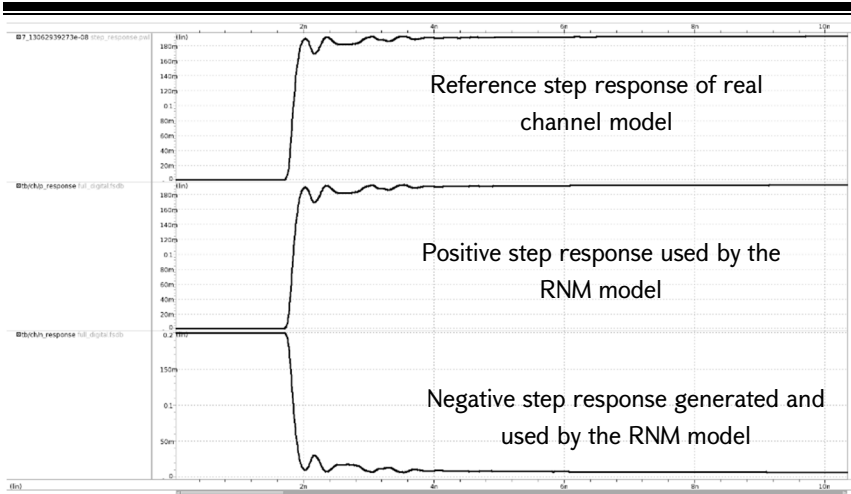

**Fig. 5. Positive and negative reference step responses.**

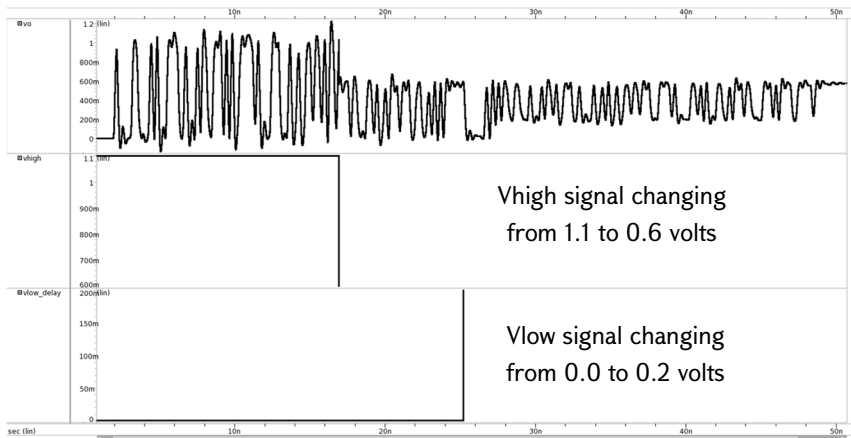
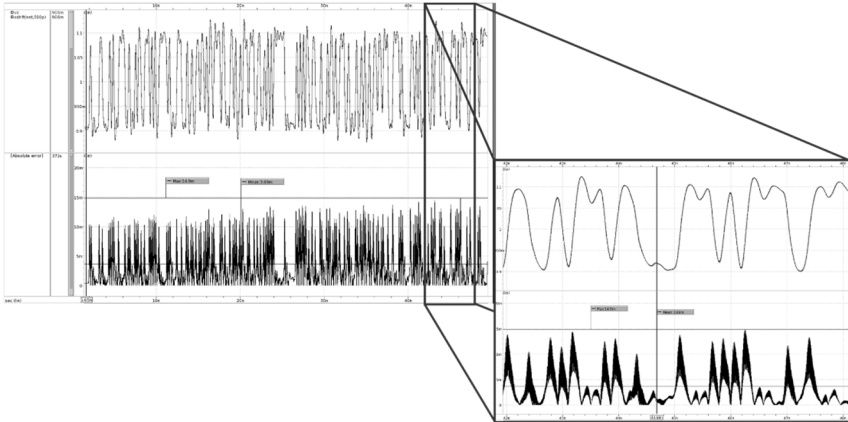

**Fig. 6. Voltage scaling in RNM channel model.**

**Model verification.** In order to have proper verification, the same data stream input with the same high and low voltage levels was used as an input for both RNM and Spice channel models. The bit sequence is

## ԻՆՖՈՐՄԱՏԻԿԱ

pseudo random generated. With the same inputs, the outputs of the models were compared wave to wave (Figure 7).



**Fig. 7. Comparing RNM channel model's output with Spice channel model's output.**

### Simulation Results

The equivalency simulations show a maximum voltage level difference between Spice and RNM models of 15mv and a mean voltage difference of 4 mv. The results are quite impressive if we take into account a fact that unlike the Spice model, the SystemVerilog model is just a mathematical sum equation.

The simulation runtime however is not very fast. It highly depends on the signal activity and the length of the reference PWL step response. The 40-ns simulation runs in 12.95 seconds which is very high for a SystemVerilog model (it is still much better than the Spice simulation which goes around 42 minutes). It is possible to reduce the simulation time by making the reference step response shorter, however it also increases the average and maximum errors. Several tested cases are shown in the table below.

## ԻՆՖՈՐՄԱՏԻԿԱ

*Table 1*

### **SIMULATION RESULTS**

Reference PWL length (in picoseconds)	Maximum voltage error (in millivolts)	Mean voltage error (in millivolts)	Simulation time (in seconds)
80000	13.9	3.25	12.95
60000	13.9	3.24	10.14
40000	13.9	3.42	8.3
20000	40.3	10.1	5.777

Also, presented method of modeling has another disadvantage compared to more common RNM models. It is not possible to make the model PVT dependent. The reference step response is extracted from the Spice simulation for a particular corner and if the voltage domain can be scaled as described in model implementation section, the technology and temperature parameters are not scalable.

### **Conclusion**

An RNM channel model was implemented and verified against a similar Spice model. The model works around 200 times faster than the equivalent Spice model. The introduced maximum voltage error is less than 15 mv. The RNM model mimics real circuit's behavior very accurately. The method described in the work can be used not only for channel effect's RNM implementation but basically for any system's output as long as the user can provide the system's input step response.

### **REFERENCES**

1. Universal Verification Methodology (UVM) 1.2 User's Guide, Accellera., - 2015, P. 1-7
2. Berg, Ernst Julius "Unit function". Heaviside's Operational Calculus, as applied to Engineering and Physics, McGraw-Hill Education. p. 5.

## ԻՆՖՈՐՄԱՏԻԿԱ

---

3. Mixed Signal Simulation User Guide, Synopsys Inc.,- 2014,- P. 1-134, 151-156, 213-259, 268-269
4. Hspice Reference Manual, Synopsys Inc.,- 2020,- P. 126-263, 374-401,
5. Vaibbhav Taraate SystemVerilog for Hardware Description RTL Design and Verification, - Springer Nature Singapore Pte Ltd.,- 2020,- P. 11-45
6. Joseph Cavanagh Verilog HDL Design Examples. - Taylor & Francis Group, LLC., - 2018, - P. 1-109, 146-176,
7. Verilog-A Reference Manual, Agilent Technologies, - Sept 2004, - P. 21-54,

### ՎԱՆԱԼԻ ԷՖԵԿՏԻ ԻՐԱԿԱՆ ԹՎԵՐՈՎ ՄՈԴԵԼԱՎՈՐՄԱՆ ԵՐԹՈՒՂՈՒ ՆԿԱՐԱԳՐՈՒԹՅՈՒՆ

#### **Արթուր Մխիթարյան**

ՀԱՊՀ, տ.գ.թ.

#### **Աշոտ Ավետիսյան**

ՀԱՊՀ, Միկրոէլեկտրոնային սխեմաներ և համակարգեր,  
մագիստրանտ

#### **Վարդան Հովհաննիսյան**

ՀԱՊՀ, Էլեկտրական մեքենաներ և ապարատներ, ուսանող

#### **Լյուդվիգ Հակոբյան**

ՀԱՊՀ, Միկրոէլեկտրոնային սխեմաներ և համակարգեր, ուսանող

#### **Ալբերտ Գևորգյան**

ՀԱՊՀ, Միկրոէլեկտրոնային սխեմաներ և համակարգեր, ուսանող

Ժամանակակից ներդրված համակարգերի մշակումը շատ բարդ և երկար գործընթաց է: Չիպի նախագծման վաղ փուլերը ենթադրում են թվային միջավայրի ստեղծում և խիստ ստուգում: Ստուգաբանումը սկզբնական փուլերում շատ կարևոր է, քանի որ որքան շուտ է հայտնաբերվել սխալը, այնքան էժան է արժենալու դրա ուղղումը: Հաստատման արագությունը բարձրացնելու համար թվային բջիջները և ազդանշանները սովորաբար նկարագրվում են Verilog / VHDL լեզուներով, որոնք ի վիճակի չեն նկարագրել անալոգային ազդանշանի վարքը:

## ԻՆՖՈՐՄԱՏԻԿԱ

Դեպքերի մեծ մասում ավելի ձեռնտու է անտեսել անալոգային վարքը հանուն հաշվարկային ռեսուրսի փոքր սպառման, սակայն կան դեպքեր, երբ անալոգային էֆեկտները չեն կարող անտեսվել: Նման դեպքերից մեկը կանալի էֆեկտն է: Եթե երկու կամ ավելի թվային մոդելներ միանում են երկար ճանապարհով, պարագլիտային էֆեկտները տվյալների վրա զգալի աղավաղում են մտցնում, ինչը կարող է ընդունող կողմում տվյալների սխալ առաջացնել:

Հնարավոր է գործարկել համանմանարկում անալոգային ալիքի մոդելի հետ (օրինակ, նկարագրված Spice լեզվով), սակայն սովորաբար կանալի մոդելները շատ բարդ են և «ծանր»: Համանմանարկումը կունենա մի քանի (հարյուրավոր կամ նույնիսկ հազարավոր) անգամ ցածր արագություն՝ ամբողջությամբ թվային միջավայրի համեմատ: Մոդելավորման ցածր արագությունը նշանակում է ավելի քիչ պատահականացված փորձարկման ցիկլեր, ինչը նվազեցնում է ստուգման ընդհանուր ծածկույթը:

Մոդելավորման արագության խնդիրը մեղմելու համար ներդրվում է իրական թվերի վրա մոդելավորված (RNM) կանալի էֆեկտ, որը նկարագրված է SystemVerilog լեզվով և կարող է հեշտությամբ ինտեգրվել արդեն գոյություն ունեցող թվային ստուգման միջավայրերում: Իրականացված RNM մոդելը համեմատվում է Spice համարժեք մոդելի հետ: Համեմատությունը ցույց է տալիս ազդանշանի 15 մվ առավելագույն անհամապատասխանությունը, մինչդեռ մոդելավորման ժամանակը նվազում է ավելի քան 200 անգամ:

**Հիմնաբառեր.** ալիքի էֆեկտ, System Verilog, իրական թվերի մոդելավորում, համանման մոդելավորում:

### МАРШРУТ МОДЕЛИРОВАНИЯ КАНАЛЬНОГО ЭФФЕКТА НА ДЕЙСТВИТЕЛЬНЫХ ЧИСЛАХ

**Артур Мхитарян**

НПУА, к.т.н

**Ашот Аветисян**

НПУА, Микроэлектронные схемы и системы, магистр

**Вардан Ованнисян**

НПУА, Электрические машины и аппараты, студент

**Людвиг Акопян**

НПУА, Микроэлектронные схемы и системы, студент

**Альберт Геворгян**

НПУА, Микроэлектронные схемы и системы, студент

Разработка современной системы на кристалле - это очень сложный и длительный процесс. Первые этапы разработки микросхемы предполагают создание цифровой среды и строгую проверку. Проверка на ранних этапах очень важна, потому что чем раньше ошибка будет обнаружена, тем дешевле она будет стоить. Для увеличения скорости проверки цифровые ячейки и сигналы обычно описываются на языках Verilog / VHDL, которые не могут описывать поведение аналогового сигнала.

В большинстве случаев аналоговым поведением лучше пренебречь ради потребления вычислительных ресурсов, однако бывают случаи, когда аналоговые эффекты нельзя игнорировать. Один из таких случаев - канальный эффект. Если две или более цифровых моделей будут подключены к длинному каналу, паразитные эффекты внесут значительные искажения в данные, которые могут вызвать ошибки данных на принимающей стороне.

Можно запустить совместное моделирование с моделью аналогового канала (например, описанной на языке Spice), однако обычно модели каналов очень сложные и «тяжелые». Совместное моделирование будет иметь в несколько (сотни или даже тысячи) раз меньшую

## ԻՆՖՈՐՄԱՏԻԿԱ

---

скорость по сравнению с полностью цифровой средой. Более низкая скорость моделирования означает меньшее количество рандомизированных циклов тестирования, что снижает общий охват проверки.

Чтобы смягчить проблему скорости моделирования, вводится эффект канала, моделируемого действительным числом (RNM), который описывается на языке SystemVerilog и может быть легко интегрирован в уже существующие среды цифровой верификации. Реализованная модель RNM сравнивается с эквивалентной моделью Spice. Сравнение показывает максимальное рассогласование сигналов 15 мВ, в то время как время моделирования сокращается более чем в 200 раз.

Ключевые слова: эффект канала, SystemVerilog, моделирование вещественных чисел, совместное моделирование.

*Ընդունվել է փափագրությամբ՝ 24.03.2021թ.*

*Գրախոսվել է՝ 19.04.2021թ.*

DEVELOPMENT AND SOFTWARE IMPLEMENTATION OF THE  
DATA STABILIZATION ALGORITHM ON THE DISPLAY OF  
SMARTPHONE UNDER THE CONDITIONS OF MECHANICAL  
OSCILLATIONS

**Heghine Ohanyan**

*VSU, Chair of Mathematics and Informatics, PhD in Technology,  
Associate Professor*

**Zakar Stepanyan**

*VSU, Chair of Mathematics and Informatics, Master Student  
zaqar.stepanyan.im@gmail.com, +374 91 221270*

*The work presents the algorithm of the application developed for devices based on Android operating systems, which performs software stabilization of the data presented on the screen of the smartphone in conditions of mechanical fluctuations. Stabilization is realized by moving the content of the screen using the sensors installed in modern smartphones. The cultivated software increases the readability of the smartphone screen in the conditions of fluctuations caused by motion. It is a separate software module that can be used simultaneously with various applications. Such applications may include applications for working with text files, e-books, also GPS navigators, games, and applications for viewing videos. At present, the sphere of information technologies is developing at a very high rate, at the same time the number of both applications and users of those applications is increasing. Screen fluctuation is a serious problem as it has a detrimental effect on human vision and makes it difficult to work with applications. The urgency and necessity of the developed software module are conditioned by the mentioned circumstances.*

**Keywords:** *application, sensor, acceleration, fluctuation, linear accelerator.*

**Introduction**

The need for a stabilization system in smartphones is felt especially recently, when the demand for the use of smartphones is growing sharply.



Now people spend more time in front of smartphones than computers. When using a smartphone while walking or in a moving vehicle, we can notice that in such conditions, reading any text is not so easy. The reason for all this is the constant fluctuations. To overcome these difficulties, it is sometimes necessary to stop, perform the action, and then continue on your way. Screen fluctuation is a serious problem as they also have a detrimental effect on human vision. It is noteworthy that solving this problem would greatly improve the UI / UX of applications used on smartphones. A good example of such a program is GPS navigation, especially in pedestrian mode. The work presents a stabilization algorithm and software based on it, which will increase the readability in the event of fluctuations caused by walking on the screen of the smartphone or other movement. The stabilization will be done by moving the content of the screen using the sensors installed in the current smartphones. Each of the smartphones also has its own operating system, among which stable leaders are iOS and Android. The share of the latter is more than 75%. Due to the prevalence and availability of devices running the Android operating system, the work was done for devices running on this system.

### **Materials and methods**

The task of stabilizing screen content is similar in nature to stabilizing a camera image. In cameras, stabilization is done by moving certain parts of the camera (lens or sensor). This type of stabilization is called physical stabilization. Some types of sensors are already available on smartphones[2]. Most smartphones have accelerometer and light sensors (light sensor, controls screen brightness). Some have a gyroscope, distance and magnetic field sensors. The Android Software Development Kit provides the necessary access to them.

Of these sensors, we are interested in the acceleration sensor, the accelerometer[1 pp.631-638]. The accelerometer measures the acceleration applied to the device ( $Ad$ ). The data recorded by the sensor is the sum of two vectors. The first is the vector of free fall acceleration, and the second is the actual acceleration of the phone.

## ԻՆՖՈՐՄԱՏԻԿԱ

---

Conceptually, it does so by measuring forces applied to the sensor itself ( $F_s$ ) using the relation:

$$Ad = - \frac{\sum F_s}{mass} \quad (1)$$

In particular, the force of gravity is always influencing the measured acceleration:

$$Ad = -g - \frac{\sum F}{mass} \quad (2)$$

For this reason, when the device is sitting on a table (and obviously not accelerating), the accelerometer reads a magnitude of  $g = 9.81 \text{ m/s}^2$ . Similarly, when the device is in free-fall and therefore dangerously accelerating towards to ground at  $g = 9.81 \text{ m/s}^2$ , its accelerometer reads a magnitude of  $0 \text{ m/s}^2$ .

We are interested in the actual acceleration vector of the smartphone, which can be found by extracting the data of the free fall acceleration vector from the accelerometer data. This can be achieved by applying a high-pass filter. Conversely, a low-pass filter can be used to isolate the force of gravity.

Virtual sensors have recently been added to Android, including a virtual linear acceleration sensor. It records the linear acceleration of the smartphone - exactly what we need. The acceleration recorded by the (x, y, z) axes of the linear acceleration sensor when the smartphone is stationary is zero and only by moving the smartphone, you can get non-zero values.

Two different methods have been considered to solve the problem, which are stabilization algorithm with direct feedback and content stabilization through position evaluation.

### Results

This section presents the work and results of each of these methods, respectively.

*The stabilization algorithm with direct feedback.*

When stabilizing with this approach, we try to respond directly to the current acceleration, to stop the fluctuations of the resulting content. If

## ԻՆՖՈՐՄԱՏԻԿԱ

the device is accelerating upwards, we are lowering the content accordingly. Assuming that the smartphone fluctuates with the sine wave, then such stabilization will be quite effective. The following graph shows the stabilization graph with ideal sinusoidal motion (see figure 1).

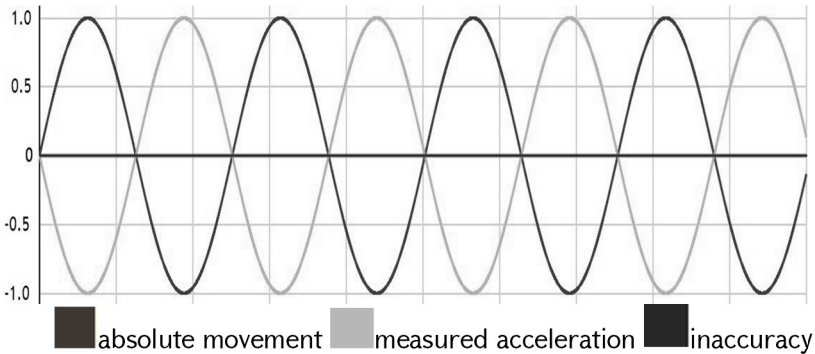

**Figure 1. Stabilization in case of sinusoidal fluctuations**

Such a solution would work well in the case of screen stabilization while walking.

It is possible to develop a function that would regulate the frequency of fluctuations depending on the speed of walking. But looking at the data received from the sensor while walking (see figures 2-4), it becomes clear that such a solution is far from the actual. image.

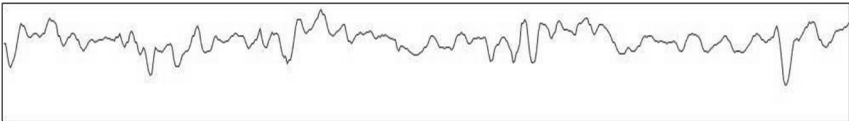

**Figure 2. X-axis acceleration graph obtained during walking**

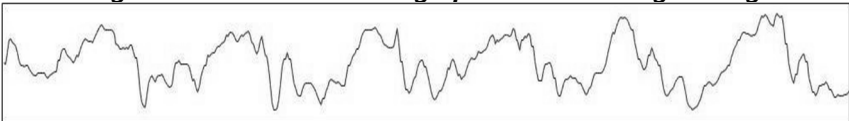

**Figure 3. Y-axis acceleration graph obtained during walking**

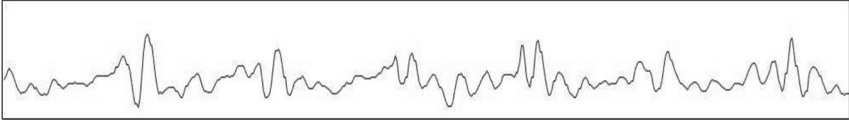

**Figure 4. Z-axis acceleration graph obtained during walking**

If such an algorithm is used, the fluctuations will increase during walking or arbitrary movement, or the movement of content will be felt with a certain time delay. From the results of the study it becomes clear that just knowing the current data can not achieve a fairly good stabilization, so it is necessary to use the previous instructions.

*The content stabilization through position evaluation*

In the case of this approach, we try to stabilize the content by constantly counting the movement of the smartphone from a certain position. In order to do this, you need to save some of the previously calculated values from the sensor for later use in the integration algorithm. In addition to providing data from sensors, the Android system also provides a timestamp that shows when the data was recorded. It will use this data entry information first to calculate the speed  $V(t)$  and then calculate the absolute displacement  $X(t)$ .

It will take the following algorithm for the calculation.

$$V[t_n] = V[t_{n-1}] + a[t_n] * (t_n - t_{n-1}) \tag{3}$$

$$X[t_n] = X[t_{n-1}] + \frac{1}{2}(V[t_n] + V[t_{n-1}]) * (t_n - t_{n-1}) \tag{4}$$

It also needs the values of the initial  $V$  u  $X$ , so it will take the following values:

$$V[t_0] = 0 \tag{5}$$

$$X[t_0] = 0 \tag{6}$$

The application of this algorithm gives us the movement of the smartphone, expressed in meters.

The algorithm is quite accurate for calculating the displacement, but a content drift may be observed during the operation of the program, as the content may not return to its original position. This is the reason why the initial speed deviation data takes zero value, as well as the fact that the

## ԻՆՖՈՐՄԱՏԻԿԱ

data from the sensor does not reach us constantly and the sensor itself can not provide ideal accuracy.

A low frequency filter can be used to filter the data received from the sensor. It will make the content move smoother and eliminate high frequency fluctuations. If we denote the data from the sensor by  $S$ , and the data from the filter by  $F$ , then their relation will express the following equation:

$$F_n = F_{n-1} + a * (S_n - F_{n-1}) \quad (7)$$

In the equation,  $a$  is a number in the  $(0; 1)$  range and it is responsible for determining the degree of smoothing of the filtering frequencies. The initial values can be found through the adjustment of the sensor, which, however, leads to many complications in the case of this type of equation, as the slightest error, in the beginning, has a great impact in the future. Another possible option is to add a brake component to the equation. It will allow the content to be restored to its original position and to some extent neutralize the error caused by the lack of original data.

To test the work of the algorithm we need some software. We create a program that will consist of 2 parts to analyze and see the results. The first will display some content that needs to be stabilized, and the second will make algorithm settings that will allow small but significant adjustments to the algorithm (see figure 5).

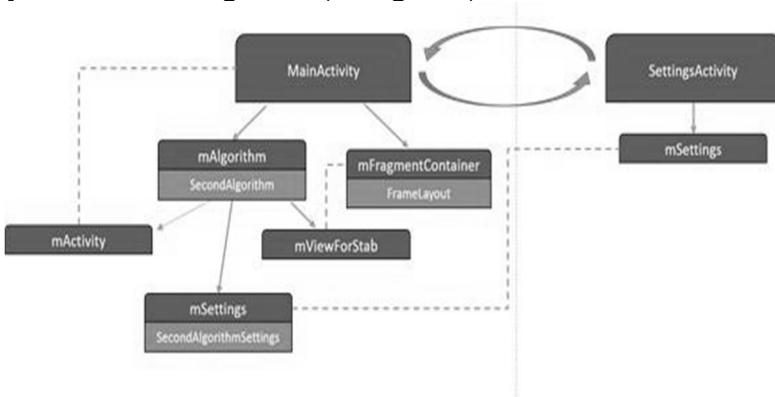

**Figure 5. The architecture of the application**

## ԻՆՖՈՐՄԱՏԻԿԱ

Each part of this application is an activity[4 pp.53] on Android OS. MainActivity contains the mFragmentManager object to be stabilized by the stabilizing mAlgorithm object, for instance it may be implementation of the content stabilization through position evaluation method. The latter is a member of the SecondAlgorithm class. The mSettings object contains the various coefficients required by the algorithm. SettingsActivity is for user settings (see figure 6b). Adjustments can change the deceleration coefficient, the coefficient required for the low frequency filter, as well as the special coefficients kept for the transfer calculation.

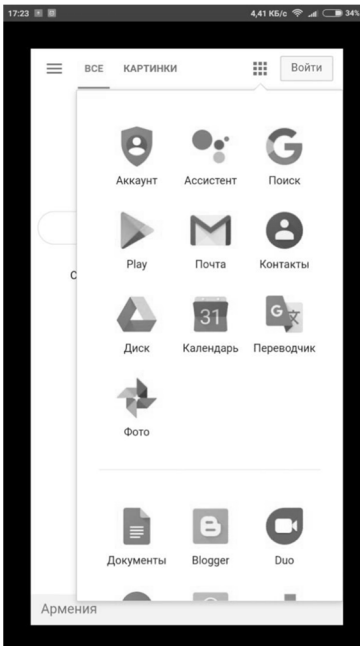

a)

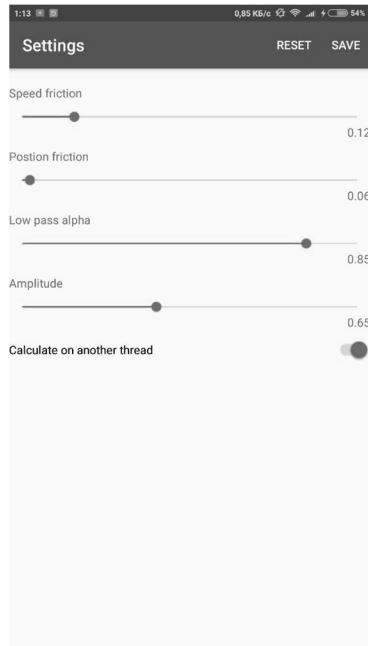

b)

**Figure 6. a) The application that uses the module  
b) The settings activity of module**

The content of mFragmentManager in the picture is the website (See figure 6a). What content will be in place of this object depends on the

## ԻՆՖՈՐՄԱՏԻԿԱ

---

program using the algorithm, as depending on the nature of the program, its content can be a video, some text, or an image.

### **Conclusion**

Developed for content stabilization, this software module can be used in various Android applications. The need for such a system is observed in various applications, such as books, document readers, GPS navigators, as well as browsers and various players.

The algorithm used in the module can also be added with proportional integral derivative regulators, which will increase the stabilization efficiency even more after some time of use.

As for the speed of work, the module can also be written in C ++ programming language. Although the implementation of the algorithm in Java is quite optimal, statistics show that programs written in C ++ are about 2.5 times faster than programs written in Java.

The structure of the module allows you to add new stabilization algorithms in the future. Having and using several algorithms can be quite effective, as each algorithm can outperform others in some cases. Depending on the conditions, one or the other can be used. For example, conventionally, the first algorithm can be used for walking stabilization, and the second in transport.

### **References**

1. Ian F. Darwin Android Cookbook: Problems and Solutions for Android Developers. 2nd Edition. O'Reilly Media, 2017. p.774.
2. Motion sensors //https://developer.android.com URL:
3. https://developer.android.com/guide/topics/sensors/sensors\_motion (accessed: 05.10.2020).
4. Sensors Overview //https://developer.android.com URL:
5. https://developer.android.com/guide/topics/sensors/sensors\_overview (accessed: 01.10.2020).
6. B. Phillips, B. Hardy Android Programming Big Nerd Ranch Guide. 1st Edition. Atlanta: Big Nerd Ranch, 2013. p.580.

## ԻՆՖՈՐՄԱՏԻԿԱ

### ՄԵԽԱՆԻԿԱԿԱՆ ՏԱՏԱՆՈՒՄՆԵՐԻ ՊԱՅՄԱՆՆԵՐՈՒՄ ՍՄԱՐԹՖՈՆԻ ԷԿՐԱՆԻ ՏՎՅԱԼՆԵՐԻ ԿԱՅՈՒՆԱՑՄԱՆ ԱԼԳՈՐԹՄԻ ՄՇԱԿՈՒՄ ԵՎ ԾՐԱԳՐԱՅԻՆ ԻՐԱՑՈՒՄ

#### **Հեղինե Օհանյան**

ՎՊՀ, Մաթեմատիկայի և ինֆորմատիկայի ամբիոն, տ.գ.թ, դոցենտ

#### **Զաքար Ստեփանյան**

ՎՊՀ, Մաթեմատիկայի և ինֆորմատիկայի ամբիոն, մագիստրանտ

Աշխատանքում ներկայացված է անդրոիդ օպերացիոն համակարգերի հիման վրա աշխատող սարքերի համար մշակված հավելվածի ալգորիթմը, որը մեխանիկական տատանումների պայմաններում իրականացնում է սմարթֆոնի էկրանին ներկայացված տվյալների կայունացում: Մշակված ծրագրային ապահովումը կբարձրացնի ընթերնելիությունը սմարթֆոնի էկրանից՝ շարժման հետևանքով առաջացած տատանումների պայմաններում: Կայունացումը կիրականացվի էկրանի կոնտենտի տեղափոխության միջոցով՝ օգտագործելով ժամանակակից սմարթֆոններում տեղադրված սենսորները: Այն առանձին ծրագրային մոդուլ է, որը կարող է միաժամանակ օգտագործվել տարբեր ծրագրերի հետ: Դրանք կարող են լինել տեքստային ֆայլերի, էլեկտրոնային գրքերի, ինչպես նաև գլոբալ տեղորոշման համակարգերի(անգլ. GPS) նավիգատորներ, խաղեր և տեսանյութեր դիտելու համար նախատեսված ծրագրեր: Ներկայումս տեղեկատվական տեխնոլոգիաների ոլորտը զարգանում է շատ բարձր տեմպերով, միևնույն ժամանակ աճում է ինչպես հավելվածների, այնպես էլ այդ ծրագրերից օգտվողների թիվը: Էկրանի տատանումը լուրջ խնդիր է, քանի որ այն վնասակար ազդեցություն է ունենում մարդու տեսողության վրա և դժվարացնում է ծրագրերի հետ աշխատանքը: Մշակված ծրագրային մոդուլի արդիակնությունը և անհրաժեշտությունը պայմանավորված են նշված հանգամանքներով:

**Հիմնաբառեր.** հավելված, սենսոր, արագացում, տատանում, գծային արագացուցիչ:



**РАЗРАБОТКА И ПРОГРАММНАЯ РЕАЛИЗАЦИЯ АЛГОРИТМА  
СТАБИЛИЗАЦИЙ ДАННЫХ НА ЭКРАНЕ СМАРТФОНА В УСЛОВИЯХ  
МЕХАНИЧЕСКИХ КОЛЕБАНИЙ**

**Гегине Оганян**

ВГУ, кафедра Математики и информатики, к. т. н., доцент

**Закар Степанян**

ВГУ, кафедра Математики и информатики, магистр

В работе представлен алгоритм, разработанный для устройств под управлением ОС Android, который стабилизирует данные цифрового экрана смартфона в условиях механических колебаний. Разработанное программное обеспечение повышает читаемость данных с экрана смартфона при вызванных движением механических колебаний. Стабилизация будет достигнута путем перемещения содержимого экрана с помощью датчиков, установленных в современных смартфонах. Это отдельный программный модуль, который можно использовать одновременно с различными приложениями. Такие приложения могут включать в себя приложения для работы с текстовыми файлами, электронными книгами, а также GPS-навигаторы, игры и приложения для просмотра видео. В настоящее время сфера информационных технологий развивается очень высокими темпами, при этом увеличивается количество как приложений, так и пользователей этих приложений. Колебания экрана - серьезная проблема, поскольку они пагубно влияют на зрение человека и затрудняют работу с приложениями. Актуальность и необходимость разработанного программного модуля обусловлена указанными обстоятельствами.

**Ключевые слова:** приложение, сенсор, ускорение, колебание, линейный ускоритель.

*Ընդունվել է րիշագրուիթյան՝ 16.02.2021թ.*

*Գրախոսվել է՝ 19.04.2021թ.*

## ԻՆՖՈՐՄԱՏԻԿԱ

### ԻՆՖՈՐՄԱՑԻՈՆ ԱՆՎՏԱՆԳՈՒԹՅԱՆ ԱՊԱՀՈՎՈՒՄԸ CLOUD ՀԱՄԱԿԱՐԳԵՐՈՒՄ

#### **Հեղինե Օհանյան**

ՎՊՀ, Մաթեմատիկայի և ինֆորմատիկայի ամբիոն, Կ.գ.թ., դոցենտ  
ohanyanh1970@mail.ru, +374 77 408245

#### **Նարեկ Հովհաննիսյան**

ՎՊՀ, Մաթեմատիկայի և ինֆորմատիկայի ամբիոն, մագիստրանտ  
narek.hovhannisyanyan.work@gmail.com, +374 77 732868

Սույն հոդվածում ուսումնասիրել ենք Cloud համակարգերի դերը տեղեկատվական տեխնոլոգիաների ոլորտում: Դիտարկել ենք Cloud համակարգերի առավելություններն ու թերությունները՝ որպես հիմք ընդունելով այն առաջատար ընկերությունների խնդիրները և պահանջները, որոնց գործունեությունը սերտորեն կապված է Cloud տեխնոլոգիաների հետ: Հոդվածում անդրադարձել ենք համաշխարհային շուկայում ճանաչում ունեցող Cloud մատակարարներին, համակարգերի հուսալիությանը՝ անվտանգության տեսանկյունից, քննարկել ենք հնարավոր ռիսկերը:

Ամփոփելով Cloud համակարգերի անվտանգությանն անհրաժեշտ ստանդարտները և պայմանները, հնարավորություն ենք տալիս անհատներին կամ ամպային հաշվարկներով աշխատող ընկերություններին իրենց ֆինանսական ռեսուրսներին և պահանջներին համապատասխան կատարել ճիշտ ընտրություն:

**Հիմնաբառեր.** մեծածավալ տվյալներ, ցանցային ռեսուրսներ, ծրագրային ապահովում, համակարգչային սարքավորումներ, ամպային մատակարարներ, գաղտնագրում:

Ամբողջ աշխարհում մեծածավալ տվյալները փոխում են բիզնես կազմակերպությունների աշխատելաճը: Ինչպես նոր ստեղծվող, այնպես էլ առկա զարգացող ընկերություններն առնչվում են մեծածավալ տվյալների հետ աշխատանքի խնդրին: Ըստ «Google» ընկերության գործադիր նախագահ Էրիկ Շմիդտի, ներկայումս յուրաքանչյուր երկու օրում ստեղծվում են այնքան տվյալներ, որքան ստեղծվել են

## ԻՆՖՈՐՄԱՏԻԿԱ

սկսած մարդկային քաղաքակրթության սկզբից մինչև ներկա ժամանակները[1]:

2019 թ-ի դրությամբ ամբողջ աշխարհում գրանցվել է մեծածավալ տվյալների հսկայական աճ: Ներկայումս մեծածավալ տվյալների արդյունաբերությունն արժե 189 միլիարդ դոլար, ինչը 20 միլիարդ դոլարով ավելի է քան նախորդ տարիները, և պատրաստվում է մինչև 2022 թ-ը հասնել 247 միլիարդ դոլարի[2]: Ակնհայտ է, որ տվյալների նման մեծ ծավալների հետ աշխատելու համար անհրաժեշտ են նոր մոտեցումներ:

Մեծածավալ տվյալների հետ աշխատանքի, տվյալների մշակման և պահպանման տեխնոլոգիաների պահանջներին առավելագույնս համապատասխանում են cloud համակարգերը:

Cloud-ը վիրտուալ տարածք է ինտերնետում, որը վերացնում է թվային ռեսուրսների պահպանման նպատակով ֆիզիկական սարքավորումների օգտագործման անհրաժեշտությունը, ինչն էլ իր հերթին նպաստում է ընկերությունների կապիտալ ծախսերի նվազեցմանը:

Ըստ հետազոտությունների բիզնեսի 69%-ը այս կամ այն չափով արդեն օգտվում է cloud տեխնոլոգիաներից, իսկ 18% -ը նշում է, որ ինչ-որ պահի նախատեսում է անցում կատարել cloud տեխնոլոգիաների [3]:

Ո՞րն է cloud տեխնոլոգիաների աշխատանքի սկզբունքը:

Միայն ինտերնետ ցանցի առկայությամբ օգտվողները հնարավորություն ունեն մուտք գործել համակարգ, օգտվել համակարգի տրամադրած բոլոր ծառայություններից, օգտագործել համակարգի բոլոր հնարավորությունները՝ առանց այդ համակարգի հիմնական մասը պահելու սեփական համակարգիչների վրա: Օգտվողներին տրվում է հնարավորություն միաժամանակ այլ օգտվողների հետ խմբագրել փաստաթղթերը, իրականացնել աշխատանքներ միևնույն ֆայլի հետ՝ այդպիսով հեշտացնելով և ընդլայնելով հեռավար աշխատանքի հնարավորությունները:

Գրեթե բոլոր cloud տեխնոլոգիաները աշխատում են միևնույն վճարման սկզբունքով: Որպես անհատ օգտվող, սովորաբար, կարող ենք անվճար ստանալ cloud-ի որոշակի սկզբնական տարածք, ինչպիսին է, օրինակ, 5 ԳԲ Apple iCloud՝ անվտանգության որոշակի չափա-

## ԻՆՖՈՐՄԱՏԻԿԱ

նիշներով, հասանելությամբ և օգտագործման հարմարավետությամբ: Աշխատանքի ընթացքում տրամադրված սկզբնական տարածքի չբավարարման դեպքում հնարավոր է ձեռք բերել լրացուցիչ տարածք, որի համար պետք է վճարել: Ընդհանուր վճարման եղանակները ներառում են ամսական կամ տարեկան բաժանորդագրությունները՝ կախված անհատի կողմից օգտագործվող ծառայություններից:

Cloud ծառայությունները բաժանված են երեք հիմնական կատեգորիաների՝ SaaS (*Software as a Service*), PaaS - (*Platform as a Service*) և IaaS (*Infrastructure as a Service*).

Ամպի հիմնական ինֆրակառուցվածքը տրվում է է IaaS մոդելով ենթակառուցվածքը որպես ծառայության: Այս դեպքում հաճախորդին օգտագործման համար տրամադրվում են հաշվողական հզորությունները, հիշողությունը ինֆորմացիայի պահպանման համար և ցանցային ռեսուրսները: Այս հիմքի վրա կարելի է կառուցել ամպ PaaS մոդելով՝ հարթակ որպես ծառայություն: Այս դեպքում, որպես կանոն, հաճախորդին տրամադրվում են իր ենթակառուցվածքի վրա գործող օպերացիոն համակարգերի տեղադրման, սարքինացման և սպասարկման բոլոր ծառայությունները: Եվ վերին մակարդակը SaaS մոդելն է՝ ծրագրային ապահովումը որպես ծառայություն: Հաճախորդը գնում է աջակցությունը մինչև կոնկրետ ծրագրային հավելվածների մակարդակ [7]:

Անհատների մեծ մասը ներկայումս օգտագործում է cloud տեխնոլոգիաների բազմազան ծառայություններ: Առօրյա գործունեության արդյունքում հիմնականում յուրաքանչյուր անձ առնչվում է այնպիսի ծրագրերի հետ ինչպիսիք են՝ Gmail- ը, Google Drive- ը, TurboTax- ը և նույնիսկ Facebook- ը և Instagram- ը: Cloud տեխնոլոգիաների կարևորությունը ընդձեռն է բիզնես ոլորտում՝ նոր զարգացող և զարգացած ընկերությունների շրջանում, քանի որ այն տալիս է այնպիսի հնարավորություններ, որոնք առաջնային են յուրաքանչյուր բիզնեսի արագ և մրցունակ զարգացման համար:

Դիտարկենք cloud տեխնոլոգիաների բիզնես առավելությունները՝ անվտանգություն, խնայողություն, ճկունություն, որակի հսկողություն, համագործակցություն, կորուստների կանխարգելման և վերականգման հնարավորություն, թարմացումների առկայություն, կայունություն:

## ԻՆՖՈՐՄԱՏԻԿԱ

*Խնայողություն:* Cloud տեխնոլոգիաները վերացնում է ֆիզիկական սարքավորումներում ներդրումներ կատարելու անհրաժեշտությունը: Սա նվազեցնում է բիզնեսում գրեթե բոլոր տեսակի ծախսերը և ռիսկերը:

*Անվտանգություն:* Օգտվելով անվտանգության նորարարական մի շարք համակարգերից, տեղեկատվության գաղտնագրման եղանակներից, դիմումների մանրակրկիտ ուսումնասիրման և զտման տարբերակներից, cloud տեխնոլոգիաները կարողացել են հասնել անվտանգության կայուն մակարդակի: Cloud-ի անվտանգությունը կախված է cloud ծառայության մատակարարից կամ cloud անվտանգության լուծումներից: Այնուամենայնիվ, cloud-ի անվտանգության գործընթացների իրականացումը հիմնված է համատեղ պատասխանատվության վրա՝ բիզնեսի սեփականատիրոջ և մատակարարի միջև: Մինչ մատչելիությունը և հարմարավետությունը, բիզնեսում գլխավոր խնդիր է հանդիսանում տվյալների անվտանգության ապահովումը, այդ է պատճառը, որ առաջնային ուշադրությունը տրվում է cloud մատակարարների կողմից առաջարկվող անվտանգության միջոցներին:

Քննարկենք այն հիմնական պայմանները, որոնց բավարարելու դեպքում cloud-ը համարվում է անվտանգ:

Ներկայումս ցանկացած Cloud տեխնոլոգիա, որն ապահովում է տեղեկատվության անվտանգություն, օգտվում է ISO-27001 ստանդարտներից:

ISO-27001-ը պարունակում է տեղեկատվական անվտանգության կառավարման համակարգի (ISMS) բնութագիր:

ISO-27002-ը նկարագրում է այն վերահսկիչները, որոնք կարող են տեղադրվել ISO-27001 ստանդարտին համապատասխանելու համար:

ISO-27001-ի կիրառումը ցույց է տալիս, որ կազմակերպությունը լրջորեն է վերաբերվում տեղեկատվության անվտանգությանը և օգտագործում է տեղեկատվության անվտանգության ապահովման համար լավագույն միջոցը:

ISO-27018 ստանդարտը վերաբերում է նույնականացված տեղեկատվության (PII) պաշտպանությանը cloud տեխնոլոգիաներում, որոնք հանդիսանում են PII մշակող: Այս ստանդարտը նախատեսված

## ԻՆՖՈՐՄԱՏԻԿԱ

Է cloud մատակարարների համար, ինչպիսիք են AWS-ը կամ Azure-ը: Անհրաժեշտ է համապատասխանությունը այս ստանդարտին, եթե համագործակցությունը իրականացվելու է SaaS մատակարարի հետ, որը մշակում է PII-ն:

Տվյալներն անվտանգ պահելու համար ցանկացած cloud համակարգի պաշտպանության հիմնական միջոցը գաղտնագրումն է: Գաղտնագրումն իրականացվում է բարդագույն ալգորիթմների միջոցով՝ ինչը ապահովում է տեղեկատվության զգայուն պահպանումը: Գոյություն չունի գաղտնագիր, ապահովող լիակատար անվտանգություն: Տվյալների պաշտպանության լրացուցիչ մակարդակ կարելի է ապահովել՝ օգտվելով cloud տեխնոլոգիաներից: Cloud տեխնոլոգիաներում կիրառվում են ժամանակակից կոդավորման ալգորիթմներ, ինչպիսիք են՝ AES, Crypto++, Botan, SHA256, SHA512 [3]:

Cloud համակարգերում անվտանգության ապահովման պահանջից կարևորվում են.

1. տվյալների անվտանգությունը,
2. փոխանցվող տվյալների անվտանգություն,
3. օգտվողների նույնականացում,
4. տարբեր բաժանորդներին պատկանող տվյալների ճշգրիտ տարանջատում,
5. առաջացած խնդիրների արագ արձագանքում:

Տվյալների անվտանգության պահպանումը իրականացվում է գաղտնագրման մեխանիզմով: Գաղտնագրումը իրականացվում է ինքնագաղտնագրվող կրիչների միջոցով՝ ապահովելով ավտոմատ ծածկագրում նվազագույն ծախսերով:

Գաղտնագրումը նաև փախանցվող տվյալների ապահովման լավագույն տարբերակն է:

Նույնականացումը և մուտքի վերահսկողությունը պարտադիր պահանջ է ցանկացած cloud համակարգի համար: Cloud համակարգում օգտվողի իսկությունը և մուտքի վերահսկումն առաջնային են, քանի որ cloud-ը և դրա բոլոր տվյալները ինտերնետի միջոցով հասանելի են յուրաքանչյուրին: IF-MAP ստանդարտը հնարավորություն է տալիս իրական ժամանակում կապ հաստատել cloud ծառայության

## ԻՆՖՈՐՄԱՏԻԿԱ

մատակարարի և հաճախորդի կողմից լիազորված անձանց միջև՝ տեղեկացնելու անվտանգության և այլ հարցերի մասին: Երբ օգտագործողի մուտքի թույլտվությունը չեղյալ է հայտարարվել, հաճախորդի ինքնության վերահսկման համակարգն այդ մասին տեղեկացնում է cloud մատակարարին, որպեսզի այն իրական ժամանակում փոփոխի օգտագործողի cloud հասանելիությունը:

Անվտանգության տեսանկյունից հաճախորդները պետք է հնարավորություն ունենան տեղեկանալու անվտանգության խնդիրների մասին: IF-MAP ստանդարտների օգտագործումը հնարավորություն է տալիս ինտեգրել տարբեր անվտանգության համակարգեր, որոնք ապահովում են ծանուցումների ստացման գործընթացը:

Ներկայացնենք անվտանգության համակարգում առաջացող ռիսկերը:

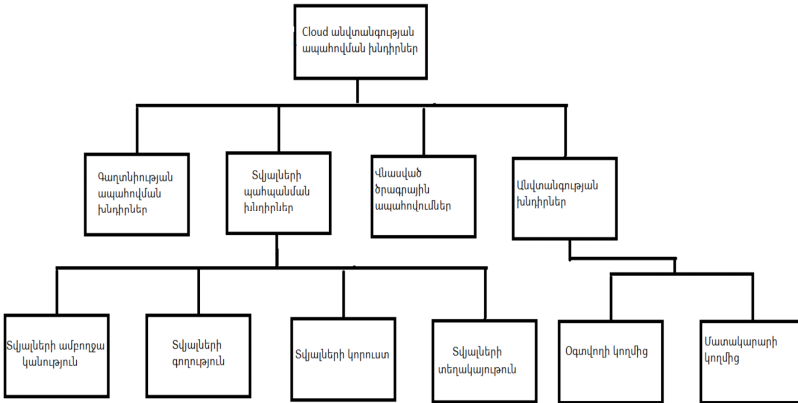

Բազմաթիվ ընկերություններ կարևորում են քիչ ծախսերը՝ չհետևելով անվտանգությանը: Cloud տեխնոլոգիաների անվտանգության ապահովման մեջ կարևորվում է տեղեկատվության երկակի կամ նույնիսկ եռակի անվտանգության ապահովումը: Գոյություն ունեն այնպիսի տվյալներ, որոնք առաջնային թիրախներ են հանդիսանում կիբեռհարձակումների ժամանակ:

Մատակարար ընկերություններին հասանելի են իրենց ծառայություններից օգտվողների տվյալները, յուրաքանչյուր պահի, երբ օգտ-

## ԻՆՖՈՐՄԱՏԻԿԱ

վողը պատրաստվում է խզել պայմանագիրը իր և մատակարար ընկերության միջև առաջանում է անվտանգության խախտման, տեղեկատվության կորուստի ռիսկերի աճ: Բիզնես պայմանագրերում երկիմաստության առկայությունը, օգտվողի կողմից պահանջների ոչ լրիվ տիրապետումը կարող է հանգեցնի անձնական տվյալների կորուստի:

Որոշ cloud մատակարարներ ծառայություններից օգտվողներին չեն տրամադրում իրենց սերվերները: Սերվերների տրամադրումն այլ ծառայությունների մատակարարներից ավելի արդյունավետ է, ճկուն և մատչելի: Սակայն իրականում տեղի է ունենում տվյալների հասանելություն արտաքին սերվերում, ինչը մեծացնում է տվյալների կորուստի և լայն տարածման հավանականությունը:

Տվյալների կորուստ: Եթե օգտվող ընկերությունը դադարեցնում է համագործակցությունը ֆինանսական կամ իրավական խնդրների պատճառով, ապա չի բացառվում տվյալների կորուստը: Ավելին, տվյալները կարող են հատուկ վնասվել մատակարարի կողմից, քանի որ չկա այլևս պատասխանատվություն ունեցած տվյալների հանդեպ, տվյալների կորուստի պատճառ կարող են հանդիսանալ նաև բնական աղետները կամ հրդեհները:

Տվյալների տեղայնությունը այնքանով է կարևոր, որ պետք է լինի թափանցիկ օգտագործողի և հաճախորդի համար: Տեղայնության իմացությունը հնարավորություն կտա օգտվել այնպիսի սերվերներից, որոնք ֆիզիկապես ավելի մոտ և հասանելի են՝ ըստ իրենց աշխարհագրական դիրքի:

Cloud անվտանգությունը իրականացվում է երկու մակարդակով: Հավասարապես կարևորվում է ինչպես մատակարարի մակարդակում ապահովվող անվտանգությունը, այնպես էլ օգտագործողի մակարդակում: Cloud ծառայությունների մատակարարը պետք է ապահովի ենթադրվող անվտանգությունը արտաքին սպառնալիքներից, պետք է բացառվեն տվյալների կորուստի կամ տվյալների չվավերացման օգտագործման, այլ օգտվողների համար տվյալների կեղծման դեպքերը [4], [5]:

Ռեսուրսների պակաս: Cloud տեխնոլոգիաների համար ռիսկային գործոն է հանդիսանում ռեսուրսների պակասը: Կազմակերպու-



## ԻՆՖՈՐՄԱՏԻԿԱ

թյունները մեծ ծավալների տեղեկատվություն են բեռնում cloud, սրան միառժամանակ նկատվում է cloud տեխնոլոգիաների զարգացում, ինչը հանգեցնում է առկա ռեսուրսների անհամապատասխանության: Այս գործոնները ստիպում են կազմակերպություններին հետևել թարմացումներին՝ նոր ռեսուրսներին տիրապետելու նպատակով:

Վերահսկողություն: Cloud տեխնոլոգիաների պատշաճ կառավարումը պետք է ապահովի, որ cloud մատակարարներն իրականացնեն և օգտագործեն համաձայնեցված քաղաքականության և ընթացակարգեր, որպեսզի տրամադրված ակտիվները պատշաճ կերպով վերահսկվեն և պահպանվեն, ինչպես նաև վերահսկեն ակտիվների սատարումն կազմակերպության ռազմավարությանը և բիզնեսի նպատակներին:

Օգտվելով [www.ukwebhostreview.com](http://www.ukwebhostreview.com) կայքի վերլուծությունից, 2021թ.-ի ամենաանվտանգ Cloud տեխնոլոգիաներն են՝ Microsoft Azure, Amazon, Salesforce, pCloud, Idrive:

Քննարկենք դրանցից մի քանիսը:

pCloud-ը լուսանկարների, տեսանյութերի և երաժշտության և տվյալների պահպանման համար հիանալի միջոց է, այս համակարգի օգնությամբ օգտատերը կարողանում է ներբեռնել ավելի արագ և ավելի մեծ ծավալով տվյալներ: Անվտանգության հիմնական միջոցներից մեկը տեղեկատվության գաղտնագրված տարբերակով պահպանումն է սերվերում: Տվյալների գաղտնագրումը իրականացվում է AES 256-bit գաղտնագրի միջոցով: Աշխատում է TLS protocol-ով: Տրամադրում է սկզբնական 10 Գբ անվճար ազատ տարածք: Ապահովում է միառժամանակ միևնույն տարբերակի վրա աշխատանքի իրականացման հղումների տարածման անվտանգություն:

Idrive-ը լավագույն հարթակներից մեկն է, որն առաջարկում է անվտանգ աշխատանք սերվերների, բջջային հավելվածների, վեբ հավելվածների և շարժական սարքերի համար: Անվտանգության տեսակետից օգտագործվում է պատկերի ճանաչման մոտեցումը՝ Idrive-ի դեմք ճանաչող համակարգը լավագույններից է իր տեսակի մեջ: Խնդիր առաջանալու և պատահաբար օգտվողի տվյալների կորուստի

## ԻՆՖՈՐՄԱՏԻԿԱ

դեպքում, Idrive-ն աջակցող թիմը օգտվողին կտրամադրի իր ամբողջ տվյալները, որը պահվում է իրենց մոտ պատճենի տեսքով:

Microsoft-ը գործի է դրել իր տվյալների կենտրոնների ամբողջ աշխարհում անընդհատ ընդլայնվող ցանցը Microsoft Azure cloud հարթակ ստեղծելու նպատակով՝ ցանկացած վայրում ծրագրերի ստեղծման, տեղակայման և կառավարման համար: Azure-ը թույլ է տալիս cloud հնարավորություններ ավելացնել ձեր առկա ցանցին իր հարթակի միջոցով՝ որպես ծառայության (PaaS) մոդելի, կամ Microsoft- ին վստահել ձեր բոլոր հաշվողական և ցանցային կարիքները՝ ենթակառուցվածքները որպես ծառայություն (IaaS): Այս տարբերակն ապահովում է անվտանգ, հուսալի մուտք դեպի ձեր cloud հոսթինգ: Azure- ն ապահովում է ապրանքների և ծառայությունների անընդհատ ընդլայնվող զանգված, որոնք նախատեսված են ձեր բոլոր կարիքները բավարարելու համար մեկ հարմար, հեշտ կառավարվող հարթակի միջոցով: Ստորև ներկայացված են Azure- ի միջոցով Microsoft- ի առաջարկած որոշ հնարավորություններ և հուշումներ՝ որոշելու համար, թե արդյոք Microsoft ամպը ճիշտ ընտրություն է ձեր կազմակերպության համար: Անվտանգության տեսանկյունից Microsoft Azure Security ենթակառուցվածքը գործում է ընդհանուր անվտանգության պատասխանատվության մոդելի ներքո: Այսինքն, մատակարարները կրում են համապատասխան պատասխանատվություն:

IaaS-ում (ենթակառուցվածքը որպես ծառայություն) Azure-ն իր վրա է վերցնում ֆիզիկական անվտանգությունը (սերվերներ, ցանցեր և տվյալների կենտրոն): PaaS-ում (հարթակը որպես ծառայություն) Azure-ն իր վրա է վերցնում ֆիզիկական անվտանգությունն ու գործառական համակարգը: Azure-ը հաճախորդների հետ կիսում է ինքնության և գնացուցակի ենթակառուցվածքը, ցանցի կառավարման սարքերը և ծրագրերը: SaaS-ում (ծրագրակազմը որպես ծառայություն) Azure-ն ավելի շատ պարտականություններ է ստանձնում, ինչպիսիք են՝ ֆիզիկական անվտանգություն, օպերացիոն համակարգ, ցանցի վերահսկում և կիրառում:

Կարելի է ասել, որ Azure-ն ապահովում է ամբողջ ֆիզիկական ենթակառուցվածքը: Հաճախորդներն ավելի շատ պարտականու-

## ԻՆՖՈՐՄԱՏԻԿԱ

թյուններ ունեն IaaS-ում, քան PaaS-ում կամ SaaS-ում: Սակայն IaaS, PaaS կամ SaaS-ում հաճախորդները իրավասու են հիմնական երեք ասպեկտների համար՝ տվյալների կառավարում, իրավունքների կառավարում, հաշվի և մուտքի կառավարում [6]:

Կատարել ենք 2021 թվականի դրությամբ լավագույն cloud մատակարարների տրամադրված ծառայությունների համեմատական վերլուծություն, շեշտը դնելով այն մատակարարների վրա, որոնք լայն տարածում ունեն խոշոր ընկերությունների շրջանակներում, որոնցից են՝ Amazon Web Services, Microsoft Azure, Google Cloud և այլ: Ուսումնասիրություններն իրականացրել ենք վերլուծելով 2021թ. դրությամբ յուրաքանչյուր cloud մատակարարի տրամադրած ծառայությունների թարմացումները՝ անվտանգության, որակի և առավելությունների տեսանկյունից, որպես հիմք ընդունելով ընկերությունների վեբ կայքերում տրամադրված վերջին թարմացված տվյալները, ինչպես նաև ծառայություններից օգտված ընկերությունների կարծիքներն ու տեսավորումները: Ըստ Kinsta.com-ի 2021 թ. կատարած հետազոտության ներկայումս մոտավորապես 9 միլիոն գործող վեբկայք օգտվում է AWS ծառայություններից, որը Google Cloud-ի տեսանկյունից կազմում է մոտավորապես 8 միլիոն, իսկ Microsoft Azure-ի համար 767,602 վեբկայք: Որն էլ հաստատում է այն փաստը, որ ըստ նախորդ տարիների AWS-ը շուկայում գրանցել է մոտ 33% աճ, Microsoft-ը 16% և Google-ը 8% աճ:

Անվտանգության տեսանկյունից դիտարկելով այն հիմնական պայմանները, որոնց պետք է բավարարի cloud մատակարարը անվտանգ համարվելու համար, յուրաքանչյուր cloud մատակարարի համար ուսումնասիրել ենք տրամադրած առավելությունները մատակարարի կողմից, հիմնվել այդ մատակարարի համար հաճախորդ հանդիսացող ընկերությունների կարծիքների վրա և կարողացել ենք դուրս բերել այն առավելությունները և թերությունները, որոնք կարևորություն ունեն շուկայում, սակայն ունեն բավարարվածության որոշակի մակարդակ [8]:

Հիմնվելով այս ուսումնասիրությունների վրա կազմել ենք տեղեկատվական ընդանրական աղյուսակ, որը կօգնի խոշոր և միջին ընկերություններին ընտրել իրենց պահանջներին, ֆինանսական հնա-

## ԻՆՖՈՐՄԱՏԻԿԱ

րավորություններին համապատասխան Cloud սերվիս տրամադրող կազմա կերպություններ՝ համագործակցության նպատակով:

	Amazon Web Services	Microsoft Azure	Google Cloud	IDrive	ICloud	Dropbox	Salesforce
Տվյալների վերականգնում	✓	✓	✓	✓	✓	✗	✗
Ճկունություն	✓	✓	✗	✗	✓	✓	✓
Անվտանգության ստանդարտներ	✓	✓	✓	✓	✓	✓	✓
Անվճար տարածքի տրամադրում	✓	✓	✓	✓	✓	✓	✓
Վստահելիություն (HUX)	✓	✗	✓	✗	✓	✓	✗
SaaS, PaaS, IaaS անվտանգություն	✓	✓	✓	✗	✗	✗	✓
Տվյալների գաղտնագրում	✓	✓	✗	✓	✓	✗	✓
Անվտանգության մոնիտորինգ	✓	✗	✓	✓	✓	✗	✗
Ֆայլերի անվտանգ փոխանցում	✓	✓	✓	✓	✓	✓	✗
Հեշտ կիրառելիություն	✓	✗	✓	✗	✗	✓	✗
Երկակի վավերացում	✓	✓	✓	✗	✓	✓	✓
Արագ սինխրոնիզացիա	✗	✓	✓	✗	✓	✗	✓
Արագություն	✓	✗	✓	✓	✗	✗	✓
Անվտանգ անձնական էջի տրամադրում	✓	✓	✓	✓	✓	✗	✓

## ԻՆՖՈՐՄԱՏԻԿԱ

Որպես կատարված հետազոտությունների ամփոփում, ամպային ծառայություններից օգտվող ընկերությունների համար լավագույն լուծումներից մեկը Սան Ֆրանցիսկոյում տեղակայված CloudSword ընկերությունն է, որը cloud մատակարարների ծախսերի օպտիմիզացիայի հարթակ է, որը օգնում է բիզնես ընկերություններին գումար խնայել cloud մատակարարների տրամադրած ռեսուրսներից օգտվելուց: Այն հնարավորություն է տալիս բիզնեսներին իրենց cloud հաշիվները կապել CloudSword ծառայություններին, որն էլ ներդրված ալգորիթմով առանձնացնում է չօգտագործվող ռեսուրսները, և հեռացնում համակարգից, որպեսզի cloud-ը չօգտագործվող ռեսուրսների համար գումար չզանձի: Ի լրացում այս ամենին, մեր շարունակական հետազոտությունները և թարմացվող տվյալներն օգտագործվելու են cloud տեխնոլոգիաներից օգտվող ընկերությունների համար հարթակի ստեղծման համար, որը կօգնի ընդամենը մի քանի գործողությունների արդյունքում գտնել իր կողմից ներկայացված անվտանգության պահանջներին և ֆինանսական միջոցներին համապատասխան cloud մատակարարին:

### Օգտագործված գրականության ցանկ

1. <https://techcrunch.com/2010/08/04/schmidt-data/>
2. <https://www.fintechnews.org/top-10-big-data-trends-of-2020/>
3. <https://www.dataversity.net/brief-history-cloud-computing/>
4. <https://www.datapine.com/blog/cloud-computing-risks-and-challenges/>
5. <https://dl.packetstormsecurity.net/papers/general/ProblemsFacedbyCloudComputing.pdf>
6. <https://www.ukwebhostreview.com/blog/most-secure-cloud-storage/>
7. <https://www.bmc.com/blogs/saas-vs-paas-vs-iaas-whats-the-difference-and-how-to-choose/#ref2>
8. <https://kinsta.com/blog/google-cloud-vs-aws/>

### ОБЕСПЕЧЕНИЕ ИНФОРМАЦИОННОЙ БЕЗОПАСНОСТИ В CLOUD СИСТЕМАХ

#### **Гегине Оганян**

ВГУ, кафедра Математики и информатики, к.т.н., доцент

#### **Нарек Оганнисян**

ВГУ, кафедра Математики и информатики, магистр

Облачные сервисы играют ключевую роль в эволюции цифровых технологий. Независимо от сектора действий, организации переходят на облачные технологии. И облачный провайдер, и пользователь должны сосредоточиться на безопасности облака. Основные проблемы безопасности - это защита данных, защита личных данных и потеря данных. В настоящее время на облачные технологии тратится около 160 миллиардов долларов. США (124,6 млрд долларов), Китай (10,5 млрд долларов), Великобритания (10 млрд долларов), Германия (9,5 млрд долларов) и Япония (7,4 млрд долларов), но до сих пор нет облачного провайдера, который мог бы обеспечить идеальную безопасность на основе требований заказчика. Решение проблемы облачной безопасности основано на правильном восприятии провайдера и потребителя. Результатом взаимопонимания между двумя сторонами должен стать ответ на следующий вопрос: “Решает ли облачный провайдер проблему клиента или просто предлагает ему свои возможности?”

Ключевые слова: большие данные, сетевые ресурсы, программное обеспечение, компьютерное оборудование, облачный провайдер, шифрование

#### **Heghine Ohanyan**

VSU, Chair of Mathematics and Informatics, PhD in Technical Sciences,  
Associate Professor

#### **Narek Hovhannisyan**

VSU, Chair of Mathematics and Informatics, MA Student

Cloud services are playing a key role in the evolution of digital technology. Regardless of the sector, the organization is moving to the cloud. Both the cloud provider and the user must focus on cloud security. The main security concerns are data protection, personal data protection, and data loss. Currently, about \$ 160 billion is spent on cloud technologies. US (\$ 124.6 billion), China (\$ 10.5 billion), UK (\$ 10 billion), Germany (\$ 9.5 billion), and Japan (\$ 7.4 billion), but there is still no cloud provider that can provide perfect security based on customer requirements. The solution to the cloud security problem is based on the correct perception of the provider and the consumer. The result of mutual understanding between the two parties should be an answer to the question of whether the cloud provider solves the client's problem or simply offers him its capabilities.

**Keywords:** big data, network, software, hardware, cloud computing, encryption

*Ընդունվել է տպագրության՝ 19.03.2021թ.*

*Գրախոսվել է՝ 20.04.2021թ.*

**Խմբագրության հասցեն. Հայաստանի Հանրապետություն,  
Երևան 0037, Դավիթ Անհաղթի 10**

**Հեռ.** (374 10) 24 00 38

**Ֆաքս** (374 10) 24 00 38

**Վեբ կայք** <http://www.eua.am>

**Էլ. փոստ.** [info@eua.am](mailto:info@eua.am)

Համակարգչային ձևավորումը՝ Մ. Գևորգյանի  
Սրբագրությունը՝ Գ. Պետրոսյանի

Ստորագրված է տպագրության 15.06.2021թ.

Ֆորմատ՝ 60x84 1/16: Թուղթ՝ օֆսեթ:  
Տպագրական 37.5 մամուլ: Տպաքանակ՝ 100:

Եվրոպական համալսարան հրատարակչություն,  
Երևան 0037, Դավիթ Անհաղթի 10

Տպագրվել է «Աստղիկ Գրատուն» հրատարակչության տպարանում:

Հասցեն՝ ՀՀ, ք. Երևան, Գևորգ Քոչարի փ. 21:

Հեռ.՝ (+374 10) 52-88-00:

E-mail: [astghik59@gmail.com](mailto:astghik59@gmail.com)