



ԵՎՐՈՊԱԿԱՆ ՀԱՄԱԼՍԱՐԱՆ

ԳԻՏԱԿԱՆ ՀՈԴՎԱԾՆԵՐԻ ԺՈՂՈՎԱԾՈՒ

11 (01)

ԵՐԵՎԱՆ
2020

ՀՏԴ 001
ԳՄԴ 72
Ե 744

Հաստատված է ԵՀ Գիտական խորհրդի
2020թ. հունիսի 12-ի թիվ 17 նիստում

Գլխավոր խմբագիր՝

Բիշարյան Հեղինե, մանկավարժական գիտ. թեկնածու

Խմբագրական խորհուրդ

Մարտիրոսյան Տ., տնտեսագիտության դոկտոր, պրոֆեսոր
Վահանյան Գ., Տնտեսագիտության դոկտոր, պրոֆեսոր
Կիրակոսյան Ն., տնտեսագիտության թեկնածու, դոցենտ
Հայրապետյան Վ., տեխնիկական գիտ. դոկտոր, պրոֆեսոր
Մելիքյան Վ., տեխնիկական գիտ. դոկտոր, պրոֆեսոր, ՀՀ ԳԱԱ թղթակից անդամ
Խաչատրյան Ա., իրավագիտության դոկտոր, պրոֆեսոր
Տոնոյան Ն., իրավագիտության թեկնածու, դոցենտ
Մուրադյան Մ., իրավագիտության թեկնածու, դոցենտ
Շահգեղյան Մ., քաղաքագիտության թեկնածու
Աբրահամյան Հ., պատմական գիտ.դոկտոր, պրոֆեսոր
Եսոյան Մ., պատմական գիտ. թեկնածու, դոցենտ
Մանուկյան Ե., փիլիսոփայական գիտ.թեկնածու
Նալչաջյան Կ., հոգեբանական գիտ. թեկնածու, դոցենտ
Մանասյան Գ., աշխարհագրական գիտ. թեկնածու, դոցենտ
Առաքելյան Ս., բանասիրական գիտ. թեկնածու
Հարությունյան Ս., ֆիզ.-մաթ. գիտ.թեկնածու, դոցենտ

Ե 744 **Եվրոպական համալսարան:** Գիտ. հոդվածների ժող./ ԵՀ.

Գլխ. խմբ.՝ Հ. Բիշարյան,– Եր.: «ԵՀ» հրատ., 2020: Գիրք 11(01) – 640 էջ:

Ժողովածուն ընդգրկում է իրավագիտության, կառավարման, տնտեսագիտության, լեզվաբանության, հոգեբանության, մանկավարժության, փիլիսոփայության, քաղաքագիտության, պատմության, ինֆորմատիկայի, զբոսաշրջության տարբեր ուղղությունների հրատարակ խնդիրների վերլուծությանը նվիրված հոդվածներ: Ներկայացված հետազոտությունների արդյունքները կարող են օգտակար լինել համապատասխան բնագավառներում զբաղված մասնագետների, ասպիրանտների, հայցորդների, ինչպես նաև գիտության նորագույն նվաճումներով հետաքրքրվող անձանց:

ЕВРОПЕЙСКИЙ УНИВЕРСИТЕТ: СБОРНИК НАУЧНЫХ ТРУДОВ
EUROPEAN UNIVERSITY: COLLECTION OF SCIENTIFIC ARTICLES

ՀՏԴ 001
ԳՄԴ 72

ISBN 978-99941-2-609-5

© Եվրոպական համալսարանի հրատարակչություն, 2020
© Publishing of European University, 2020

ԻՐԱՎԱԳԻՏՈՒԹՅՈՒՆ

ԱՍՏՎԱԾԱՅԻՆ ԻՐԱՎՈՒՆՔԸ ԵՎ ԱՇԽԱՐՀԻԿ ՊԵՏՈՒԹՅԱՆ ԿՈՆՑԵՊՏԸ ՄԽԻԹԱՐ ԳՈՇԻ ԴԱՏԱՍՏԱՆԱԳՐՔՈՒՄ

Հեղինե Բիշարյան

ԵՀ, մ.գ.թ.

+374 77 047777

Վահե Թորոսյան

ԵՀ, Իրավագիտության ամբիոն, ի.գ.թ.

vaxinak91@mail.ru, +374 94 400070

Հեղափոխությունը նվիրված է միջնադարյան հայ անվանի մտա-
ծող Մխիթար Գոշի դատաստանագրքի իրավական արժեքի վերհան-
մանը՝ մասնավորապես պետություն-եկեղեցի-կրոն հարաբերություննե-
րի տեսանկյունից: Խնդիր է դրվել բացահայտել պատմական այդ ժա-
մանակահատվածում աստվածային նորմերի դերակատարությունը
հանրային իրավահարաբերություններում, ցույց տալ պետության և ե-
կեղեցու գործառույթային տարանջատումը հայ օրենսգետի հռչակավոր
երկում: Կիրառել ենք իրավահամեմատական, անալիզի և սինթեզի,
պատմական և տրամաբանական մեթոդները: Արդյունքում եկել ենք
այն եզրահանգման, որ թեև կրոնական պատվիրանները զգալի ազդե-
ցություն են գործել հանրային-իրավական հարաբերությունների վրա,
այդուհանդերձ առաջ է մղվել նաև իր ժամանակի համար առաջադեմ
համարվող պետություն և եկեղեցի տարանջատման կոնցեպտը:

Հիմնաբառեր. Միջնադարյան հայ իրավաբանական միտք,
աստվածային օրենք, բնական իրավունք, պետություն-եկեղեցի հարա-
բերություններ:

Հայտնի է, որ հայ միջնադարյան գիտական միտքը հիմնավորա-
պես զենեքացվում էր եկեղեցական գործիչների գրվածքներում: Գիտ-
նական վարդապետները, եպիսկոպոսները և հոգևոր առաջնորդները
պետության բացակայության պայմաններում իրենց ուսերին էին կրում
նաև կրթական-լուսավորչական պատվաբեր ու պատասխանատու գոր-
ծը: Եկեղեցու հոգևոր ծոցից դուրս եկած երախտավորները ստեղծում,
արարում և ուղենշում էին հասարակական կյանքի տարբեր բնագա-
վառների հիմնական միտումները՝ խարսխելով մասնատված ժողովրդի
հավաքականությունը: Միջնադարյան հայ իրավաբանական մտքի

ԻՐԱՎԱԳԻՏՈՒԹՅՈՒՆ

այդպիսի մեծանուն ներկայացուցիչներից էր աստվածաբան, իրավագետ **Մխիթար Գոշը** [3, էջեր 732-736]: Նա ապրել և իրավաստեղծ գործունեություն է ծավալել պետականազուրկ ժամանակներում, երբ հայ իշխանների և հոգևոր դասի ռազմական և դիվանագիտական ջանքերով փորձ էր արվում հնարավորինս ինքնուրույնություն ապահովել: Գոշի հիմնադրած Նոր Գետիկ [5, էջ 154] վանական համալիրը լինելով ազգային ինքնատիպ կրթօջախ՝ ծառայում էր դարի լուսավորչական մտքի հոգեներդամանը: Թեև բազմաբեղուն է Գոշի ստեղծագործական կյանքը, բայց այս գիտական հոդվածում մեզ հատկապես հետաքրքրում են նրա իրավաքաղաքական հայացքները, աստվածային իրավունքի նրա ընկալումը, որոնք գլխավորապես ամփոփված են նրա կոթողային Դատաստանագրքում: Վերջինս, իբրև հայ իրավունքի անկրկնելի հուշարձաններից մեկը, իր բովանդակային կառուցվածքով, համարձակ լուծումներով երկար դարեր չկորցրեց իր այժմեականությունը՝ իմպլեմենտացվելով այլ պետությունների ներքին օրենսդրության մեջ: Բավական է միայն նշել, որ Գոշի դատաստանագիրքը չունենալով պետական հովանավորություն՝ պետության բացակայության պարզ պատճառով, գործածվեց ոչ միայն բուն Հայաստանում, այլև Կիլիկյան Հայաստանում, Լեհաստանի, Ղրիմի, Վրաստանի, Ռուսաստանի հայկական գաղթօջախներում [1, էջ 19]: Բայց ամենից առաջ Դատաստանագիրքը հայոց պետականության բացակայության տարիներին գրված իրավական ակտ էր՝ ուղղված հասարակական ամենատարբեր հարաբերությունների կարգավորմանը:

Դատաստանագրքի հղացման արդիականությունը և հրատապությունը Գոշը պայմանավորում է մի շարք պատճառներով: Նախ դատաստանագիրքը կոչված էր չեզոքացնելու հայերի հասցեին հնչող պարսավանքները, ըստ որի՝ հայերը չունեն դատական համակարգ և օրենսդրություն: Սրանով լուծվում է նաև օտար իրավական աղբյուրներից և արդարադատություն իրականացնող մարմիններից զերծ մնալու և կախվածություն չունենալու խնդիրը: Բացի այդ, հույժ կարևոր է մարդկանց վարքը կանոնակարգելու, արմատացած սովորույթները իրավական որոշակիության բերելու հանգամանքը, որը մարդկանց հեղգության և տգիտության պատճառով խաթարել է հանրային կյանքը: Սուրբգրային պատվիրանները, որոնք անշուշտ պայմանավորում են մարդկանց վարքը՝ ասես կատարելով Սահմանադրության առաքելու-

ԻՐԱՎԱԳԻՏՈՒԹՅՈՒՆ

թյուն՝ արդյունավետորեն չեն սաստում մարդկանց անօրեն ընթացքը, չեն ապահովում կայուն իրավակարգ, հետևաբար, կարիք ունեն ժամանակի ոգուն պատշաճ մասնավորեցումների և մեկնաբանության, քանի որ կյանքն առաջ է ընթանում և պահանջում է համարժեք իրավական լուծումներ: Դատաստանագիրքը գրելիս հեղինակը չի առաջնորդվել այն կատարյալ տեսնելու մոլուցքով, այլ համեստաբար խոստովանել է, որ այն կարող է վերանայվել և լրամշակվել, ինչը անշուշտ բխում է ժամանակի ոգուն համընթաց քայլելու անհրաժեշտությունից:

Գոշի իրավաքաղաքական ուսմունքը իր բնույթով բնահիրավական է, որտեղ սկզբունքային նշանակություն ունի աստվածաբանական ուղղությունը: Մարդկանց հավասարությունը Գոշի տեսանկյունից հավասարություն է նախ և առաջ Աստծո, ապա նաև օրենքի առաջ, թեև այս հարցում նկատելի են որոշ վերապահումներ և դասակարգային մոտեցումներ՝ հատկապես տիրոջ և ծառայի փոխհարաբերություններում, հանցագործ մահմեդականների և դավանանքով պայմանավորված այլ դեպքերի առնչությամբ: Աստծո առջև հավասարությունը հանրային կյանքի սոցիալ-տնտեսական պայմանների ուժով ծնում է սոցիալական անհավասարություն: Աստված մարդուն ստեղծել է ազատ կամքով, սեփական ճակատագիրը տնօրինելու ազատ հայեցողությամբ: Բայց մարդը ոչ միայն աստվածային օրենքների անվերապահ ենթական է, այլ պետության սահմանած օրինադրումների՝ այլ կերպ ասած դրական իրավունքի: Վերջինս մարդաստեղծ է, փոփոխական, մինչդեռ բնական իրավունքը հավերժ է և մնայուն:

Գոշը թագավորական հզոր իշխանության կողմնակից է, որը ի գորու է համախմբել ապագա պետության մասնատված բեկորները: Բայց այդ իշխանությունը որոշակի սահմանափակումներ ունի, քանի որ ի բնե սահմանված է Աստծո կողմից: Դժվար չէ նկատել ժամանակի աստվածաբանական մտքի ազդեցությունը Գոշի իրավաքաղաքական հայացքների ձևավորման վրա, մասնավորապես, երբ խոսքը վերաբերում է պետական իշխանության և առհասարակ պետության աստվածադիր էությանը: Ահա այսպիսի մոտեցումը, ինչպես նաև անհատական շահերի ստորադասումը համազգային խնդիրներին միտված էին ամրացնելու երկրի ներքին համերաշխությունը և կայությունը: Կենտրոնաձիգ պետության համար հարկավոր են պետական ինստիտուտներ և իրավական համակարգ, որոնց միջոցով կչեզոքացվեն անիշխանության լո-

ԻՐԱՎԱԳԻՏՈՒԹՅՈՒՆ

կալ դրսևորումները: Իրավական համակարգի և արդարադատության արդյունավետ գործարկումից է կախված պետության արդարության մթնոլորտը: Այս իմաստով դատաստանագրքում առաջ է քաշվում քրեական իրավունքի և առհասարակ իրավակարգի անխզելի սկզբունքը՝ օրինականության սկզբունքը: Օրենքով չսահմանված արարքը չի կարող դիտարկվել հանցագործություն: Ընդ որում, Գոշին քաջածանոթ են սուբյեկտիվ կողմի հատկանիշները՝ «գիտությամբ» և «անգիտությամբ» կատարված հանցանքները, անհրաժեշտ պաշտպանությունը, պատժի անհատականացումը, դատավորի անկախությունը և այլն: Այս իմաստով պատիիժը՝ որպես պատասխանատվության միջոց հիմնված պետք է լինի նախևառաջ կրոնաբարոյական դաստիարակությամբ հանցագործի ուղղման, այլ ոչ թե նրա հանդեպ վրեժխնդրության ցուցաբերման միջոց: Հատկանշական է, որ իրավախախտի ուղղման գործում ծանրակշիռ է եկեղեցու դերակատարությունը:

Թագավորական իշխանության ժառանգականությունը արտահայտվում է ավանդական «հորից որդուն» կարգով, բայց Գոշը մի քանի արու զավակի պարագային նախապատվությունը տալիս էր առավել արժանավորին, թեև, միաժամանակ, չի բացառում թագավորի եղբոր՝ որպես գահի հավակնորդ լինելու հանգամանքը, ինչը իհարկե ներկա իրողությունների ուղղակի ազդեցությունն էր Գոշի հայացքների վրա: Խոսքը, մասնավորապես, Զաքարյան եղբայրների իշխանության հաջորդականության մասին էր, որոնց հետ Գոշը մեծ հույսեր էր փայփայում:

Ուշագրավ է նկատել, որ Դատաստանագրքում ամուսնաընտանեկան հարաբերությունները ևս **աստվածային իրավունքին** բնորոշ հատկանիշներով են օժտված: Ըստ Գոշի՝ ամուսնությունը աստվածային հաստատություն է, կնոջ և տղամարդու կամավոր միություն: Պսակադրության պարտադիր պայման էր դիտարկվում զույգերի և նրանց ծնողների համաձայնությունը, ազգակցական հեռավորությունը (մինչև չորրորդ աստիճան), նույնադավանությունը, մենամուսնությունը, սահմանված տարիքը (տղամարդունը՝ 14, կնոջինը՝ 12): Ինչ վերաբերում է նշանադրությանը, թեև այն պարտադիր չէր, բայց իրականացվելուց հետո իրավական հետևանքներ էր առաջացնում:

Աստվածաբանական մոտեցումները լիովին չեն կաշկանդում Գոշին հստակ տարանջատել աշխարհիկ և հոգևոր իշխանությունները [2,

ԻՐԱՎԱԳԻՏՈՒԹՅՈՒՆ

էջ 341]: Եկեղեցին պետք է զբաղվի հոգևոր գործերով և չմիջամտի պետական իշխանության իրականացմանը և հակառակը: Ավելորդ չենք համարում մեջբերել Գոշի դիրքորոշումը պետություն-եկեղեցի փոխհարաբերությունների կապակցությամբ, որում էլ ամբողջանում է նշանավոր մտածողի աշխարհիկ իրավաընկալումը աշխարհիկ պետության հայեցակարգի վերաբերյալ.

«Եպիսկոպոսը չպետք է խառնվի աշխարհիկ հոգսերին, այլ պետք է զբաղվի եկեղեցական գործերով: Քաղաքական իշխանությունը պետք է լինի աշխարհիկ, իսկ դրա կրողը պետք է լինի պետությունը: Հոգևոր դասը պետք է լինի ինքնուրույն: Նա հանուն հայրենիքի ու ժողովրդի բարօրության պետք է սերտորեն համագործակցի իշխանությունների հետ»:

Ընդ որում եկեղեցու և պետության գործառույթների տարանջատումը չի ենթադրում, որ պետության մեջ եկեղեցին կղզիացած կառույց է: Ճիշտ հակառակը՝ ակնհայտ է նրանց փոխլրացնող կապերը պետության և հասարակության կարևորագույն հարցերում, ինչպես օրինակ՝ գահի ժառանգորդի ընտրության համար Հայոց հովվապետի պարտադիր երաշխավորությունը և համաձայնությունը: Նմանապես, միապետի պաշտոնակության և պատասխանատվության հարցը ևս չի շրջանցում եկեղեցու առաջնորդի կամահայտնությունը: Ավելին, վերջինս որևէ կերպ կաշկանդված չէ ցանկացած ժամանակ նստել թագավորական սեղանի շուրջ, մինչդեռ հայրապետականն աթոռին բազմելու նման առանձնաշնորհ թագավորին վերապահված չէ:

Այս սահմանազատումը վերաբերում է նաև եկեղեցական կանոնին և պետական օրենքին՝ երկուսի հիմքում էլ ըստ էության դնելով աստվածային օրենքը: Եկեղեցական կանոնը ապաքինում է հոգին, իսկ օրենքը՝ մարմինը: Թեև գործելաոճի տարբերությանը՝ ի վերջո երկուսն էլ միևնույն նպատակին են ծառայում՝ այն է մարդկային վարքագծի հղկումը: Գոշը առանձնացնում է կրոնական բովանդակություն ունեցող կանոնախախտումները՝ մեղքերը, որոնք հոգևոր դատարանի քննման իրավագործության տիրույթում են և որպես կանոն պատժվում են ապաշխարհությամբ, բանադրանքով՝ ինչպես, օրինակ, անասնապղծությունը, նույնասեռականությունը: Մինչդեռ, մեղք չհամարվող իրավախախտումները աշխարհիկ իշխանության են ընդդատյա և պատժվում են ընդհուպ մինչև ազատագրկմամբ, իսկ բացառիկ դեպքերում նաև մահապատժով: Եթե արարքը միաժամանակ և մեկն է և մյուսը, ապա պա-

ԻՐԱՎԱԳԻՏՈՒԹՅՈՒՆ

տիժը գործադրվում է աշխարհիկ և հոգևոր իշխանությունների համատեղությամբ: Այդպիսին է, օրինակ **աստվածհայիոյությունը**, որի համար նախատեսված է մահապատիժ: Հոգևոր դատարանի ընդդատյա գործերի շրջանակը բացի եկեղեցական և կրոնաբարոյական իրավախատումներից ընդգրկում էին նաև ամուսնալքնտանեկան և ժառանգման հետ կապված վեճերը: Բոլոր դեպքերում, որքան էլ Գոշի մոտ նկատելի է կրոնական և պետական ինստիտուտների գործառութային տարանջատումը, այդուհանդերձ ականավոր գիտնականը իրավական ուրոշ սահմանափակումներ է նախատեսում դավանաբանական հարցերում: Այսպես ամուսնացողները պարտավոր էին դավանել միևնույն կրոնը, որոշ հանցանքների դեպքում քրիստոնյա լինելը դիտարկվում է պատիժը մեղմացնող հանգամանք, այլադավանի վկայությունը համարվում է «անօրինաց» վկայություն: Եվ սա բնական էր, քանզի լինելով բավականին առաջադեմ, Գոշը չէր կարող մերօրյա պատկերացումներով չափել աշխարհը և թերևս մենք էլ չուներք այդ հարցում նրան մեղադրելու իրավունքը:

Մխիթար Գոշը մեծ տեղ է հատկացնում նաև **եկեղեցու ազգային** կոչմանը՝ չթաքցնելով, որ հաճախակի սրվող կրոնական հարցադրումները հստակ քաղաքական շարժառիթներով են պայմանավորված, և ուրեմն, եկեղեցին պետք է լինի անկախ, զերծ այլադավանական ազդեցություններից և խմորումներից՝ հատկապես, երբ խոսքը վերաբերում է քաղկեդոնական եկեղեցիների հետ միավորմանը: Այլ խոսքով՝ յուրաքանչյուր պետություն պետք է հարգի այլոց իրավունքը ընտրելու սեփական երկրի զարգացման իր ուղին, ինչպիսին էլ, որ այն լինի: Փոխադարձ հարգանքը և հանդուրժողականությունը ազգային-կրոնական հարցերում մեկ անգամ ևս ընդգծում են Գոշի առաջադիմական մղումները [4, էջեր 78-82]: Ինչ վերաբերում է ազգամիջյան բախումներին, այս տեսանկյունից Գոշը միայն արդար պատերազմի, ասել է թե՛ սեփական պետության անկախության համար մղված պայքարի ջատագովն ու պաշտպանն է:

Այսպիսով, պարզորոշ նկատվում է, որ Մխիթար Գոշը աստվածային նորմերին զգալի նշանակություն է վերապահում՝ համարելով դրանք իրավակարգի հենքը: Սակայն Գոշը իր ժամանակներից բավականին առաջ անցնելով բարձրացնում է նաև ապագա ստեղծվելիք պետության և այդ շրջանում հայ ինքնության բեռը կրող ազգային եկեղեցու անկա-

ԻՐԱՎԱԳԻՏՈՒԹՅՈՒՆ

խության խնդիրը՝ յուրաքանչյուրը իր գործառույթների ոլորտում: Փաստորեն, Գոշը լեզավ առումով արդեն իսկ ամրագրում էր աշխարհիկ պետությունը, այն դեպքում, երբ այդ գաղափարը արևմտյան եվրոպայում միայն Վերածնունդի և լուսավորականության դարաշրջանում միս ու արյուն ստացավ:

Օգտագործված գրականության ցանկ

1. **Գ. Սաֆարյան**, Դրվագներ հայ իրավական մտքի պատմության – Երևան: օրենք և իրականություն, 2006, 208 էջ:
2. **Ռ. Ավագյան**, Հայ իրավական մտքի գանձարան, Եր. «ՄՆԻԻ ԵՄ-XXI ԴԱՐ» Հ.1, 672 էջ:
3. «Քրիստոնյա Հայաստան» հանրագիտարան, **Հ. Մ. Այվազյան** և ուրիշներ, Եր., Հայկական հանրագիտարանի գլխավոր խմբագրություն, 2002, 1076 էջ:
4. **Պ. Մուրադյան**, դավանաբանական հանդուրժողականության և ազգամիջյան համերաշխության գաղափարը ԺԳ դարի Հայաստանում, Էջմիածին, 1987թ., էջեր 78-82:
5. **Կ. Գանձակեցի**, Հայոց պատմություն, Եր. սովետական գրող, 1982, 352 էջ:

БОЖЕСТВЕННОЕ ПРАВО И КОНЦЕПЦИЯ СВЕТСКОЕ ГОСУДАРСТВО В СУДЕБНИКЕ МХИТАРА ГОША

Егине Бишарян

ЕУ, к.пед.н.

Варе Торосян

ЕУ, кафедра Правоведения, к.ю.н

Исследование посвящено открытию юридической ценности суждения известного армянского мыслителя средневековья Мхитара Гоша, особенно с точки зрения государственно-церковно-религиозных отношений. Цель состояла в том, чтобы раскрыть роль божественных норм в общественных отношениях в тот исторический период, показать функциональное разделение государства и церкви в известном произведении Армянского юриста. Мы использовали методы юридического

сравнения, анализа и синтеза, исторические и логические методы. В результате религиозные заповеди оказали значительное влияние на публично-правовые отношения, но они также продвигали концепцию разделения государства и церкви, которая считается опередившей свое время.

Ключевые слова: Средневековая армянская правовая и политическая мысль, божественный закон, естественный закон, государственно-церковные отношенияю

DIVINE LAW AND THE CONCEPT OF SECULAR STATE IN MKHITHAR GOSH'S LEGAL CODE

Heghine Bisharyan

EU, PhD in Pedagogy

Vahe Torosyan

EU, Chair of Jurisprudence, PhD in Law

The research is dedicated to revealing the legal value of the famous medieval Armenian thinker Mkhitar Gosh's legal code, particularly from the point of view of state-church-religion relations. The article aims at revealing the role of divine norms in public relations during that historical period, to show the functional separation of state and church in the Armenian lawyer's famous work. We have applied the methods of legal comparison, analysis and synthesis, historical and logical methods. We've come to the conclusion that the religious commandments not only had a significant impact on public-law relations, but they also promoted the concept of separation of state and church, which can be considered progressive for that period.

Keywords: Medieval Armenian legal and political thought, divine law, natural law, state-church relations

Ընդունվել է փպագրության՝ 23.04.2020թ.

Գրախոսվել է՝ 15.05.2020թ

ԻՐԱՎԱԳԻՏՈՒԹՅՈՒՆ

ԸՆՏԱՆԵԿԱՆ ԲՈՒՆՈՒԹՅՈՒՆԸ ՈՐՊԵՍ ԲՈՒՆՈՒԹՅԱՆ ՏԱՐԱՏԵՍԱԿ, ԸՆՏԱՆԵԿԱՆ ԲՈՒՆՈՒԹՅԱՆ ՔՐԵԱԻՐԱՎԱԿԱՆ ԲՆՈՒԹԱԳԻՐԸ

Նարինե Տոնոյան

Ե Հ, Իրավագիտության ամբիոն, Ի.գ.թ., դոցենտ
tnarik@rambler.ru, +374 91 200012

Սույն հեղափոխության շրջանակներում ուսումնասիրվել է ընդհանրական բռնությունը որպես բռնության տարատեսակ, ինչպես նաև ընդհանրական բռնության քրեաիրավական բնութագիրը: Ուսումնասիրվել է ընդհանրական բռնության վերաբերյալ օրենսդրության զարգացման օրինաչափությունները, համեմատաիրավական վերլուծության է ենթարկվել օտարերկրյա պետությունների համապատասխան օրենսդրությունը, դրա առանձնահատկությունները և դրա կիրառումը ապահովող երաշխիքները: Ներկայացվել է այս ինտիմության վերաբերող հիմնահարցեր և առաջարկվել դրանց գիտականորեն հիմնավորված լուծումներ և արդյունավետ մեխանիզմներ:

Հիմնաբառեր. Ընդհանրական բռնություն, բռնություն, ծեծ, առողջությանը վնաս հասցնել, ընդանիքի անդամ:

Ընտանեկան բռնությունը ժամանակակից հասարակության ամենասուր հիմնախնդիրներից է, քանի որ այն վերաբերում է ներընտանեկան հարաբերություններին և իրականացվում է այն անձանց կողմից, ում զոհը վստահում է, սիրում է, ումից ակնկալում է օգնություն և աջակցություն: Ընտանեկան բռնությունը հատուկ է բոլոր երկրներին՝ առանց բացառության:

Պետությունները փորձում են տարաբնույթ միջոցներով, այդ թվում՝ քրեաիրավական ճանապարհով պայքարել ընտանեկան բռնության դեմ: Ընտանեկան բռնության՝ որպես հանցագործության, վերաբերյալ հատուկ հոդվածներ են ներառվել Վիետնամի, Հոնդուրասի, Դոմինիկյան Հանրապետության, Հնդկաստանի, Իսպանիայի, Չինաստանի Ժողովրդական Հանրապետության, Կոլումբիայի, Մեքսիկայի, Պանամայի, Պարագվայի, Սերբիայի Հանրապետության, Սալվադորի, Սան-Մարինոյի, Սլովակիայի, ԱՄՆ-ի, Ուրուգվայի քրեական օրենսգրքերում [1], [էջ 190]:

ԻՐԱՎԱԳԻՏՈՒԹՅՈՒՆ

Ընտանեկան բռնության հանցակազմերը հանդիսանում են լրացուցիչ քրեականացման տիպիկ օրինակ, քանի որ դրանք տարածվում են այն արարքների վրա, որոնք, որպես կանոն, ինքնին արդեն իսկ պարունակում են որոշակի հանցագործության հանցակազմ (ծեծ, խոշտանգում, առողջությանը վնաս հասցնելը և այլն), սակայն քրեականացվում են ելնելով սուբյեկտների և օբյեկտի առանձնահատկություններից՝ սահմանելով հատուկ կարգավորումներ: Օրինակ՝ Կոլումբիայի քրեական օրենսգրքի 229-րդ հոդվածի համաձայն՝ ընտանեկան բռնության վերաբերյալ հոդվածով նախատեսված պատիժը կիրառվում է, եթե հանցավորի արարքներն այլ հոդվածներով նախատեսված առավել խիստ պատժի են հանգեցնում: Իսպանիայի քրեական օրենսգրքի Ընդհանուր մասը պատասխանատվությունը ծանրացնող և մեղմացնող հանգամանքներից բացի նախատեսում է նաև ազգակցությանը խառը հանգամանքներ: Այսպես, Իսպանիայի քրեական օրենսգրքի 23-րդ հոդվածի համաձայն՝ կախված արարքի կատարման եղանակից, շարժադիժներից ու հետևանքներից՝ պատասխանատվությունը ծանրացնող կարող է լինել այն հանգամանքը, երբ տուժողը հանդիսանում է կամ հանդիսացել է հանցավորի ամուսինը/ կինը կամ անձ, ում հետ հանցավորն ունեցել է կայուն զգացմունքային հարաբերություն կամ վերընթաց և վայրընթաց գծով ազգականը կամ հանցավորի կամ նրա ամուսնու/ կնոջ կամ հանցավորի հետ համատեղ բնակվող անձի կենսաբանական կամ որդեգրած երեխաները:

Ֆրանսիայի քրեական օրենսգրքի անձի ֆիզիկական կամ հոգեբանական ամբողջականության դեմ ուղղված հանցագործությունների բաժնի 222-րդ հոդվածի 1-ին մասով նախատեսված է անձին խոշտանգման և այլ դաժան անմարդկային վերաբերմունքի ենթարկելու հանցագործությունը, որը պատժվում է ազատազրկմամբ՝ տասնհինգ տարի ժամկետով: Արարքը պատժվում է ցմահ ազատազրկմամբ, եթե այն զուգորդվել կամ դրան հաջորդել է այլ հանցագործություն՝ բացառությամբ սպանության կամ բռնաբարության (222-րդ հոդված 2-րդ մաս): Օրենսգրքի 222-րդ հոդվածի 1-ին մասով նախատեսված արարքը համարվում է ծանրացնող հանգամանքում կատարված, եթե ի թիվս այլ ծանրացնող հանգամանքների՝ տուժողն արյունակից ազգական է, որդեգրող հայր կամ մայր, ամուսին կամ կին, վերընթաց կամ վայրընթաց գծով ազգական: Նույն հոդվածի 7-րդ մասով նախատեսված է

ԻՐԱՎԱԳԻՏՈՒԹՅՈՒՆ

բռնության գործադրմամբ անզգուշությամբ մահ պատճառելու հանցագործությունը, որի ծանրացնող հանգամանք է հանդիսանում արարքն արյունակից ազգականի, որդեգրող հոր կամ մոր, ամուսնու կամ կնոջ, վերընթաց կամ վայրընթաց գծով ազգականի նկատմամբ կատարելը:

Ի տարբերություն արտասահմանյան երկրների քրեական օրենսդրությունների, որոնք մարդու դեմ ուղղված հանցագործությունների վերաբերյալ հողվածներով նախատեսում են ընտանեկան բռնության առանձին հանցակազմեր կամ ծանրացնող հանգամանք են նախատեսում հանրորեն վտանգավոր արարքն ընտանիքի անդամի կողմից կատարելը, ՀՀ քրեական օրենսգրքը չի սահմանում ընտանեկան բռնության առանձին հանցակազմ կամ այն ծանրացնող հանգամանք չի համարում, բացառությամբ երեխաների դեմ ուղղված որոշ հանցագործությունների: Ընտանիքի անդամների կողմից միմյանց նկատմամբ բռնի ոտնձգության առանձին դրսևորումներ որակվում են ՀՀ քրեական օրենսգրքի մարդու դեմ ուղղված հանցագործությունների բաժնի որոշակի հողվածներով: Դրանք են՝ սպանությունը (104-րդ հոդված), հոգեկան խիստ հուզմունքի վիճակում կատարված սպանությունը (105-րդ հոդված), մոր կողմից նորածին երեխայի սպանությունը (106-րդ հոդված), ինքնասպանության հասցնելը (110-րդ հոդված), ինքնասպանության հակելը (111-րդ հոդված), դիտավորությամբ առողջությանը ծանր վնաս պատճառելը (112-րդ հոդված), դիտավորությամբ առողջությանը միջին ծանրության վնաս պատճառելը (113-րդ հոդված), դիտավորությամբ առողջությանը թեթև վնաս պատճառելը (117-րդ հոդված), ծեծը (118-րդ հոդված), ազատությունից ապօրինի զրկելը (133-րդ հոդված), սպանության, առողջությանը ծանր վնաս պատճառելու կամ զույք ոչնչացնելու սպառնալիքը (137-րդ հոդված), բռնաբարությունը (138-րդ հոդված), սեքսուալ բնույթի բռնի գործողությունները (139-րդ հոդված), սեքսուալ բնույթի գործողություններին հարկադրելը (140-րդ հոդված), **սեռական հարաբերությունը տասնվեց տարին չլրացած անձի հետ կամ սեքսուալ բնույթի գործողություններ կատարելը տասնվեց տարին չլրացած անձի նկատմամբ** (141-րդ հոդված), անառակաբարո գործողությունները (142-րդ հոդված) և այլն:

Անդրադառնալով ընտանեկան բռնության և հանցավոր բռնության հարաբերակցությանը, հարկ է նշել, որ չնայած նրան, որ վաղուց արդեն առաջացել է «հանցավոր բռնություն» եզրույթը շրջանառության

ԻՐԱՎԱԳԻՏՈՒԹՅՈՒՆ

մեջ դնելու անհրաժեշտությունը, ՀՀ քրեական օրենսդրությունում դեռևս տրված չէ դրաիրավական բնորոշումը:

ՀՀ քրեական օրենսգրքի Հատուկ մասի բազմաթիվ հոդվածների մեջ հանցակազմի հատկանիշ են նախատեսված «բռնությունը», «բռնի գործողությունները», «կյանքի կամ առողջության համար վտանգավոր/ ոչ վտանգավոր բռնությունը»: Այնուամենայնիվ, բռնության հասկացությունը պարզաբանված չէ ինչպես միջազգային իրավական փաստաթղթերի, այնպես էլ ՀՀ քրեական օրենսդրության մեջ: «Բռնություն» հասկացության բովանդակության պարզաբանումը կատարվում է քրեական իրավունքի գիտության հարթությունում: Սակայն, նույնիսկ այդ պայմաններում առկա են տարակարծություններ տարբեր հեղինակների դիրքորոշումների միջև [2, էջ 4]:

Մասնագիտական գրականության մեջ գոյություն ունեն բռնության տարբեր մեկնաբանություններ:

Այսպես օրինակ՝ Պ.Ն. Նազարովը նշել է, որ «քրեաիրավական հիմաստով բռնություն է համարվում կամային, հանրորեն վտանգավոր, հակաիրավական, մեղավոր, ֆիզիկական կամ հոգեբանական ուժի գործադրմամբ կատարված արարքը, որը ոտնձգում է այն հասարակական հարաբերությունների դեմ, որոնք պահպանվում են քրեական օրենսգրքի հատուկ մասում ամրագրված նորմերով և պատճառում է դրանց վնաս կամ դրանք դնում է սպառնալիքի տակ՝ արտահայտված լինելով օրենքով որոշված իր ծավալի և ինտենսիվության սահմաններում» [3, էջ 91]:

Ա.Ա. Պիոնտկովսկին գրում է, որ քրեական իրավունքի ուսմունքում «անհատի նկատմամբ բռնի ազդեցությունը կայանում է նրան իր ցանկություններին հակասող գործողություններ կատարելուն ուղղված ցանկացած հարկադրանքի մեջ» [4, էջ161]: Եթե հիմնվենք բռնության մասին քրեաիրավական ուսմունքի վրա, ապա պետք է բռնությունը դիտարկել անձի հարթությունում, քանի որ այն կիրառվում է միայն անձի դեմ այս կամ այն կոնկրետ հանցագործությունը կատարելիս:

Ռ.Ա. Բազարովը, տալով բռնության բնորոշումը, շեշտը դնում է դրա դիտավորյալ բնույթի և այն ուղղակիորեն կամ անուղղակիորեն կիրառելու հնարավորության վրա նշելով. «բռնությունը ֆիզիկական ուժի (մկանային ուժի կամ որևէ զենքի օգնությամբ, այլ առարկաների կամ նյութերի օգնությամբ, հոգեպես հիվանդ մարդկանց, փոքրահա-

ԻՐԱՎԱԳԻՏՈՒԹՅՈՒՆ

սակների կամ կենդանիների միջոցով) դիտավորյալ կիրառումն է այլ անձի նկատմամբ և ուղղված է անձի ֆիզիկական անձեռնմխելիությունը խախտելուն, առողջությանը կամ կյանքին վնաս պատճառելուն» [5, էջ 42-43]:

Թեև բռնության տարբեր սահմանումներ ներառում են հանցավոր բռնության տարբեր հատկանիշներ, դրանք բոլորն էլ առանձնացնում են մեկ ընդհանուր հատկանիշ, այն է՝ այլ անձի նկատմամբ ֆիզիկական կամ հոգեբանական ներգործությունը: Ընդ որում ուժի կիրառումը անշունչ առարկաների (մասնավորապես՝ գույքի), կենդանիների, կազմակերպության՝ որպես իրավաբանական անձի և վերջապես սեփական անձի նկատմամբ չի ներառվում բռնության հասկացության մեջ: Այսինքն՝ բռնության ներգործության առարկա կարող է հանդիսանալ միայն մարդը:

Ինչպես նշում է Դ.Ռ. Հունանյանը, բռնության հասկացության սահմանումը լիովին հնարավոր է, և դրա առկայությունը քրեական օրենսդրությունում հանդիսանում է ինչպես գիտական, այնպես էլ գործնական անհրաժեշտություն և տվել է հանցավոր բռնության հետևյալ սահմանումը. «Բռնություն է հանդիսանում դիտավորությամբ և ուրիշի կամքին հակառակ կամ առանց ուրիշի կամքը հաշվի առնելու կատարված գործողությունը, որն ապօրինի ուրիշին զրկել է կյանքից, կամ սահմանափակել է ուրիշի ազատությունը, կամ ուրիշի առողջությանը պատճառել է վնաս, կամ ուրիշին պատճառել է ֆիզիկականցավ, ֆիզիկական կամ հոգեկան տառապանք և կիրառվել է հանցագործություն կատարելու նպատակով» [2, էջ 177]:

«< քրեական օրենսգրքի նախագիծը 1-ին հոդվածի 1-ին մասի 9-րդ կետում ամրագրում է բռնության հետևյալ սահմանումը. «բռնություն՝ այլ մարդու նկատմամբ դիտավորյալ ֆիզիկական ներգործությունը կամ այդ եղանակով նրան ֆիզիկական կամ հոգեկան վնաս պատճառելը, որը կատարվում է նրա կամքին հակառակ կամ նրա կամքն անտեսելով» [6]:

Բոլոր սահմանումների ուսումնասիրությունը ցույց է տալիս, որ տարբերակվում են հանցավոր բռնության մի քանի տեսակներ՝ կյանքի համար վտանգավոր բռնություն, առհասարակ բռնություն, առողջության համար վտանգավոր բռնություն, կյանքի համար ոչ վտանգավոր

ԻՐԱՎԱԳԻՏՈՒԹՅՈՒՆ

բռնություն, առողջության համար ոչ վտանգավոր բռնություն, բռնի գործողություններ և այլն:

Ելնելով վերագրյալից առաջարկվում է «բռնությունը» սահմանել- հետևյալ կերպ՝ «բռնություն՝ այլ մարդու անատոմիական ամբողջակա- նության, ազատության կամ անձեռնմխելիության նկատմամբ դիտա- վորյալ ֆիզիկական/ հոգեբանական ներգործությունն է կամ այդ եղա- նակով նրան ֆիզիկական կամ հոգեկան վնաս պատճառելը, որը կա- տարվում է նրա կամքին հակառակ կամ նրա կամքն անտեսելով»: Սույն սահմանումն առավել ամբողջական է ներկայացնում բռնությունը ևս- առավել լայն կիրառելիություն կապահովի գործնականում:

Ընտանեկան բռնությունը, հանդիսանալով բռնության տարատե- սակ, ունի թե՛ քրեորեն պատժելի, թե՛ քրեորեն ոչ պատժելի դրսևորում- ներ: Ընտանեկան բռնության առանձին դրսևորումները քրեորեն պատ- ժելի են, որոշ դրսևորումներ էլ հանրորեն վտանգավոր հետևանքների նվազ կարևորության պատճառով հանցագործություն չեն համարվում կամ հանդիսանում են զանցանքներ կամ այլ իրավախախտումներ: Ուստի, ընտանեկան բռնության քրեական օրենքով արգելված դրսև- րումները և հանցավոր բռնության հարաբերակցությունը պարզելու նպատակով հարկ է համեմատության մեջ վերհանել դրանց հատկա- նիշները:

Ելնելով հանցավոր բռնության վերը շարադրված սահմանումնե- րից և դուրսբերված հատկանիշներից, ինչպես նաև համեմատելով հանցավոր բռնության և ընտանեկան բռնության հատկանիշները՝ կա- րող ենք վստահորեն ազդարարել, որ ընտանեկան բռնությունը բռնու- թյան տարատեսակ է, իսկ դրա՝ քրեական օրենքով արգելված հանրո- րեն վտանգավոր ձևերը հանդիսանում են հանցավոր բռնության տա- րատեսակ: Այսինքն՝ հանցավորբռնության և ընտանեկան բռնության հարաբերակցությունը կայանում է ամբողջի և մասի հարաբերակցու- թյան մեջ:

Ընտանեկան բռնությանը բնորոշ են այն բոլոր հիմնական հատ- կանիշները, որոնցով բնութագրվում է հանցավոր բռնությունը՝ արարքի դիտավորությունը, հակաիրավականությունը, ուրիշի կամքին հակա- ռակ կամ առանց ուրիշի կամքը հաշվի առնելու կատարված գործողու- թյունը, մարդու դեմ ուղղված լինելը և այլն: Ինչպես հանցավոր բռնու- թյան, այնպես էլ ընտանեկան բռնության օբյեկտ են հանդիսանում

ԻՐԱՎԱԳԻՏՈՒԹՅՈՒՆ

մարդու կյանքի, առողջության, ֆիզիկական ազատության և անձեռնմխելիության, ֆիզիկական ցավերից, ֆիզիկական և հոգեկան տառապանքներից պաշտպանությանն ուղղված հասարակական հարաբերությունները: Բոլոր դեպքերում էլ հանցագործության օբյեկտ հանդիսացող հասարակական հարաբերությունների օբյեկտ հանդիսացող արժեքներ կամ բարիքներ են մարդու կյանքը, առողջությունը, ֆիզիկական ազատությունը և անձեռնմխելիությունը, ֆիզիկական ցավերից, ֆիզիկական և հոգեկան տառապանքներից պաշտպանվածությունը:

Հանցավոր բռնության և ընտանեկան բռնության անմիջական ներգործության առարկա է հանդիսանում մարդը, ով միաժամանակ հանդիսանում է նաև հանցավոր բռնության օբյեկտ հանդիսացող հասարակական հարաբերության կողմ և կոնկրետ արժեքի կամ բարիքի անմիջական կրող: Այսպես՝ կատարելով սպանություն՝ անձը ներգործում է ուրիշ մարդու վրա, որն իր մեջ մարմնավորում է նաև կյանքի արժեքը:

Այսինքն՝ հանցավոր բռնության և ընտանեկան բռնության հետևանքով օբյեկտի հետ միշտ վնասվում է նաև այն արժեքը, որի կապակցությամբ ծագել է բռնության օբյեկտ հանդիսացող հասարակական հարաբերությունը:

Հանցավոր բռնության սուբյեկտ կարող է համարվել մեղսունակ ֆիզիկական անձը, ով հանցավոր բռնություն կատարելու պահին հասել է քրեական օրենքով սահմանված տարիքի: Բնականաբար, հանցավոր բռնության պարագայում նույնպես կիրառելի են հատուկ սուբյեկտի և հանցակցության գաղափարները: Ընտանեկան բռնության սուբյեկտը միշտ հատուկ է, քանի որ քրեական օրենքով արգելված արարքը կատարում է ընտանիքի անդամ հանդիսացող անձը: Օրինակ նման ձևակերպումը տրված է սեռական հանցագործություններում որպես ծանրացնող հանգամանք հետևյալ կերպ. «կատարվել է տասնութ տարին չլրացած անձի նկատմամբ ծնողի կամ մանկավարժի կամ ուսումնական կամ բուժական կամ դաստիարակչական հաստատության աշխատակցի կամ այլ անձի կողմից, որի վրա դրված է նրա դաստիարակության կամ խնամքի պարտականություն»: Այսինքն՝ անգամ խորթ ծնողները կամ դաստիարակության կամ խնամքի պարտականություն ունեցող ընտանիքի այլ անդամներ նույնպես հանդիսանում են այս հանցագործության հատուկ սուբյեկտ:

ԻՐԱՎԱԳԻՏՈՒԹՅՈՒՆ

Եվ վերջապես, և՛ հանցավոր, և՛ ընտանեկան բռնությունը հանդիսանում է այն միջոցներից մեկը, որով կարելի է խախտել մարդու հիմնական իրավունքներից շատերը, մասնավորապես՝ կյանքի իրավունքը, և, առհասարակ, վնաս պատճառել մի շարք բարիքների, օրինակ՝ մարդու առողջությանը, ազատությանը: Հեռահար հետևանքներն առավել շատ են:

Այսպիսով՝ հիմք ընդունելով վերոգրյալը, կարելի է նշել հետևյալ առաջարկությունները՝

- արտասահմանյան երկրների, մասնավորապես՝ Իսպանիայի, Կոլումբիայի, Ֆրանսիայի քրեական օրենսդրություններում ընտանեկան բռնությունը նախատեսված է և՛ որպես ինքնուրույն հանցակազմ, և՛ որպես ծանրացնող հանգամանքում կատարված հանցագործություն,

- ընտանիքի անդամների կողմից միմյանց նկատմամբ բռնի ոտնձգության առանձին դրսևորումներ որակվում են ՀՀ քրեական օրենսգրքի մարդու դեմ ուղղված հանցագործությունների բաժնի որոշակի հոդվածներով: Դրանք են՝ ՀՀ քրեական օրենսգրքի 104-րդ, 105-րդ, 106-րդ, 108-րդ, 110-րդ, 111-րդ, 112-րդ, 113-րդ, 114-րդ, 115-րդ, 116-րդ, 117-րդ, 118-րդ, 119-րդ, 123-րդ, 124-րդ, 131-րդ, 133-րդ, 135-րդ, 136-րդ, 137-րդ, 138-րդ, 139-րդ, 140-րդ, 141-րդ, 142-րդ հոդվածները, ուստի անհրաժեշտ է ՀՀ քրեական օրենսգրքի մարդու դեմ ուղղված հանցագործությունների բաժնում նախատեսված հոդվածները լրացնել պատասխանատվությունը ծանրացնող հանգամանք նախատեսող մասով՝ հետևյալ բովանդակությամբ՝ «կատարվել է ընտանիքի անդամի կողմից» հատուկ սահմանելով ընտանիքի անդամների շրջանակը կամ հղում կատարելով՝ «Ընտանիքում բռնության կանխարգելման, ընտանիքում բռնության ենթարկված անձանց պաշտպանության և ընտանիքում համերաշխության վերականգնման մասին» ՀՀ օրենքի 4-րդ հոդվածում տրվող սահմանմանը,

- ՀՀ քրեական օրենսգրքում «բռնությունը» ցանկալի է սահմանել հետևյալ կերպ՝ «բռնություն՝ այլ մարդու անատոմիական ամբողջականության, ազատության կամ անձեռնմխելիության նկատմամբ դիտավորյալ ֆիզիկական/ հոգեբանական ներգործությունն է կամ այդ եղանակով նրան ֆիզիկական կամ հոգեկան վնաս պատճառելը, որը կատարվում է նրա կամքին հակառակ կամ նրա կամքն անտեսելով»:

Օգտագործված գրականության ցանկ

1. Додонов В.Н., Капинус. О.С., Щерба С.П. Сравнительное уголовное право. Особенная часть: Монография. М., 2010
2. Հունանյան Դ. Ռ. Բռնությունը քրեական իրավունքի մեջ (իրավահամեմատական վերլուծություն ՀՀ և ՌԴ օրինակով) իրավաբանական գիտությունների թեկնածուի աստիճանի հայցման ատենախոսություն: Երևան, 2010
3. Назаров П.Н. К вопросу о насилии при грабеже и разбое // Труды Киевской ВШ МООП СССР. Вып. 1. Киев, 1968
4. Пионтковский А.А. Преступления против личности. М., 1938
5. Базаров Р.А. Уголовно-правовая характеристика насилия // Проблемы обеспечения личной безопасности граждан: Тр. Академии МВД России. М., 1995
6. <https://www.e-draft.am/projects/496/about>

СЕМЕЙНОЕ НАСИЛИЕ КАК РАЗНОВИДНОСТЬ НАСИЛИЯ, УГОЛОВНО-ПРАВОВАЯ ХАРАКТЕРИСТИКА СЕМЕЙНОГО НАСИЛИЯ

Нарине Тоноян

ԵՄ, кафедра Правоведения,
к.ю.н., доцент

В данном исследовании насилие в семье рассмотрено как форма насилия, а также уголовно-правовая характеристика семейного насилия. Изучены закономерности развития законодательства о семейном насилии, проведен сравнительный анализ соответствующего законодательства зарубежных стран, его особенностей и гарантий, обеспечивающих его применение. Были представлены краеугольные вопросы, связанные с данным институтом и предложены их научно обоснованные решения и эффективные механизмы.

Ключевые слова: насилие в семье, насилие, избивание, причинение вреда здоровью, член семьи.

FAMILY VIOLENCE AS A TYPE OF VIOLENCE, CRIMINAL AND LEGAL CHARACTERISTICS OF FAMILY VIOLENCE

Narine Tonoyan

EU, Chair of Jurisprudence, PhD in Law,
Associate Professor

In this study, domestic violence is considered as a form of violence, as well as the criminal law characteristic of domestic violence. The regularities of the development of legislation on domestic violence were studied, a comparative analysis of the relevant legislation of foreign countries, its features and guarantees ensuring its application was carried out. The key issues related to this institution were presented and their scientifically sound solutions and effective mechanisms were proposed.

Keywords: domestic violence, violence, beating, harm to health, family member.

Ընդունվել է պապարության՝ 22.04.2020թ.

Գրախոսվել է՝ 13.05.2020թ.

ԻՐԱՎԱԳԻՏՈՒԹՅՈՒՆ

«ԴԱՏԱՐԱՆԻ ՍԿԱՆԴԱԼԻԶԱՑԻԱ» ԵՐԵՎՈՒՅԹԻ ԴԱՏՄԱՀԱՄԵՄԱՏԱԿԱՆ ՎԵՐԼՈՒԾՈՒԹՅՈՒՆԸ

Ալինա Փիրիկյան

Ե Հ, Իրավագիտության ամբիոն, ի.գ.թ., դրոցենդ
pkhrikyan@yahoo.com, +374 91 479069

Սույն հոդվածի շրջանակներում պատմահամեմատական քննության առարկա է դարձել դատարանի և դատական իշխանության նկատմամբ հասարակության լայն շերտերի ունեցած վստահությունը խաթարող գործոններից մեկը, որն անգլիական քրեական իրավունքի պատմությանը հայտնի էր «դատարանի սկանդալիզացիա» եզրույթով: Ներկայացվում են նաև ժամանակակից աշխարհում այդ երևույթի դրսևորման ձևերը և մասնագիտական շրջանակներում դրա նկատմամբ ունեցած վերաբերմունքը:

Հիմնաբառեր. դատարանի սկանդալիզացիա, դատական իշխանություն, խոսքի ազատություն, հանրային վստահություն

«Ինձ, որպես մարդու հարգելը պարտադիր չէ, բայց դատարանը հարգել՝ պարտադիր է: Ինձ համար միևնույնն է, թե դուք ինչ կարծիք ունեք իմ մասին, բայց դատական համակարգը և օրենքը հարգել պարտավոր եք», այս խոսքերը պատկանում են մեր օրերում ԱՄՆ ամենահայտնի և հասարակության կողմից ամենասիրված դատավոր Ֆրանկ Կապրիոյին:

Դատարանի նկատմամբ ցուցաբերած հարգանքն էական ազդեցություն է ունենում արդարադատության արդյունավետության և դատարանի անկախության վրա: Անշուշտ, նշված երևույթների վրա ազդող գործոնները բազմաթիվ և բազմաշերտ են, որոնցից յուրաքանչյուրն էլ ուշադրության արժանի է: Հասարակությունը կամ առանձին վերցրած անձը, որը հարգում է դատարանը, երբևէ չի փորձի ճնշում գործադրել դրա վրա:

Հարկ է նկատել, որ երբ խոսում ենք դատարանի նկատմամբ հարգանքի բացակայության հիմնախնդրի մասին, առավելապես նկատի ունենք ոչ թե դատարան և դատավարության կողմեր, այլ՝ դատարան և հասարակություն փոխհարաբերությունները, քանի որ առաջինի դեպքում դատավարության կողմերն առավելապես կաշկանդված են

ԻՐԱՎԱԳԻՏՈՒԹՅՈՒՆ

թե՛ հոգեբանորեն, և թե՛ հստակ ձևակերպված իրավական նորմերով, որոնք նվազեցնում են դատարանի նկատմամբ անհարգալից վերաբերմունքի դրսևորման ռիսկերը: Ավելին, գրեթե բոլոր երկրների բոլոր ժամանակներում գործող քրեական օրենսդրությունները համապատասխան պատիժներ են սահմանում դատավարության կողմերի՝ դատարանի նկատմամբ ցուցաբերած անհարգալից վերաբերմունքի համար:

Ժամանակակից ինֆորմացիոն դարաշրջանում, երբ ՁԼՄ-ներից բացի ցանկացած անձ ըստ էության տեղեկատվության աղբյուր է, իսկ սոցիալական ցանցերը՝ դրա տարածման հիմնական գործիքը, տեղեկատվության անկառավարելի տեղատարափի ներքո դատարանների և դատավորների բարի համբավն ու պատիվը գործնականում դառնում են խիստ խոցելի և անպաշտպան: Ավելին շատ հաճախ ժամանակակից տեղեկատվական հարթակները հնարավորություն են տալիս քողարկված ճշումներ գործադրել դատավորի նկատմամբ կամ դատական ակտի ուժի մեջ մտնելուց հետո էլ վարկաբեկել ոչ միայն կոնկրետ դատավորին այլև ամբողջ դատական իշխանությունը:

Վերոհիշյալ երևույթն իրավունքի պատմությանը հայտնի է «դատարանի սկանդալիզացիա»[1] («*scandalizing the court*») հասկացությամբ: Ինչո՞ւ պատմությանը, քանի որ այն ըստ էության իր արդիականությունը կորցրել է և դուրս է եկել գործածությունից իր ծագման երկրում՝ Անգլիայում: Սակայն վերջին շրջանում, որոշ, հիմնականում՝ զարգացող երկրների մասնագիտական շրջանակներում նորից աշխուժանում են քննարկումներն այս եզրույթի շուրջ և դրան տրվում է նոր երանգավորում ու իրավական ձևակերպում:

Անգլիական քրեական իրավունքում «դատարանի սկանդալիզացիան» համարվում էր դատարանի նկատմամբ անհարգալից վերաբերմունքի դրսևորման ձև, որն արտահայտվում էր դատարանի հեղինակությանը վնասող, դատարանի նկատմամբ անվստահություն սերմանող կամ դատավորի անկողմնակալության վրա ստվեր նետող տեղեկատվության տարածմամբ:

Ըստ էության «դատարանի սկանդալիզացիա» տերմինն օգտագործվում է բնորոշելու, որպես կանոն ավարտված գործերի կապակցությամբ կամ ընդհանրապես դատարանի նկատմամբ ցուցաբերած այնպիսի կոպիտ վերաբերմունքը (հիմնականում հրապարակման միջոցով), որը նպատակ ունի խաթարել դատական իշխանու-

թյան հեղինակությունը և հանրային վստահությունը վերջինիս նկատմամբ[2]:

Եզրույթն առաջացել է 18-րդ դարում[3]և շրջանառության մեջ է դրվել ու լայն տարածում ստացել, երբ դատավոր լորդ Մանսֆիլդը փոփոխեց Ջոն Ուիլքեսի վերաբերյալ կայացված դատական ակտը և ոմն պարոն Ալմոնդ հրապարակեց և սկսեց վաճառել «Նամակ զրպարտության, օրդերների(որոշումների), փաստաթղթերի առգրավման և... մասին» վերտառությամբ մի անանուն գրքույկ, որում նշվում էր, որ դատարանը Ջ.Ուիլքեսի վերաբերյալ դատական ակտը փոփոխել է «*առանց ընթացակարգերի պահպանման, անհիմն և ապօրինի*»[4], դրանով իսկ կասկածի տակ դնելով դատավորի ազնվությունը, անկողմնակալությունը, նախադեպային իրավունքի նկատմամբ հարգանքը և ենթադրելով, որ նա քաղաքական կողմնապահություն է ցուցաբերել: Պատմությունը վկայում է, որ գրքույկն այնքան պահանջարկված էր, որ վերահրատարակվեց երեք անգամ: Երբ դատախազությունը գործ հարուցեց հրատարակչի նկատմամբ, գործը քննող դատավոր Ուիլմոտը նախապատրաստեց դատական ակտի նախագիծ, սակայն հաշվի առնելով այն հանգամանքը, որ Ալմոնդն ընդունել էր իր մեղքը և ներողություն էր խնդրել դատավորից, դատախազը հրաժարվեց մեղադրանքից: Միայն 37 տարի անց այս որոշումը (ըստ էության՝ նախագիծը) հրապարակվեց դատավոր Ուիլմոտի դատական նախադեպերի ժողովածուի մեջ՝ դառնալով նախադեպ նմանատիպ գործերի համար և լայն քննարկման առարկա դոկտորինալ շրջանակներում: Դրանում մասնավորապես նշվում էր, որ չի կարող տեղի ունենալ ավելի մեծ սկանդալ, քան երբ պամֆլետիստների և լրագրողների կողմից մարդկանց ներկայացվում է, որ դատական իշխանությունը, որը կոչված է նրանց պաշտպանել, անդառնալիորեն այլասերված է: Այդ պարագայում դատարանը կարող է պահել իր իշխանությունը, բայց անմիջապես կկորցնի իր հեղինակությունը, իսկ դատական իշխանությունն առանց հեղինակության երկար գոյատևել չի կարող:

Ի հաշիվ խոսքի ազատության սահմանափակման՝ դատական իշխանության քննադատության բացարձակ անթույլատրելիության դրսևորումն անգլիական իրավունքում տևեց մինչև 20-րդ դարի սկիզբ, երբ R v. Gray (1900) և հետագա գործերով սահմանվեց, որ «դատարանի սկանդալիզացիա» է որակվում ցանկացած գործողություն կամ հրա-

ԻՐԱՎԱԳԻՏՈՒԹՅՈՒՆ

պարակում, որի նպատակն է արհամարհանք սերմանել դատարանի նկատմամբ և նսեմացնել դրա հեղինակությունը, պայմանով որ դատարանները և դատավորները պետք է բաց լինեն քննադատության համար: Հետևաբար, եթե քննադատությունը հիմնված է ողջամիտ դատողությունների վրա, որոնցից կարելի է եզրակացնել, որ դատական ակտը չի համապատասխանում օրենքին կամ չի բխում հանրային շահերից, ապա այն չի կարող որակվել որպես «դատարանի սկանդալիզացիա»:

20-րդ դարում հրապարակած «դատարանի սկանդալիզացիայի» առնչությամբ տարբեր դատական նախադեպերում հանդիպում ենք դատարանների կողմից ձևակերպված այնպիսի դիրքորոշումներ, որոնցով մի կողմից դատավորներին այսպես ասած՝ «տողատակերով» հորդորվում է «երբեմն լռել/անտեսել», և առավել ևս չօգտագործել այս լծակը քննադատողներին լռեցնելու համար, քանի որ խաղաղույթին առավել բարձր արժեք է՝ խոսքի ազատությունը: Նոր ժամանակաշրջանի անգլիական նախադեպային իրավունքն ընդունելի համարեց այն, որ անձն իրավունք ունի դատարանի ակտն անվանել անարդար կամ ապօրինի: Մյուս կողմից՝ իրենց ընդդիմախոսներին (խորհրդարանում և դրանից դուրս) դատարանները խնդրում են հիշել այն մասին, որ ի պաշտոնե դատավորները զրկված են համարժեք պատասխան տալու և առավել ևս՝ քաղաքական երկխոսության մեջ մտնելու հնարավորությունից[5]:

Նորագույն ժամանակաշրջանում, ինչպես վերը նշեցինք, անգլիական իրավունքում գրեթե մոռացության է տրվում, իսկ 2012 թվականին Մեծ Բրիտանիայի Իրավական հանձնաժողովի կողմից հրապարակված խորհրդատվական զեկույցում խորհրդարանին առաջարկվում է գործնականորեն վերացնել «դատարանի սկանդալիզացիայի» ինստիտուտը[6], ինչը չենք ասի Բրիտանական համագործակցության անդամ այլ երկրների մասին, ուր դեռևս արդիական է այս ինստիտուտը և դատական պրակտիկայում և դոկտրինալ շրջանակներում դեռևս հանդիպում ենք հարցի վերաբերյալ քննարկումներ:

Նշվում է, որ եթե Միացյալ թագավորությունում վաղուց նման դատական գործեր չեն հանդիպում, ապա օրինակ այնպիսի փոքր երկրներում, ինչպիսին օրինակ Մավրիկիին է, դատական իշխանությունն ավելի խոցելի է և դատարանի սկանդալիզացիայի համար պատասխա-

ԻՐԱՎԱԳԻՏՈՒԹՅՈՒՆ

նատվության ենթարկելն անհրաժեշտություն է[7]: Նմանատիպ դիրքորոշում է արտահայտվում նաև Սինգապուրի առնչությամբ[8]: Զիմբվաբվեի Գերագույն դատարանն 2000 թվականին կայացրած որոշմամբ արդարացրեց «դատարանի սկանդալիզացիայի» հանցակազմի գոյությունը, հիմնավորելով, որ դատարանները չունեն որևէ այլ հարթակ, որտեղ կարող են պատասխանել քննադատությանը: Նրանք չեն կարող քննարկել նման հարցերը հրապարակայնորեն՝ առանց հարվածի տակ դնելու իրենց անկողմնակալությունը: Ահա թե ինչու է նմանատիպ պաշտպանության միջոց տրամադրվում դատավորներին և չի տրամադրվում այլ պաշտոնյաներին և քաղաքական գործիչներին[9]:

Ի հակադրություն այս երկրների Կանադայում, ԱՄՆ-ում, Ավստրալիայում խնդրո առարկա ինստիտուտի հետ կապված հայցերը շատ հազվադեպ են հաջողության հասնում, քանի որ դատարանները սահմանափակում են այն խոսքի ազատության սրբազան իրավունքով:

Եթե ուսումնասիրում ենք Բրիտանական համագործակցության անդամ տարբեր երկրների վերաբերմունքն այս հիմնախնդրի առնչությամբ, ակնհայտ է դառնում, որ այնտեղ ուր հասարակության անդամներն ունեն համեմատաբար բարձր իրավական և քաղաքական մշակույթ, բարձր է ժողովրդավարության մակարդակը, երաշխավորված է խոսքի ազատությունը և պետական մարմինների նկատմամբ առկա է հանրային վերահսկողության բարձր աստիճանը հետզհետե մոռացության են տալիս այս ինստիտուտը:

Իհարկե մեր խորին համոզմամբ խնդիրը միայն այն չէ, որ այդ երկրներում դատարանները և ժողովրդավարական հասարակությունը նախապապովություն են տալիս խոսքի ազատությանը և պետական մարմինների նկատմամբ հանրային վերահսկողության անհրաժեշտությունը՝ ի հաշիվ դատական իշխանության հեղինակության նվազեցման: Կարծում ենք, պատճառը, ի թիվս այլոց, այն է, որ հասարակության անդամները տարիների ընթացքում սովորել են հարգել դատական իշխանությունը և անհարկի չհատել որջամիտ քննադատության սահմանները, իսկ դատարանները՝ իրենց գործունեությամբ վաստակել են այդ հարգանքը:

Այնուամենայնիվ, ինչպես վերը նշել էինք, ներկայումս հատկապես համացանցի ստեղծումից ի վեր, և հատկապես՝ զարգացող երկրների, այդ թվում նաև՝ ռոմանոգերմանական իրավական ընտանիքի, դոկտ-

ԻՐԱՎԱԳԻՏՈՒԹՅՈՒՆ

րինալ շրջանակներում ժամանակ առ ժամանակ քննարկման առարկա է դառնում և շրջանառության մեջ է դրվում «դատարանի սկանդալիզացիա» եզրույթը, բնորոշելու համար այն վարքագիծը, որն ուղղակի կամ անուղղակի նպատակ ունի նսեմացնել դատական իշխանության հեղինակությունը: Ֆրանսիական մասնագիտական շրջանակներում այս երևույթն անվանում են «դատարանի քննադատում» («criticism of judges»), բայց դրա հետ կապված վեճերը քննում են քաղաքացիական դատավարության կարգով:

Որպես հետաքրքիր օրինակ բերենք ռուսական մասնագիտական շրջանակներում քննարկվող այն թեզը, որ անհրաժեշտ է օրենսդրորեն կարգավորել հիմնախնդիրը և պատասխանատվություն սահմանել այն անձանց նկատմամբ, որոնք օգտագործելով ժամանակակից աշխարհում ստեղծված հնարավորությունները, լրատվամիջոցներում պատվիրված և հրապարակված նյութերի տարածմամբ փորձ են անում վարկաբեկել կամ ճնշում գործադրել դատարանի նկատմամբ: Այսպես, 2019 թվականին ՌԴ դատավորների խորհրդի նախագահ Վ.Մոմոտովն իր «Դատարանի նկատմամբ հարգանքը, որպես իրավական կատեգորիա» զեկույցով շրջանառության մեջ դրեց և հետագայում զարգացրեց այն գաղափարը, որ «դատարանի սկանդալիզացիան» պետք է ամրագրվի ՌԴ օրենսդրությամբ որպես առանձին իրավախախտում՝ բերելով դրա հիմնավորումները[10]:

Նույն 2019 թվականին ՌԴ դատավորների ժողովն ընդունեց դատական համակարգի տեղեկատվական քաղաքականության հայեցակարգը, որում ամրագրվեց, «դատարանի սկանդալիզացիան» որպես «...դատական իշխանության վերաբերյալ հասարակական կարծիքի մանիպուլյացիա, դրա հեղինակության նվաստացում, անկանոն և անհիմն քննադատություն, որը սասանում է հասարակության վստահությունը արդարադատության իրականացման գործընթացի նկատմամբ», և խիստ անհրաժեշտ համարվեց ՋԼՄ-երում այդ երևույթի դրսևորման համար պատասխանատվության նախատեսումը[11]:

Ինչպես և ակնկալվում էր, ի պատասխան դրա, լրատվամիջոցները քննարկման առարկա դարձրեցին, այն հարցը, թե ո՞վ է ավելի շատ սկանդալիզացնում դատարանը, լրատվամիջոցները, թե՛ հենց դատավորները՝ հանրության մեջ իրենց ոչ պատշաճ, երբեմն հանրային ընկալմամբ անբարո վարքագծի դրսևորմամբ, կոռուպցիոն սկանդալներ

ԻՐԱՎԱԳԻՏՈՒԹՅՈՒՆ

րում ներգրավվածությամբ և այլն, բերելով իրենց փաստարկները հիմնավորող փաստեր: Արդյունքում, մեր գնահատմամբ, դատավորների համայնքը, ինչպես հայտնի ռուսական ասույթում է նշվում՝ ցանկացան անել լավը, ստացվեց՝ ինչպես միշտ, բացեցին պանդորայի արկղը և համացանցը հեղեղվեց դատական իշխանությունը սկանդալացնող դատավորների մասին փաստական տվյալներով:

Ինչ վերաբերում է հայկական իրականությանը, ապա որպես այդպիսին «դատարանի սկանդալիզացիա» եզրույթն անծանոթ է մեր իրականությանը, ինչը չենք կարող ասել եզրույթի տակ ենթադրվող երևույթներին: Ինչպես և ամբողջ աշխարհում, մեզանում էլ համացանցի կիրառելիության լայն տարածմամբ առավել հաճախակի սկսեցին հանդիպել դատական իշխանությանը քննադատող, ինչպես նաև ողջամիտ քննադատության սահմանները հասող՝ վարկաբեկող տեղեկատվական նյութեր: Վերջիններս որևէ կերպ չեն կարող նպաստել, իսկ ավելի հաճախ՝ խոչընդոտում են դատական իշխանության բարձր հեղինակության պահպանմանը:

Ընդ որում, ինչպես և բնորոշ է բազմաթիվ ժամանակակից երիտասարդ ժողովրդավարության երկրներին, Հայաստանում նույնպես որպես դատարանները սկանդալիզացիայի ենթարկող սուբյեկտներ հանդես են գալիս ինչպես հասարակության տարբեր շերտերի ներկայացուցիչները, այնպես էլ հենց իրենք՝ դատավորները:

Ինչ վերաբերում է հասարակության լայն շերտերի ներկայացուցիչների կողմից դատարանը սկանդալիզացիայի ենթարկելու տարաբնույթ փորձերին, ապա նշենք, որ նմաներևույթ արձանագրել և դրան մի քանի առիթներով անրադարձել է նաև ՀՀ Բարձրագույն դատական խորհուրդը, արձանագրելով, որ «սոցիալական ցանցերում և որոշ մամուլի միջոցներում տեղ են գտնում դատավորների վերաբերյալ հնչեցվող վիրավորական արտահայտություններ, որոնք որոշ դեպքերում վեր են ածվում հայիոյանքների...»: Կարևորելով սուր քննադատության և ազատ կարծիք արտահայտելու հնարավորությունը ժողովրդավարական հասարակությունում, ԲԴԽ-ն կոչ արեց բոլորին գերծ մնալ դատավորների հասցեին հնչեցվող վիրավորական արտահայտություններից և նման արտահայտությունները տարածելուց և վստահեցրեց, որ շարունակելու է ձեռնարկել անհրաժեշտ քայլերը՝ ապահովելու համար դատական համակարգի վերափոխումը և առողջացումը, ինչը կնպաստի

ԻՐԱՎԱԳԻՏՈՒԹՅՈՒՆ

դատական համակարգի նկատմամբ հանրության վստահության և հարգանքի ձևավորմանը և դրա ներկայացուցիչների վերաբերյալ վիրավորական արտահայտություններով կարծիք հայտնելու մերժմանը[12]:

Դատավորների ուղղակի, օրենսդրորեն ամրագրված պարտավորությունն է գործել օրենքի շրջանակներում, թույլ չտալ նյութական կամ դատավարական իրավունքի նորմերի կամ դատավորի վարքագծի կանոնների խախտումներ, բարձր պահել իրենց, դատարանի և դատական իշխանության հեղինակությունը: Մինչդեռ Հայաստանի երրորդ հանրապետության պատմությանը հայտնի են բազմաթիվ դեպքեր, երբ դատավորներն իրենք են իրենց դրսևորած վարքագծով սկանդալիզացրել դատական իշխանությունը, և այդ դեպքերն, այդ թվում նաև շնորհիվ խոսքի և մամուլիազատության իրավունքի իրացման, հայտնի են դարձել լայն հասարակությանը՝ հիմք հանդիսանալով նաև կարգապահական վարույթների հարուցման համար:

Վերջին օրենսդրական փոփոխություններով ՀՀ օրենսդրության մեջ ներդրվեց մի գործիքակազմ՝ դատավորների բարեվարքության ստուգման ընթացակարգ, որը մեր համոզմամբ ևս գործուն միջոց է զերծ պահելու դատական իշխանությունը առնվազն՝ դատավորների կողմից սկանդալիզացիայի ենթարկելուց:

Ամփոփելով «դատարանի սկանդալիզացիայի» որպես ինստիտուտի պատմահամեմատական վերլուծությունը, նշենք, որ ամենևին չենք կիսում ռուսական իրավական դոկտրինալ շրջանակներում շրջանառության մեջ դրված այն տեսակետը, որ հասարակության ներկայացուցիչների (և մասնավորապես՝ ՋԼՄ-երի) կողմից դատարանի սկանդալիզացիային ուղղված գործողությունները պետք է միանշանակ որակվեն որպես քրեորեն պատժելի արարքներ: Ամենևին չժխտելով ժամանակակից իրականության մեջ այդ երևույթի լայն տարածումը գտնում ենք, որ դրա վերացումը պետք է մի կողմից՝ *պայմանավորվի հասարակության անդամների մոտ բարձր իրավական մշակույթի, ժողովրդավարական արժեքների, պետական ինստիտուտների նկատմամբ վստահության և հարգանքի բարձր աստիճանի սերմանմամբ: Մյուս կողմից՝ դրան պետք է նպաստեն դատական իշխանության ներկայացուցիչները, իրենց բարձր բարոյական որակներով, մասնագիտական զսպվածությամբ, արհեստավարժությամբ, հանրային վերահսկողության հա-*

ԻՐԱՎԱԳԻՏՈՒԹՅՈՒՆ

մար բաց լինելով, հաշվետվողականությամբ, և բարեվարքություն ենթադրող այլ հատկանիշների դրսևորմամբ:

Ի վերջո, պատահական չէ, որ անգլիական իրավունքում խնդրո առարկա ինստիտուտը գրեթե դուրս եկավ գործածությունից այն ժամանակ, երբ դատարաններն իրենց աշխատելաճով արժանացան հանրային բարձր վստահության, ճանաչեցին խոսքի ազատության իրավունքի կարևորությունը ժողովրդավարական հասարակություններում, իսկ հասարակության ներկայացուցիչները, մասնավորապես՝ ՋԼՄ-երն ընդունեցին ողջամիտ քննադատության և դատարաններն անհարկի սկանդալիզացիայի չենթարկելու միջև առկա անտեսանելի հոծ գիծը չխախտելու կանոնը:

Օգտագործված գրականության ցանկ

1. ՍԿԱՆԴԱԼ- 1.Լայնորեն հայտնի դարձած ու մասնակիցներին խայտառակող իրողություն, 2.Անպատվաբեր՝ դատապարտելի արարք՝ գործողություն Տե՛ս Է.Ադայան «Արդի հայերենի բացատրական բառարան», «Հայաստան» հրատ., Երեւան, 1976, էջ 1309
2. Chokolingo v. AF of Trinidad and Tobago [1981] 1 All ER 244, p. 248. Հղումն ըստ Background Paper on Freedom of Expression and Contempt of Court for the International Seminar on Promoting Freedom of Expression With the Three Specialised International Mandates Hilton Hotel London, United Kingdom 29-30 November 2000
3. Ըստ աղբյուրների եզրույթն առաջինը կիրառել է Լորդ Կանցլեր Հարոլդիքը Roach v. Garven (1742) գործում:
4. Douglas Hay. Contempt by Scandalizing the Court: A Political History on the First Hundred Years/ Osgoode Hall Law Journal, V 25,n.3 /1987/
5. Այս մասին մանրամասն տե՛ս՝ A.Denning. The Due Process of Law, Oxford publishing, 1980
6. The Law Commission (LAW COM No 335) CONTEMPT OF COURT: SCANDALISING THE COURT Presented to Parliament pursuant to section 3(2) of the Law Commissions Act 1965, Ordered by the House of Commons to be printed on 18 December 2012 https://s3-eu-west-2.amazonaws.com/lawcom-prod-storage-11jxsou24uy7q/uploads/2015/06/lc335_scandalising_the_court.pdf

ԻՐԱՎԱԳԻՏՈՒԹՅՈՒՆ

7. Մավրիկիի Գերագույն դատարանի որոշումը Ahnee & Ors v. Director of Public Prosecutions գործով: Հղումն ըստ Background Paper on Freedom of Expression and Contempt of Court for the International Seminar on Promoting Freedom of Expression With the Three Specialised International Mandates Hilton Hotel London, United Kingdom 29-30 November 2000
8. Kevin Y.L. Tan Defaming politicians scandalizing the courts / Democracy, Media and Law in Malaysia and Singapore: A Space for Speech, 2014, London and New Yourk
9. Մանրամասն՝ տես նույն տեղում:
10. <https://askchr.arbitr.ru/node/13690>
11. <http://www.consultant.ru>
12. www.court.am

«СКАНДАЛИЗАЦИЯ СУДА» СРАВНИТЕЛЬНО-ИСТОРИЧЕСКИЙ АНАЛИЗ ЯВЛЕНИЯ

Алина Пхриян

ЕУ, кафедра Правоведения,
к.ю.н., доцент

В рамках данной статьи сравнительно-правовым методом изучаются проблемы доверия широких кругов общества к суду и судебной власти, а именно, один из факторов подрывающий это доверие, которое известно в истории уголовного права Англии как «скандализация суда». В статье рассматриваются также виды современного проявления данного явления и доктринальное отношение к нему.

Ключевые слова: скандализация суда, судебная власть, свобода слова, общественное доверие

«SCANDALIZING THE COURT» HISTORICAL-COMPARATIVE
ANALYSIS

Alina Pkhrikyan

EU, Chair of Jurisprudence, PhD in Law,
Associate Professor

Within the framework of the article, byhistorical-comparative method the author examines the problems of public confidence of the court and the judiciary, and one of the factors undermining that confidence, which is known in the history of English criminal law as «scandalization of the court». The article also considers the ways of modern manifestations of this phenomenon and the doctrinal attitude to it.

Keywords: scandalizing of the court, judiciary, freedom of speech, public confidence

Ընդունվել է պայագրության՝ 23.04.2020թ.

Գրախոսվել է՝ 20.05.2020թ.

ԻՐԱՎԱԳԻՏՈՒԹՅՈՒՆ

ԽՈՐՀՐԴԱՐԱՆԱԿԱՆ ՎԵՐԱՀՍԿՈՂՈՒԹՅԱՆ ԻՆՍՏԻՏՈՒՏԸ ԱՐՏԱՍԱՀՄԱՆՅԱՆ ԵՐԿՐՆԵՐՈՒՄ

Վարդուհի Պողոսյան

ԵՀ, Իրավագիտության ամբիոն, ի.գ.թ
varduhipogosyan@yahoo.com, + 374 91 415811

Լիանա Կարապետյան

ԵՀ, Իրավագիտության ամբիոն, ուսանող
lianakarapetyan97@gmail.com, +374 77 547912

Սույն հոդվածի շրջանակներում ներկայացվում են խորհրդարանական վերահսկողության ինստիտուտի հասկացությունը, վերջինիս դերն ու նշանակությունը իրավական պետության զարգացման գործում և արտասահմանյան երկրներում խորհրդարանական վերահսկողության ձևերն ու առանձնահատկությունները:

Հիմնաբառեր. խորհրդարան, վերահսկողություն, կառավարություն, արտասահմանյան երկրներ, խորհրդարանական վերահսկողություն

Գործադիր իշխանությունը օժտված է բավականին լայն լիազորությունների շրջանակով, և բնականաբար, տարատեսակ չարաշահումներ կատարելու հնարավորությունից խուսափելու համար բոլոր պետություններում, անկախ կառավարման ձևից, գործադիր իշխանությունը վերահսկվում է: Այսօր այնպիսի գործոններ, ինչպիսիք են՝ քաղաքական գործընթացի անկայությունը, բնակչության աճը, դրա կարիքներն ու հետաքրքրությունները հանգեցնում են պետական իրավական մի շարք ինստիտուտների պարբերական ճգնաժամերի, որոնք առաջին հերթին ընդլայնում և ակտիվացնում են գործադիր իշխանության գործունեությունը: Եվ բնականաբար ստեղծված պայմանները առավել քան երբևէ անհրաժեշտ են դարձնում գործադիր մարմնի նկատմամբ վերահսկողությունը:

Այս վերահսկողության իրականացումը մտնում է խորհրդարանի հիմնական լիազորությունների մեջ: Խորհրդարանական վերահսկողության ինստիտուտի անհրաժեշտությունն ու կարևորությունը ընդգծելու համար անդրադառնանք մի քանի իրավագետների կարծիքների: Այսպես՝ Ա.Ա.Միշինի կարծիքով, գործադիր իշխանությունը բնութագրվում

ԻՐԱՎԱԳԻՏՈՒԹՅՈՒՆ

է, որպէս կառավարության առավել ակտիվ և դինամիկ տարր, որը նվազագոյն չափով է ենթակա իրավական կարգավորման[2 էջ 219]: Համարժեք կերպով է արտահայտվում նաև Մ.Վ.Բագլայը, ով ընդգծելու համար գործադիր իշխանության լայն լիազորությունները բնորոշում է այն որպէս պետական օղակ, որը գործնականում կազմակերպում է ժողովրդի կյանքը[3, էջ 553]: Այսպիսով ակնհայտ է դառնում, որ անկախ պետությունների քաղաքական ռեժիմից կամ այլ գործոններից գործադիր իշխանության իրավական սահմանափակումը արդիական է: Գործադիր իշխանության մարմինների գործունեությունը, որքան լայն շրջանակ ունի, այնքան էլ չարաշահման հնարավորություն, հետևաբար, յուրաքանչյուր ասպեկտ պետք է լինի օրենքի շրջանակներում, իսկ խորհրդարանական վերահսկողության ինստիտուտի իրավաքաղաքական ինստիտուցիոնալացումը այս գործընթացում կարևորագոյն երաշխիք է:

Հետևաբար, կառավարության առավել արդյունավետ գործունեության, պետական ամբողջ մեխանիզմի ներդաշնակության և իհարկէ գործող օրենսդրության իրականացման պրակտիկայի վերլուծության նպատակով խորհրդարանական վերահսկողությունը դառնում է հրամայական: Հատկապէս իրավական պետության կառուցման ճանապարհին խորհրդարանական վերահսկողության արդյունավետ մեխանիզմների ստեղծումը կարևորագոյն խնդիրներից մեկն է: Ինչպէս նշում է Վ.Օւլանդոն վերահսկողության հիմնական գործառույթը խորհրդարանի կողմից վարչակազմի բոլոր ճյուղերի նկատմամբ մշտական և ակտիվ հսկողության իրականացումն է: Այսպիսով կարող ենք հստակ ասել, որ խորհրդարանական վերահսկողությունը գործադիր իշխանության գործունեության արտաքին վերահսկողությունն է, պետական վերահսկողության տարրերից մեկը: Այն պառլամենտարիզմի ինքնուրույն ինստիտուտ է, որն իր մեջ ներառում է վերահսկողության տարբեր ձևեր[4, էջ 139]: Ս.Ա. Կոտուլյարսկին նույնպէս չափազանց կարևոր համարեց վերահսկողական գործառույթը, նշելով՝ «ժամանակակից պետությունում խորհրդարանի վերահսկիչ գործունեությունն այնքան կարևոր է, որքան նրանում անխուսափելի է կառավարության հզորացումը, որն իր ձեռքում է պահում օրենսդրական և բյուջետային աշխատանքների թելերը» [5, էջ 264]: Խորհրդարանական վերահսկողությունը իրականացվում է կարևոր մի սկզբունքի հիման վրա, այն է՝ խորհրդա-

ԻՐԱՎԱԳԻՏՈՒԹՅՈՒՆ

րանն արտահայտում է ժողովրդի կամքը և այդ իսկ պատճառով պետք է կարողանա վերահսկել պետական քաղաքականության իրականացումը: Խորհրդարանական վերահսկողության ոչ արդյունավետ գործունեությունը կհանգեցնի գործադիր մարմինների կողմից իշխանության բռնազավթման և ժողովրդավարական ինստիտուտների գործունեության ոչնչացման: Ակնհայտ է, որ հատկապես իրավական պետության համար խորհրդարանական վերահսկողությունը, որն իրավաչափ և դինամիկ է գործում, կենսական է[6, էջ 4]: Պ.Ի.Նովգորոցը նշվում է, որ դեռևս միջնադարում ժողովրդական ինքնիշխանության գաղափարը իրավական հարաբերությունների ամենահայտնի արժեքներից մեկն էր: Այս գաղափարը կառավարության օրինական կախվածության հետագա ձևակերպումն էր հասարակությունից: Դրանում ժողովրդի համար կանխորոշվել է իշխանության նկատմամբ վերահսկողության և գերակայության մշտական իրավունքը[7, էջ 23]:

Ս.Ա.Ավագյանը գտնում է, որ խորհրդարանական վերահսկողությունը պետք է դիտարկել, որպես պառլամենտարիզմի ինքուրույն ինստիտուտ, որի նպատակը ոչ միայն խորհրդարանի ընդունած օրենքների պահպանումն ու կատարումն ապահովելն է, այդ թվում նաև բնակչության շահերը ներկայացնելը, այլ նաև գործադիր իշխանության նկատմամբ վերահսկողական գործունեություն իրականացնելը [8, էջ 464]:

Ուսումնասիրենք նաև խորհրդարանական վերահսկողության ինստիտուտի սուբյեկտների շրջանակը և օբյեկտը: Հստակեցնելով խորհրդարանական վերահսկողության սուբյեկտների շրջանակը, նշենք, որ այն իրականում բավականին լայն է, և իր մեջ ներառում է նաև խորհրդարանում կառավարական մեծամասնությանը և ընդդիմությանը[9, էջ 13]: Իսկ քննարկվող ինստիտուտի օբյեկտ է հանդիսանում գործադիր իշխանության մարմինների պաշտոնատար անձանց գործունեությունը, որը նպատակ ունի բացահայտել վերջինիս ոչ իրավաչափությունը կամ անարդյունավետությունը:

Անդրադառնանք խորհրդարանական վերահսկողության ինստիտուտի կիրառելիությանը արտասահմանյան երկրներում: Բնականաբար, վերահսկողության ոլորտում կոնկրետ երկրի խորհրդարանի լիազորությունների իրական ծավալը կախված է մի շարք գործոններից, ինչպիսիք են պետական կառուցվածքը, քաղաքական ռեժիմը, կառա-

ԻՐԱՎԱԳԻՏՈՒԹՅՈՒՆ

վարման ձևը, պատմական պայմանները, ձևավորված ավանդույթները և այլն: Եվ իհարկե քննարկվող թեմայի տեսական վերլուծությունը հնարավորություն կտա պարզել խորհրդարանական վերահսկողության ինստիտուտի բազմաֆունկցիոնալ կիրառելիությունը և վերահսկողական լիազորությունների շրջանակն արտասահմանյան երկրներում:

Այսպես 1920թվականի նոյեմբերի 10-ին ընդունված Ավստրիայի սահմանադրության 50-54 հոդվածները վերաբերում է խորհրդարանական վերահսկողությանը: Վերահսկողության սուբյեկտներն են՝ Ավստրիայի օրենսդիր իշխանության մարմինները՝ Ազգային խորհուրդը և Դաշնային խորհուրդը, նշված երկու օրենսդիր մարմիններից յուրաքանչյուր անդամ և Ազգային ժողովի կողմից ստեղծված քննչական կոմիտեները[10, էջ 59]: Վերահսկողություն իրականացնելու իրավասու մարմինները ստուգում են կառավարության կողմից գործերի վարումը, գործադիր իշխանության գործունեության բոլոր ասպեկտների վերաբերյալ հարցումներով դիմում նրա անդամներին, պահանջում անհրաժեշտ տեղեկություն և իհարկե խորհրդի նիստերի ընթացքում հակիրճ բանավոր հարցեր ուղղում կառավարության անդամներին:

Ինչպես արդեն նկատեցինք Ավստրիայի Սահմանադրությունը Ազգային ժողովին օժտել է իրավասությամբ քննչական կոմիտեներ ստեղծել: Եվ ըստ այդմ դատարանները և այլ մարմիններ պարտավոր են բավարարել ապացույցներ ներկայացնելու վերաբերյալ այդ կոմիտեների պահանջը, նույնը վերաբերում է նաև հանրային հաստատություններին, որոնք կոմիտեի պահանջով տրամադրում են անհրաժեշտ փաստաթղթեր: Բացի այս Ավստրիայում խորհրդանական վերահսկողության իրականացումը անմիջականորեն կապվում է Սահմանադրության 55-րդ հոդվածով ամրագրված հատուկ մարմնի՝ գլխավոր կոմիտեի կազմավորմամբ, որը ձևավորվում է Ազգային խորհրդի անդամներից: Դաշնային օրենքը կարող է սահմանել, որ դաշնային նախարարի և կառավարության որոշումները մինչև հրապարակվելը ունենան գլխավոր կոմիտեի համաձայնությունը: Հաշվիչ պալատը, որը սահմանադրական պարտականություն ունի ստուգել ֆեդերացիայի և նրա մեջ մտնող համայնքների ֆինանսական գործունեությունը, պարտավորվում է տարեկան զեկույց ներկայացնել Ազգային խորհրդին իր գործունեության վերաբերյալ[11, էջ 121]:

ԻՐԱՎԱԳԻՏՈՒԹՅՈՒՆ

1978թվականի դեկտեմբերի 27-ին ընդունված Իսպանիայի Սահմանադրությունը առավել ընդգրկուն դարձնելով խորհրդարանական վերահսկողությունը 101-րդ հոդվածում ամրագրում է, որ խորհրդարանական վերահսկողություն կարող է իրականացվել ինչպես ամբողջ կառավարության, այնպես էլ «նրա անդամներից յուրաքանչյուրի նկատմամբ»: Կառավարությունը, որպես ամբողջությունը իր հերթին պատասխանատվություն է կրում նախարարների խորհրդի գործողությունների համար[12, հոդված 101]:

Խորհրդարանական հանրապետություններում (մասնավորապես՝ԳԴՀ,Իտալիա)և սահմանադրական միապետություններում (Մեծ Բրիտանիա)գործում է կառավարության խորհրդարանի առջև պատասխանատվության ինստիտուտը, ինչը ենթադրում է ներկայացուցչական մարմնի իրավունքը՝ կառավարություն ձևավորել:Գերմանիայում խորհրդարանական վերահսկողությունը Բունդեսթագի իրավասությունն է: Այն դրսևորվում է դաշնային կանցլերին ընտրելու իրավունքով, ինչպես նաև նրան պաշտոնից հեռացնելու նախաձեռնության իրավունքով: Գերմանիայում խորհրդարանական վերհսկողություն իրականացնելու հուսալի միջոց է նաև բյուջեի հաստատման իրավունքը: Գերմանիայի Բունդեսթագն իրավունք ունի նաև ստուգել գործադիր իշխանության ֆինանսական գործունեությունը: Ըստ Սահմանադրության 114-րդ հոդվածի ֆինանսների դաշնային նախարարը պարտավոր է Բունդեսթագում հաշվետվություն ներկայացնել բոլոր եկամուտների և ծախսերի,պետական վիճակի և պետական պարտքի վերաբերյալ:Գերմանիայում խորհրդարանական վերահսկողությունն ունի ևս մեկ առանձնահատկություն: Հատուկ վերահսկողություն իրականացնում են խորհրդարանական վերհսկիչ խումբը, բյուջեի կոմիտեն, և 010 հանձնաժողովը(Գերմանիայի Սահմանադրություն հոդված 45): Հոդվածի համաձայն Բունդեսթագը խումբ է նշանակում, որ զբաղվում է ֆեդերացիայի հետախուզական գործունեության մանրակրկիտ ուսումնասիրությամբ:

Պարբերաբար, ծառայությունները պետք է խորհրդարանի վերահսկիչ մարմնին ներկայացնեն օրենսդրությանն առանձնահատուկ հետաքրքրող ցանկացած խնդրի վերաբերյալ իրենց գործունեության համապարփակ հիմնավորումները:

ԻՐԱՎԱԳԻՏՈՒԹՅՈՒՆ

Իտալիայի Սահմանադրությունը (1947թ դեկտեմբերի 22)ամրագրում է խորհրդարանական վերահսկողության վերապահումը խորհրդարանի պալատներից յուրաքանչյուրին՝ Պատգամավորների պալատին, Հաշվիչ պալատին, Պետական խորհրդին: [12, էջ 114]

Ի տարբերություն քննարկված պետությունների Պորտուգալիայում 1976 թվականին ընդունված Սահմանադրությամբ խորհրդարանական վերահսկողության ձևերի ցանկը հստակ սահմանված է և առանձնացված 162-րդ հոդվածում «վերահսկողական լիազորություններ» վերնագրով: Խորհրդարանական վերահսկողության ձևերի համակարգը իր մեջ ներառում է հետևյալ մի քանի տեսակները, դրանցից են օրինակ՝

- Պատգամավորների բանավոր կամ գրավոր հարցումները Կառավարությանը
- Կառավարության գործողությունների գնահատումը՝ Սահմանադրությանը և օրենքներին համապատասխանեցնելու նպատակով,
- Արտակարգ դրությանը վերաբերող ակտերի կիրառելիության գնահատումը,
- Կառավարության ասամբլեայի կողմից իրականացվող ծրագրերի գնահատումը և այլն:

Ղազախստանի խորհրդարանականները բավականին հաճախ են դիմում խորհրդարանական վերահսկողության այնպիսի ձևի՝ ինչպիսին է պատգամավորական հարցումը: Համաձայն Ղազախստանի Հանրապետության 1995թվականի հոկտեմբերի 16-ի «Ղազախստանի Հանրապետության խորհրդարանի և նրա պատգամավորների կարգավիճակի մասին» N^o 2529 սահմանադրական օրենքի՝ պատգամավորական հարցումը խորհրդարանի պալատների համատեղ և առանձնացված նիստում պատգամավորի պաշտոնապես ուղարկված պահանջն է պետական մարմինների պաշտոնատար անձանց՝ խորհրդարանի նստաշրջանում տալու հիմնավորված պարզաբանում կամ ներկայացնելու դիրքորոշում այդ մարմնի կամ պաշտոնատար անձի իրավասության մեջ մտնող հարցերի վերաբերյալ:

Ազգային ժողովի պատգամավորն իրավունք ունի հարցումով դիմել վարչապետին և կառավարության անդամներին, Ազգային բանկի նախագահին, Կենտրոնական ընտրական հանձնաժողովի նախագահին և անդամներին, Գլխավոր դատախազին, Ազգային անվտանգու-

ԻՐԱՎԱԳԻՏՈՒԹՅՈՒՆ

թյան կոմիտեի նախագահին, հանրապետական բյուջեի կատարման վերահսկողության Հաշվիչ կոմիտեի նախագահին և անդամներին: Ընդ որում, իրավապահ և հատուկ պետական մարմինների առաջին ղեկավարներին կամ գլխավոր դատախազին ուղղված հարցումը չի կարող վերաբերել քրեական հետապնդման գործառույթների իրականացման հետ կապված հարցերին: Ազգային անվտանգության կոմիտեի նախագահին ուղղված հարցումների ուսումնասիրությունն անցկացվում է խորհրդարանի կամ նրա պալատների փակ նիստերում: Պատգամավորական հարցումը կարող է ներկայացվել գրավոր^[13, հոդված 27]:

Դանիայի Թագավորության Սահմանադրությունը, 38-րդ կետի համաձայն, պարտավորեցնում է վարչապետին Ֆոլքեթինգի առաջին նիստում հաշվետվություն ներկայացնել պետական գործերի ընդհանուր վիճակի և կառավարության առաջարկված միջոցների մասին: Նշված հաշվետվությունը խորհրդարանում դառնում է ընդհանուր քննարկման առարկա: Բացի այդ, Դանիայի Ֆոլքեթինգն ունի պատգամավորների թվից կոմիտեներ ձևավորելու իրավունք՝ հատուկ կարևորության հարցերը հետաքննելու համար: Նշված հանձնաժողովներն իրավունք ունեն պահանջել ցանկացած գրավոր կամ բանավոր տեղեկատվություն ինչպես քաղաքացիներից, այնպես էլ պետական մարմիններից ^[14, էջ 65]:

Այսպիսով, խորհրդարանական վերահսկողության ինստիտուտի տեսական վերլուծությունը և արտասահմանյան երկրների միջազգային փորձը ցույց տվեց, որ խորհրդարանական վերահսկողությունը գործադիր իշխանության պետաիրավական պատասխանատվության անհրաժեշտ պայման ու կանոնադրույն տարր է: Կառավարության և այլ կառավարչական կառույցների խորհրդարանական հսկողության ինստիտուտի զարգացումը և ուժեղացումը՝ իրավական պետության և ժողովրդավարության երաշխիքներից են:

Օգտագործված գրականության ցանկ

1. Н.М.Добрынин 2005. Концептуальные подходы в оценке механизма общественного контроля за государственной публичной властью в конституционно-правовой действительности Российской Федерации // Право и политика. № 9

2. А.А. Мишин Конституционное (государственное) право зарубежных стран. М., 1996
3. М.В. Баглай Конституционное право Российской Федерации. М., 1997
4. Орландо В. Принципы конституционного права.- М.: Издательство В.М. Саблина: Потровка, домъ Обидиной, 1907
5. Котляревский С.А. Власть и право. Проблема правового государства. – СПб.: Лань, 2001
6. Е.В. Коврякова Парламентский контроль: зарубежный опыт и российская практика. М., 2005
7. Новгородцев П.И. Историческая школа для юристов. – СПб.: Лань, 1999
8. Авакьян С.А. Федеральное Собрание-парламент России. М., 1999
9. Л.А. Окунькова Конституции государств Европы. В 3 т. Т. 1 /. М., 2001
10. Конституция Австрийской Республики // Конституции государств Европейского Союза.часть 2 М.: Инфра-М, 1997
11. Конституция Королевства Испании дата принятия: 27 декабря 1978 г.
12. Конституции государств Европы. В 3 т. Т. 2. М., 2001
13. О Парламенте Республики Казахстан и статусе его депутатов Конституционный закон Республики Казахстан от 16 октября 1995 года N 2529, հղումը՝ <http://www.parlam.kz/ru/status>
14. У.ТАДЖИХАНОВ,А. Х. САИДОВ,-Сборник конституций государств мира. Т. 6. Ташкент: Академия МВД Республики Узбекистан, 1998

ИНСТИТУТ ПАРЛАМЕНТСКОГО КОНТРОЛЯ В ЗАРУБЕЖНЫХ СТРАНАХ

Вардуи Погосян

ЕУ, кафедра Правоведения, к.ю.н.

Лиана Карапетян

ЕУ, кафедра Правоведения, студент

В рамках этой статьи представляются понятия института парламентского контроля, его роль и значение в развитии правового госу-

ԻՐԱՎԱԳԻՏՈՒԹՅՈՒՆ

дарства, формы и особенности парламентского контроля в зарубежных странах.

Ключевые слова: парламент, контроль, правительство, зарубежные страны, парламентский контроль.

INSTITUTE OF PARLIAMENTARY CONTROL IN FOREIGN COUNTRIES

Varduhi Poghosyan

EU, Chair of Jurisprudence, PhD in Law

Liana Karapetyan

EU, Chair of Jurisprudence, student

This article presents the concept of the institution of parliamentary control, its role and significance in the development of the rule of law, forms and features of parliamentary control in foreign countries.

Keywords: Parliament, control, government, foreign states, parliamentary control.

Ընդունվել է պայագրության՝ 25.03.2020թ.

Գրախոսվել է՝ 13.04.2020թ.

ԻՐԱՎԱԳԻՏՈՒԹՅՈՒՆ

ՄԱՐԴՈՒ ԵՎ ՔԱՂԱՔԱՑՈՒ ՀԻՄՆԱԿԱՆ ԻՐԱՎՈՒՆՔՆԵՐԻ ԲՈՎԱՆԴԱԿՈՒԹՅՈՒՆԸ ՀԻՄՆԱԿԱՆ ԻՐԱՎՈՒՆՔՆԵՐԻ ԿԱՌՈՒՑՎԱԾՔԱՅԻՆ ՏԱՐԲԵՐԻ ՇԱՐՔՈՒՄ

Մանուկ Մուրադյան

«Նստիկանության կրթահամալիրի ակադեմիա
ի.գ.թ., դոցենտ
manukmuradyan@rambler.ru, +374 94 106610

Լիա Մովսիսյան

ԵՀ, իրավագիտության ամբիոն, մագիստրանտ
movsisyan_lia@mail.ru, +374 77 393795

Մարդու և քաղաքացու հիմնական իրավունքների կառուցվածքային փոփոխության բացահայտումն ու առավել խորը վերլուծությունը այսօր սահմանադրական իրավունքի կարևորագույն և արդիական հիմնախնդիրներից մեկն է համարվում: Այս հոդվածի շրջանակներում մենք անդրադարձել ենք այդ կառուցվածքային փոփոխության թերևս ամենաքիչ ուսումնասիրվածին՝ հիմնական իրավունքների առարկային՝ փորձելով ՀՀ 2015 թ.-ի խմբագրությամբ Սահմանադրության 2-րդ գլխում ամրագրված մարդու և քաղաքացու առանձին հիմնական իրավունքների վերլուծության միջոցով հստակեցնել դրանց ծավալները և վերհանել առկա խնդիրները:

Հիմնաբառեր. հիմնական իրավունքներ, հիմնական իրավունքների առարկա, սուբյեկտիվ հանրային իրավունքներ, իրավունքի կրող, հասցեատեր:

Այն, որ մարդու և քաղաքացու հիմնական իրավունքի առարկան (օբյեկտը) (իրավաբանական գրականության մեջ հաճախ հանդիպում ենք նաև «հիմնական իրավունքների բովանդակություն») հասկացությանը) ավելի բարդ է որոշելը, քան հիմնական իրավունքների սուբյեկտին և հասցեատիրոջը, պարզ ճշմարտություն է: Դա պայմանավորված է մի շարք հանգամանքներով. հիմնական իրավունքների զանազան լինելը, հիմնական իրավունքների առարկայի սահմանների հստակ ուրվագծման բացակայությունը և այլն: Ուստի արդարացված ենք համարում իրավաբանական գրականության մեջ առկա այն մոտեցումը, որ առավել նպատակահարմար է հիմնական իրավունքի առարկան դի-

ԻՐԱՎԱԳԻՏՈՒԹՅՈՒՆ

տարկել իրավունքի կրող, հասցեատեր և հիմնական իրավունքի գործառույթ եռամիասնության լուսի ներքո: [1, էջ 192]

Հանրահայտ է, որ մարդու իրավունքների և ազատությունների հարգումն ու պաշտպանությունը յուրաքանչյուր ժողովրդավարական, իրավական պետության պարտականությունն է, այն առաջնահերթ նպատակը, որին այսօր ձգտում է ողջ քաղաքակիրթ մարդկությունը: Այդ նպատակին հասնելու համար պետությունները, որպես կանոն, նախևառաջ իրենց օրենսդրությունների մեջ ամրագրում են մարդու և

քաղաքացու իրավունքները՝ դրանց շարքում առանձնակի կարևորելով մասնավորապես հիմնական իրավունքներն ու ազատությունները և դրանց արդյունավետ իրացման համար նախատեսում են կայուն իրավական ընթացակարգեր, մեխանիզմներ:

Այս տեսանկյունից կարծում ենք չափազանց կարևորվում են մարդու և քաղաքացու հիմնական իրավունքների կառուցվածքային տարրերի (հիմնական իրավունքների սուբյեկտ, օբյեկտ և հիմնական իրավունքների հասցեատեր) ուսումնասիրությունը: Մասնավորապես, այս հոդվածի շրջանակներում, անդրադարձ կկատարենք սահմանադրական իրավունքի կարևորագույն հիմնախնդիրներից մեկին՝ հիմնական իրավունքների առարկայի ծավալների հստակեցմանը, հատկապես՝ ՀՀ 2015 թվականի խմբագրությամբ Սահմանադրության 2-րդ գլխում ամրագրված որոշ հիմնական իրավունքների վերլուծության միջոցով:

Հիմնական իրավունքների բովանդակության պարզաբանման և վերջինիս սահմանների հստակեցման տեսանկյունից կարծում ենք անհրաժեշտ է անդրադառնալ ոչ միայն անձի՝ իրավունքի սուբյեկտի «ինչ անելու» իրավական կարողությանը կամ «ինչի» իրավունքին, այլև հիմնական իրավունքների հասցեատիրոջ (ՀՀ 2015թ. խմբագրությամբ Սահմանադրության 3-րդ հոդվածի 3-րդ մասի ուժով հանրային իշխանության) «որևէ բան անելու» (այսինքն՝ ակտիվորեն միջամտելու) կամ «որևէ գործողություն կատարելուց ձեռնպահ մնալու» (այսինքն՝ չմիջամտելու) հարցին: Սա պայմանավորված է նրանով, որ մարդու և քաղաքացու այս կամ այն հիմնական իրավունքին համապատասխանում է պետության պարտականությունը մի դեպքում ապահովելու այդ իրավունքի իրացումը՝ գործուն կառուցակարգերի, երաշխիքների ստեղծմամբ (օր.՝ կրթության իրավունքի իրացման համար դպրոցներ, ուսումնական կենտրոններ բացելը, դրանք համապատասխան նյութա-

ԻՐԱՎԱԳԻՏՈՒԹՅՈՒՆ

տեխնիկական ռեսուրսներով ապահովելը, մեկ այլ դեպքում չխոչընդոտել իրավունքի իրացմանը (օր.՝ կյանքի իրավունքի դեպքում. պետությունը պարտավոր է պաշտպանել մարդու կյանքը և ապօրինի, կամայական ոտնձգություններ չկատարել դրա դեմ):

Թեմայի շրջանակներում ամենևին չփորձելով մանրամասնել մարդ-պետություն փոխադարձ իրավունք-պարտականությունների շղթան, պետք է սակայն նշել, որ հիմնական իրավունքների՝ որպես սուբյեկտիվ հանրային իրավունքի, հիմնական և սկզբունքային յուրահատկությունը հենց կայանում է նրանում, որ այդ իրավունքի սուբյեկտը հնարավորություն է ստանում հանրային իշխանությունից պահանջելու, վերջինիս պարտադրելու որոշակի վարքագիծ (գործողություն կամ անգործություն), որն էլ հենց հիմնական իրավունքների բովանդակությունն է կազմում: Այսինքն հիմնական իրավունքների իրացմանն ուղղված հանրային իշխանության ակտիվ և պասիվ վարքագծի բացահայտումը թույլ է տալիս խոսել հիմնական իրավունքների բովանդակության մասին: Օրինակ՝ ՀՀ 2015 թվականի խմբագրությամբ Սահմանադրության 31, 32, 33 հոդվածների ուժով յուրաքանչյուր ոք համապատասխանաբար մասնավոր և ընտանեկան կյանքի, պատվի ու բարի համբավի անձեռնմխելիության¹, բնակարանի անձեռնմխելիության, նամակագրության, հեռախոսային խոսակցությունների և հաղորդակցության այլ ձևերի ազատության և գաղտնիության իրավունք ունի: Սա նշանակում է, որ հանրային իշխանությունը՝ ի դեմս ինչպես անմիջականորեն հանրային գործառույթներ իրականացնող պետական իշխանության մարմինների, սրանց պաշտոնատար անձանց, տեղական ինքնակառավարման մարմինների, այնպես էլ մասնավոր անձանց, ովքեր կիրականացնեն պետության կողմից պատվիրված, հանձնարարված հանրային որևէ գործառույթ, [2, էջեր 301-304] պարտավոր է զերծ մնալ վերոհիշյալ իրավունքների իրացմանը միջամտելուց (անհարկի միջամտության արգելքը երաշխավորված է ՀՀ հիմնական օրենքի 3-րդ հոդվածի ուժով, ինչպես նաև հիմնական իրավունքների գործառույթներից

¹ Հարկ է նշել, որ ի տարբերություն 2005 թվականի խմբագրությամբ Սահմանադրության, որտեղ պատվի և բարի համբավի պաշտպանությանն անդրադարձ էր կատարվում միայն 43-րդ հոդվածի 1-ին մասում նախատեսված մարդու իրավունքների սահմանափակման հիմքերի մեջ, փոփոխված Սահմանադրությունը ընդլայնել է 2005թ. Սահմանադրության 23-րդ հոդվածով պաշտպանվող արժեքի շրջանակը՝ մասնավոր և ընտանեկան կյանքի պաշտպանությանը միացնելով նաև անձի պատվի և բարի համբավի պաշտպանությունը:

ԻՐԱՎԱԳԻՏՈՒԹՅՈՒՆ

status negativus-ի սահմաններում), ցանկացած ապօրինի գործողություն կատարելուց, որի արդյունքում անհարկի կարող են սահմանափակվել կամ խախտվել անձանց բնակարանի անձեռնմխելիության, անձնական կյանքի գաղտնիության իրավունքները: Իսկ ինչ վերաբերում է status positivus-ի սահմաններին, ապա այդ դեպքում հանրային իշխանությունը, ի շահ սուբյեկտիվ հիմնական իրավունքի կրողի, պարտավոր է ցուցաբերել ակտիվ ներգործություն, որպեսզի վերջինս հնարավորություն ստանա արդյունավետորեն իրացնելու իր այս կամ այն հիմնական իրավունքը: Այսպես, յուրաքանչյուր ոք ունի իր դատական պաշտպանության իրավունք կամ անկախ և անաչառ դատարանի կողմից արդարացի, հրապարակային և ողջամիտ ժամկետում քննության իրավունք և այս իրավունքների իրացման նպատակով հիմնական իրավունքի սուբյեկտը ակնկալում է պետության կողմից անկողմնակալ դատարանների ստեղծում, գործուն արդարադատության առկայություն, դատարանների գործունեության օրինականության ու անկախության երաշխավորում և այլն: Սահմանադրության 63-րդ հոդվածի պաշտպանության առարկայի ընդլայնման տեսանկյունից առաջադիմական քայլ է կատարել ՀՀ բարեփոխված Սահմանադրությունը:

Այս իրավունքը նախատեսված էր նաև 2005 թ. Սահմանադրության 19-րդ հոդվածի 1-ին մասով, սակայն 63-րդ հոդվածի բովանդակությունն ավելի լայն է և հստակ: Նախկինում արդար դատաքննության իրավունքը կապվում էր խախտված իրավունքների վերականգնման կամ քրեական մեղադրանքի հիմնավորվածությունը պարզելու նպատակի հետ: Փոփոխված Սահմանադրությունը նախատեսում է ցանկացած գործով յուրաքանչյուր անձի արդար դատաքննության իրավունքը, որի բովանդակության ծավալներն ավելի լայն են [3, էջ 74]:

Այսպիսով, հիմնական իրավունքները անձին ուղղակիորեն իրավունք են տալիս հանրային իշխանությունից պահանջելու որոշակի վարքագիծ. մի դեպքում ձեռնպահ մնալու այդ իրավունքներին անհարկի միջամտելուց, ինչպես նաև, որպես պետությանն ուղղված լրացուցիչ պահանջ, կատարելու ակտիվ գործողություններ իր իրավունքն իրականացնելու համար: Այլ կերպ ասած սահմանադրական մակարդակով ամրագրված է հիմնական իրավունքներից բխող՝ պետության նեգատիվ և պոզիտիվ պարտականությունները, որն ունի երկու դրսևորում. մի կողմից հանրային իշխանությունը պարտավոր է «հարգել», մյուս

ԻՐԱՎԱԳԻՏՈՒԹՅՈՒՆ

կողմից «պաշտպանել» հիմնական իրավունքներն ու ազատությունները, որոնք համարվում են հանրային իշխանության զսպող օղակը:

Մարդու հիմնական իրավունքները հարգելու պահանջը հանրային իշխանությանը պարտավորեցնում է ձեռնպահ մնալ հիմնական իրավունքներով պաշտպանված իրավական բարիքներին անհամաչափ կերպով միջամտելուց: Պետությունը չպետք է մարդկանց ենթարկի խոշտանգումների, անհիմն զրկի կյանքից, անտեղի արգելի արտահայտվելու ազատությունը, կամայականորեն փակի դպրոցները, ապօրինի կերպով զրկի նրանց իրենց սեփական գույքից և այլն: Իսկ հիմնական իրավունքները պաշտպանելու պարտականությունը ենթադրում է, պետության կողմից ձեռնարկվելիք ակտիվ, պոզիտիվ գործողություններ, որոնց նպատակը հիմնական իրավունքներով պաշտպանված բարիքների երաշխավորումն ու ակտիվ պաշտպանությունն է: Նմանօրինակ պոզիտիվ պարտականությունների դրսևորում է հանրային հաստատությունների կողմից ծառայությունների տրամադրումը (օր.[՝] կրթություն, տեղեկատվություն, հանրագրեր), ինչպես նաև իրավական պաշտպանության ապահովումը (օր.[՝] դատարաններ, պատշաճ վարչարարություն): Բացի այդ պետությունը պարտավոր է կանխել մարդու իրավունքների խախտումները և յուրաքանչյուր նման դեպքում կատարել արդյունավետ քննություն, պատժել մեղավորներին:

Ասվածը թույլ է տալիս մեզ այս աշխատանքի շրջանակներում խոսել նաև անձ-պետություն հարաբերություններում անհատի իրավական կարգավիճակի (status activus, status negativus, status positivus) մասին, քանի որ ինչպես նշել ենք հիմնական իրավունքների առարկայի սահմանների հստակեցումը մեծապես կախված է հանրային իշխանության համապատասխան վարքագծի բացահայտումից: Ուսմունքը, որը մշակվել է գերմանացի նշանավոր գիտնական Գեորգ Յելինեկի կողմից պետություն-անհատ իրավական հարաբերությունների ամբողջական ընկալման համար դասական բանաձևում է դարձել և ունի ելակետային նշանակություն: Status negativus-ը ենթադրում է պետությանն ուղղված պահանջ չմիջամտելու իր իրավունքների և ազատությունների իրացմանը: Այն ամենաընդհանուր ձևով նկարագրում է պետությունից քաղաքացու ազատության ոլորտը, ոլորտ, որտեղ չպետք է անհարկի ներխուժի պետությունը:

ԻՐԱՎԱԳԻՏՈՒԹՅՈՒՆ

Բոլոր այն ոլորտներում, որտեղ առանց պետության ակտիվ մասնակցության անձը չի կարող իրացնել իր իրավունքները խոսքը գնում է status positivus-ի մասին, քանի որ այդ դեպքում հիմնական իրավունքների կրողը հնարավորություն ունի պետությունից պահանջելու ակտիվ գործողությունների կատարում, որոնց համար պետությունը ներդնում է որոշակի նյութական և վարչական ռեսուրսներ: Իսկ ինչ վերաբերում է status activus-ին, ապա այն արտահայտում է հանրային կառավարման գործերում անհատի մասնակցությունն ապահովելուն ուղղված պահանջ և հիմնականում վերաբերվում է պետության ներքին քաղաքական կյանքին անհատի մասնակցության ոլորտին, օր. ընտրելու, հանրաքվեին մասնակցելու իրավունքներ և այլն:

Շարունակելով նշենք, որ միանշանակ կիսում ենք հեղինակի այն կարծիքը, որ հիմնական իրավունքները սահմանում են ոչ թե այն, թե ինչ անելու լիազորություն ունի անձը, այլ ցույց են տալիս այն սահմանները, որոնցից այն կողմ պետությունն անցնելու իրավունք չունի, քանի որ դրանցից այն կողմ արդեն անձի ազատության ոլորտն է, որտեղ պետությունն անելիք չունի: Կարճ ասած՝ հիմնական իրավունքները ոչ թե գործողությունների ազատություն են տալիս, այլ նրանք պաշտպանում են այդ ազատությունը պետության միջամտությունից: [4]

Եվ այդ, չպետք է թյուրըմբռնում լինի. այն, որ մենք հաճախ շեշտադրում ենք, որ Սահմանադրության մարդու հիմնական իրավունքներն ամրագրող 2-րդ գլխում նախատեսված այս կամ այն հոդվածի ուժով յուրաքանչյուր ոք «ինչ-որ բանի» կամ «ինչ-որ բան անելու» իրավունք ունի, դա ամենևին չի նշանակում, որ այդ իրավունքները անձն ունի միայն Սահմանադրության մեջ ամրագրված լինելու հիմքով: Բնավ, այդ իրավունքները բնական են, մինչպետական և մարդուն են պատկանում ի ծնե՝ անկախ պետության գոյությունից: Նկատենք, որ մարդկության պատմության բոլոր ժամանակահատվածներում բնական և պոզիտիվ իրավունքների տեսությունները միմյանց հակասել, հաճախ նույնիսկ իրար բացառել: Դեռևս անտիկ դարաշրջանում մարդու իրավունքների, մասնավորապես բնական իրավունքների վերաբերյալ գաղափարները հիմնվել են առասպելական պատկերացումների վրա և համարվել աստվածային արդարությունից ածանցված: Հենց այդ ժամանակահատվածում է գործել արդարության, պոլիսի և օրենքի միասնականության գաղափարը: Այսպես, հռոմեացի հայտնի իրավա-

ԻՐԱՎԱԳԻՏՈՒԹՅՈՒՆ

բան Ուլպինիանոսը գտնում էր, որ բնական իրավունքը բնությունն է սովորեցնում ամբողջ աշխարհին: Ի հակադրումն դրա՝ Արիստոտելը նշում էր, որ անհատի իրավունքները քաղաքական բնույթ ունեն և հնարավոր են միայն պետության մեջ: Մանրամասնելով նշենք, որ բնաիրավական տեսության համաձայն մարդն ի ծնե օժտված է բնական և անօտարելի իրավունքներով ու ազատություններով, այլ ոչ թե պետությունն է անձին շնորհում նման իրավունքներ:

Սակայն բնական իրավունքները հիմնական իրավունքի որակ են ստանում պոզիտիվացման՝ իրավական ակտում ամրագրման շնորհիվ՝ իրավունքի կրողին տալով դրանով պաշտպանվելու իրավական կարողություն: Հետևաբար միայն պոզիտիվացված իրավունքների իրացման համար իրավունքի սուբյեկտը կարող է հանրային իշխանությունից ակնկալել որոշակի վարքագիծ և միայն այդ իրավունքների խախտման դեպքում դատական պաշտպանության հնարավորություն ունի: Ասվածի վառ ապացույցն է այն, որ մարդը ապրելու, մտքի, խղճի իրավունք ունի ոչ թե, որ կյանքի իրավունքը կամ մտքի, խղճի, կրոնի ազատությունը ամրագրված և երաշխավորված են հիմնական օրենքում, այլ այն պատճառով, որ այդ իրավունքները մարդուն պատկանում են ի բնե՝ որպես բնությունից ազատ ծնված էակի: Պարզապես Սահմանադրության մեջ ամրագրվելուց հետո իրավունքի հասցեատերը, սահմանափակված լինելով այդ իրավունքներով, պարտավորվում է օրինակ կյանքի դեմ ոտնձգություն չկատարել, իսկ մարդկանց կյանքից զրկվելու դեպքում արդյունավետ քննություն իրականացնել և պատժել մեղավորներին: Թյուրլըմբոնումից խուսափելու համար այս տեսանկյունից հետաքրքիր մոտեցում է ցուցաբերում ՌԴ Սահմանադրությունը, որի 17-րդ հոդվածի 2-րդ մասի համաձայն՝ մարդու հիմնական իրավունքները և ազատություններն անօտարելի են և յուրաքանչյուրին պատկանում են ծննդյան ուժով:

Շարունակելով զարգացնել թեման, նշենք, որ հիմնական իրավունքների առարկայի բացահայտումը թույլ է տալիս տեղեկատվություն ստանալ տվյալ հիմնական իրավունքի կրողի, դրա հասցեատիրոջ և պաշտպանության ենթակա արժեքների վերաբերյալ: Վերլուծելով գործադուլին վերաբերող սահմանադրական հոդվածի բովանդակությունը պարզ է դառնում, որ սահմանադիրը, մատնանշել է այս հիմնական իրավունքի առարկան, որը կոնկրետ առաջին մասի իմաստով իրավուն-

ԻՐԱՎԱԳԻՏՈՒԹՅՈՒՆ

քի կրող է ճանաչում յուրաքանչյուր աշխատողի, ով իր աշխատանքային կամ սոցիալ-տնտեսական շահերի պաշտպանության նպատակով ունի գործադուլի իրավունք (իհարկե դա իրականացնելու կարգի սահմանումը վերապահելով ՀՀ օրենսդրությանը), իսկ հասցեատեր՝ պետությանը: Ի դեպ, գործադուլի իրավունքը առանձին նախատեսվել է միայն 2015 թ.-ի փոփոխությունների արդյունքում, քանի որ այն 2015 թ.-ի Սահմանադրության մեջ ամրագրված էր աշխատանքային իրավունքներին վերաբերող 32-րդ հոդվածի 3-րդ մասում: Ինչպես երևում է հոդվածի բովանդակությունից այս հիմնական իրավունքի առարկան՝ այդ իրավունքով պաշտպանվող շահը, աշխատողի սոցիալ-տնտեսական, կամ աշխատանքային շահն է: Ճիշտ է, դիտարկվող հոդվածը մեզ թույլ տվեց ստանալ այն տեղեկատվությունը, որի մասին քիչ առաջ հիշատակվեց (իրավունքի կրողի, հասցեատիրոջ և այդ իրավունքով պաշտպանվող շահի մասին), սակայն Սահմանադրության մեջ տեղ գտած առանձին հիմնական իրավունքների առարկան որոշելը, մասնավորապես այդ իրավունքով պաշտպանվող շահի տեսանկյունից, փոքր-ինչ դժվար է և պետք է նշել, որ նման դեպքերում առարկայի հստակեցման համար օրենսդիրը ևս անելիքներ ունի, քանի որ սահմանադրական մակարդակում պարզապես անհնարին և անիմաստ է դետալացնել բոլոր հարաբերությունները (օրինակ ՀՀ Սահմանադրության 34-րդ հոդվածով սահմանված անձնական տվյալների պաշտպանության իրավունքի դեպքում պաշտպանության առարկայի սահմանների մանրամասնումը, կոնկրետացումը Սահմանադրությունը վերապահել է օրենսդրին):

Իրավաբանական գրականության մեջ հանդիպում ենք այն դիրքորոշմանը, որ հիմնական իրավունքների առարկան դրական (պոզիտիվ) և բացասական (նեգատիվ) դրսևորումներ ունի [5, էջ 178]:

Առանձին հիմնական իրավունքների դեպքում սակայն նեգատիվ կողմը բացակայում է: Հիմնական իրավունքների բովանդակության ուսումնասիրությունը թույլ է տալիս եզրակացնել, որ հիմնական իրավունքների առարկան հիմնականում ունի պոզիտիվ դրսևորումներ, օր.՝ ազատորեն տեղաշարժվելու, բնակության վայր ընտրելու իրավունք, կարծիքն արտահայտելու իրավունք, հավաքներ կազմակերպելու և այլոց հետ ազատորեն միավորվելու, արհեստակցական միություններ ստեղծելու և դրանց անդամագրվելու իրավունքն այլն: Սակայն այդ հ-

ԻՐԱՎԱԳԻՏՈՒԹՅՈՒՆ

րավունքների առարկան նաև թաքնված նեգատիվ կողմ ունի, որը դրսևորվում է բնակավայր չընտրելով, կարծիք չարտահայտելով, խաղաղ, առանց զենքի հավաքներ չկազմակերպելով և այլն:

Մի շարք հիմնական իրավունքներ Սահմանադրության մեջ ամրագրված են նեգատիվ դրսևորումների ձևով, օրինակ՝ ոչ ոք չի կարող ենթարկվել խոշտանգումների, անմարդկային, նվաստացուցիչ վերաբերմունքի կամ պատժի: Կամ արգելվում են մարմնական պատիժները և կենսաբանության ոլորտում, մարդու օրգանների ու հյուսվածքները օգտագործմամբ շահույթ ստանալը, մարդու վերարտադրողական կլոնավորումը: Ոչ ոք չի կարող առանց իր գիտակցված և հստակ արտահայտած համաձայնության ենթարկվել գիտական, բժշկական կամ այլ փորձերի: Սրանք իրավունքի հասցեատիրոջը ՀՀ Սահմանադրության 3-րդ հոդվածի իմաստով ուղղված չմիջամտելու նեգատիվ պահանջներ են, որոնք պետք է շփոթել հիմնական իրավունքների առարկայի նեգատիվ կողմի հետ, քանի որ վերոհիշյալ պահանջները ուղղված են ոչ թե իրավունքի կրողին (ինչպես հիմնական իրավունքի առարկայի նեգատիվ դրսևորման դեպքում է), այլ իրավունքի հասցեատիրոջը:

Այսպիսով պետք է նշել, որ հիմնական իրավունքների առարկայի կամ օբյեկտի հստակ ծավալ գոյություն չունի, այն փոփոխվում է կախված հիմնական իրավունքի տեսակից: Սակայն բոլոր դեպքերում դրա բացահայտումն ու ուսումնասիրությունը չափազանց կարևոր են տվյալ իրավունքի կրողի, այդ իրավունքով սահմանափակված անձանց շրջանակների հստակեցման տեսանկյունից: Չէ՞, որ հիմնական իրավունքների առարկան հենց այդ իրավունքների իրացմանն ուղղված հիմնական իրավունքների հասցեատիրոջ գործողությունն է կամ անգործությունը:

Օգտագործված գրականության ցանկ

1. Մուրադյան Մ. Հ., Մարդու իրավունքների տեսության հիմնահարցեր, Եր., 2016, Մաս 1,
2. Մուրադյան Մ. Հ., Մարդու և քաղաքացու հիմնական իրավունքների և ազատությունների հասցեատերերը և դրանց համակարգը, Եվրոպական ակադեմիա, 7/2016թ.

ԻՐԱՎԱԳԻՏՈՒԹՅՈՒՆ

3. Հայաստանի Հանրապետության 2015 թ. խմբագրությամբ Սահմանադրությունը.- Եր.: Տիգրան Մեծ, 2016,
4. Հովհաննիսյան Գ., Հիմնական իրավունքների երրորդային գործողությունը կամ ինչ է ասում մեզ ՀՀ Սահմանադրության 3-րդ հոդվածի երրորդ մասը: (<http://www.lex.am/docs/yerrordayin.pdf>) (05.02.2020թ)
5. Զաքս Միխայել, Սահմանադրական իրավունք, II: Հիմնական իրավունքներ. Մաս I. Հիմնական իրավունքների տեսություն /Մ. Զաքս թարգմանությունը՝ Լ. Սարգսյան, մասնագիտական խմբագրություն և թարգմանություն՝ Վ. Պողոսյան.- Եր.: Տիգրան Մեծ, 2015թ.

СОДЕРЖАНИЕ ОСНОВНЫХ ПРАВ ЧЕЛОВЕКА И ГРАЖДАНИНА СРЕДИ СТРУКТУРНЫХ ЭЛЕМЕНТОВ ОСНОВНЫХ ПРАВ

Манук Мурадян

Образовательный комплекс полиции РА, к.ю.н., доцент

Лия Мовсисян

ЕУ, кафедра правоведения, магистр

Раскрытие и наиболее углубленный анализ структурных элементов основных прав человека и гражданина сегодня является одним из важнейших и актуальных вопросов конституционного права. В этой статье мы затронули, возможно, наименее изученный из этих структурных элементов, предмет основных прав, в попытке прояснить их сферу и выявить существующие проблемы посредством анализа индивидуальных прав человека и гражданина, закрепленных в Главе 2 Конституции РА 2015 года.

Ключевые слова: основные права, предмет основных прав, субъективные общественные права, правообладатель, адресат.

THE CONTENT OF FUNDAMENTAL HUMAN AND CITIZEN RIGHTS AMONG THE STRUCTURAL ELEMENTS OF FUNDAMENTAL RIGHTS

Manuk Muradyan

Police Educational Complex of RA, PhD in Law, Associate Professor

Lia Movsisyan

EU, Chair of Jurisprudence, MA student

The revelation and in-depth analysis of the structural elements of basic human and citizen rights is nowadays one of the most important and topical issues of constitutional law. In this article we have touched upon these structural elements which are not studied properly, mainly the subject of basic rights. We have attempted to clarify their volumes and identify the existing issues by analyzing the separate fundamental human and citizen rights enshrined in Chapter 2 of the Constitution of the Republic of Armenia in 2015.

Keywords: fundamental rights, subject of fundamental rights, subjective public rights, right holder, addressee.

Ընդունվել է տպագրության՝ 03.04.2020թ.

Գրախոսվել է՝ 12.04.2020թ.

ԴԱՏԱՎՈՐԻ ԳՈՐԾՈՒՆԵՈՒԹՅԱՆ ԵՐԱՇԽԻՔՆԵՐԻ
ԱՊԱՀՈՎՈՒՄԸ ՀՀ ԴԱՏԱԿԱՆ ՀԱՄԱԿԱՐԳՈՒՄ

Նարինե Տոնյան

ԵՀ, Իրավագիտության ամբիոն, ի.գ.թ., դոցենտ
tnarik@rambler.ru, +374 91 200012

Լևոն Խաչատրյան

ԵՀ, Իրավագիտության ամբիոն, ուսանող
levonkhachatryan@gmail.com, +374 98 636353

Դատավորը համարվում է դատական իշխանության անքակելի շարժիչ ուժը, առանց որի դատական իշխանությունը չի կարող գոյատևել: ՀՀ դատական համակարգում, դատավորի գործունեության վերաբերյալ մի շարք ելակետային սկզբունքներ ամրագրված են ՀՀ Սահմանադրությունում, ՀՀ դատական օրենսգրքում, որոնք հիմք են ծառայում նրա գործունեության համար:

Հոդվածում ներկայացվել են ՀՀ դատական համակարգում դատավորի գործունեության իրավական կարգավորումները, դատավորի գործունեությունը ապահովող միջոցները: Քննարկվել են դատական համակարգի մի շարք կարևորագույն խնդիրներ, որոնց առնչվում են դատավորն ու պետությունը դատական իշխանության արդար գործունեության համար: Այս համարեքստում ուսումնասիրվել ու բացահայտվել են ՀՀ դատական համակարգին, դատավորի գործունեությանը բնորոշ մի շարք առանձնահատկություններ, կատարվել առաջարկություններ:

Հիմնաբառեր. դատավոր, դատական իշխանություն, դատավորի գործունեության երաշխիքներ, դատավորի վարքագծի կանոններ, դատավորի գործունեության փոփոխություններ

ՀՀ-ում ինչպես, բոլոր ժողովրդավար պետություններում, դատական իշխանությունը առանձնանում է իր անկախությամբ և ինքնիշխանությամբ: ՀՀ սահմանադրությամբ դատական իշխանությունը ամրագրված է որպես առանձին պետական կառավարման ճյուղ[1]: Իսկ դատավորի գործունեությունը նույնպես ամրագրված է մի շարք իրավական նորմերով: Քանզի առանց այդ իրավական նորմերի ամրագրման, դատավորները չեն կարող կատարել իրենց առջև դրված պարտականությունները:

ԻՐԱՎԱԳԻՏՈՒԹՅՈՒՆ

Ինչպես գիտենք ՀՀ-ում արդարադատություն կարող են իրականացնել միայն դատարանները, իսկ դատավորները հանդիսանում են այն պետական պաշտոնատար անձինք, ովքեր լիազորված են վերականգնել արդարադատությունը[2]:

ՀՀ դատական համակարգում դատավորների առջև տարբեր խնդիրներ են դրված: Պետությունն էլ իր հերթին պարտավորություն է ստանձնում ապահովել դատավորների անձեռնմխելիությունը, քանի որ առանց դատավորների անձեռնմխելիության ապահովման չենք կարող պահանջել արդար դատաքննություն:

Հայաստանը, դեռևս անկախությունից հետո, պայքարում է արժանապատիվ դատական համակարգ ստեղծելու համար: Դատական իշխանության անկախության նոր փուլի հիմքը դրվեց 1995 թվականին, երբ ընդունվեց Սահմանդրությունը: Իսկ անկախ դատական և իրավական համակարգ ստեղծելու փուլը ձևավորվեց 1996 թվականին: Դատական այս նոր համակարգի համար նախադրյալ եղավ Արդարադատության խորհրդի ձևավորումը, որը դատական իշխանության ինքնակառավարման մարմինն էր և որոշումներ էր կայացնում՝ դատավորների նշանակման, առաջխաղացման և դատական իշխանության այլ հարցերի առնչությամբ: Արդարադատության խորհուրդն էր ՀՀ նախագահին ներկայացնում այն անձանց շրջանակը, որոնք կարող են նշանակվել դատավորի պաշտոնում:

Դատական իշխանության բարեփոխումները շարունակվում են մինչ այսօր էլ: Այժմյան դատական իշխանության գործունեության հիմնադրույթները ամրագրված են ՀՀ դատական օրենսգրքում[2], որտեղ հստակ ներկայացված են դատական համակարգի գործունեության սկզբունքները, դատական համակարգի կառուցվածքը, առանձին դատարանների գործունեության շրջանակը, դատական իշխանությանը վերաբերող խնդրահարույց հարցերի լուծման ուղիները, դատավորների գործունեությունը յուրաքանչյուր դատական ատյանում, նրանց կարգավիճակը, գործունեության երաշխիքները, վարքագծի կանոնները: Այսպես, դատական օրենսգրքում[2] ամրագրված է օրինակ դատավորների ապաքաղաքականացվածությունը: Այս դրույթը իր մեջ պարունակում է առ այն, որ դատավորը չի կարող լինել, որևէ կուսակցության անդամ կամ զբաղվել կուսակցության քաղաքական քարոզով: Իսկ տե-

ԻՐԱՎԱԳԻՏՈՒԹՅՈՒՆ

դական ինքնակառավարման կամ Ազգային ժողովի ընտրությունների ժամանակ կարող է մասնակցել միայն որպես ընտրող:

Ժամանակակից պետության համար կարևորագույն խնդիր է համարվում դատավորի անկախ գործունեությունը ապահովելու համար երաշխիքներ սահմանելը: Այն պետության կողմից սահմանվել է դատական օրենսգրքի միջոցով: Դատավորի անձեռնմխելիությունը նույնպես ամրագրված է պետության կողմից իրավական նորմով[4, Գլուխ 11, հոդված 51]: Դատավորի անձեռնմխելիությունը կայանում է նրանում, որ մի շարք դեպքերում առանց բարձրագույն դատական խորհրդի որոշումների դատավորին չեն կարող գրկել մի շարք իրավունքներից՝ օրինակ, ազատությունից, բացառությամբ այն դեպքերի երբ դատավորը ձերբակալվել է հանցագործության կատարման պահին կամ դրանից հետո: Նաև պետք է բացատրել այն հանգամանքը, որ առանց բարձրագույն դատական խորհրդի որոշման չի կարող քրեական հետապնդում սկսվել դատավորի նկատմամբ, ինչպես նաև դատավորը իր լիազորությունների կատարման կամ լիազորությունները դադարացնելուց կամ ավարտվելուց հետո չի կարող հարցաքննվել որպես վկա, այն դեպքերում, երբ նա իր լիազորությունների շրջանակում իրականացրել է դատաքննություն[4, Գլուխ 11, հոդված 51, կետ 8]: Այս դրույթը դատական իշխանության բարեփոխումների ընթացքում ավելացված նոր կետերից մեկն է:

Դատավորի անձեռնմխելիության հետ նաև պետք է դիտարկել նաև նրա անփոփոխելիությունը, որը հստակ ամրապնդված է ՀՀ-ում համապատասխան իրավական նորմերով: Դատավորի անփոփոխելիությունը արտահայտնվում է նրա պաշտոնավարման ժամկետով և մի շարք այլ հանգամանքներով: Դատավորի պաշտոնավարման ժամկետը համարվում է նրա մինչև 65 տարին լրանալը: Իհարկե նաև Դատարանում համապատասխան մասնագիտացման դատավորների կրճատման դեպքում տվյալ դատարանում իրենց համար պաշտոնավարումը շարունակելու նախապատվությունը տրվում է տարիքով ավագ համապատասխան մասնագիտացման դատավորներին: Եթե դադարեցվում է դատավորի լիազորությունները, կամ ավելացվում է տվյալ դատարանի դատավորների թիվը, ապա այդ դատարանում համապատասխան ռեզերվային դատավորը շարունակում է պաշտոնավարել որպես դատավոր, և իհարկե, արդեն դադարում է համարվել ռեզերվային:

ԻՐԱՎԱԳԻՏՈՒԹՅՈՒՆ

Միայն բարձրագույն դատական խորհրդի որոշմամբ է, երբ առաջին ատյանի դատարանը չի կարող ապահովել իր բնականոն գործունեությունը դատավորի թվաքանակի պատճառով, ապա բարձրագույն դատական խորհրդի որոշմամբ նույն ատյանի համապատասխան մասնագիտացման մեկ այլ դատավոր իր համաձայնությամբ կարող է մինչև մեկ տարի ժամկետով գործուղվել առաջին ատյանի ընդհանուր իրավասության դատարան:

Դատավորի անձեռնմխելիության և անփոփոխելիության այս երկու կարևորագույն սկզբունքների հետ, որով պայմանավորված է նրա արդարացի գործունեությունը, նաև պետք է առանձնացնել դատավորի աշխատավարձը և սոցալիական ապահովությունը, քանզի առանց դատավորի սոցալական ապահովության երաշխավորության, ավելի ահագնանում է դատավորի կոռուպցիոն ռիսկում հայտնվելու գործոնը: Իհարկե, ԽՍՀՄ-ը փլուզումից հետո նոր դատական համակարգ ստեղծման գործընթացում հստակ իրավական նորմով ամրագրվել է այս հանգամանքը, քանի որ առանց այն իրավական նորմով ամրագրելու, քառս կտիրի դատական համակարգում, քանի որ դատավորը իր գործունեությամբ միշտ էլ համարվում է կոռուպցիոն ռիսկում հայտնված: Պետությունը իր առջև խնդիր է դնում՝ այդ ռիսկերը որքան հնարավոր է կրճատել:

Սահմանդրության մեջ ևս անդրադարձ է կատարված դատավորի սոցալիական ապահովությանը, որով 164-րդ հոդվածի 10-րդ մասի համաձայն, սահմանվում է նրա բարձր կարգավիճակին և պատասխանատվությանը համապատասխանող վարձատրությունը [1]: Դատավորն իր կենսաթոշակային տարիքին հասնելու դեպքում, այսինքն 65 տարին լրանալու դեպքում, և նաև օրենքով սահմանված այլ դեպքերում կենսաթոշակ ստանալու իրավունք ունի: Դատավորի կենսաթոշակը չի կարող դադարեցվել այլ աշխատանք կատարելու դեպքում, բայց դա չի վերաբերում երբ դատավորը անցնում է հանրային ծառայության: Պետությունը ապահովելով դատավորի սոցիալական երաշխավորությունը, ՀՀ կառավարության սահմանված պայմաններով և չափով, առողջության և դժբախտ պատահարներից պետական միջոցների հաշվին պետական ապահովագրության իրավունք է ստանում: Դատավորը օգտվում է նաև հանրային ծառայողի համար սահմանված սոցիալական այլ երաշխիքներից, որոնցից բացառապես կարող են օգտվել հան-

ԻՐԱՎԱԳԻՏՈՒԹՅՈՒՆ

րային ծառայողները[8]: Դատավորի աշխատավարձը և դատավորի համարսահմանված հավելավճարները, ինչպես նաև կենսաթոշակի չափը չեն կարող նվազեցվել: Դա հնարավոր է միայն այն դեպքում, եթե համարժեք ձևով դա իրականացվի բոլոր պաշտոնատար անձանց համար:

Դատավորի սոցիալական երաշխիքների մեջ հարկ է առանձնացնել նաև նրա արձակուրդի գործոնը, քանի որ դատավորի գործունեությունը ապահովելու համարայն կարևոր նշանակություն ունի: Այն ամրագրված է ՀՀ դատական օրենսգրքի հոդված 58-ում [4, հոդված 58]: Դատավորի արձակուրդը ամենամյա է և վճարովի՝ 30 աշխատանքային օր տևողության ժամկետով: Իսկ գիտական ատենախոսություն պաշտպանելու նպատակով դատավորն իրավունք ունի մինչ 30 օր տևողության չվարձատրվող արձակուրդ ունենալ: Բացի այդ՝ 30 օրյա ժամկետը այնպես է սահմանվում, որ չխախտվի դատարանի բնականոց գործունեությունը, և այդ ժամկետը դատավորին տրվում է մասմաս, բայց ոչ ավելի քան երեք մասի բաժանելով: Դատարանի նախագահը, մինչև յուրաքանչյուր տարվա հունվարի 31-ը հաստատում է դատավորի ամենամյա արձակուրդի ժամանակացույցը, որը ենթակա է հրապարակման և հրապարակվում է դատական իշխանության պաշտոնական կայքում: Իհարկե, լինում են դեպքեր երբ հաստատված ժամանակացույցին չհամապատասխանող ժամանակահատվածում արձակուրդ է տրամադրվում և այդ արձակուրդի տրման պատճառների մասին պետք է հայտնել կարգապահական հարցերի հանձնաժողովին, որին իրազեկում է դատարանի նախագահը: Դատավորին արձակուրդ տրամադրելը կարող է սահմանել միայն բարձրագույն դատական խորհուրդը: Բարձրագույն դատական խորհուրդը նաև լուծում է դատավորի արձակուրդի հետ կապված վեճերը: Բարձրագույն դատական խորհրդի համաձայնության դեպքում միայն կարող է ընտանեկան կամ անձնական հանգամանքներից ելնելով երկարաձգվել դատավորի արձակուրդի չափը, որը չվճարվող արձակուրդ է համարվում:

Դատավորի գործունեության մաս է համարվում նրա կրթական ծրագրերին մասնակցելու իրավունքը, որը կրկին ամրագրված է իրավական նորմով[4, Գլուխ 1 հոդված 4]: Դատավորին կրթական ծրագրերից օգտվելը հնարավորություն է տալիս ապահովել նրա մասնագիտական աճը և նոր մակարդակի հասցնել նրա մասնագիտական ունակու-

ԻՐԱՎԱԳԻՏՈՒԹՅՈՒՆ

թյունները: Դատավորին կրթական ծրագրերին, համաժողովներին և իրավաբանների մասնագիտական այլ հավաքներին մասնակցելու իրավունքը պետք է տրվի միայն այն դեպքում, երբ դատավորի բացակայությունը չի խաթարի դատարանի բնականոն գործունեությունը: Երբ դատավորը ստացել է դատարանի նախագահի կամ ուսումնական հանձնաժողովի համաձայնությունը՝ կրթական որևիցե միջոցառմանը մասնակցելու համար, նրա բացակայությունը համարվում է հարգելի և դատավորի աշխատավարձը պահպանվում է: Դատարանի նախագահը համաձայնություն է տալիս մինչև հինգ աշխատանքային օր բացակայելու, միայն այն պարագայում, երբ դատավորը մասնակցում է կրթական ծրագրերի, հանձնաժողովների և իրավաբանական մասնագիտական այլ հավաքների: Երբ դատավորին չի բավականացնում այդ հնգօրյա ժամկետը, նա կարող է դիմել ուսումնական հարցերի հանձնաժողով՝ ավելի շատ օրեր տրամադրելու խնդրանքով:

Դատավորի բուն գործունեությունը ապահովում են ոչ միայն նշված սկզբունքները այլ նաև, դատավորի նկատմամբ սահմանված վարքագծի կանոնները: Այս վարքագծի կանոնները նպատակ ունեն ապահովել դատավորի բնականոն գործունեությունը, և կապահովեն դատարանի անաչառությունը և անկախությունը, որը կնպաստի անաչառ դատաքննության անցկացմանը: Դատավորի էթիկայի և վարքագծի կանոնները ապահովում են դատավորի և դատական իշխանության բարձր հեղինակությունը: Դատավորի վարքագծի կանոնները և էթիկայի կանոնները իրենց իրավական ամրագրումն են ստացել ՀՀ դատական օրենսգրքում[4, հոդված 66, 68]:

Հատկանշանկային այն է, որ դատավորի վարքագծի կանոնները պարտադիր են նաև Ազգային ժողովի կողմից ընտրված բարձրագույն դատական խորհրդի անդամների համար: Դատավորը պարտավոր է պահպանել սույն օրենսգրքով սահմանված համապատասխան վարքագծի կանոնները[7]: Այդ վարքագծի կանոնները չպահպանելը հանգեցնում է դատավորի կարգապահական պատասխանատվության: Իսկ դատավորի կողմից էթիկայի կանոնները խախտելը չի կարող հանգեցնել դատավորի կարգապահական պատասխանատվության: Դատավորի վարքագծի կանոնները իրենց իրավական ամրագրումն են ստացել սույն օրենսգրքի միջոցով[4, հոդված 68, կետ 3]: Սույն օրենսգրքում դրանք տասնչորս են:

ԻՐԱՎԱԳԻՏՈՒԹՅՈՒՆ

Առանց դատավորի երաշխավորված և արդարացի գործունեությունն ապահովելու համար, նրա գործունեության հիմքում ընկած վերոնշյալ սկզբունքների պահպանման, դատավորը չի կարող իրականացնել արդար դատաքննություն:

Հաշվի առնելով ՀՀ դատական համակարգի ծանրաբեռնվածությունը, դատավորի արդար գործունեությունը ավելի շատ է կախված դառնում պետությունից: Պետությունը հանդես գալով որպես երաշխավոր դատավորի արդար գործունեության, չպետք է խոչընդոտի նրա գործունեությանը և նրա աճնական անձեռնմխելիությունը վեր դասի իր ունեցած քաղաքական շահերից: Չնայած այնհանգամանքին, որ պետությունն ապահովելով բոլոր անհրաժեշտ պայմանները դատավորի արդար դատաքննության անցկացման համար, սակայն լինում են դեպքեր, երբ դատավորները բացթողումներ են կատարում իրենց աշխատանքում: Այդ բացթողումների արդյունքն էլ լինում է այն, որ մի շարք գործեր իրենց բողոքներով հայտնվում են Միջազգային ատյաններում: Այդ գործերը հիմնականում լուծվում են ի վնաս մեր պետության, և փաստորեն, պետությունը փոխհատուցում է, շատ դեպքերում ոչ անհրաժեշտ պայմաններ պահպանելով դատաքննության համար:

Հայաստանը անկախությունից ի վեր սկսել է դատական իշխանության ռազմավարական փոփոխությունների ծրագիր, որը շարունակվում է մինչ օրս:

Մեր կարծիքով, այդ փոփոխությունների մեջ պետք է ընդգրկել ևս մեկ դրույթ, որը վերաբերվում է Միջազգային դատական ատյաններում ՀՀ-ից քննարկվող գործերին: ՀՀ-ում բոլոր ատյաններում անցած գործը հայտնվում է Միջազգային ատյանում, և երբ մեր պետությունը փոխհատուցման կողմ է հանդիսանում, առաջարկում ենք, որ այդ գործերը կրկին քննվեն մեր երկրում, բայց այլ դատավորների կազմի քննության ներքո: Այդ գործերի քննությունը թույլ կտա բացահայտելու ՀՀ դատական համակարգի և դատավորների թերացումները, որոնք անմիջական ազդեցություն են ունենում մեր երկրի ժողովրդավար պետություն լինելու հանգամանքի վրա: Իսկ այդ թերությունները միշտ էլ նկատվում են, ՀՀ եռաստիճան դատական համակարգում:

Այսպիսով, դատավորի անկախ գործունեությունը, կախված է պետությունից, քանզի պետությունն է ապահովում դատավորի համար անհրաժեշտ պայմանները արդար դատաքննության անցկացման հա-

ԻՐԱՎԱԳԻՏՈՒԹՅՈՒՆ

մար, իսկ դատավորը ապահովում է արդար դատաքննություն և արդարադատության վերականգնումը: Պետությունը պետք է դատական իշխանությունը միշտ անկախ և զերծ պահի մյուս իշխանության ճյուղերից: ՀՀ-ը անկախությունից հետո սկսել է մի նոր շրջան, որտեղ դատական իշխանության բարեփոխումները կատարվում են հստակ մշակված ծրագրերով: Այն ներառում է նաև սահմանադրական բարեփոխումները: Բայց, իհարկե, կան նաև մի շարք բացթողումներ, որոնք դեռևս լրացուցիչ վերլուծությունների կարիք ունեն:

Մեր կարծիքով, լրացուցիչ վերլուծություններ պետք է կատարվեն ՀՀ եռաստիճան դատական համակարգի արդյունավետության գնահատման վերաբերյալ: Պետք է վերլուծություն կատարել վերաքննիչ դատարաններում, հասկանալ որքանով է արդյունավետ կոլեգիալ կարգով գործի քննությունը, այսինքն՝ թե ինչ փոփոխություններ է տալիս գործին վերաքննիչ դատարանում կոլեգիալ կազմով գործի քննությունը:

Օգտագործված գրականության ցանկ

1. Հայաստանի Հանրապետության Սահմանադրություն (ընդունված՝ 1995 թվականի հուլիսի 5-ին, 2005թ. նոյեմբերի 27-ին և 2015թ. դեկտեմբերի 6-ի փոփոխություններով:
2. ՀՀ դատական օրենսգիրք՝ ընդունված 2007թ.՝ վերջին փոփոխություններով և լրացումներով:
3. «Դատարանակազմության մասին» ՀՀ օրենքը՝ ընդունված 1998թ.՝ վերջին փոփոխություններով և լրացումներով:
4. ՀՀ դատական օրենսգիրք Սահմանադրական օրենք՝ ընդունված 2018թ. Վերջին փոփոխություններով և լրացումներով:
5. «Դատավորի կարգավիճակի մասին» ՀՀ օրենքը՝ ընդունված 1998թ.՝ վերջին փոփոխություններով և լրացումներով:
6. Գ. Ղազինյան, Դատական իշխանության անկախության ապահովման սահմանադրական հիմքերը, (http://www.yso.am/files/04G_Ghazinyan.pdf):
7. Հ. Հարությունյան, Դատական և իրավական ծրագրերի բարեփոխումների ծրագրերի ազդեցությունը ՀՀ-ում դատական իշխանության անկախության հաստատման համար, Երևան 2018թ.
8. Հայաստանի Հանրապետության սահմանադրական իրավունք /պատ. խմբ. իրավ.գիտ. դոկտոր, պրոֆեսոր Ն. Այվազյան/ գիրք

ԻՐԱՎԱԳԻՏՈՒԹՅՈՒՆ

- առաջին, 6-րդ լրամշակված հրատարակություն, դասագիրք քուիերի համար, Երևան, Տիգրան Մեծ, 2016:
9. Դատական համակարգի ինստիտուցիոնալ կառուցվածքը և զարգացման հեռանկարները. Խմբ' Դավիթ Ավետիսյան,
 10. Ս. Դիրանդյան և ուրիշներ, Հայաստանի Հանրապետության դատարանակազմությունը և իրավապահ մարմինները, ԵՊՀ-2009, 2014:
 11. Салимзянова Р. Р. Независимость судебной власти как гарантия правового государства. Казань, 2007:
 12. Квициния Ф. А. Гарантии независимости судей. Автореф. дис. канд. юрид. наук. Ростов-на-Дону, 2007:
 13. Arlis.am

ОБЕСПЕЧЕНИЕ ГАРАНТИИ ДЕЯТЕЛЬНОСТИ СУДЬИ В РЕСПУБЛИКЕ АРМЕНИЯ

Нарине Тоноян

ԵՄ, кафедра Правоведения, к.ю.н., доцент

Левон Хачатрян

ԵՄ, кафедра Правоведения, студент

Судья считается неприкосновенной движущей силой судебной власти, без которой судебная власть не может выжить. Ряд основных принципов деятельности судьи в судебной системе Республики Армения закреплен в Конституции Республики Армения и Судебном кодексе Республики Армения, которые служат основой его деятельности.

В статье представлены правовые нормы деятельности судьи в судебной системе РА, средства обеспечения деятельности судьи. Обсуждается ряд ключевых вопросов, касающихся судебной власти, в том числе судьи и государства. В этом контексте был сделан и изучен ряд особенностей, характерных для судебной системы Республики Армения, деятельности судьи и предложений.

Ключевые слова: судья, судебная власть, гарантия деятельности судьи, правила поведения судьи, изменения в деятельности судьи

PROVISION OF GARANTEES OF JUDGE'S ACTIVITIES IN RA JUDICIAL SYSTEM

Narine Tonoyan

EU, Chair of Jurisprudence, PhD in Law, Associate Professor

Levon Khachatryan

EU, Chair of Jurisprudence, Student

A judge is considered an inviolable driving force of the judiciary, without which the judiciary cannot survive. A number of basic principles on the activities of a judge in the judicial system of the Republic of Armenia are enshrined in the Constitution of the Republic of Armenia and the Judicial Code of the Republic of Armenia, which serve as a basis for his activities.

The article presents the legal regulations and the means ensuring the judge's activities in RA judicial system. A number of key issues related to the judiciary, including the judge and the state, are discussed. In this context, a number of features typical of the judicial system of the Republic of Armenia, the activity of a judge, and suggestions were made and studied.

Keywords: Judge, Judiciary, Guarantor of Judge's Activity, Rules of Judge's Conduct, Changes in Judge's Activity

Ընդունվել է պայագրության՝ 20.04.2020թ.

Գրախոսվել է՝ 15.05.2020թ.

ԻՐԱՎՈՒՆՔԻ ՏՐԱՄԱԲԱՆԱԿԱՆ ԵՎ ԻՄԱՑԱԲԱՆԱԿԱՆ
ԸՄԲՈՆՈՒՄՆԵՐԻ ՀԱՐՑԻ ՇՈՒՐՁ

Էդիկ Աբգարյան

ՎՊՀ, Փիլիսոփայության և քաղաքագիտության ամբիոն,
փ.գ.թ., դրոցենպ
+374 96 829120

«Ինչ է իրավունքը» հարցի հեղուկական պատասխանը պահանջում է հետազոտություն հարաբերականորեն ինքնուրույն երկու ուղղություններով՝ տրամաբանական և իմացաբանական: Հետազոտության այս եղանակները (և աստիճանները) իրենց միասնության մեջ թույլ են տալիս հաղթահարել լեզվի և իրավաբանական իրավահասկացողության ծայրահեղությունները:

Իրավունքը և օրենքը և՛ նույնն են, և՛ տարբեր: Իրավունքն ըստ էության, անհրաժեշտ է օրենքում, իսկ անհրաժեշտն այն է, ինչը համապատասխանում է կոնկրետ պատմական հասարակության զարգացման օբյեկտիվ պահանջներին:

Հիմնաբաներ. Իրավունք, օրենք, հայեցակարգ, հասարակություն, սոցիալական ֆենոմեն, լեզիվ, իրավահասկացություն, նորմատիվային հասկացություն, գոյաբանություն, պոզիտիվիզմ, իրավաըմբռնում:

«Ինչ է իրավունքը» հարցի հետևողական պատասխանը պահանջում է հետազոտություն հարաբերականորեն ինքնուրույն երկու ուղղություններով՝ տրամաբանական և իմացաբանական: Այս ուղղություններից կամ եղանակներից յուրաքանչյուրի շրջանակներում իրավունքը հետազոտվում է որոշակի ասպեկտով, լուծվում են գիտական որոշակի խնդիրներ: Իրավունքի տրամաբանական և իմացաբանական ըմբռնումները՝ իբրև հետազոտության համապատասխան եղանակների արդյունքներ, ոչ միայն չեն հակասում և ավելորդ դարձնում մեկը մյուսին, այլ ընդհակառակը, պայմանավորում և լրացնում են միմյանց: Եթե տրամաբանական հետազոտության արդյունքը իրավունքի հասկացության սահմանումն է, որը թույլ է տալիս իրավունքը որպես սոցիալական անհատի ու խմբերի օբյեկտիվ կենսական շահերի իրացմանը նպատակամիտված հնարավոր վարք, որպես սոցիալական վարքի տեսակ սահմանազատել սոցիալական վարքի ոչ-իրավունք տեսակներից, ա-

ԻՐԱՎԱԳԻՏՈՒԹՅՈՒՆ

պա իմացաբանական հետազոտության արդյունքը իրավունքի էության բացահայտումն է, որն արդեն սահմանում չէ: Հետազոտության այս եղանակների որևէ մեկի բացարձակացումը՝ մյուսի անտեսման հաշվին, հանգեցնում է իրավունք կոչվող սոցիալական ֆենոմենի միակողմանի, սահմանափակ, հետևաբար և ոչ-ադեկվատ ըմբռնմանը:

Հայտնի է, որ հասակցության գլխավոր տրամաբանական գործառույթը որոշակի հատկանիշներով համապատասխան առարկայի կամ առարկաների դասի մտային առանձնացումն է մյուսներից: Իր տրամաբանական գործառույթը հստակորեն կատարում է հենց իրավունքի նորմատիվային հասկացությունը: «...Իրավունքը (օբյեկտիվ իրավունք) նորմատիվիստական իրավաբանական տեսանկյունից, երկրի բնակչության համամարդկային և անհատական շահերն արտահայտող, հանրային իշխանության կողմից սահմանված և սանկցիավորված, պետական հարկադրանքով ապահովված, հասարակական հարաբերությունները կարգավորող համապարտադիր նորմերի համակարգ է, որին հատուկ է ձևական որոշակիությունը»[3, էջ 11]:

«Նորմատիվիստական իրավաբանական տեսանկյունից» տրվող սահմանումներն առհասարակ, ունեն և դատապարտված են ունենալու մեկ ընդհանուր «թերություն»: Այդ անխուսափելի «թերությունը» դրսևորվում է նրանում, որ այստեղ իրավունքի հասկացությունը սահմանվում է իրավունքի և օրենքի նույնության միջոցով, մինչդեռ, իրավունքը և օրենքը ոչ միայն նույնն են ինչը ամրագրվում է նորմատիվային իրավահասկացության մեջ, այլև՝ տարբեր: Բայց, եթե նկատի ունենանք, որ իրավունքի նորմատիվային ըմբռնման սահմանափակությունը կանխորոշված է իրավունքի տրամաբանական հետազոտության սահմանափակություններով, եթե նկատի ունենանք, որ իրավունքի տրամաբանական հետազոտությունից չի կարելի պահանջել ավելին, քան այն, ինչի կոչված է, և վերջապես, եթե նկատի ունենանք, որ իրավունքի նորմատիվային հասկացությունը լիովին կատարում է իր տրամաբանական գործառույթը, ապա կարող ենք պնդել, որ նորմատիվային իրավաբանական տրամաբանորեն անհաղթահարելի «թերության», այսինքն՝ իրավունքի և օրենքի տարբերության շրջանցման մեջ է տրված նրա գործառնությանի առավելությունը: Մի խոսքով, իրավունքի նորմատիվային հասկացությունն ունի հստակ արտահայտված տրամաբանական հիմնավորում:

Ավելին: Հակառակ իրավունքի, այսպես կոչված, իրավաբանական ըմբռնման, այլ կերպ ասած, իրավաբանական իրավահասկացության[6, էջ 20-23], որտեղ բացահայտ (իրավաբանական իրավահասկացության բնա-իրավական վարկածը) կամ «ամոթխածորեն» (իրավաբանական իրավահասկացության ազատական-իրավաբանական վարկած) իրավունքը ներկայացվում է իբրև օրենքից անկախ, օրենքին նախորդող, «Ժամանակից ու տարածությունից» դուրս գտնվող օբյեկտիվ էություն, նորմատիվային իրավաըմբռնումը հենվում է այն փաստի վրա, որ ճանաչողությանը անմիջականորեն տրված է, ոչ թե ընդհանրապես իրավունքը, որն ինքնին գոյություն չունի, այլ «այժմ և այստեղ» գործող դրական իրավունքը, այսինքն՝ օրենքը լայն իմաստով, իսկ իրավունքն ընդհանրապես վերացարկություն է օրենքից և գոյություն ունի միայն գործող օրենքում և օրենքի միջոցով: Այս իմաստով, իրավունքը և օրենքը գտնվում են նույնության հարաբերության մեջ:

Այսպիսով, իրավունքի նորմատիվային հասկացությունը, իրավունքի՝ որպես պետության կողմից սահմանվող և սանկցիավորվող համապարտադիր կանոնների համակարգի ըմբռնումը, ունի ինչպես տրամաբանական, այնպես էլ գոյաբանական հիմնավորում:

Գրականության մեջ իրավունքի նորմատիվային ըմբռնումը անթույլատրելիորեն վերագրվում է իրավահասկացողության «լեգիտատական» տիպին և դրանով արդեն հավասարության նշան է դրվում պոզիտիվիստական և նորմատիվային իրավաըմբռնումների միջև[6, էջ 20-23]: «Իրավահասկացողության լեգիտատական տիպին,- նշում է Վ. Ա. Ներսեսյանցը,- բնութագրական է իրավունքի (որպես պաշտոնական իշխանության կամքից և կամայականությունից անկախ, որոշակի օբյեկտիվ էության) և օրենքի՝ (որպես իշխանության հարկադիր-պարտադիր պատվիրանի) նույնականացումը»[4, էջ 30]: Սահմանափակվելով իրավունքի տրամաբանական հետազոտության շրջանակներում, իրավունքի լեգիտատական-պոզիտիվիստական ըմբռնումը բացարձակացնում է իրավունքի և օրենքի նույնությունը՝ «ամեն մի օրենք իրավունք է» սկզբունքով և շեմքից իսկ մերժում է իրավունքի և օրենքի տարբերակման իմացաբանական հետազոտության հնարավորությունը: Մինչդեռ, իրավունքի նորմատիվային ըմբռնումը պոզիտիվիստական-լեգիտատական իրավաըմբռնումից տարբերվում է հենց նրանով, որ այստեղ չի բացարձակացվում իրավունքի և օրենքի նույնությունը, պարզապես, ի-

ԻՐԱՎԱԳԻՏՈՒԹՅՈՒՆ

րավունքի և օրենքի տարբերակման հարցը չունի տրամաբանական լուծում: Մյուս կողմից, տրամաբանությունն ինքը թույլ չի տալիս բացարձակացնել իրավունքի և օրենքի նույնությունը. Եթե իրավունքը գոյություն ունի միայն օրենքում, ապա սրանից չի հետևում, թե ամեն մի օրենք արտահայտում է իրավունք:

Նորմատիվային իրավաըմբռնումը հավասարեցնելով իրավունքի պոզիտիվիստական ըմբռնմանը և դա «տեղավորելով» իրավահասկացողության լեգիստական տիպում, հեղինակները, փաստորեն, գոնե այս դեպքում, իրավահասկացողության տիպը վերածում են «պրոկրուստյան մահճի»: Սա վկայում է այն մասին, որ իրավաըմբռնումների տիպաբանության մեթոդոլոգիական նշանակությունը, այնուամենայնիվ, գերազնահատել չի կարելի: Իրավունքի ըմբռնումների, իրավունքի հասկացության սահմանումների բազմազանությունը իր ողջ հարստությամբ հագիվ թե հնարավոր է դասակարգել իրավաըմբռնումների երկու-երեք տիպերում[8], առանց լուրջ կորուստների:

Իրավունքի նորմատիվային ըմբռնումը ոչ թե ժխտում, այլ ենթադրում է իրավունքի իմացաբանական հետազոտություն: Բանն այն է, որ իրավունքի և օրենքի տարբերակման, ավելի սուույգ, օրենքում իրավունքի և ոչ իրավունքի սահմանազատման հարցը կարող է լուծվել միայն իրավունքի իմացաբանական հետազոտության միջոցով, որի գլխավոր գործառույթը իրավունքի էության բացահայտումն է, ինչն անհասանելի է տրամաբանական հետազոտությանը, այն չափանիշի հայտնաբերումը, որն էլ թույլ է տալիս տարբերակել իրավունքը և օրենքը՝ ընդ որում, տրամաբանականը և իմացաբանականը հետազոտության ոչ միայն եղանակներ, այլև աստիճաններ են: Եթե իրավունքի նորմատիվային սահմանումը կատարում է իր տրամաբանական գործառույթը, այնուամենայնիվ, թերի է, ապա իրավունքի իմացաբանական ըմբռնումը գալիս է հաղթահարելու այդ թերությունը և ոչ թե «դատարկ» տեղում, այլ հենվելով հենց իրավունքի նորմատիվային սահմանման, իրավունքի տրամաբանական հետազոտության արդյունքների վրա:

Իրավունքի և օրենքի տարբերակման հարցը չի հանգում դրանց բևեռացմանը, իրավունքի և օրենքի նույնության մերժմանը, ինչը բնորոշ է իրավունքի իրավաբանական իրավահասկացությանը: Ի դեպ, եթե իրավաբանական իրավահասկացության կամ տիպի բնաիրավա-

ԻՐԱՎԱԳԻՏՈՒԹՅՈՒՆ

կան վարկածը բացարձակացնում է իրավունքի և օրենքի տարբերությունը և այդպիսով վերածվում է իրավունքի և օրենքի նույնությունը բացարձակացնող լեգիստական իրավաըմբռնման հակադրությանը, ապա ազատական-իրավաբանական վարկածը, այնուհանդերձ, փորձում է հաղթահարել թե՛ մեկի, թե՛ մյուսի սահմանափակությունները: «Իրավահասկացողության ազատական-իրավաբանական տեսության մեջ, - նշում է նույն այդ տեսության հեղինակ Վ. Ա. Ներսեսյանցը, - իրավական էության և իրավական երևույթի, իրավունքի ու օրենքի տարբերակման ու հարաբերականության հիմնահարցերը մեկնաբանելիս հաղթահարվել են յուսնատուրալիզմին և լեգիզմին ներհատուկ հակադիր ծայրահեղությունները և թերությունները» [4, էջ 35]: Հեղինակի հետ դժվար է համաձայնել: Իրականում, յուսնատուրալիզմի (իրավաբանական իրավահասկացության բնա-իրավական վարկածներ) և լեգիզմի ծայրահեղությունները չեն կարող համարվել հաղթահարված, քանի դեռ իրավունքն ըմբռնվում է իբրև օրենքից անկախ օբյեկտիվ էություն (ձևական հավասարություն), իսկ օրենքը՝ որպես այդ էության երևույթ: Իրավունքի՝ իբրև օրենսդրի կամքից անկախ օբյեկտիվ էության և օրենքի՝ իբրև օրենսդրի կամքն արտահայտող երևույթի նման երկատու-մը և նույնիսկ դրանց «հաշտեցումը» իրավական օրենքի տեսքով [4, էջ 35], այնուամենայնիվ չի հաղթահարում յուսնատուրալիզմին բնորոշ ծայրահեղությունը: Ե՛վ յուսնատուրալիզմը, և՛ ազատական-իրավաբանական իրավաըմբռնումը իրավունքի օրենքի տարբերակման հարցը, ի վերջո, վերածում են օրենքից անկախ, օրենքին նախորդող, իրավունքի վերապատմական օբյեկտիվ էության որոնումների հարցի:

Քանի որ միևնույն իրավունքը կարող է դրսևորվել տարբեր օրենքներով, քանի որ օրենքը պետության ստեղծագործություն է և այն կարող է արտահայտել ոչ միայն իրավունք, այլև կամայականություն, ապա այստեղից հետևում է, որ իրավունքի և օրենքի տարբերակման հարցը գոյություն ունի օբյեկտիվորեն: Լեգիստական իրավահասկացությունը սկզբունքորեն մերժում է այս հարցը՝ բացարձակացնելով իրավունքի և օրենքի նույնությունը: Իրավաբանական իրավահասկացությունը նույն հարցը փորձում է լուծել բացարձակացնելով իրավունքի և օրենքին տարբերությունը՝ հակադրելով իրավունքը որպես էություն (կամ բովանդակություն) օրենքի որպես երևույթի (կամ ձևի):

ԻՐԱՎԱԳԻՏՈՒԹՅՈՒՆ

Իրականում, իրավունքի և օրենքի տարբերակման հարցը կարող է լուծվել իրավունքի իմացաբանական հետազոտության շրջանակներում՝ հենվելով նորմատիվային իրավահասկացության, այսինքն իրավունքի տրամաբանական հետազոտության արդյունքների վրա, որոնց համաձայն, ցանկացած իրավունք գոյություն ունի օրենքի միջոցով, այսինքն՝ ցանկացած իրավունք պետության հրաման է (իրավունքը և օրենքը նույնն են), սակայն ցանկացած օրենք կամ պետության հրաման չէ, որ արտահայտում է իրավունքը (իրավունքը և օրենքը տարբեր են):

Իրավունքը և օրենքը և՛ նույնն են, և՛ տարբեր: Իրավունքը և օրենքը նույնն են, որքանով իրավունքի գոյության միակ եղանակը գործող օրենքն է, իսկ օրենքին ոչ թե իրավունքն է նախորդում, այլ նախորդում են զարգացման տվյալն աստիճանի վրա գտնվող կոնկրետ հասարակության՝ իբրև համակեցության սուբյեկտների անհատական (մասնավոր) և ընդհանուր շահերը: Ընդ որում, ընդհանուր շահերը չհանգելով անհատների ու նրանց առանձին խմբերի անհատական ու մասնավոր շահերի մեխանիկական գումարին, ներկայանում են որպես դրանց «փոխհաշտեցման, փոխհամաձայնեցման, սոցիալականացման արդյունք, որը կենսագործվում է հասարակական հարաբերությունների մասնակիցների (նաև հանրային իշխանության) նպատակաուղղված վարքի միջոցով: Բնականաբար, կոնկրետ իրականությունը պարունակում է կոնկրետ շահերի իրացման տարբեր հնարավորություններ: Դրանցից իրավունք են դառնում այն հնարավորությունները, որոնք ճանաչվում են պետության կողմից, այսինքն՝ անցնում են պետության կամքի պրիզմայով և ճանաչվում են ոչ այլ կերպ, եթե ոչ օրենքի տեսքով: Ռեալ իրավունքը, այսպիսով, հակառակ իրավաբանական իրավալըմբռնման, նույնքան է պետության «ստեղծագործություն», որքան ինքը՝ գործող օրենքը:

Իրավունքի և օրենքի տարբերությունը օրենքի միջոցով դրսևորվող անհրաժեշտության և կամայականության տարբերությունն է»:

Իրավունքն, ըստ էության, անհրաժեշտն է օրենքում, իսկ անհրաժեշտն այն է, ինչը համապատասխանում է հասարակության՝ իբրև ընդհանուր շահերով միավորված, բազմաբնույթ փոխհարաբերությունների մեջ գտնվող մարդկանց կոնկրետ պատմական համակեցության զարգացման օբյեկտիվ պահանջներին և շնորհիվ որի էլ հանդես է գալիս որպես հասարակական հարաբերությունների պետական կարգավորիչ:

ԻՐԱՎԱԳԻՏՈՒԹՅՈՒՆ

Օգտագործված գրականության ցանկ

1. Խաչատրյան Ա., Իրավունքի փիլիսոփայություն, Երևան, «Կախա» հրատ. 2013
2. Խրոստանյուկ Վ. Ն., Պետության և իրաւունքի տեսություն, Երևան, «Գոշ» հրատ. 1997
3. Մուրադյան Մ. Հ., Մարդու իրավունքների տեսության հիմնահարցեր (մաս 1), Երևան Արման Ասմանգույան Ա/Ձ 2016
4. Ներսեսյանց Վ. Ա., Իրավունքի և պետության տեսություն, Երևան, «Նաիրի» հրատ. 2001
5. Ներսեսյանց Վ., Իրավագիտություն, Երևան, «Նժար» հրատ. 2002
6. Վաղարշյան Ա., «Պետության և իրավունքի տեսություն»-2 (դասախոսություն): ԵՊՀ- Երևան (հեղինակային հրատարակություն) 2017
7. Бертель Ж., Общая теория права, Москва, «NOTA BENE»издат., 2000
8. Даниелян О. Г., Философия права, Москва«Эксмо» издат. 2006
9. Марченко М. Н., «Теория государственной права», Москва, 2002
10. Нересянц В. С., Философия права, Москва, «Норма» издат. 1999
11. Манова Г. Н., Теория государств и права, под ред.; Москва, «Бек»издат.1995

К ВОПРОСУ О ЛОГИЧЕСКОМ И ГНОСЕОЛОГИЧЕСКОМ ВОСПРИЯТИИ ПРАВА

Эдик Абгарян

ВГУ, кафедра философии и политологии
к.филос.н., доцент

Последовательный ответ на вопрос «Что такое право?» требует сравнительного исследования по двум самостоятельным направлениям: логическому и гносеологическому. Эти методы и уровни исследования в своем единстве позволяют преодолеть крайности легизма и сугубо юридического понимания права.

Право и закон одновременно и тождественны, и различны. Право, по существу, необходимо в законе, а необходимостью становится то, что соответствует объективным требованиям конкретного исторического развития общества.

Ключевые слова: право, закон, концепция, общество, социальный феномен, легизм, правовое понятие, нормативное понятие, онтология, позитивизм, правовое восприятие

ON THE ISSUE OF LOGICAL AND COGNITIVE PERCEPTION OF LAW

Edik Abgaryan

VSU, Department of Philosophy and Political Science

PhD in Philosophy, Associate Professor

Consistent answer to the question “What is law?” requires research in two relatively independent ways: logical and cognitive. These research methods in their unity allow to overcome the extremes of legalism and legal understanding.

The law and the right are both the same and different. The law is essentially necessary in the right, and it is necessary to meet the objective requirements of the development of a particular historical society.

Keywords: right, law, conception, freedom, justice, society, inalienable, republic, tyranny, autocracy

Ընդունվել է տպագրության՝ 18.04.2020թ.

Գրախոսվել է՝ 01.05.2020թ.

ԻՐԱՎԱԳԻՏՈՒԹՅՈՒՆ

ՄԱՀԱՆԱԼՈՒ ԻՐԱՎՈՒՆՔԻ ՍԱՀՄԱՆԱՓԱԿՄԱՆ ՀԻՄՆԱԽՆԴԻՐՆԵՐԸ ՀՀ-ՈՒՄ

Նարինե Դավթյան

ԵՊՀ, ՀՌՀ, ի.գ.թ.

ndavtyan@mail.ru, +374 93 157575

Միլենա Պողոսյան

ՀՌՀ, «Առողջապահական իրավունք» ծրագրի մագիստրանտ
milena.poghosyan@mail.ru, +374 55 110705

Հողվածում անդրադարձել ենք մահանալու իրավունքի սահմանափակման խնդրին, դիտարկելով մարդու մահանալու իրավունքը որպես մարդու կյանքի իրավունքի բաղադրարար: Ուսումնասիրելով այլ պետությունների փորձը, ՄԻԵԴ-ի վճիռները, եկել են այն եզրահանգման, որ ՀՀ-ում էլ պետք է օրենսդրական մակարդակով ամրագրվի մարդու մահանալու իրավունքը: Անպայման պետք է էվթանազիան պետության կողմից դիտարկվի որպես մարդուն խոշտանգումից ազատելու և մարդու մահվան իրավունքի, որպես մարդու հիմնական իրավունքի պաշտպանություն: Սակայն էվթանազիայի իրականացման հիմքերը և կարգը պետք է հստակ սահմանվեն, որպեսզի մարդու օրգանների, հյուսվածքների վաճառքի և այլ ռիսկերը բացառվեն:

«Մահվան իրավունք» մեր կարծիքով պետք է փոքի միայն նրանց, ովքեր փառապում են անբուժելի հիվանդությամբ և փառապանքը այնքան մեծ է, որ հնարավոր չէ դիմանալ և մահանալ (էվթանազիա) չթույլատրելը կնշանակի խոշտանգել մարդուն: Այս դեպքում ճիշտ կլինի ստեղծել անկախ հանձնաժողով և այդ հանձնաժողովի եզրակացության հիման վրա միայն կիրառել էվթանազիան:

Հիմնաբառեր. մահանալու իրավունք, կյանքի իրավունք, էվթանազիա, ՄԻԵԴ, վճիռ

Հայաստանի Հանրապետությունը, ինչպես և շատ պետություններ չեն ընդունում մարդու մահանալու իրավունքը՝ էվթանազիան: Գոյություն ունի էվթանազիայի երկու տեսակ՝ակտիվ և պասիվ: ՀՀ-ում էվթանազիայի երկու տեսակն էլ արգելվում է և էվթանազիա կատարող անձի համար սահմանված է պատասխանատվություն ՀՀ Քրեական օրենսգրքով սահմանված կարգով:

ԻՐԱՎԱԳԻՏՈՒԹՅՈՒՆ

«Սահմանադրության 24-րդ հոդվածը սահմանում է, որ մարդն ունի կյանքի իրավունք և եթե մարդն ունի կյանքի իրավունք, ինչու չպիտի ունենա նաև մահանալու իրավունք:

Այս խնդրի հետ կապված միշտ տարբեր են մարդկանց մոտեցումները, տարբեր պետությունների դատարանների դիրքորոշումները, սակայն վերջին տարիներին այս հարցի շուրջ կտրուկ փոխվել են ՄԻԵԴ-ի դիրքորոշումները:

Էվթանազիան աշխարհում առաջինը օրինականացվեց Նիդերլանդներում 2002թ., սակայն «մահվան իրավունքը» իրականացնելու համար անհրաժեշտ են մի շարք պայմաններ՝ հիվանդը պետք է տառապի անբուժելի հիվանդությամբ, տառապի անտանելի ցավից, չունենա վերականգնման աննշան հնարավորություն և լինի հոգեպես առողջ:

Էվթանազիան օրինական է Նիդեռլանդներում, Բելգիայում, Շվեյցարիայում, ԱՄՆ որոշ նահանգներում, Լյուքսեմբուրգում, Կոլումբիայում և մի շարք այլ երկրներում:

Էվթանազիայի մասին խոսելուց հաճախ բախվում ենք այս երևույթի բարոյական կողմին ու հանգում ենք հակասությունների: Եթե մարդը պնդում է, որ «մահվան իրավունքունի», ապա դրա համար նա ունի պատճառներ՝ մահացու հիվանդություն, որևէ դեպքից հետո քայլելու կամ խոսելու անկարողություն, և, որպես արդյունք, իր, ընտանիքի կամ հասարակության համար անպիտան լինելու զգացում: Բայց միևնույն ժամանակ, նա նաև կյանքի իրավունք ունի և մարդը ինքը պետք է որոշի իրականացնի իր մահվան, թե ապրելու իրավունքը, այլապես ստացվում է ապրելու պարտականություն:

Բելգիայում վերջերս էվթանազիա է իրականացվել Լոնդոնի Պարաօլիմպիկ խաղերի չեմպիոն Մարիկա Վերմուտի նկատմամբ: Նա ձեռքերի ու ոտքերի հենաշարժիչ համակարգի կաթված էր ստացել և տարիների ընթացքում հիվանդությունը պրոգրեսիա էր ապրում՝ նրան սաստիկ ցավ պատճառելով: Վերմուտը միշտ պաշտպանում էր մարդկանց էվթանազիայի իրավունքը՝ ասելով, որ «եթե յուրաքանչյուր երկրում օրինականացվի էվթանազիան, ավելի քիչ ինքնասպանություններ կլինեն» [1]: «Սպորտը իմ կյանքի միակ իմաստն է: Ինձ համար շատ դժվար է պայքարել հիվանդության դեմ և մարզվել, 2016 թվականի խաղերը իմ վերջին երազանքն են: Ես ոչ մի հուղարկավորություն չեմ ու-

ԻՐԱՎԱԳԻՏՈՒԹՅՈՒՆ

զում: Ինձ համար բավական է, որ բոլորը մի բաժակ շամպայն խմեն և մտածեն իմ մասին», - ասաց նա 2016-ին օլիմպիական խաղերից հետո և ցանկացավ, որ իրեն էվթանագիայի ենթարկեն: Բելգիայում սա սովորական պրոցեդուրա է, անձը պետք է ստանա երեք բժշկի համաձայնություն և նա դա ստացավ:

Մարիկա Վերմուտի հայտարարությունից քիչ անց, 14-ամյա ամերիկացի Ջերերիկա Բոիլենը [2] մահվան ցանկություն էր հայտնել: Աղջիկը տառապում էրողնաշարի մկանային ատրոֆիայից, նրան արել էին 30 վիրահատություն և նա խոստովանում էր, որ այլևս ի վիճակի չէ ապրել: Դեռահասը խնդրեց բավարարել էվթանագիայի վերաբերյալ իր որոշումը: Ավելին, Երիքովա ընտանիքը, նրա մայրը, տատը սատարում էին աղջկա ցանկությանը: Նրա ցանկությունը նույնպես իրականություն դարձավ:

Վերջերս, անգլիական դատարանը քննեց մի վեճ՝ հաշմանդամություն ունեցող երեխայի ծնողների և բժշկական կլինիկայի միջև: Երեխան ծնված օրվանից տառապել է ողնաշարի մկանային ատրոֆիայից: Անգլիայի պատմության մեջ բժիշկները, առանց երեխայի ծնողների համաձայնության, որոշում կայացրին անջատել 3.5 ամսական երեխայի կյանքն ապահովող սարքը: Բայց դատարանը արդարացրեց բժիշկներին՝ նշելով, որ բժիշկների գործողությունները թելադրված էին երեխայի ուժեղ տառապանքով, և նրա վիճակի լավացման հույսի բացակայությամբ [3]:

ԵՎ վերջապես 1939թ. էվթանագիայի է ենթարկվել հանրահայտ հոգեվերլուծաբան Ջիզմունդ Ֆրեյդը, որը դեռևս 1923 թվականից տառապում էր բերանի խոռոչի ուռուցքով, նրա նկատմամբ 31 վիրահատական միջամտություն էին արել և վերջում նրա ցավերը անտանելի էին դարձել ու իր խնդրանքով կատարեցին ակտիվ էվթանագիա [4]:

Սակայն. կա նաև հակառակ մոտեցում: Ֆրանսիայում գործ է հարուցվել տեղի բնակչի նկատմամբ էվթանագիայի ավարտից հետո [5]: Վինսենթ Լամբերտը լուրջ վթարից հետո ավելի քան տասը տարի գտնվում էր վեգետատիվ վիճակում: Կնոջ խնդրանքի հիման վրա 2019 թվականի հուլիսի 11-ին Ռեյմի հիվանդանոցում անջատեցին տղամարդու կյանքի աջակցության համակարգը և նա մահացավ: Լամբերտի ծնողները դեմ էին նման միջոցառումներին: Նրանք կաթոլիկներ էին և դիմեցին դատարան, որն էլ կասկածի տակ դրեց էվթանագիայի կա-

ԻՐԱՎԱԳԻՏՈՒԹՅՈՒՆ

նոնների պահպանումը: Հատկանշական է, որ նույնիսկ Վատիկանը արձագանքեց Վինսենթ Լամբերտի էվթանազիայի դեպքին և գրեց. «Եկեք չկառուցենք քաղաքակրթություն, որը կործանում է մարդկանց», - գրել է Հռոմի Ֆրանցիսկոս պապը Twitter- ում: Հայրապետը հորդորեց գնահատել յուրաքանչյուր մարդու կյանքը [6]:

Այսպիսով, արդյո՞ք ծանր հիվանդը, ով իր կյանքի վերջում լիովին գիտակցում է իր վիճակը, իրավունք ունի ինքնակամ պահանջել՝ օգտվել մահանալու իր իրավունքից, ի՞նչպես վարվել, երբ հիվանդության պատճառով անձը ի վիճակի չէ ասել, թե ինչ է ցանկանում՝ ապրել թե՛ մահանալ: Այս դեպքում, այս պատասխանատու որոշումը պետք է ընդունեն հարազատները, որոնց համար դժվար է էվթանազիայի որոշում կայացնելը, նրանց համոզմամբ մարդուն սպանելը անբարոյական է, սակայն մյուս կողմից ստացվում է, թույլատրել, որպեսզի նատառապի:

Վերջերս էվթանազիան օրինականացնող պետությունների շարքը ընդլայնվել է: 2017թ. Վիկտորիան առաջինն էր Ավստրալիայում, որը օրինականացրեց էվթանազիան [7]: Հարավային Կորեայում էվթանազիայի օրինականացման մասին օրենքը ուժի մեջ է մտել 2019թ.-ի կեսերից: Խորհրդարանականներն ընդունեցին փաստաթուղթը գրեթե 100 ժամ տևած քննարկումներից հետո: Օրինագիծը հանձնվեց նահանգապետին՝ արքայական հաստատման համար: «Ես հպարտ եմ, որ կարեկցանք ենք մտցրել մեր խորհրդարանական և քաղաքական գործընթացի կենտրոնում», - ասաց պետության ղեկավար Դանիել Էնդրյուզը [8]:

Կոլումբիայում 2015թ.-ի գարնանը սահմանադրական դատարանը էվթանազիայի օրինականացման վերաբերյալ որոշում ընդունեց: 2017թ. Կոլումբիայի պառլամենտը ընդունեց էվթանազիայի օրինականացման մասին օրինագիծը:

Շատ հետաքրքրական է ՄԻԵԴ-ի դիրքորոշումը այս հարցում, մասնավորապես՝ 2002թ. ՄԻԵԴ-ն իր վճիռներից մեկում, հայցվորի այն պնդմանը, որ կյանքի իրավունքը ներառում է մահանալու իրավունքը, դատարանը պատասխանեց, որ Կոնվենցիայի 2-րդ հոդվածում նշված է կյանքը պաշտպանելու պետության պարտականությունը և այն չի առնչվում սեփական կյանքը տնօրինելու որոշումներին և 2-րդ հոդվածը չի կարող առանց լեզվական աղավաղումների մեկնաբանվել այնպես,

ԻՐԱՎԱԳԻՏՈՒԹՅՈՒՆ

որ ընձեռի տրամագծորեն հակադարձ իրավունք՝ մահանալու իրավունք¹[9]:

Արդեն 2011թ. ՄԻԵԴ-ը թույլատրեց էֆթանազիան և ինքնասպանությունը¹⁰: և հիմնավորեց, որ դա բխում է անձի Կոնվենցիայի 8-րդ հոդվածով պաշտպանվող անձնական կյանքի անձեռնմխելիության իրավունքից: Մասնավորապես նշեց, որ մարդը կարող է ինքը որոշել, թե ինչպես և որ պահին իր կյանքը ավարտի, եթե նա ի վիճակի է ինքնուրույն ընդունել այդպիսի որոշում²: Սակայն սա վերաբերվում էր միայն այն դեպքերին, երբ հիվանդը ի վիճակի է արտահայտել իր կարծիքը այդ հարցի շուրջ:

Այնուհետև՝ 2012թ. ՄԻԵԴ դիրքորոշումը փոխվեց հետևյալ երկու գործերի՝ Կոխը ընդդեմ Գերմանիայի³ [11] և Գրոսսը ընդդեմ Շվեյցարիայի⁴ [12]: Ուսումնասիրությունը ցույց է տալիս, որ էվթանազիայի խնդիրը իրեն չի սպառել և նորից ուսումնասիրության կարիք ունի: Մասնավորապես, դատարանը, Կոխը ընդդեմ Գերմանիայի գործով, մերժեց դիմումատուներին ինքնասպանությանը օգնելու թույլտվություն տալը, իսկ Գրոսսը ընդդեմ Շվեյցարիայի գործով, ընդհակառակն՝ թույլատրեց մարդու նկատմամբ կիրառել էվթանազիա, նույնիսկ այն դեպքում, երբ նա մահացու հիվանդ չէր: Երկու գործերն էլ վերաբերվում են այն դեպքերին, երբ հիվանդները պետության աջակցությունն են ցանկանում՝ իրենց կյանքից զրկելու գործում:

Արդեն 2013թ. ՄԻԵԴ-ը ուսումնասիրեց ևս մի գործ, որտեղ խոսվում էր Շվեյցարիայի օրենսդրության մեջ այն հստակ սկզբունքների

¹ Հայցվորը տառապում էր շարժական-նեյրոնային մահացու դեգեներատիվ հիվանդությամբ, որը նրան պարալիզել էր վզից ներքև: Նա ցանկանում էր, որ ամուսինն իրեն օգնի ինքնասպանություն գործելու հարցում:

² Հասարակականության փորձ էր կատարել: Գտնում էր, որ իր հիվանդությունը շատ երկար բուժման կարիք ունի և բացառում է արժանավայել կյանքը:

³ Կոխը պարալիզացված հիվանդ էր և իր ամուսինը ցանկանում էր բժիշկներից մահացու դեղամիջոց վերցնել և մերժում ստացավ: Մադամ Կոխը և իր ամուսինը խնդրի լուծում չստանալով Գերմանիայում, մեկնում են Շվեյցիա, որտեղ և կազմակերպեցին նրա ինքնասպանությունը:

⁴ Մադամ Գրոսսը ծերացման բնական պրոցես է ապրում, սակայն նա ուժ չունի դիմադրելու: Նա ցանկանում է, որ բժիշկները իրեն տան մահացու դեղ և գտնում է, որ դա բխում է իր արժանապատվության իրավունքից և պետությունը պարտավոր է ապահովել իր համար ինքնասպանության բոլոր պայմանները և անցավ ու անվտանգ մահ:

ԻՐԱՎԱԳԻՏՈՒԹՅՈՒՆ

բացակայության մասին, որով կորոշվեր հնարավոր է էֆթանազիայի իրականացումը և ինչ պայմաններումայն դեպքում, երբ դիմողը ոչ թե մահացու հիվանդ է, այլ հոգնել է կյանքից [13]:

Վերջերս Գերմանիայի Սահմանադրական դատարանը գտել է, որ էվթանազիայի իրականացման համար առևտրային գործունեության արգելքը խախտում է Սահմանադրությունը[14]: Դատարանի որոշման համաձայն, Գերմանիայի քաղաքացին ունի ազատ կամքով մահանալու սահմանադրական իրավունք, ներառյալ ինքնասպանություն գործելը կամ ինչ-որ մեկի օգնությունից օգտվելը՝ մահանալու համար: Դատարանը գտավ, որ գործող արգելքը խախտում է ծանր հիվանդ մարդկանց և բժիշկների իրավունքները:

Այժմ երկրում կմշակվի նոր օրենք, որը կկարգավորի էվթանազիայի ծառայություններ մատուցող ընկերությունների և բժիշկների աշխատանքը: Որոշ բժիշկներ անհանգստություն են հայտնել, որ արգելքի վերացումը կհանգեցնի վաղաժամ էվթանազիայի: Էվթանազիայի ծառայություններ մատուցող ընկերությունների արգելքը Գերմանիայում գործում է 2015 թվականից:

Հայաստանում դժվար է էվթանազիա հասկացության հետ համակերպվելը, քանի որ մեր կրոնը դեմ է էվթանազիային: «Աստծուց ավելի լավ լինելու ցանկությունը մեծամտություն է»-պնդում է եկեղեցին:

Սակայն լինում են դեպքեր, երբ էվթանազիան անհրաժեշտություն է և դա չկիրառելով շատ ավելի դաժան ենք վարվում մարդկանց հետ՝ թողնելով տառապեն: Արդյո՞ք կարելի է մահանալու ցանկություն ունեցող անձին արգելել իրականացնելու իր մահանալու իրավունքը և խոշտանգել: Արդյո՞ք անձը կարող էինքնուրույն որոշել ավարտել իր կյանքը: Արդյո՞ք էվթանազիան ինքնասպանություն է, որին դեմ է եկեղեցին և այն մեղք է համարվում:

Եթե ապավինենք միայն այն փաստերին, որ էվթանազիան տանջող մարդուն օգնում է ազատվել ցավից, ապա ստացվում է, որ պետք է օրենսդրորեն կարգավորենք այդ իրավահարաբերությունները: Այնուամենայնիվ, դա այնքան էլ միանշանակ չէ, քանի որ հակառակ դեպքում բոլորը կողմ կլինեին էվթանազիային: Քննարկելով էվթանազիայի բացասական կողմերը, մենք նշում ենք, որ այն միշտ բախվելու է կյանքի իրավունքի հետ՝ վտանգելով մարդու կյանքը: ՀՀ Սահմանադրության 24-րդ հոդվածը, համաձայն որի՝ յուրաքանչյուր ոք կյանքի իրա-

ԻՐԱՎԱԳԻՏՈՒԹՅՈՒՆ

վունք ունի և ոչ ոք չի կարող կամայականորեն գրկվել կյանքից: Մի կողմից ստացվում է, որ էվթանագիան հակասում է սահմանադրական նորմին, քանի որ մարդը կորցնում է իր կյանքը և իրականում նա այլևս չունի կյանքի իրավունք, իսկ մյուս կողմից՝ եթե ունի կյանքի իրավունք, ապա պետք է ունենա նաև մահանալու իրավունք:

Կամավոր էվթանագիայի դեպքում, այս նորմի հետ կապված ընդհանրապես խնդիր չկա, քանի որ սահմանադրական այս նորմը վերաբերվում է ցանկացած ձևով կյանքից զրկելու արգելքին ոչ իր կամքով: Քանի որ, տարբեր միջազգային պայմանագրերի և դատական պրակտիկայի համաձայն, կյանքի իրավունքը բացարձակ չէ և որոշ դեպքերում կարող է ենթարկվել սահմանափակումների, ուստի այստեղ խնդիր չկա: Խնդիրը վերաբերվում է էվթանագիայի այն դեպքերին, երբ հայտնի չէ մահացողի կարծիքը՝ կարծիք հայտնելու հնարավորություն չունենալու կամ անգործունակ լինելու պատճառով: Այս դեպքերը առավել խնդրահարույց են, արդյո՞ք մեկ այլ մարդ՝ մահացողի ծնողը կամ այլ հարազատ, կարող է որոշում կայացնել մեկ այլ մարդուն կյանքից զրկելու մասին:

Ի տարբերություն այն երկրների, որոնք օրինականացրել են էվթանագիան, Հայաստանը ոչ միայն օրենքով չի օրինականացնում էվթանագիան, այլ ընդհակառակն, գտնում է, որ այդ արարքը ենթակա է քրեական պատասխանատվության:

Մասնավորապես, ««Բնակչության բժշկական օգնություն և ծառայություններ մասին» ՀՀ օրենքի 23-րդ հոդվածի համաձայն, Հայաստանում արգելվում է էվթանագիան՝մահվան արագացումը ցանկացած գործողությամբ և միջոցներով, պացիենտի խնդրանքով: Նրանք, ովքեր գիտակցաբար հիվանդին մղում են էվթանագիայի կամ այն իրականացնում են, պատասխանատու են Հայաստանի Հանրապետության օրենսդրությամբ սահմանված կարգով: Փաստորեն, էվթանագիան անընդունելի է օրենսդրական մակարդակում: Ընդհանրապես, էվթանագիայի կիրառումը և օրինականացումը կախված է հասարակությունից, կրոնական համոզմունքներից, մշակութային արժեքներից, ավանդույթներից և այլ ասպեկտներից:

Փաստորեն, ինչպես կրոնական, այնպես էլ ավանդական արժեքները մեծ ազդեցություն են ունենում հասարակության վրա: Պարզելու համար, թե ինչպես է հայ հասարակությունը առնչվում էվթանագիային,

ԻՐԱՎԱԳԻՏՈՒԹՅՈՒՆ

Հայաստանում անցկացվել է սոցիալական հետազոտություն: Ուսումնասիրության խումբը 18-35 տարեկան ՀՀ քաղաքացիներ էին: Հարցումները ցույց են տվել, որ հարցվածների 23 տոկոսը դեմ է էվթանազիային, 25-ը՝ ձեռնպահ է, իսկ 52 կողմ է⁵[15]: Սա խոսում է այն մասին, որ էվթանազիայի վերաբերյալ մոտեցումները և օրենսդրությունը Հայաստանում պետք է փոփոխության ենթարկվեն:

Այս իրավիճակում բժիշկը լուրջ պատասխանատվություն է կրում և՛ հիվանդի առաջ, և՛ իր, սակայն մյուս կողմից արդյո՞ք մարդասիրական է մարդուն տառապանքի դատապարտելը: «Ես անկեղծորեն կպատասխանեմ՝ ոչ, մարդասիրական չէ: Հումանիզմը պահանջում է, որ մարդը չտառապի: Հենց դրա համար կա ցավազրկում, հոգեմետ թերապիա, հոգեբանի օգնություն», - նշում է Նյուտա Ֆեդերմեսսերը⁶[16]: Նա մի անգամ գրել է, որ երբ մարդը գտնվում է հարմարավետ պայմաններում, նա դադարում է էվթանազիա խնդրել: «Ես ականատես եմ եղել դրան Բելգիայում, երբ ALS[20]-ով հիվանդները ընտրում են կյանքը հենց այն պատճառով, որ նրանց համար ստեղծված էին ծովային հանգստավայրեր հիշեցնող առավելագույն հարմարավետության պայմաններ»:

Մեր կարծիքով, էվթանազիան պետության կողմից պետք է դիտարկվի որպես մարդուն խոշտանգումից ազատելու և մարդու մահվան իրավունքի, որպես մարդու հիմնական իրավունքի պաշտպանություն: Սակայն էվթանազիայի իրականացման հիմքերը և կարգը պետք է հստակ սահմանվեն, որպեսզի մարդու օրգանների, հյուսվածքների վաճառքի և այլ ռիսկերը բացառվեն:

«Մահվան իրավունք» պետք է տրվի միայն նրանց, ովքեր տառապում են անբուժելի հիվանդությամբ, անտանելի ցավերից և տառապանքը այնքան մեծ է, որ հնարավոր չէ դիմանալ և դժվար է ականա-

⁵ Ամիտրոֆիկ կողային սկլերոզ

⁶ Анна Константиновна (Нюта) Федермессер (род. 11 мая 1977, Москва) — российский общественный деятель, учредитель благотворительного Фонда помощи хосписам «Вера» (2006). Член центрального штаба Общероссийского народного фронта. Награждена знаком отличия Российской Федерации «За благодеяние» (2012). Руководитель Московского многопрофильного центра паллиативной помощи Департамента здравоохранения г. Москвы (с 2016 года). Член Совета при Правительстве Российской Федерации по вопросам попечительства в социальной сфере. Член Правления Ассоциации профессиональных участников хосписной помощи.

ԻՐԱՎԱԳԻՏՈՒԹՅՈՒՆ

տես լինել այդ տեսարանին, այլ խոսքերով ասած՝ մարդուն խոշտանգումից զերծ պահել: Այս դեպքում ճիշտ կլինի ստեղծել անկախ հանձնաժողով և այդ հանձնաժողովի եզրակացության հիման վրա միայն կիրառել էվթանազիան:

Օգտագործված գրականության ցանկ

1. <https://www.pravmir.ru/evtanaziya-est-pravo-zhit-no-est-li-pravo-umeret/>
2. <https://deadbees.net/poslednij-tanec/>
3. <https://www.pravmir.ru/evtanaziya-est-pravo-zhit-no-est-li-pravo-umeret/>
4. <https://sibac.info/studconf/hum/xx/38105>
5. <https://www.lefigaro.fr/actualite-france/vincent-lambert-est-decede-20190711>
6. https://twitter.com/Pontifex_fr/status/1149278315502612480
7. <https://ria.ru/>
8. <https://rg.ru/2017/11/29/avstralijskij-shtat-viktorii-razreshil-evtanaziiu.html>
9. ՄԻԵԴ, Փրիթթին ընդդեմ Մեծ Բրիտանիայի [Pretty v. the United Kingdom] (թիվ 2346/02), 29 ապրիլի 2002թ.
10. Հասսն ընդդեմ Շվեյցարիայի, 2011թ.
11. 19.07.2012թ. Կոխը ընդդեմ Գերմանիայի, բողոք 497/09 և 14.03.2013թ.:
12. Գրոսսը ընդդեմ Շվեյցարիայի, «Гросс против Швейцарии» (Gross v. Switzerland, жалоба N 67810/10). Постановлением от 14 мая 2013 года, <http://european-court.ru/2013/10/08/13438/#more-13438>
13. Գրոսսը ընդդեմ Շվեյցարիայի, «Гросс против Швейцарии» (Gross v. Switzerland, жалоба N 67810/10). Постановлением от 14 мая 2013 года, <http://european-court.ru/2013/10/08/13438/#more-13438>
14. https://iravaban.net/258911.html?fbclid=IwAR1X0F72wGRK5qgZgVz1fp86u9AeEhnumxojLXeS205ta_bSNLPGDgx8a14
15. <https://enlightngo.org/language/ru/post/10633>
16. <https://rg.ru/2019/08/18/niuta-federmesser-my-stroim-v-rossii-sistemu-palliativnoj-pomoshchi.html>

ПРОБЛЕМА ОГРАНИЧЕНИЯ ПРАВА СМЕРТИ ЧЕЛОВЕКА В РА

Нарине Давтян

ЕГУ, РАУ, к.ю.н.

Милена Погосян

РАУ, магистр Права здравоохранения

В статье рассматривается вопрос об ограничении права на смерть, рассматривая право на смерть, как составную часть права на жизнь. Изучая опыт других государств, решения ЕСПЧ пришли к выводу, что право на смерть в Республике Армения также должно регулироваться на законодательном уровне. Эвтаназия должна непременно рассматриваться государством как защита права на свободу от пыток и права на смерть, как основного права человека. Тем не менее, основа и процедура эвтаназии должны быть четко определены, чтобы исключить продажу человеческих органов, тканей и других рисков.

«Право на смерть» должно быть дано только тем, кто страдает от неизлечимой болезни, и страдания настолько велики, что их невозможно вынести, и трудно увидеть сцену, другими словами, чтобы человек не подвергался пыткам. В этом случае было бы целесообразно создать независимую комиссию и использовать эвтаназию только на основании заключения этого комитета.

Ключевые слова: право на смерть, право на жизнь, эвтаназия, ЕСПЧ, решения

ISSUES OF RESTRICTION OF THE RIGHT TO DIE IN RA

Narine Davtyan

YSU, RAU, PhD in Law

Milena Poghosyan

RAU, Master's Degree in Health Law

The article deals with the issue of limiting the right to die, considering the right to die as a constituent of the right to life. Examining the experience of other states, the ECHR resolution have come to the conclusion that the right to die in the Republic of Armenia should also be regulated at the

ԻՐԱՎԱԳԻՏՈՒԹՅՈՒՆ

legislative level. Euthanasia should by all means be seen by the state as a defense of the right to freedom from torture and the right to die, as a fundamental human right. However, the basis and procedure for euthanasia should be clearly defined in order to exclude the sale of human organs, tissues and other risks.

The "right to die" should be given only to those who suffer from an incurable disease and the suffering is so great that it is impossible to endure and it is difficult to see the scene, in other words to keep the person from being tortured. In this case, it would be appropriate to set up an independent commission and use euthanasia only on the basis of that committee's conclusion.

Keywords: right to die, right to life, euthanasia, ECHR, resolution

Ընդունվել է պալատության՝ 03.04.2020թ.

Գրախոսվել է՝ 13.04.2020թ.

ԻՐԱՎԱԳԻՏՈՒԹՅՈՒՆ

ԿՈՌՈՒՊՏԻՈՆ ՎԱՐՔԱԳԻԾ ՈՒՍՈՒՑԱՆՈՂ ՈՐՈՇ ԱԶԴԱԿՆԵՐ

Չարուհի Հարությունյան

ՀՀ ՊԿԱ

harutyunyanzaruhi@gmail.com, +374 91 202146

Մի շարք արտաքին ազդակներ հասարակության գիտակցության մեջ կոռուպցիոն վարքագիծ կարող են սերմանել: Դրանք գիտակցության վրա ազդեցության այն միջոցներն են, որոնք ծրագրավորում և ղեկավարում են անձի վարքը: Այդ ամենը կարող է իրականացվել կոռուպցիոն ազդակներ ներառող ֆիլմերի, մուլտֆիլմերի, համակարգչային խաղերի միջոցով: Արդյունքում անձը կարող է ցուցաբերել կոռուպցիոն վարքագիծ՝ չգիտակցելով, որ նույն վարքագիծն է կրկնում, որը սերտել է իրեն ներկայացվող ստեղծագործության միջոցով:

Այդ մասով, առաջարկում ենք, որ պետությունը իրականացնի համապատասխան հակակոռուպցիոն փորձաքննություն, որի միջոցով համապատասխան մասնագետների կողմից կորոշվի հետաքննվող ֆիլմերի, մուլտֆիլմերի կոռուպցիոն ազդեցությունը և դա բացահայտվելու դեպքում ստեղծագործությունը չի ներկայացվի հասարակությանը: Բացի դա անհրաժեշտ է հասարակությանը պարբերաբար մատուցել հակակոռուպցիոն ուսուցմամբ լեցուն ծրագրեր:

Հիմնաբաներ. կոռուպցիա, մուլտֆիլմեր, ֆիլմեր, համակարգչային խաղեր, կոռուպցիոն վարքագիծ, հակակոռուպցիոն դասընթացներ, կոռուպցիայի դեմ պայքար:

Կոռուպցիան ուղեկցելով մարդկությանը դեռևս շատ վաղ ժամանակներից ի վեր եղել է և ներկայումս շարունակում է մնալ պետության և հասարակության ուշադրության կենտրոնում որպես հասարակությանը հետապնդող խոշորագույն չարիք: Այս խնդրի լուծման համար էական կարևորություն ունի կոռուպցիայի առաջացման պատճառների բացահայտումը, որպեսզի վերջիններս բացահայտելով հնարավորինս չեզոքացվեն կոռուպցիոն վարքագիծ ծնող հանցածին տարրերը: Վերջինս հանդիսանում է քրեաբանության (կրիմինալագիայի) ուսումնասիրության ոլորտը: Այստեղ հարկ ենք համարում նշել, որ կոռուպցիային նպաստող տնտեսական, սոցիալական, քաղաքական, օրենսդրական

ԻՐԱՎԱԳԻՏՈՒԹՅՈՒՆ

գործոնները բավականաչափ խորությամբ ուսումնասիրվել են, սակայն քրեաբանական՝ կրիմինոգեն գործոնները, կարծես թե, հետին պլան են մղվել, դրանց կարևոր դեր չի տրվել կոռուպցիայի դեմ պայքարն իրականացնելիս: Ավելի շատ մշակվել են իրավական տարբեր մեխանիզմներ, իրականացվել են տնտեսական բարեփոխումներ և այլ, որը ևս կարևոր է, բայց երբևէ կարևորություն չի տրվել հենց անձի (գիտակցության/ենթագիտակցության) հետ աշխատանքներ տանելու գործընթացին՝ անձի կոռուպցիոն վարքագծի դրդապատճառների խորությամբ ուսումնասիրությանը և վարքագծի շտկմանը:

Մինչդեռ կարծում ենք, որ կոռուպցիոն վարքագծի մոտիվացիոն առանձնահատկությունների, այդ վարքագծի հոգեբանական, սուբյեկտիվ գործոնների բացահայտումը կարող է նպաստել կոռուպցիոն վարքագծի պատճառական համալիրի ավելի խոր ըմբռնմանը և կանխարգելիչ միջոցառումների արդյունավետությանը:

Այսպես, ելնելով վերոգրյալից փորձենք քրեաբանության տեսանկյունից վեր հանել կրիմինալոգիական, հոգեբանական պատճառներից մի քանիսը: Մասնավորապես սույն հոդվածի շրջանակներում փորձենք հասկանալ՝ հանրության գիտակցության/ենթագիտակցության վրա կոռուպցիոն վարքագիծ ուսուցանող ինչ ազդակներ են առկա, որոնք ներկայացվում են հասարակությանը ստեղծագործությունների (մուլտֆիլմ, ֆիլմ, համակարգչային խաղ, հեքիաթ և այլն) միջոցով:

Այսպես, մեզ շրջապատող աշխարհում մի շարք արտաքին ազդակներ հանրության գիտակցությունում հանցավոր/կոռուպցիոն վարքագիծ կարող են սերմանել: Դրանք գիտակցության վրա ազդեցության այն միջոցներն են, որոնք ծրագրավորում և ղեկավարում են անձի վարքը: Վերջիններս կարող են իրականացվել համապատասխան հանցածին տարրեր ունեցող ֆիլմերի, մուլտֆիլմերի, համակարգչային խաղերի, հեքիաթների միջոցով:

Նման ազդեցության միջոցներն առավել վտանգավոր են դառնում, երբ թիրախավորում են երեխաներին: Երեխաները, լինելով առավել խոցելի սոցիալական խումբ, հեշտորեն կարող են ենթարկվել այդ հանցածին ազդակների, որոնք ակամայից կթելադրեն իրենց գաղափարները՝ արմատավորվելով ինչպես անգիտակցականի, ենթագիտակցության, այնպես էլ գիտակցության մեջ: Երեխաների մասով այդ ազդակները շատ անգամ գործում են մուլտֆիլմերերի միջոցով: Մուլտֆիլմերը

ԻՐԱՎԱԳԻՏՈՒԹՅՈՒՆ

ոչ միայն հեքիաթների աշխարհ են, երևակայություն կամ հորինվածք, այլ շատ ավելի քան լուրջ են վերջիններիցս, իրենք այն մշակութային արխետիպերն են, որոնք հիմանավորվում են գիտակցության մեջ ամենավաղ մանկության ժամանակ [1, c 163]:

Ալբերտ Բանդուրայի սոցիալական ուսուցման գիտական տեսության համաձայն՝ երեխաները համարում են նորմալ այն ինչ տեսնում են, ուստի եթե երեխան տեսնում է, օրինակ, բռնություն, ապա ոչ ոք չի կարողանա բացատրել իրեն, որ դա վատ է, նա կկրկնօրինակի այդ գործողությունները, անգամ չզգալով ոչ մի զգացմունք իր «զոհի» հանդեպ[2]: Ուստի մուլտֆիլմերի միջոցով երեխաների մոտ կարող է նաև սերմանվել կոռուպցիոն կամ հակակոռուպցիոն վարքագիծ: Մասնավորապես նշենք, որ հակակոռուպցիոն վարքագիծ ձևավորելու գործում մեծ է խորհրդային մուլտֆիլմերի դերը: Օրինակ՝ Վիննի Թուփը, երբ չափից շատ համտեսեց մեղր չկարողացավ դուրս գալ դռնից, իսկ «Ոսկե այծյամը» մուլտֆիլմում երկրի ղեկավարի վերջը բարի չէր, քանի որ նա այնքան էր սիրում հարստություն, որ ի վերջո իր անկշտությունից խեղդվեց, հիշատակենք նաև հին հայկական մուլտֆիլմերից «Ոսկե պայտը», «Հայելու հեքիաթը», որտեղ կա դրվագ, երբ կաշառակերը իրեն պատահական տեսնում է հայելու մեջ և այլն:

Նմանատիպ մուլտֆիլմերը երեխաների մոտ արմատավորում են հակակոռուպցիոն ոգի, քանի որ վերջինիս համար շատ կարևոր է նաև երեխայի մոտ հարստության հանդեպ չափի և բավարարվածության զգացողություն ձևավորել: Ներկայումս որոշ մուլտֆիլմեր հակառակ ուսուցողական ծրագրեր են պարունակում: Օրինակ՝ «Մաշան և արջը» մուլտֆիլմի մի հատվածում Մաշան գնում է այն արջի մոտ, ով ավելի ուժեղ է, նվիրում է իրեն կոնֆետներ և ծաղիկներ, այսպես ասած «կաշառվում է»: Միգուցե այլ իմաստ է ընկած մուլտֆիլմում, սակայն երեխաների համար այդ մուլտֆիլմը դիտելու տարիքում դժվար կլինի ընկալել խորությամբ իրական իմաստը: Իրենք ընկալում են առավել մակերեսային և հեշտ ընկալվող տեղեկությունը: Ի դեպ՝ այս մուլտֆիլմը ճանաչվել է ամենավնաս հասցնող նկարահանված պատմությունը երեխաների համար: Այսպիսի անսպասելի եզրակացություն են հայտնել ռուս հոգեբանները՝ կազմելով յուրահատուկ վարկանիշ հայրենական և արտասահմանյան անիմացիաների[3]:

ԻՐԱՎԱԳԻՏՈՒԹՅՈՒՆ

Մուլտֆիլմերից չառանձնացնենք նաև համակարգչային խաղերը, որոնցից հեռու չեն նաև չափահաս անձինք: Ներկայիս իրականությունը լի է այնպիսի վիրտուալ խաղերով, որոնք ուսուցանում են կոռուպցիոն, հանցավոր վարքագիծ: Դրանցից շատերը գործում են հետևյալ ծրագրով՝ որքան շատ խաղացողը սպանի, վնասի, պայթեցնի վիրտուալ մարդկանց (լինեն դրանք մարդկային կերպարով, թե այլ վիրտուալ կերպարի), այնքան էլ ավելի հզոր կդառնա տվյալ անձի կերպարը, քանի որ այդ ամենի հաշվին նա կհզորանա: Նման խաղեր խաղացող անձը վիրտուալ աշխարհում հիանալի կոռուպցիոններ է, քանզի որքան շատ է պայթեցնում, վնասում մարդկանց, այնքան շատ է հարստանում՝ ստանալով վիրտուալ գումար, կամ միավորներ: Առավել դաժան է, երբ այդ ամենի արդյունքում ամբողջ համակարգչի էկրանը պատկերվում է արյամբ, որից ենթադրվում է, որ խաղացողը դրանից պետք է հաճույք ստանա: Կարծում ենք, սա ոչ միայն կոռուպցիոն, այլ առհասարակ հանցավոր վարքագիծ ձևավորելու արդյունավետ ծրագիր է: Որպես վերջինիս փաստ, նշենք Նոր Զելանդիայի Քրիսթչարչ քաղաքի մզկիթներում 2019թ.-ի մարտի 15-ին տեղի ունեցած զինված հարձակումը, երբ ահաբեկիչը սպանում է 49 անձի և այդ ամենը նկարահանում է տեսախցիկով այնպես ինչպես մի շարք համակարգչային խաղերում (Counter-Strike, Warface, World war, Medal of honor և այլն):

Այս մասով անգամ կարելի է ասել կոռուպցիոն վարքագիծը կարող է լինել չարիքի փոքրագույնը: Այդպիսի խաղերը անձի մեջ արմատավորում են նմանատիպ խաղային ծրագրին համապատասխան վարքագիծ և անձն այն կարող է արդեն իրականացվել՝ իդենտիֆիկացման (նույնականացման) մեթոդով, քանզի, ինչպես նշվեց, գոյություն ունեն ազդակներ, որոնք գիտակցության կողմից չեն ընկալվում որպես այդպիսին, սակայն համապատասխան իրադրությունում կարող են ազդել անձի ենթագիտակցության վրա և ղեկավարել վարքը: Արդյունքում անձը կարող է ցուցաբերել կոռուպցիոն կամ հանցավոր այլ վարքագիծ՝ չգիտակցելով, որ նույն վարքագիծն է կրկնում, որը սերտել է համակարգչային խաղի միջոցով:

Խոսելով մուլտֆիլմերի, համակարգչային խաղերի մասին՝ չմոռանանք նշել նաև ֆիլմերը: Բոլորս միանշանակ հասկանում ենք, թե որքան կարևոր է կոռուպցիայի դեմ պայքարում իրավապահ մարմինների

ԻՐԱՎԱԳԻՏՈՒԹՅՈՒՆ

հետ համագործակցող, հանցագործության վերաբերյալ տեղեկատվություն հայտնող անձանց դերը:

Սակայն, եթե նման վարքագիծ ունեցող անձանց հասարակությունը վերաբերվում է բացասաբար, ապա կոռուպցիան կարող է աճել, քանզի կոռուպցիան դժվար բացահայտվող հանցագործություններից է, և եթե նման անձիք չլինեն, ապա մի շարք կոռուպցիոն հանցագործություններ չեն բացահայտվի: Բացի դա կոռուպցիոներները կգործեն էլ ավելի անվախ՝ կարծելով, որ իրենց հանցավոր գործունեությունը չի բացահայտվի:

Այս կարևորությունը ամրագրվել է նաև ՄԱԿ-ի Կոռուպցիայի դեմ կոնվենցիայում, որի 33 հոդվածը վերաբերում է տեղեկատվություն հայտնող անձանց պաշտպանությանը, համաձայն որի՝ յուրաքանչյուր մասնակից պետություն պետք է քննարկի իր ներքին իրավական համակարգի մեջ բոլոր անձանց որևէ անարդարացի վերաբերմունքից պաշտպանության ապահովման համար պատշաճ միջոցներ ներառելու հնարավորությունը, ովքեր բարեխղճորեն և խելամիտ հիմքերով իրավասու մարմիններին հայտնում են այն իրավախախտումների հետ կապված փաստերի մասին, որոնք այդպիսին են ճանաչվել նշված կոնվենցիային համապատասխան[4]:

Ցավոք, երբեմն տեղեկատվություն ունեցող անձանց վերաբերյալ հասարակության մեջ ձևավորվում են բացասական կարծրատիպեր (օրինակ՝ նման անձանց հաճախ անվանում են «գործ տվող» և այլն), որոնց ձևավորման և ամրապնդման գործում ներդրում ունեն նաև հեռուստատեսությամբ հեռարձակվող ֆիլմերը: Օրինակ՝ ՀՀ-ում հեռարձակվող «Yere1» հեռուստասերիալում «Լորիս»-ի կերպարը չէր ընկալվում, որպես դրական կերպար, քանի որ նա ոստիկանությանը հաղորդում տվող անձ էր համարվում, մինչդեռ, եթե կրկին հիշենք խորհրդային ֆիլմերից՝ «Հաջողության ջենթլմենները», ապա կհասկանանք, որ իրավապահ մարմինների հետ համագործակցող, հանցագործության վերաբերյալ հաղորդում տվող անձիք այստեղ ներկայացվում են որպես դրական կերպարներ, ավելին՝ կարելի է ասել նաև «հերոսներ»:

Նմանատիպ ֆիլմերը մեծ ազդեցություն կարող են ունենալ տեղեկատվություն հայտնող անձանց ինստիտուտի ստեղծման և կայացման գործում: Իվան Աիեդից հետո երկրորդը և վերջին պետական ղեկավարը, ով կարողացել է սանձահարել կոռուպցիան, Իոսիֆ Ստալինն էր:

ԻՐԱՎԱԳԻՏՈՒԹՅՈՒՆ

Եվ այստեղ հարցն այն չէր, որ նա «ուղղակիորեն գնդակահարում էր» կաշառակերներին: Կոռուպցիան հաղթահարվել է հատուկ միջոցների համակարգով, որոնք վերաբերում էին բոլորին՝ առանց հաշվի առնելու հասարակական դիրքը և կապերը: Պատասխանատվության էին ենթարկվում նաև կոռուպցիոներների ազգականներին, ովքեր իմացել էին կոռուպցիայի մասին, բայց ոչինչ չէին արել բացահայտման համար: Ավելին՝ դատարանում էին հայտնվում բոլոր նրանք, ովքեր անգամ ականջի ծայրով լսել և լռել էին այն մասին, որ ինչ-որ մեկը վերցնում է կաշառք կամ զբաղվում է այլ հակաօրինական գործողությամբ: Իհարկե հսկողության ամենաարդյունավետ միջոցն էին նման տեղեկատվությունները: Վերջիններս կրում էին զանգվածային բնույթ, քանի որ հանցագործության մասին տեղեկություն ունենալու դեպքում լռելիս անձը ենթարկվում էր քրեական պատասխանատվության: Ինչպես ցույց էին տալիս հետազոտությունները հենց հաղորդում տվող անձանց մեծ ցանցն է էական դեր խաղացել նրանում, որ կոռուպցիան երկրում հաղթահարվի: Ղեկավարությունը այնպիսի մի իրավիճակ էր ստեղծել, որ նույնիսկ պատերն ունեին ականջներ և հանցագործության քողարկման հավանականությունը հասել էր գրեթե զրոյի[5]:

Կարծում ենք անհրաժեշտ է իրականացնել հակառակ քարոզը հենց նույն՝ ֆիլմերի, մուլտֆիլմերի, խաղերի, հասարակությանը ներկայացվող պատմությունների միջոցով՝ բարձրացնել տեղեկատվություն տվող անձանց դերը հասարակության աչքերում, և ոչ թե ներակայացնել նման անձանց որպես բացասական վարքագիծ ունեցողներ:

Նշենք նաև, որ հոգեբանական, կրիմինալոգիական ուսումնասիրությունները վկայում են, որ ուրիշի վարքագծի պարբերաբար դիտարկումը, հատկապես եթե այն հաջողություն է ապահովում, նույնիսկ ենթագիտակցական մակարդակում հեշտությամբ ձևավորում է տեսածը կրկնելու ձգտում: ՀՀ-ում 2011-2012 թթ. հոգեբանների խմբի կողմից իրականացված ուսումնասիրության համաձայն՝ հեռուստատեսությամբ երեկոյան ժամերին միայն մեկ սերիալի ընթացքում ցուցադրվել է 130-ից ավելի բռնության տեսարան: Ընդ որում, նման վարքագիծ դրսևորած անձինք այդ սերիալներում գրեթե միշտ հաջողության են հասել ու խուսափել պատասխանատվությունից: Սա ուղղակիորեն հակասում է «Հեռուստատեսության և ռադիոյի մասին» ՀՀ օրենքի հոդված 22-ի պահանջներին, որի մաս 2-ի համաձայն՝ էրոտիկ բնույթի հեռուստա-

ԻՐԱՎԱԳԻՏՈՒԹՅՈՒՆ

հաղորդումները, սարսափ ու ակնհայտ բռնություն պարունակող ֆիլմերը, ինչպես նաև անչափահասների առողջության, մտավոր և ֆիզիկական զարգացման, դաստիարակության վրա հնարավոր բացասական ազդեցություն ունեցող հաղորդումները, բացառությամբ բաժանորդային հեռարձակման, կարող են եթեր հեռարձակվել ժամը 24.00-ից 06.00 ընկած ժամանակահատվածում: Ընդ որում, «Հեռուստատեսության և ռադիոյի մասին» ՀՀ օրենքի հոդված 22-ի պահանջները վերաբերում են ոչ միայն բռնության, սարսափի, այլև «երեխայի մտավոր և ֆիզիկական զարգացման, դաստիարակության վրա հնարավոր բացասական ազդեցություն ունեցող հաղորդումների» տարածման արգելքին: Այդ առումով առանձին վտանգ է ներկայացնում հեռուստատեսությամբ այնպիսի ֆիլմերի, սերիալների, հաղորդումների տարածումը, որոնք ուղղակիորեն կամ անուղղակիորեն «գողական աշխարհի ռոմանտիզմ» են տարածում: Մասնավորապես, ֆիլմերում կամ սերիալներում հանցավոր աշխարհի ներկայացուցիչները հաճախ ներկայացվում են հաջողակ, խիզախ, ընկերասեր, արդար, յուրաքանչյուր հարց լուծելու ունակ, իսկ իրավապահ մարմինների ներկայացուցիչները՝ թույլ, կաշառվող, ստորաքարշ, քծնող մարդկանց կերպարով: Սրա հետևանքով հանցավոր աշխարհի ներկայացուցիչները երեխաների համար դառնում են իդեալներ, որոնց փորձում են նմանվել, իսկ իրավապահ մարմինների աշխատակիցների նկատմամբ հակակրանքն ավելի է խորանում [6, էջ 72]:

Եվ ոչ միայն հակակրանքը, այլ հեռուստադիտողը սկսում են չվստահել իրավապահ մարմիններին՝ հակառակը վստահում են այն անձանց, ովքեր կարողանում են անօրինական, կոռուպցիոն ճանապարհով իրենց խնդիրները լուծել:

Այս մասով «Սիցիլիայի մաֆիան քննարկելիս Դիեգո Գամբետան շեշտում է Իտալիայի պետության նկատմամբ վստահության համատարած բացակայության փաստը: Մասնավոր գույքի գործարքների աճ տեղի ունեցավ այն ժամանակ» երբ պետությունը չուներ նման գործարքները կառավարելու հնարավորություն: Պետությունը չկարողացավ ստեղծել վեճերը լուծելու և մասնավոր գույքի փոխանցումները կառավարելու հուսալի եղանակ: Որպես պետության փոխարինող առաջացավ մաֆիան: Գամբետան «վստահություն» բառը գործածում է երկու իմաստով: Առաջին՝ նա մատնանշում է պետության գործիմացու-

ԻՐԱՎԱԳԻՏՈՒԹՅՈՒՆ

թյան և պետության մեջ օրինականության պակասը: Մարդիկ վստահություն չունեն» որ պետությունը վեճերը կլուծի արդար ու արդյունավետ կերպով» և այդ պատճառով այլընտրանք են փնտրում[7, էջ 117]:

Իրականում մուլտֆիլմերի, խաղերի, ֆիլմերի, հասարակությանը ներկայացվող պատմությունների ազդեցությունը չափազանց մեծ է, քան կարող ենք պատկերացնել: Ներկայացնենք վերջինս հավաստող մի իրողություն:

Սան Դիեգոյում Կալիֆորնիայի համալսարանում աշխատում է տցիոլոգ, ով գտնում է, որ ունի որոշ հարցրերի պատասխաններ: Նրա անունն է Դեյվիդ Ֆիլիպս: Նա հղում է կատարում այսպես ասած Վերթերի ֆենոմենին: Վերթերի ֆենոմենի պատմությունը ահաբեկող է և միժամանակ ինտրիգային: Ավելի քան երկու հարյուրամյակ առաջ գերմանացի գրող Ի.Գյոթեն հրապարակել է սիրավեպ, որը կոչվում է «Երիտասարդ Վերթերի տառապանքները»: Գիրքը, որի հերոսն է Վերտերը, ինքնասպանություն է գործում, ինչը մեծ ազդեցություն է թողնում ընթերցողի վրա: Այդ սիրավեպը ոչ միայն Գյոթեի դարձրեց հայտնի, այլև առաջ բերեց ինքնասպանությունների մի ալիք: Այդ ֆենոմենն այնքան հզոր էր, որ մի շարք երկրներում պետական մարմիններն արգելեցին սիրավեպը: Ֆիլիպսը հետազոտել է ԱՄՆ-ում 1947-1968թթ-ին կատարված ինքնասպանությունների վիճակագրական տվյալները և հայտնաբերեց, որ ամեն անգամ այն բանից հետո, երբ թերթերի առաջին էջում հրապարակվում է սիրավեպը դրան հաջորդող երկու ամիսների ընթացքում ինքնասպանությունները սովորական ժամանակներից միջին հաշվով ավելանում են 58 անգամ: Յուրաքանչյուր անգամ 58 մարդ ավել էր զոհվում, ովքեր կարող էին շարունակել իրենց կյանքը: [8, c 137]

Մարդիկ նմանակում են այլ անձանց և տեսնում, թե ինչպես են նրանք լուծում իրենց առջև ծառայած խնդիրները՝ ինքնասպանությամբ, կոռուպցիոն, թե այլ ճանապարհներով: Մարդկանց վրա չափազանց մեծ է ազդեցությունը ներկայացվող թե՛ պատմությունների, թե՛ ֆիլմերի, թե՛ մուլտֆիլմերի, թե՛ հասարակությանը ներկայացվող այլ նյութերի:

Գտնում ենք նաև, որ չափազանց կարևոր է հաշվի առնել ոչ միայն երեխաներին ներկայացվող տեսանյութերի, մուլտֆիլմերի, հեքիաթների, պատմությունների որակը, այլ նաև կարևորություն տալ այն հար-

ԻՐԱՎԱԳԻՏՈՒԹՅՈՒՆ

ցին, թե որ տարիքում այն պետք է ներկայացվի: Օրինակ՝ գրեթե բոլոր հայերս կարդացել ենք Մեծն Հ. Թումանյանի «Սուտասանը», որտեղ թագավորն իր երկրում հայտնում է. Ով էնպես սուտ ասի, որ ես ասեմ՝ սուտ է, իմ թագավորության կեսը կտամ նրան:

Եթե այն երեխային պատմեն վաղ տարիքում, ապա նա կարող է պատրաստ չլինել ճիշտ ընկալելու հեքիաթի էությունը: Վաղ տարիքում երեխան չի հասկանա, որ սուտ խոսել ասելով նկատի է ունեցվում սրամտություն, այլ կհասկանա արարք, որի համար պարգևատրվում են թագավորության մի մասով, ինչը կրկին կարող է ձևավորել կոռուպցիոն վարքագիծ, քանի որ կոռուպցիոն վարքագիծ ունեցող անձին բնորոշ է ստելը, որի արդյունքում նա «պարգևատրվում է»: Ուստի այն պետք է ընթերցել երեխային առավել հասուն տարիքում՝ երբ նա ի վիճակի կլինի ընկալելու հեքիաթի իրական խորհուրդը, որը տվյալ դեպքում սրամտությունն է:

Հաշվի առնելով այս ամենը՝ կարծում ենք կոռուպցիայի դեմ պայքարի գործում անհրաժեշտ է պետության աջակցությունը, մասնավորապես առաջարկում ենք, որ պետությունը իրականացնի համապատասխան հակակոռուպցիոն փորձաքննություն, որի միջոցով համապատասխան մասնագետների կողմից կորոշվի հեռարձակվող ֆիլմերի, մուլտֆիլմերի հանցածին, կոռուպցիոն ազդեցությունը և դա բացահայտվելու դեպքում ստեղծագործությունը չի ներկայացվի հասարակությանը: Բացի դա անհրաժեշտ է հասարակությանը պարբերաբար մատուցել հակակոռուպցիոն ուսուցմամբ լեցուն ծրագրեր, ֆիլմեր, մուլտֆիլմեր, հեքիաթներ, ինչպես հաճախ իրականացնում են որոշ երկրներում: Օրինակ՝ ցուցադրվի տեսանյութ, որտեղ ոգելիչ խմիչք չարաշահած վարորդը կաշառում է ոստիկանին, որից հետո այդ վարորդը շարունակում է երթը և վրաերթի ենթարկում կաշառված ոստիկանի երեխային, ով տեղում մահանում է, կամ անձը սրտի կաթվածով տեղափոխվում է վիրահատարան և տեսնում, որ իրեն պետք է վիրահատի այն բժիշկը, ում նա կաշառքի դիմաց տվել է բժշկական գործունեություն ծավալելու լիցենզիա այն պայմաններում, երբ նա անգամ բժշկական տարրական գիտելիքների չէր տիրապետում և այլն: Իրականում հասարակությունը ոչ միայն պետք է լսի, որ կոռուպցիան չարիք է, այլ պետք է տեսնի, ընկալի կոռուպցիայի բացասական հետևանքները խորությամբ: Իսկ ներկայիս իրականությունում, կարծես թե, բոլորը գի-

ԻՐԱՎԱԳԻՏՈՒԹՅՈՒՆ

տեն, որ կոռուպցիան բացասական երևույթ է, բայց հաճախ չեն պատկերացնում, թե ինչով և ինչպիսի անդառնալի հետևանքների այն կարող է հանգեցնել:

Իհարկե նմանատիպ թե՛ տեսաֆիլմերը, թե՛ ֆիլմերը, թե՛ մուլտֆիլմերը և թե՛ պատմվածքները նաև ուսուցողական գործիքներ են, ուստի պետք է ունենան մի նպատակ՝ ուսուցանել հասարակությանը օրինապահ և հակակոռուպցիոն վարքագիծ: Վերջինիս համար առաջարկում ենք նաև մշակել կոռուպցիոն վարքագիծ ծնող պատճառների հնարավորինս չեզոքացմանն ուղղված, ինչպես նաև հակակոռուպցիոն դիմադրողականություն սերմանող դասընթացների ծրագիր՝ նախադարձական, դարձական տարիքի երեխաների, ուսանողների, ինչպես նաև պետական համակարգի աշխատակիցների համար և այն ուսուցանել՝ աշխատելով ոչ այնքան անձի գիտակցության, որքան ենթագիտակցության հետ: Ուսուցման այդ կարևոր բացը անհարժեշտ է լրացնել՝ հասարակությունում հակակոռուպցիոն ոգի ձևավորելու համար:

Կարծում ենք, որ նման աշխատանքները կարող են որոշակի ազդեցություն ունենալ կոռուպցիայի դեմ պայքարի արդյունավետության վրա:

Օգտագործված գրականության ցանկ

1. Ю.М. Зенько, Психология и религия, 2002
2. АиФ здоровье N 26 27/06/2017. Смотрим без остановки, 5 причин детской зависимости от мультфильмов
http://www.aif.ru/health/children/smotrim_bez_ostanovki_5_prichin_det_skoj_zavisimosti_ot_multfilmov
3. «АиФ-Юр» N 43 26/10/2016, «Отравлены» Голливудом? Почему мультфильмы раньше были добрее
http://www.kuban.aif.ru/opinions/main/otravlen_gollivudom_hudozhnik_o_multfilmah_kotorye_horosho_prodayutsya
4. ՄԱԿ-ի Կոռուպցիայի դեմ կոնվենցիա, հոդված 33
5. <http://expert.ru/2013/11/12/nepobedimoe-zlo/>
<http://expert.ru/2013/11/12/nepobedimoe-zlo/>
6. http://ysu.am/files/06A_Margaryan-1540816248-.pdf

7. Սյուզան Ռոուզ-Ալերման, Կաշառվածությունը և պետությունը, պատճառներ, հետևանքներ, բարեփոխում թարգմանիչներ՝ Ա. Աղաբեկյան, Ա. Գասպարյան, Երևան, Գիտանք, 2004թ.
8. Чалдини Р. Психология влияния, 4-е международное издание, СПб., 2006

НЕКОТОРЫЕ ИМПУЛЬСЫ, ПРИУЧАЮЩИЕ К КОРРУПЦИОННОМУ ПОВЕДЕНИЮ

Заруи Арутюнян
АГУ РА

Ряд внешних импульсов может внедрять в общественное сознание коррупционное поведение. Таковыми являются такие средства воздействия на сознание, которые программируют и руководят поведением лица. Все это может осуществляться посредством фильмов, мультфильмов, компьютерных игр, содержащих коррупционные импульсы. В результате лицо может проявлять коррупционное поведение, не сознавая, что оно повторяет то же самое поведение, к которому оно было приучено через представленное произведение. В этой связи, предлагаем, чтобы государство проводило соответствующую антикоррупционную экспертизу, посредством которой соответствующими специалистами будет определено коррупционное воздействие демонстрируемых фильмов и мультфильмов, а в случае его обнаружения произведение не будет представлено обществу. Кроме того, необходимо регулярно представлять обществу программы, насыщенные антикоррупционным содержанием.

Ключевые слова: коррупция, мультфильмы, фильмы, компьютерные игры, коррупционное поведение, антикоррупционные тренинги, борьба против коррупции.

SOME IMPULSES TEACHING CORRUPT BEHAVIOR

Zaruhi Harutyunyan

PAARA

A number of external impulses can introduce corrupt behavior into the public consciousness. These are such means of influence on the consciousness which program and direct the behavior of a person. All this can be done through movies, cartoons, computer games containing corruption impulses. As a result, a person may show corrupt behavior being unaware that he/she repeats the same behavior to which he/she was accustomed through the presented work. In this regard, we propose the state to implement appropriate anti-corruption examination whereby relevant specialists determine the corruption impact of the demonstrating films and cartoons, and if detected, the work will not be presented to society. In addition, it is necessary to regularly present to the public programs replete with anti-corruption content.

Keywords: corruption, cartoons, films, computer games, corruption behavior, anti-corruption trainings, fight against corruption.

Ընդունվել է պալատական՝ 09.03.2020թ.

Գրախոսվել է՝ 01.05.2020թ.

ԻՐԱՎԱԳԻՏՈՒԹՅՈՒՆ

ԳՈՐԾԻ ՔՆՆՈՒԹՅԱՆ ՀՐԱՊԱՐԱԿԱՅՆՈՒԹՅՈՒՆԸ ՈՐՊԵՍ ԱՐԴԱՐ ԴԱՏԱՔՆՆՈՒԹՅԱՆ ԻՐԱՎՈՒՆՔԻ ԶԱՓՈՐՈՇԻՉ

Շուշանիկ Թաղևոսյան

ԵՀ, Իրավագիտության ամբիոն, ասպիրանտ
tadevosyanshushan@gmail.com, +374 93 309929

Հողվածում, հիմնվելով Մարդու իրավունքների եվրոպական դատարանի նախադեպային որոշումների վրա, անդրադարձ է կատարվել գործի քննության հրապարակայնության գնահատմանը՝ որպես արդար դատաքննության իրավունքի բաղադրիչի: Հողվածում քննարկման առարկա են դարձվել ոչ միայն Մարդու իրավունքների եվրոպական դատարանի կողմից տրված մեկնաբանությունները, այլև փորձ է արվել դրանք դիտարկել ՀՀ գործող օրենսդրության համարեքստում՝ վերլուծելով առկա իրավական նորմերը և դիտարկելով իրավակիրառ պրակտիկայում դրանց մեկնաբանությունների շրջանակը:

Հիմնաբառեր. գործի քննության հրապարակայնություն, արդար դատաքննության իրավունք, գործի քննության հրապարակայնության գնահատման չափորոշիչներ

Վերջին տասը տարիների ընթացքում իրավակիրառների, ինչպես նաև մարդու իրավունքների պաշտպանության ոլորտում գործունեություն ծավալող իրավաբանների կողմից առավել հաճախ սկսվել են արձանագրվել անձի արդար դատաքննության իրավունքի խախտումներ, որն ամենևին այն պատճառով չէ, որ մյուս բոլոր խախտումների համեմատ առավել են նման խախտումների դեպքերը, այլ պայմանավորված է եզրույթի բովանդակային ընդգրկումն քննարկելով: Սույն հոդվածի շրջանակներում քննարկման առարկա է դարձել արդար դատաքննության իրավունքի միայն մեկ բաղադրիչ, որն ունի պարզ և ընկալելի թվացող արտահայտչաձև, սակայն իրավական վերլուծությունների շրջանակում այն շարունակ ենթարկվում է տարաբնույթ հղկումների, որոնք գնալով առավել լայն են դարձնում եզրույթի իմաստային շրջանակը, որով էլ պայմանավորված է Հողվածի արդիականությունը: Խոսքը դատարանում գործի քննության հրապարակայնության մասին է: Սույն հոդվածը նպատակ է հետապնդում հստակեցնել գործի քննության հրապարա-

ԻՐԱՎԱԳԻՏՈՒԹՅՈՒՆ

կայնության այն սահմանները, որոնք ընդգծվել են Մարդու իրավունքների եվրոպական դատարանի (այսուհետ՝ Եվրոպական դատարան կամ Բարձր դատարան) նախադեպային որոշումներում եզրույթի իրական կիրառման գործընթացներում՝ յուրաքանչյուր դեպքում հիմք ընդունելով կոնկրետ գործի փաստական հանգամանքները: Որպես խնդիր է առաջադրվել պարզել՝ արդյո՞ք ՀՀ օրենսդրությունը գործող իրավական նորմերով ապահովում է գործի քննության հրապարակայնության չափանիշի կիրառումը որպես անձի արդար դատաքննության իրավունքի ապահովման երաշխիք:

Գործերի քննության հրապարակայնության պահանջը ամրագրված է 26.04.2002թ. ՀՀ կողմից վավերացված Մարդու իրավունքների և հիմնարար ազատությունների պաշտպանության մասին Եվրոպական կոնվենցիայի (այսուհետ՝ Կոնվենցիա) 6-րդ հոդվածում համաձայն որի՝ *յուրաքանչյուր ոք, երբ որոշվում են նրա քաղաքացիական իրավունքներն ու պարտականությունները կամ նրան ներկայացված ցանկացած քրեական մեղադրանքի առնչությամբ, ունի օրենքի հիման վրա ստեղծված անկախ ու անաչառ դատարանի կողմից ողջամիտ ժամկետում արդարացի և հրապարակային դատաքննության իրավունք:* Դատավճիռը հրապարակվում է դռնբաց նիստում, սակայն մամուլի ներկայացուցիչների և հանրության ներկայությունը կարող է չթույլատրվել ամբողջ դատաքննության կամ նրա մի մասի ընթացքում՝ ժողովրդավարական հասարակության մեջ բարոյականության, հասարակական կարգի կամ պետական անվտանգության շահերից ելնելով, երբ դա են պահանջում անչափահասների շահերը կամ կողմերի մասնավոր կյանքի պաշտպանությունը, կամ՝ այնքանով, որքանով դա, դատարանի կարծիքով, հատուկ հանգամանքների բերումով խիստ անհրաժեշտ է, եթե հրապարակայնությունը կխախտեր արդարադատության շահերը:

Տեսությունից հայտնի է, որ ցանկացած կանոն ունի իր բացառությունը: Վերոգրյալից կարող ենք հետևություն անել, որ հրապարակային, այլ կերպ ասած, դռնբաց դատավարության ապահովումը հանդիսանում է կանոնը, իսկ դրանից զատ ամենը կանոնի բացառություններն են:

ՀՀ ներպետական իրավական համակարգում հրապարակայնության երաշխիքը ամրագրված է եղել ՀՀ սահմանադրության բոլոր խմբագրություններում՝ 2015թ. խմբագրությամբ՝ հոդված 63, 2005թ. խմբագրությամբ՝ հոդված 19 և 1995թ. խմբագրությամբ՝ հոդված 39:

ԻՐԱՎԱԳԻՏՈՒԹՅՈՒՆ

Որպես արդար դատաքննության իրավունքի երաշխիք ՀՀ սահմանադրությունն (2015թ.) ամրագրում է՝ *յուրաքանչյուր ոք ունի անկախ և անաչառ դատարանի կողմից իր գործի արդարացի, հրապարակային և ողջամիտ ժամկետում քննության իրավունք*:

Հրապարակայնության սկզբունքը, թերևս, արդար դատաքննության իրավունքի այն չափանիշն է, որի անմիջական ազդեցության համար ճյուղային օրենսդրությունները տվել են մասնավոր կարգավորումներ՝ դրանով իսկ ապահովելով սահմանադրական երաշխիքի իրավակիրառ գործողությունը: Ճյուղային օրենսդրությունների համար որպես ուղենիշ է ծառայում «ՀՀ դատական օրենսգիրք» ՀՀ սահմանադրական օրենքի հոդվածի 11-ի (դատական վարույթի հրապարակայնությունը) կարգավորումները: Հրապարակայնության ապահովման ճյուղային իրավանորմերը ամրագրված են ՀՀ վարչական դատավարության օրենսգրքի 8-րդ, ՀՀ քաղաքացիական դատավարության օրենսգրքի 17-րդ, ՀՀ քրեական դատավարության օրենսգրքի 16-րդ հոդվածներում: Չնայած իրավանորմերի նման շրջանակի առկայության, գործնականում առաջանում են մի շարք խնդիրներ, որոնց մի մասն առնչվում է բուն հրապարակայնության չափանիշի գնահատմանը, իսկ մյուս մասը՝ ըստ յուրաքանչյուր դեպքի իրավական պահանջի բացառությունների գնահատմանը:

Սակայն, մինչ ՀՀ դատական պրակտիկայում առաջացող հարցերը քննարկելը, անդրադառնանք Եվրոպական դատարանի նախադեպային իրավունքին, որը տարիների արդյունքում ձևավորել է գործի քննության հրապարակայնության իրավունքի ապահովման չափորոշիչներ:

Չնայած Եվրոպական դատարանը հաստատել է մի շարք որոշումներով, որ գործի հրապարակայնությունը հիմնարար իրավունք է, որը կոչված է ապահովել հանրային վերահսկողությունը, որի միջոցով ձևավորվում է հասարակության վստահությունը դատարանների նկատմամբ, այդուհանդերձ, Եվրոպական Կոնվենցիայի 6-րդ հոդվածը սահմանել է նաև որոշ սահմանափակումներ:

Բարձր դատարանը նշել է, որ քրեական գործերով դատավարությունների ընթացքում կարող է առաջանալ քննության հրապարակայնության սահմանափակման անհրաժեշտություն, օրինակ՝ վկայի անվտանգությունն ու գաղտնիությունը ապահովելու համար [16, p. 22]կամ,

ԻՐԱՎԱԳԻՏՈՒԹՅՈՒՆ

ելնելով արդարադատության արդյունավետությունից, որոշ տեղեկատվություն և կարծիքներ ազատորեն փոխանակելու համար [20, ր. 30]:

Եվրոպական դատարանը ընդգծել է նաև այն մտտեցումը, որ ներպետական դատարանները պետք է փորձեն հավասարակշռել շահերի բախումը՝ ապահովելով գաղտնիությունը, բաց արդարադատությունը և մամուլի ազատությունը [1, pg. 326]:

Որոշումներից մեկով Եվրոպական դատարանը սահմանել է մեկ այլ գնահատման ենթակա հանգամանք, ըստ որի դատաքննության համապատասխանությունը հրապարակայնության կոնվենցիոն պահանջներին հաստատելու համար անհրաժեշտ է, որ վարույթի առանձին դրվագները դիտարկվեն մեկ ամբողջության մեջ վերցված [13, ր. 28]:

Եվրոպական դատարանը գործերից մեկով, երբ ըստ փաստակազմի դատական նիստերը տեղի էին ունեցել քրեակատարողական հիմնարկի տարածքում, նշել է, որ Եվրոպական դատարանը միտված է երաշխավորել ոչ թե տեսական կամ պատրանքի նմանվող իրավունքներ, այլ իրավունքներ, որոնք իրագործելի են և արդյունավետ: Դատարանն արձանագրել է, որ հրապարակայնության պայմանը պահպանված կլինի, երբ հանրությունը հնարավորություն ունենա ձեռք բերել տեղեկատվություն դատական նիստի վայրի, ժամի մասին և կարողանա ազատորեն ներկա գտնվել տվյալ նիստին: Դատարանը գտել է, որ շատ գործերով այս պահանջը պահպանվում է միայն այն պարզ պատճառով, որ նիստերը կայանում են բավարար մեծությամբ դատական նիստերի դահլիճում: Դատարանը նկատել է, որ դատական նիստը դատարանի շենքի տարածքից դուրս անցկացնելը և այն էլ քրեակատարողական հիմնարկի տարածքում, որը, որպես կանոն, հանրության համար հասանելի չէ, հանդիսանում է էական խոչընդոտ գործի հրապարակայնության առումով [26, ր. 29]: Ուստի, Բարձր դատարանը էական է համարում նաև տեսականորեն և փաստացի դատական նիստի կայացման վայրին հասանելիություն ունենալը, որը ևս հրապարակայնության պահանջի պահպանման գնահատման չափորոշիչ է հանդիսանում:

Եվրոպական դատարանը, որպես հրապարակայնության սկզբունքի էական չափորոշիչներ դիտարկել է գործի քննության եղանակը (գրավոր կամ բանավոր քննություն), դատական ակտերի հրապարակման կարգը, որը ուղղակիորեն ամրագրված է Կոնվենցիայի 6-րդ հոդ-

ԻՐԱՎԱԳԻՏՈՒԹՅՈՒՆ

վածում, ինչպես նաև զանգվածային լրատվության միջոցների հասանելիությունը գործերի քննությանը:

ԴԱՏԱԿԱՆ ԼՍՈՒՄՆԵՐԸ

Եվրոպական դատարանը նշել է, որ առաջին և միակ առյառնում վարույթի «հրապարակային լուսմաների» իրավունքը ենթադրում է «բանավոր լուսմաների» իրավունք [19, ք. 21]: Միաժամանակ, մեկ այլ որոշմամբ նշվել է, որ «բանավոր լուսմաների» պահանջը կարող է չպահպանվել պայմանավորված որոշ բացառիկ հանգամանքներով, որոնցով արդարացվում է այդպիսի լուսմաներ չանցկացնելը [22, ք. 29]:

Եվրոպական դատարանը սահմանել է նաև դեպքեր, որոնց պայմաններում «բանավոր լուսմաների» չապահովվելը չի կարող հանգեցնել Կոնվենցիայի 6-րդ հոդվածի խախտման: Մասնավորապես, «բանավոր լուսմաների» ապահովման պարտականությունը բացարձակ չէ և այն կարող է չկիրառվել այնպիսի գործերի դեպքում, երբ օրինակ առկա չեն փաստերի կամ իրավունքի վերաբերյալ այնպիսի հարցեր, որոնք չեն կարող չլուծվել դատարանի կողմից գործի նյութերի և կողմերի փաստարկների ուսումնասիրման հիման վրա [17, ք. 37]: Նշվածին զուգահեռ Եվրոպական դատարանը նշել է նաև ճիշտ հակառակ իրավիճակը, երբ անկախ ամեն բանից դատարանը պարտավոր է ապահովել «բանավոր լուսմաներ» օրենքի հիմքով ներկայացվող և այլ փաստական հանգամանքներին վերաբերող հարցեր պարզելու համար [18, ք. 44] կամ էլ երբ կարիք է առաջանում լսել կողմի բացատրություններն իրեն վերաբերող իրավիճակի մասին՝ անձամբ կամ ներկայացուցչի միջոցով հանդես գալու եղանակով [22, ք. 34]:

Այսպես, «բանավոր լուսմաներ»-ի անցկացման պահանջը որպես գործի հրապարակային քննության բաղադրիչ, բացարձակ չէ, այն կարող է կիրառվել սահմանափակումների պայմանավորված որոշ հանգամանքներով, ինչպիսիք են օրինակ՝ գործի «պարզ» հանգամանքները, որոնց առնչությամբ, ինչպես նաև կիրառելի իրավունքի հետ կապված հարցեր, դատարանի համար չեն առաջանում:

ԶԱՆԳՎԱԾԱՅԻՆ ԼՐԱՏՎՈՒԹՅԱՆ ՄԻՋՈՑՆԵՐԸ

Կոնվենցիայի 6-րդ հոդվածը չի բացարձակացնում դատական քննության հրապարակայնության սկզբունքը և նախատեսում է որոշա-

ԻՐԱՎԱԳԻՏՈՒԹՅՈՒՆ

Կի սահմանափակումներ, որոնցից հետևում է, որ ամեն մի գործով դատական նիստն ամբողջությամբ կամ դրա մի մասը ոչ հրապարակային անցկացնելու հարցի լուծումը թողնվում է դատարանին: Վերջինս որոշում կայացնելիս պետք է հաշվի առնի պաշտպանվող սոցիալական արժեքների կարևորությունը՝ ինչպես անհատի, այնպես էլ հասարակության և պետության համար: Ամեն դեպքում, այդ որոշումը պետք է լինի պատճառաբանված: Ոչ հրապարակային դատավարություն անցկացնելու միակ հիմքը հանգում է նրան, որ հրապարակայնությունը կարող է վնասել բարոյականությանը. հասարակական կարգին, ազգային անվտանգությանը, անչափահասների շահերին, մասնավոր կյանքին և արդարադատության շահերին: Այս հիմքերն ունեն գնահատողական բնույթ, և հետևաբար, պետությունները ունեն որոշակի հայեցողության դրսևորման հնարավորություն [3, էջ 298]:

Կոնվենցիան զանգվածային լրատվության միջոցների ներկայացուցիչների և հանրության ներկայությունը գործի քննությանը սահմանափակելիս տվել է դեպքերի շրջանակ, որոնք ունեն նախապատվություն հրապարակայնության իրավունքի նկատմամբ, մասնավորապես 1) ժողովրդավարական հասարակության մեջ բարոյականությունը, 2) հասարակական կարգը, 3) պետական անվտանգության շահը, 4) անչափահասների շահերը (օրինակ՝ երեխայի բնակության վայրին կամ խնամքին վերաբերող գործեր [14, ք. 38], 5) կողմերի մասնավոր կյանքի պաշտպանությունը (օրինակ՝ մասնագիտական գաղտնիքին և դրանով իսկ այլ անձի կյանքին առնչվող գործեր [15, ք. 34], 6) արդարադատության շահերը:

Ցանկացած դեպքում, երբ որևէ հիմքով սահմանափակվում է գործի քննության հրապարակայնությունը, պետք է լինի հստակ և պատճառաբանված հիմնավորում, հակառակ դեպքում տվյալ իրավիճակը չի կարող դիտարկվել Կոնվենցիայի 6-րդ հոդվածի հետ համատեղելի:

Ռուսաստանի դեմ գործերից մեկով, որի փաստական հանգամանքների համաձայն գործի քննությունն ունեցել է հանրային մեծ հետաքրքրություն և նիստերին ներկա գտնվողների քանակը մեծ է եղել, ներպետական դատարանում խոչընդոտվել է նիստերի դահլիճ անձանց մուտքը՝ պատճառաբանելով, որ ներկա գտնվել ցանկացողները ծանուցագրեր չունեն նիստին մասնակցելու համար կամ չունեն անձը հաստատող փաստաթղթեր: Նման հիմնավորումները Եվրոպական

ԻՐԱՎԱԳԻՏՈՒԹՅՈՒՆ

դատարանը համարել է ոչ բավարար և արձանագրել Կոնվենցիայի 6-րդ հոդվածի խախտում [27, p. 26]:

Բարձր դատարանն անդրադառնալով «արդարադատության շահին» արձանագրել է, որ անգամ քրեական գործերով, որտեղ հրապարակայնության ավելի մեծ ակնկալիք կա, Կոնվենցիայի 6-րդ հոդվածի իմաստով կարող է առաջանալ բաց և հրապարակային վարույթի սահմանափակման անհրաժեշտություն, օրինակ՝ պաշտպանելու համար վկայի անվտանգությունն ու գաղտնիությունը կամ արդարադատության անհրաժեշտությունից ելնելով ապահովելու համար տեղեկությունների և կարծիքների ազատ փոխանակումը [24, p. 45]:

Եվրոպական դատարանը անդրադարձել է նաև հրապարակային լուսմների իրավունքից հրաժարվելու հնարավորությանը՝ ամրագրելով, որ 6-րդ հոդվածը չի խոչընդոտում անձին իր կամքով հրաժարվել հրապարակային լուսմներից [21, p. 59]:

ՎՃՌԻ ՀՐԱՊԱՐԱԿՈՒՄԸ

Կոնվենցիայի 6-րդ հոդվածի պարզ ընթերցման արդյունքում իսկ ակնհայտ է դառնում, որ դատական ակտերի հրապարկման պահանջն ունի բացարձակ ձևակերպում՝ «...*Դատարարները հրապարակվում է դռնբաց նիստում...*»:

Ըստ էության Կոնվենցիան չի նախատեսել վճռի հրապարակման բացառություններ, ավելին՝ Եվրոպական դատարանը ևս նախադեպային իրավունքով չի սահմանել որևէ կոնկրետ բացառություն:

Չնայած նման ձևակերպման հստակությանը Եվրոպական դատարանը չի բացառել, բացի ընթերցելով դատական նիստում վճիռը հրապարակելուց, նաև հրապարակման այլ եղանակների համատեղելիության փաստը Կոնվենցիայի 6-րդ հոդվածի հետ [23, p. 101]: Միաժամանակ, անդրադառնալով վճռի հրապարակման տարբեր եղանակների՝ Կոնվենցիայի 6-րդ հոդվածի հետ համատեղելիությանը, Եվրոպական դատարանը նշել է, որ յուրաքանչյուր դեպքում, ներպետական օրենսդրության համաձայն, նախատեսված հրապարակման ձևերը պետք է գնահատվեն վարույթի որոշակի առանձնահատկությունների լույսի ներքո՝ հղում կատարելով 6-րդ հոդվածի 1-ին կետի առարկային ու նպատակին [25, p. 26]:

ԻՐԱՎԱԳԻՏՈՒԹՅՈՒՆ

Եվրոպական դատարանի դատավորներից Լուկաս Լուսաիդետը (լիազորության ժամկետը՝ 1998-2008, երկիրը՝ Կիպրոս) իր հեղինակած գրքում բարձրացրել է մի հարց, որը վերաբերում է դռնփակ դատավարությունների արդյունքում կայացվող վճիռների հրապարակմանը: Այս առումով վերջինս անդրադարձել է դռնփակ դատական նիստերի ընթացքում ներկայացված ապացույցներին՝ ընդգծելով դրանց Վճռում արտացոլված լինելու արդյունքում հրապարակային դառնալու խնդիրը: Հեղինակը համեմատական է անցկացրել «Քաղաքացիական և քաղաքական իրավունքների մասին» միջազգային դաշնագրի հետ (հոդված 14), որում հստակ նշվել է վճռի հրապարակումը բացառող հանգամանքները¹: Այս առնչությամբ հեղինակը կարծիք է հայտնել, որ դռնփակ դատական նիստերի արդյունքում կայացված վճռում չպետք է ներառվի ամբողջական տեղեկատվություն, մասնավորապես անուններ, այլ տեղեկատվություն, որով հնարավոր է կատարել անձի նույնականացում, պետք է խուսափել ներառել վճռում անձի ընտանեկան կյանքի մասին տեղեկատվություն, սակայն այնպես, որ այն չանդրադառնա Դատարանի կայացրած վերլուծությունների և եզրակացությունների վրա, որը ենթակա է հրապարակման և որը, ըստ էության, պետք է դառնա հանրային վերահսկողության առարկա [2, pg. 220-221]:

Նշված հեղինակի կողմից բարձրացված խնդիրը ՀՀ օրենսդրությամբ կարգավորված է, սակայն ոչ դատավարական օրենսդրությամբ, այլ ՀՀ բարձրագույն դատական խորհրդի որոշմամբ, որի առնչությամբ ավելի մանրամասն կարծիք ներկայացված է հաջորդիվ:

Վերոգրյալում վկայակոչված նախադեպային որոշումների քննարկման արդյունքում պարզ է դառնում, որ գործի քննության հրապարակայնության իրավական նորմը պարզ ըմբռնելի, սակայն կիրառման գործընթացում տարբերվող և նաև հակադրվող մոտեցումների հանգեցնող իրավական կարգավորում է:

Ամփոփելով Եվրոպական դատարանի վերոշարադրյալ իրավական մեկնաբանություններն ու անդրադառնալով «բանավոր լսումներ»-ի անցկացման պահանջի պահպանմանը և այն որպես գործի հրապարակման

¹ Հատված նշված հոդվածին՝ «...սակայն քրեական կամ քաղաքացիական գործի վերաբերյալ ցանկացած դատական որոշում պետք է հրապարակային լինի, բացառությամբ այն դեպքերի, երբ անչափահասների շահերը պահանջում են այլ բան կամ գործը վերաբերվում է ամուսնական վեճերին կամ երեխաների խնամակալությանը»:

ԻՐԱՎԱԳԻՏՈՒԹՅՈՒՆ

րակայնության գնահատման չափորոշիչ դիտարկելուն՝ հարկ ենք համարում քննարկել ՀՀ իրավակիրառ պրակտիկայում առաջացող խնդիրները:

ՀՀ սահմանադրական դատարանը 11.04.2012թ. թիվ 1020 որոշմամբ անդրադառնալով դեռևս նախկին խմբագրությամբ ՀՀ վարչական դատավարության օրենսգրքի 138-րդ հոդվածի իրավակարգավորմանը, եզրակացրել է, որ «գրավոր ընթացակարգով գործերի քննության պարագայում էլ դատավարության մասնակիցները (այդ թվում՝ կողմերը) կաշկանդված չեն իրացնելու իրենց դատավարական իրավունքները և կրում են համապատասխան պարտականություններ, որպիսիք կարող են իրացվել՝ հաշվի առնելով գրավոր քննության առանձնահատկությունները, մասնավորապես այն դեպքերում, երբ խնդիրն առնչվում է դատավարական գործողությունների կատարմանը ու դրան առնչվող մասնակիցների իրավունքներին ու պարտականություններին:

Հետևաբար, սահմանադրական դատարանը գտնում է, որ այդ առանձնահատկությունների կիրառմամբ էլ մասնակիցների իրավունքների և պարտականությունների հիմնական նորմատիվ էությունը չի փոխվում: Այլ կերպ, ինչպես հետևում է վերոհիշյալ վերլուծությունից, գրավոր ընթացակարգի դեպքում էլ օրենսդիրը երաշխավորել է մրցակցային դատաքննության կանոնների պահպանում: Իսկ այդպիսի ընթացակարգով կայացված դատական ակտերը, ինչպես հետևում է վերոհիշյալ նորմերի բովանդակությունից, անվերապահ ենթակա են ինչպես հրապարակման, այնպես էլ պաշտոնական հրապարակման: Այսինքն՝ այդ ակտերի ամբողջական տեքստերն սկզբունքորեն մատչելի են դարձվում նույն կերպ, ինչպես կներկայացվեին բանավոր լսումների արդյունքում: Միաժամանակ, գրավոր ընթացակարգով դատաքննության արդյունքում ակտերի կայացմանը և հրապարակմանը հաջորդում են օրենքով նախատեսված անհրաժեշտ իրավական հետևանքներ, որոնք հասանելի և գնահատելի են ինչպես դատավարության կողմերի, այնպես էլ հանրության համար, և այդ ակտերը վերանայման ենթակա են օրենսգրքի ... նախատեսված կանոններով սահմանված կարգով:

Նույն որոշմամբ Սահմանադրական դատարանը կատարել է մեկ այլ դիպուկ եզրահանգում, ըստ որի «դատավարության հրապարակայնությունն առաջին հերթին նշանակում է հասարակական վերահսկո-

ԻՐԱՎԱԳԻՏՈՒԹՅՈՒՆ

ղության իրականացման հնարավորություն՝ դատավարության և դատարանի ընդունած ակտերի նկատմամբ»:

Գտնում ենք, որ վերոգրյալ հետևությունն արդարացված է և այն կարող է մեկնաբանվել անդամ պետության հայեցողության սահմանների (margin of appreciation) համատեքստում, ուստի և համատեղելի է Եվրոպական կոնվենցիայի 6-րդ հոդվածի համաձայն գործի հրապարակայնության պահանջի հետ:

Միևնույն ժամանակ կարևոր ենք համարում նշել 2018թ. խմբագրությամբ ՀՀ քաղաքացիական դատավարության օրենսգրքի կարգավորումները, որոնց համաձայն նախատեսվեց գրավոր քննության կարգը ՀՀ վերաքննիչ քաղաքացիական դատարանում, կամ 21.12.2017թ. ՀՀ քաղաքացիական դատավարության օրենսգրքում կատարված փոփոխությունը (գլուխ 19.1), որը հետագայում պահպանվեց նաև 2018թ. խմբագրությամբ օրենսգրքում (գլուխ 41) կապված գործերի քննության պարզեցված վարույթի հետ, որի կարգավորումների համաձայն օրենսգրքով սահմանված որոշակի պահանջների բավարարման դեպքում դատարան կարող է որոշում կայացնել գործի պարզեցված վարույթի կարգով քննելու մասին, ինչպիսի պարագայում դատական նիստ չի հրավիրվում, սակայն դատավորության կողմը լիարժեքորեն ունակ է իրացնել իր իրավունքների պաշտպանությունը ներկայացնելով ապացույցներ, դիրքորոշումներ, այդ թվում ըստ օրենսգրքով սահմանված դեպքերի հանդես գալ գործի քննությունը պարզեցված վարույթի կարգով դադարեցնելու վերաբերյալ միջնորդությամբ:

Սույն հոդվածի մշակման պահին շրջանառության մեջ է «ՀՀ վարչական դատավարության օրենսգրքում փոփոխություններ և լրացումներ կատարելու մասին» ՀՀ օրենքի նախագիծը [12], որը նախատեսում է պարզեցված վարույթի կիրառման կարգավորումներ: Այս նախագծի ընդունման դեպքում ՀՀ վարչական դատավարության օրենսգրքը կհամարվի ևս մեկ իրավական գործիքով՝ գործը գրավոր ընթացակարգով քննելու համար, առանց դատական նիստ հրավիրելու:

Նշվածից հետևում է, որ ՀՀ օրենսդրությամբ առկա ներկայիս կարգավորումները, համաձայն որոնց նախատեսվում են դատավարությունների ընթացքում գրավոր քննության կարգեր, չեն հանդիսանում «բանավոր լուսնների» իրավունքի չարաշահում, այլ ճիշտ հակառակը, դրանց գոյությամբ պայմանավորված ապահովվում է անձի արդար դա-

ԻՐԱՎԱԳԻՏՈՒԹՅՈՒՆ

տաքննության իրավունքի մեկ այլ չափորոշիչի «ողջամիտ ժամկետներում» գործի քննության պահանջի ապահովումը:

Այսինքն՝ վերոգրյալից հետևում է, որ «բանավոր լսումների» փոխարինումը գործի գրավոր քննությամբ չի հակադրվում գործի հրապարակային քննության պահանջի հետ, քանի որ ինչպես ՀՀ սահմանադրական դատարանն է նշել, նման «բախումը կարծեցյալ է», իսկ ըստ էության նորմերի փաստացի բախում առկա չէ, քանի որ, եթե գրավոր քննության պայմաններում պահպանվում են հրապարակայնության սկզբունքի այլ հատկանիշները, ապա սկզբունքը չի դադարում գործել: Իսկ այլ հատկանիշներ ասելով պետք է ի նկատի ունենալ նախ դատավարության կողմերի՝ մրցակցության սկզբունքի շրջանակներում իրենց իրավունքների պաշտպանությունն անխոչընդոտ իրականացնելը, որը հանդիսանում է գործի արդարացի քննության երաշխիք, ինչպես նաև դատական ակտի հրապարակումը, դրան ծանոթացումը կողմերի կողմից և դրա հասանելիությունը հանրության համար: Այս առումով, սակայն, հարկ ենք համարում նաև անդրադառնալ «ՀՀ դատական օրենսգիրք» ՀՀ սահմանադրական օրենքի 11-րդ հոդվածի 10-րդ մասին, որի հիման վրա ՀՀ բարձրագույն դատական խորհրդի կողմից 27.09.2019թ. ընդունվել է թիվ ԲԴԽ-40-Ո-105 որոշումը դատական իշխանության պաշտոնական կայքում հրապարակվող դատական ակտերում անձնական տվյալների ապանձնավորման կարգի վերաբերյալ, որն արդեն համադրվում է Եվրոպական կոնվենցիայի 8-րդ հոդվածի (անձնական և ընտանեկան կյանքը հարգելու իրավունք) կարգավորումների հետ և իրավացիորեն սահմանափակում է Կոնվենցիայի 6-րդ հոդվածի բացարձակ կիրառումը: Ուստի, այս առնչությամբ կարող ենք ասել, որ ՀՀ գործող իրավակարգավորումները բավարար հստակ են և սպառիչ իրավական գործիքակազմի ամբողջությամբ տեսանկյունից:

Այսպիսով, հոդվածի ուսումնասիրման արդյունքում հանգում ենք այն եզրակացության, որ չնայած այն հանգամանքին, որ Եվրոպական դատարանը սահմանել է հրապարակայնության պահանջի գնահատման չափորոշիչներ, որոնք պետք է ուշադրության արժանանան յուրաքանչյուր գործով, այդուհանդերձ, քննարկված իրավական նորմերի, ինչպես նաև մեկնաբանությունների փաստացի կիրառումը յուրաքանչյուր դատական գործով առկախված է պետության հայեցողության սահմաններից (margin of appreciation), քանի որ իրավական նորմի գործի-

ԻՐԱՎԱԳԻՏՈՒԹՅՈՒՆ

քակազմի և/կամ կիրառման համատեքստում դատարանները այն ինստիտուցիոնալ կառույցն են, որ իրավասու են յուրաքանչյուր գործով որոշել հրապարակայնության հարցի գնահատման սահմանները, նորմի պահանջի հնարավոր բացառությունների շրջանակը, դրանով իսկ դառնալով գործի հրապարակայնության վերաբերյալ պետության հայեցողության սահմանները որոշող մարմին:

Օգտագործված գրականության ցանկ

1. **Forster Steve**, Human Rights and Civil Liberties, Third Edition, Coventry University, London, 2011
2. **Loukis G. Loucaid**, The European Convention on Human Rights Collected Essays, MartinusNijhoff Publishers, Leiden, Boston, 2007
3. **Գևորգ Կոստանյան**, Պետության հայեցողության հիմնախնդիրները սահմանադրաիրավական և կոնվենցիոն կարգավորումների համատեքստում (անձի ազատության, անձեռնմխելիության և արդար դատաքննության իրավունքներ), ատենախոսությունը, 2017թ.

Իրավական ակտեր

4. ՀՀ սահմանադրություն, 1995թ., 2005թ., 2015թ.
5. Մարդու իրավունքների և հիմնարար ազատությունների մասին Եվրոպական կոնվենցիա, 1950թ.
6. ՀՀ Սահմանադրական դատարանի 11.04.2012թ. թիվ 1020 որոշում
7. ՀՀ վարչական դատավարության օրենսգիրք, 2013թ.
8. ՀՀ քաղաքացիական դատավարության օրենսգիրք, 2018թ.
9. ՀՀ քրեական դատավարության օրենսգիրք, 1998թ.
10. ՀՀ դատական օրենսգիրք, 2007թ.
11. ՀՀ դատական օրենսգիրք ՀՀ սահմանադրական օրենք, 2018թ.
12. «ՀՀ վարչական դատավարության օրենսգրքում փոփոխությունների և լրացումներ կատարելու մասին» ՀՀ օրենքի նախագիծ <https://www.e-draft.am/projects/2189/about> - 22.05.2020թ. դրությամբ

ՄԻԵԴ որոշումներ

13. AXEN v. GERMANY, 8 դեկտեմբեր 1983, գործի համար՝ 8273/78
14. B. AND P. v. THE UNITED KINGDOM, 05 սեպտեմբեր 2001, գործի համար՝ 36337/97 և 35974/97
15. DIENNET v. FRANCE, 31 օգոստոս 1995, գործի համար՝ 25/1994/472/553

ԻՐԱՎԱԳԻՏՈՒԹՅՈՒՆ

16. DOORSON v. NETHERLANDS, 26 մարտ 1996, գործի համար՝ 20524/92
17. DÖRY v. SWEDEN, 12 փետրվար 2003, գործի համար՝ 8394/95
18. FISCHER v. AUSTRIA, 26 ապրիլ 1995, գործի համար՝ 16922/90
19. FREDIN v. SWEDEN (No. 2), 23 փետրվար 1994, գործի համար՝ 18928/91
20. JASPER v UNITED KINGDOM, 16 փետրվար 2000, գործի համար՝ 27052/95
21. LE COMPTE, VAN LEUVEN AND DE MEYERE v. BELGIUM, 23 հունիս 1981, գործի համար՝ 6878/75; 7238/75
22. MILLER v. SWEDEN, 08 մայիս 2005, գործի համար՝ 55853/00
23. MOSER v. AUSTRIA, 21 դեկտեմբեր 2006, գործի համար՝ 12643/02
24. OSINGER v. AUSTRIA, 24 հունիս 2005, գործի համար՝ 54645/00
25. PRETTO AND OTHERS v. ITALY, 8 դեկտեմբեր 1983, գործի համար՝ 7984/77
26. RIEPAN v. AUSTRIA, 14 փետրվար 2001, գործի համար՝ 35115/97
27. ZAGORODNIKOV v. RUSSIA, 07 սեպտեմբեր 2007, գործի համար՝ 66941/01

PUBLIC HEARING OF A TRIAL AS A CRITERION OF THE RIGHT TO FAIR TRIAL

ShushanikTadevosyan

EU, Chair of Jurisprudence, Postgraduate Student

The article on the bases of the case law of the European Court of Human Rights, addresses the evaluation criteria of publicity of the case as a component of the right to a fair trial. The article discusses not only the legal analysis (opinions) made by the European Court of Human Rights, but also tries to evaluate them in the context of the current legislation of the Republic of Armenia by analyzing the existing legal norms and considering the scope of their commentary in the legal practice.

Keywords: publicity of the case, right to a fair trial, criteria for evaluating the publicity of the case.

ПУБЛИЧНОЕ РАЗБИРАТЕЛЬСТВО ДЕЛА КАК КРИТЕРИЙ ПРАВА НА
СПРАВЕДЛИВОЕ СУДЕБНОЕ РАЗБИРАТЕЛЬСТВО

Шушаник Тадевоян

ЕУ, кафедра Правоведения, аспирант

В статье, основываясь на прецедентное право Европейского Суда по правам человека, рассматривается оценку публичности дела, как компонента права на справедливое судебное разбирательство. В статье также рассматриваются не только комментарии, сделанные Европейским судом по правам человека, но и те, которые были рассмотрены в контексте действующего законодательства Республики Армения. Материал представлен путем анализа существующих правовых норм и соблюдения масштабов их толкований в правоприменительной практике.

Ключевые слова: публичность разбирательства дела, право на справедливое судебное разбирательство, критерии оценки публичности разбирательства дела.

Ընդունվել է ցիվիլիզացիայի՝ 29.04.2020թ.

Գրախոսվել է՝ 27.05.2020թ.

ԻՐԱՎԱԳԻՏՈՒԹՅՈՒՆ

ԳՈՐԾԻ ՔՆՆՈՒԹՅԱՆ «ՈՂՋԱՄԻՏ ԺԱՄԿԵՏԸ» ՈՐՊԵՍ ԱՐԴԱՐ ԴԱՏԱՔՆՆՈՒԹՅԱՆ ԻՐԱՎՈՒՆՔԻ ՉԱՓՈՐՈՇԻՉ

Շուշանիկ Թադևոսյան

ԵՀ, Իրավագիտության ամբիոն, ասպիրանտ
tadevosyanshushan@gmail.com, +374 93 309929

Հոդվածը միաված է բացահայտելու Մարդու իրավունքների և հիմնարար ազատությունների մասին եվրոպական կոնվենցիայով սահմանված գործի քննության «ողջամիտ ժամկետների» պահպանման պահանջի և ՀՀ սահմանադրության լույսի ներքո «ողջամիտ ժամկետների» պահպանման երաշխիքի բավարարման առնչությամբ գործնական (իրավակիրառ) և օրենսդրական խնդիրները: Հոդվածում վերլուծության առարկա են դարձել Մարդու իրավունքների եվրոպական դատարանի նախադեպային որոշումներով ձևավորված իրավական մեկնաբանությունները, որոնք հնարավորություն են տալիս գնահատել արդար դատաքննության իրավունքի ապահովման հարցը ներպետական դատարանների կողմից գործերի քննության ընթացքում՝ դիտարկելով իրավունքի խախտումը գործերի քննության «ողջամիտ ժամկետների» պահպանման համարեքստում:

Հիմնաբառեր. արդար դատաքննության իրավունք, ողջամիտ ժամկետում գործի քննություն, քննությանը ձգձգումների ողջամտությունը գնահատելու չափորոշիչներ

Պրակտիկ իրավաբանների շրջանում դատական պաշտպանության ոլորտում առկա խնդիրներից առավել հաճախ քննարկվողը տարիներ շարունակ գործերի քննության ողջամիտ ժամկետների խախտումներն են, որոնք ունեն տարաբնույթ դրսևորումներ. պարզ իրավական վեճերով երկար դատաքննություն իրականացնելը, դատական նիստերի միջև ընկած երկար ամիսների դադարները, օբյեկտիվ կամ սուբյեկտիվ պատճառներից էլնելով դատական նիստերի անհարկի հետաձգումները, դատարանի ադմինիստրատիվ աշխատանքի թերի և/կամ ոչ արդյունավետ կազմակերպումը: Սույն հոդվածի նպատակն է պարզ թե Մարդու իրավունքների եվրոպական դատարանը (այսուհետ՝ եվրոպական դատարան) ողջամիտ ժամկետում քննության իրավունքի խախտման ինչ մասնավոր դրսևորումներ է արձանագրել և ինչ հարցե-

ԻՐԱՎԱԳԻՏՈՒԹՅՈՒՆ

րի վրա է հրավիրել Մարդու իրավունքների և հիմնարար ազատությունների մասին Եվրոպական կոնվենցիան (այսուհետ՝ Կոնվենցիա) ստորագրած պետությունների ուշադրությունը, քանի որ նման մեկնաբանություններից է բխում ՀՀ իրավակիրառ պրակտիկայում գործերի քննության ողջամիտ ժամկետների պահպանման խնդրի գնահատման չափանիշները: Հենց այս գնահատման չափանիշների շրջանակի կիրառման և դրա արդյունքում անձի արդար դատաքննության իրավունքի երաշխավորման հարցն էլ ընկած է սույն հոդվածով քննարկվող հարցերի հիմքում: Սույն հոդվածում ուսումնասիրման առարկա կդարձնենք դատարաններում գործերի քննության ողջամիտ ժամկետները որպես արդար դատաքննության իրավունքի ինքնուրույն տարր և ինքնուրույն գործող իրավունք՝ փորձ անելով նաև ընդգծել կիրառման սահմաններն ու գնահատման չափանիշները:

«Արդար դատաքննության իրավունք» եզրույթն իր արտացոլումն է գտել ՀՀ սահմանադրության ինչպես 2015թ. (հոդված 63), այնպես էլ 1995թ. (հոդված 39) և 2005թ. (հոդված 19) խմբագրություններով տեքստերում:

Արդար դատաքննության իրավունքի սահմանադրական ամրագրումը (ՀՀ գործող սահմանադրության հոդված 63) կայանում է հետևյալում՝ *յուրաքանչյուր ոք ունի անկախ և անաչառ դատարանի կողմից իր գործի արդարացի, հրապարակային և ողջամիտ ժամկետում քննության իրավունք:*

Ողջամիտ ժամկետներում գործի քննության սահմանադրական երաշխիքը բխում է 26.04.2002թ. ՀՀ կողմից վավերացված Մարդու իրավունքների և հիմնարար ազատությունների մասին Եվրոպական կոնվենցիայի (այսուհետ՝ Կոնվենցիա) 6-րդ հոդվածից, ըստ որի *յուրաքանչյուր ոք, երբ որոշվում են նրա քաղաքացիական իրավունքներն ու պարտականությունները կամ նրան ներկայացված ցանկացած քրեական մեղադրանքի առնչությամբ, ունի օրենքի հիման վրա ստեղծված անկախ և անաչառ դատարանի կողմից ողջամիտ ժամկետում արդարացի և հրապարակային դատաքննության իրավունք:*

«Ողջամիտ ժամկետ» եզրույթն իրավական պրակտիկայում ամենագործածելի ձևակերպումներից է: Անորոշ թվացող այս եզրույթի սահմանները հստակեցվել և որոշակի են դարձվել Եվրոպական դատարանի նախադեպային իրավունքի միջոցով:

Եվրոպական դատարանը ողջամիտ ժամկետներում գործի քննությունը դիտարկում է ոչ միայն որպես արդար դատաքննության իրավունքի բաղադրատարր, այլև որպես ինքնուրույն գործող իրավունք: Բացի այդ, Եվրոպական դատարանն ողջամիտ ժամկետներում գործի քննության իրավունքը դիտարկել է գործի արդյունավետ քննության սկզբունքի համատեքստում՝ ընդգծելով գործի քննության ժամկետների խախտմամբ գործի արդյունավետ քննությանը վնասելու հավանականությունը [17, p. 58]:

Ուշագրավ է, որ Եվրոպական դատարանի կողմից Կոնվենցիայի 6-րդ հոդվածի խախտում ավելի շատ արձանագրվել է «ողջամիտ ժամկետի» պահանջի հիմքով, իսկ այս հիմքով խախտումների վերաբերյալ Եվրոպական դատարանին հասցեագրված դիմումների քանակը կազմել է ընդհանուր դիմումների 26%-ը (դիտարկվող ժամանակաշրջանը եղել է 1959-2009թթ.) [1, pg. 157]:

Բացի գործի քննության արդյունավետության վրա ունեցած ազդեցությունից, Եվրոպական դատարանը քննարկման առարկա է դարձրել վարույթի ձգձգումների դեպքում իրավական պաշտպանության արդյունավետ միջոց ունենալու իրավունքը:

Կոնվենցիայի 13-րդ հոդվածի համաձայն՝ *յուրաքանչյուր ոք, ում սույն Կոնվենցիայով ամրագրված իրավունքներն ու ազատությունները խախտվում են, ունի պետական մարմինների առջև իրավական պաշտպանության արդյունավետ միջոցի իրավունք, նույնիսկ եթե խախտումը կատարել են ի պաշտոնե գործող անձինք:*

Եվրոպական դատարանը նշել է, որ վարույթի տևողության հարցի առնչությամբ պահանջ ներկայացնելու ներպետական իրավական միջոցները Կոնվենցիայի 13-րդ հոդվածի իմաստով «արդյունավետ» են, եթե դրանք կանխում են ենթադրյալ խախտումը կամ դրա շարունակությունը, կամ պատշաճ փոխհատուցում են տրամադրում ցանկացած խախտման համար, որն արդեն իսկ տեղի է ունեցել: Հետևաբար, միջոցն արդյունավետ է, եթե այն կարող է օգտագործվել գործը լսող դատարանի որոշումն արագացնելու համար կամ դիմումատուին կապահովի պատշաճ փոխհատուցմամբարդեն իսկ տեղի ունեցած ձգձգումների համար [24, p. 17]:

Ողջամիտ ժամկետի գնահատման համար նախ անհրաժեշտ է անդրադառնալ վարույթի սկզբին և ավարտին:

Եվրոպական դատարանը վարույթի տևողության հաշվարկի համար ժամկետի սկիզբ է համարում այն պահը, երբ հայց է հարուցվում իրավասուդատարանում, եթե վարչական մարմին ներկայացված դիմումը դատարանում վարույթ հարուցելու նախապայման չէ, որի դեպքում ժամկետը կարող է ներառել պարտադիր նախնական վարչական ընթացակարգը [2, էջ 71, կետ 271]:

Ժամկետն ավարտելու հարցին անդրադառնալով Եվրոպական դատարանը նշել է, որ 6-րդ հոդվածի համաձայն վարույթի տևողության ժամկետի մեջ ներառվում է նաև բողոքարկման վարույթը [22, ք. 98]:

Հայաստանի դեմ կայացված գործերից մեկով Եվրոպական դատարանը նշել է, որ քրեական գործի վարույթի տևողությունը որոշելու համար ժամկետի հաշվարկը սկսվում է այն օրվանից, երբ անձին «մեղադրանք է առաջադրվել»՝ եզրույթի բովանդակային իմաստով, օրինակ, ձերբակալման ամսաթիվը, այն ամսաթիվը, երբ անձը պաշտոնապես ծանուցվել է, որ իր նկատմամբ հետապնդում է իրականացվում կամ նախաքննության սկզբի ամսաթիվը: Այս ժամկետն ավարտվում է այն օրը, երբ մեղադրանքը վերջնականապես հաստատվում է կամ վարույթը կարճվում է [16, ք. 126]:

Եվրոպական դատարանը մի քանի գործերով անդրադարձել է նաև դատական ակտերի հարկադիր կատարմանը և հաստատել, որ հարկադիր կատարման ընթացքը ևս պետք է հաշվարկել վարույթի ընդհանուր տևողության մեջ, քանի որ այն վարույթի անբաժանելի մասն է կազմում, և քանի որ միայն հարկադիր կատարման ընթացքում ընդունված վերջնական որոշման առկայության պայմաններում կվերանա դիմումատուի իրավունքի խախտումը [28, ք. 24]:

Եվրոպական դատարանը վարույթի տևողության հարցը քննարկելիս առաջնորդվել է մի քանի սկզբունքներով: Մասնավորապես՝

1. վարույթի տևողության ողջամտությունը ենթակա է գնահատման ըստ հատուկ չափորոշիչների, որոնք կներկայացվեն հաջորդիվ:

2. Վարույթի տևողության ողջամտությունը ենթակա է գնահատման իր ամբողջության մեջ վերցված (առաջին ատյան, բողոքարկման վարույթներ վերաքննիչ և վճռաբեկ դատարաններում), ոչ թե ամեն ատյանում առանձին [22, ք. 98]:

3. Վարույթի տևողության ողջամտությունը ենթակա է գնահատման ըստ տվյալ գործի հանգամանքների [22, ք. 99]:

ԻՐԱՎԱԳԻՏՈՒԹՅՈՒՆ

4. Որոշ դեպքերում հնարավոր է ձգձգումները պայմանավորված լինեն կոնկրետ հանգամանքներով (պայմանավորված դիմումատուի վարքագծով կամ դատարանների ձգձգումներով), որոնք առանձին վերցված խնդրահարույց չլինեն, մինչդեռ գնահատման համար էական է ընդհանուր և հանրագումարային պատկերը, որով պայմանավորված կարող է արձանագրվել ողջամիտ ժամկետի խախտում [13, p. 90]:

5. Որոշումներից մեկում Բարձր դատարանը հաստատել է վարույթի որոշակի փուլում անտեղի ձգձգումների փաստը, որոնցից հնարավոր էր խուսափել (խոսքը վերաբերում է վերաքննիչ և վճռաբեկ դատարաններում որոշ գործողությունների կատարմանը՝ որոշումը կայացնելուն, տրամադրելուն), սակայն արձանագրել է, որ դրանց առկայության պայմաններում անգամ գործի ողջամիտ ժամկետներում քննության խնդիր առկա չէ, քանի որ դրանք այն աստիճան էական չեն եղել եզրակացնելու համար, որ գործի քննությունն ընդհանուր առմամբ չափազանց երկար է եղել [27, p. 37]:

6. Մի գործով, որտեղ ըստ փաստական հանգամանքների վարույթն ընթացել էր մեծ դադարներով, մասնավորապես գործը մի դատարանից փոխանցվել էր մեկ այլ դատարանի, որի ընթացքը տևել էր 9 ամիս, այնուհետև 4 ամիս հոսել էր մինչ բողոք բերած կողմը հանդես է եկել համապատասխան միջնորդություններով, այնուհետ 20 ամիս տևել է մինչ պատասխանող կողմը ներկայացրել է իր դիրքորոշումը և 5 տարի անց միայն դատական նիստ է կայացել, այս ամենի դիտարկմամբ Եվրոպական դատարանը արձանագրել է, որ նման երկարատև դադարներով ժամանակահատվածները, որոնք որևէ բացատրության ենթակա չեն, անընդունելի են, և Դատարանը չի կարող այն դիտարկել որպես ողջամիտ ժամկետ [11, p. 33]:

Եվրոպական դատարանի նախադեպային իրավունքը ձևավորել է գործի ողջամիտ ժամկետներում քննության կոնվենցիոն պահանջի գնահատման չափորոշիչները, որոնք են՝

- 1) գործի բարդությունը,
- 2) դիմումատուի վարքագիծը,
- 3) իրավասու մարմինների գործողությունները,
- 4) դիմումատուի համար վեճի ընթացքում ինչն է դրված ռիսկի տակ (what was at stake for the applicant in the dispute) [15, p. 43]:

1) ԳՈՐԾԻ ԲԱՐԴՈՒԹՅՈՒՆԸ

Վարույթի տևողության հարց քննարկելիս Եվրոպական դատարանը հարկ է համարել անդրադառնալ գործի բարդությանը, որի գնահատման համար էլ տարբեր գործերով դիտարկել է մի քանի չափորոշիչներ, մասնավորապես՝

1. գործի փաստական հիմքերը և կիրառելի օրենսդրությունը: Գործերից մեկով դիտարկման առարկա է դարձվել դատարանում վիճարկվող որոշման հիման վրա օտարված գույքերի քանակը [26, p. 39], մեկ այլ դեպքում խնդիրը Հռոմի վարչական տարածքում գտնվող այգիների մասնավորեցմանն էր վերաբերում, որտեղ Դատարանը հաշվի էր առել և՛ գործի զգայուն լինելը հասարակության համար, և՛ ներպետական օրենսդրության շրջանակներում առաջացած բարդությունները [21, p. 55]:

2. Վարույթի մասնակից կողմերի քանակը:

Երեխայի խնամքը մորը հանձնելու վերաբերյալ մի գործով Եվրոպական դատարանը դիտարկման է արժանացրել վարույթին ներգրավված անձանց քանակը և դրանով իսկ պայմանավորված ապացույցների մեծ քանակը, ինչպես նաև դրանց ուսումնասիրման և գնահատման բարդությունը [18, p. 72]:

3. Ապացույցներ ձեռք բերելու անհրաժեշտությունը:

Գործերից մեկով Եվրոպական դատարանը, դիտարկելով մի քանի նիստեր հետաձգելու հանգամանքը նոր ապացույցներ ձեռք բերելու նպատակով (ապացուցման առարկան է եղել դիմումատուի առողջական վիճակի վատթարացման հանգամանքը), արձանագրել է որոշամիտ ժամկետներում վարույթի իրականացման կարգի պահպանում, քանի որ գտել է, որ նման հետաձգումները բխել են գործի շահերից և անհրաժեշտ են եղել գործի արդյունավետ քննության համար [20, p. 63]:

4. Ներպետական օրենսդրությամբ պայմանավորված բարդ ընթացակարգերը:

Սան Մարինոյի դեմ քննվող գործերից մեկով Եվրոպական դատարանը քննության առարկա է դարձրել այդ երկրի օրենսդրությամբ վարույթի քննության կոշտ ընթացակարգը, ըստ որի ցանկացած գործ անցնում է քննության 5 փուլով, որից ելնելով՝ առկա է նվազագույնը 8 դատական լուսմներ հրավիրելու պահանջ: Դատարանը նշել է, որ պետության վրա է դրված Կոնվենցիայի 6-րդ հոդվածի պահանջներն ա-

ԻՐԱՎԱԳԻՏՈՒԹՅՈՒՆ

պահովելու պարտավորությունը, ուստի այս իմաստով խնդրո առարկա ժամկետները չեն բավարարում 6-րդ հոդվածով սահմանված «ողջամիտ ժամկետի» պահանջը [31, p. 31]:

2) ԴԻՄՈՒՄԱՏՈՒԻ ՎԱՐՔԱԳԻԾԸ

Դիմումատուի վարքագծի առնչությամբ Եվրոպական դատարանը նշել է, որ անձից պահանջվում է միայն ողջամտություն ("due diligence") ցուցաբերել իրեն առնչվող դատավարական քայլերի կատարման հարցում, ձեռնպահ մնալ ձգձգելու հնարքների գործադրումից և օգտվել ներպետական օրենսդրությամբ տրամադրվող շրջանակներից՝ վարույթը կրճատելու համար [32, p. 35]: Այսինքն, գործի ողջամիտ ժամկետներում քննության համար Եվրոպական դատարանի տեսանկյունից ակտիվ գործողությունների իրականացում չի ենթադրվում, այլ պարզապես պահանջվում է, որ անձը դիտավորությամբ չձգձգի դատավարական ժամկետները և իր իրավունքներից օգտվի բարեխղճորեն:

Միաժամանակ, Եվրոպական դատարանն ընդգծել է, որ Դիմումատուի վարքագիծը համարվում է օբյեկտիվ փաստ, որը չի կարող վերագրվել պատասխանող պետությանը, և Կոնվենցիայի 6-րդ հոդվածի համատեքստում ողջամիտ ժամկետների հարց քննելիս անհրաժեշտ է միշտ դիտարկել նաև դիմումատուի վարքագիծը [34, p. 57]:

Եվրոպական դատարանը տարբեր փաստակազմերով որոշումներով անդրադարձել է դիմումատուի վարքագծին, որը, թերևս, կարող ենք պայմանականորեն անվանել «ողջամիտ ժամկետների» գործը քննելու հասկացության հետ անհամատեղելի վարքագիծ: Նման օրինակներից է, երբ Դիմումատուն վարույթի ընթացքում մի քանի անգամ փոխել է իր փաստաբանին և տրամաբանորեն ամեն նոր ներկայացուցիչ կարիք է ունեցել ծանոթանալ գործին [22, p. 103]:

Որոշումներից մեկում Բարձր դատարանը գնահատման առարկա դարձնելով դիմումատուի վարքագիծը արձանագրել է վերջինիս, որը տվյալ գործով պատասխանողն էր, հապաղումները բոլոր ներպետական աստիճաններում իր դիրքորոշումները ներկայացնելիս, որն էականորեն անդրադարձել է ողջամիտ ժամկետներում գործի քննության վրա [33, p. 34]:

Դատարանը արձանագրել է, որ դիմումատուի նման «ձգձգող» վարքագիծը նպաստել է դատավարական ժամկետների երկարացմանը (contributed to prolonging the proceedings) [10, p. 61]:

ԻՐԱՎԱԳԻՏՈՒԹՅՈՒՆ

Դատարանը միաժամանակ արձանագրել է, որ միայն պետությանը վերագրվող ձգձգումները կարող են հանգեցնել ողջամիտ ժամկետներում գործի քննության կոնվենցիոն պահանջի խախտման փաստի մասին եզրակացության [17, p. 55]:

3) ԻՐԱՎԱՍՈՒ ՄԱՐՄԻՆՆԵՐԻ ԳՈՐԾՈՂՈՒԹՅՈՒՆՆԵՐ

Պայմանավորվող պետությունները պարտավոր են իրենց իրավական համակարգը կազմակերպել այնպես, որ դատարանները կարողանան ապահովել Կոնվենցիայի 6-րդ հոդվածի պահանջները, ներառյալ գործի ողջամիտ ժամկետներում քննության պարտավորությունը [29, p. 129]:

Քանի որ անդամ պետություններն իրենց իրավական համակարգը պետք է կազմակերպեն այնպես, որ երաշխավորվի ողջամիտ ժամկետում դատական որոշումներ ձեռք բերելու իրավունքը, չափազանց մեծ ծանրաբեռնվածությունը չի կարող հաշվի առնվել որպես արդարացում [30, p. 17]:

Չնայած նրան, որ գործերի ժամանակավոր կուտակումը չի ներառում պետությունների համար պատասխանատվություն՝ պայմանով, որ վերջիններս անհրաժեշտ արագությամբ ձեռնարկեն իրավական պաշտպանության միջոցներին ուղղված գործողություններ՝ նմանատիպ բացառիկ իրավիճակները կարգավորելու համար [12, p. 51]:

Եթե դատավորներին հաճախակի փոխելը դանդաղեցնում է վարույթը, քանի որ դատավորներից յուրաքանչյուրը պետք է աշխատանքը սկսի գործի նյութերին ծանոթանալով, դա չի կարող պետությանն ազատել ողջամիտ ժամկետի պահանջի մասով իր պարտավորությունից, քանի որ պետության խնդիրն է ապահովել, որ արդարադատության իրականացումը կազմակերպվի պատշաճ կերպով [23, p. 58]:

4) ԴԻՄՈՒՄԱՏՈՒԻ ՀԱՄԱՐ ՎԵՃԻ ԸՆԹԱՑՔՈՒՄ ԻՆՉՆ Է ԴԻՎԱԾ ՌԻՍԿԻ ՏԱԿ

Եվրոպական դատարանն ողջամիտ ժամկետում գործի քննության կոնվենցիոն պահանջը ճկուն մեկնաբանության է ենթարկել նաև այն իմաստով, որ առանձին տեսակ գործերի դեպքում, ելնելով վեճի առարկայի բովանդակությունից, դրանք դիտարկել է որպես հատուկ գործեր, որոնց քննության դեպքում պետությունը պետք է կիրառի ոչ ընդհանրական մոտեցում: Օրինակ՝ երեխայի խնամակալության վերաբերյալ գործերը [19, p. 72], աշխատանքային վեճերը [30, p. 17], դիմումատուի

ԻՐԱՎԱԳԻՏՈՒԹՅՈՒՆ

հիմնական մասնագիտական գործունեությունը [22, p. 111], կրթության իրավունքը [25, p. 109]:

Այսպիսով, Եվրոպական դատարանի իրավակիրառ պրակտիկան հղկել ու ձևավորել է արդար դատաքննության սահմանադրական նորմի գնահատման ուրույն մոտեցումներ և չափանիշներ: Ցանկացած գործով, երբ դիտարկում ենք ողջամիտ ժամկետներում գործի քննության սահմանադրական երաշխիքի ապահովման հարցը, պետք է իրավիճակը քննարկենք ինչպես օրենսդրական գործիքակազմի առկայության, այնպես էլ փաստակազմի շրջանակներում հասանելի իրավունքների կիրառման հնարավորությունը դիտարկելով: Կարևոր ենք համարում ընդգծել, որ 2018 թվականին ընդունված ՀՀ քաղաքացիական դատավարության օրենսգրքի առանձին մի քանի վարույթների (աշխատանքային, կորպորատիվ և այլ) համար քննության հատուկ կարգի և ժամկետների սահմանումը հանդիսանում է մեկ քայլ առաջ Եվրոպական դատարանների որոշումների ազգային իրավական համակարգում ինպլեմենտացիայի գործում: Սակայն ՀՀ դատարաններում առկա խնդիրները կապված գործերի ողջամիտ ժամկետներում քննության հետ դեռևս արդիական են: Նորույթ չէ այն, որ դրանք մեծապես ներկայացվում են որպես դատարանների ծանրաբեռնված աշխատանքի հետևանք, սակայն ինչպես նշված է սույն հոդվածում, դա Եվրոպական դատարանի դիտարկմամբ բավարար հիմնավորում չէ ողջամիտ ժամկետներում գործի քննության կոնվենցիոն պահանջի խախտման համար, և պետությունը պետք է գործադրի իր լավագույն ջանքերը դատական համակարգի աշխատանքն արդյունավետ կազմակերպելու համար: Նշենք, որ 13.06.2006թ. ՀՀ դատարանների նախագահների խորհուրդը ընդունել է թիվ 98 որոշումը «Գործի քննության ողջամիտ ժամկետի պահպանման մասին»¹, որտեղ անդրադարձ կա սույն հոդվածում քննարկման առարկա հանդիսացող մի շարք հիմնահարցերի, սակայն էական է այն, որ տվյալ որոշումն որևէ կերպ չի սահմանում որևէ հստակ ժամկետ, չի տալիս վարույթի տևողության ցուցումներ, այլ միայն սահմանում է գործի քննության ժամկետի սկիզբը քրեական և քաղաքացիական գործերի համար և ամրագրում, որի «1. Գործի քննությունը պետք է իրականացվի հնարավորին սեղմ ժամկետում»: ՀՀ սահմանադրական դատարանը 05.02.2013թ. թիվ 1074 որոշմամբ անդրադարձ է կատարել «ողջամիտ

¹ Սույն հոդվածի մշակման պահին գործող իրավական ակտ է:

ԻՐԱՎԱԳԻՏՈՒԹՅՈՒՆ

ժամկետների» հասկացության, սակայն էական ենք համարում ընդգծել, որ որևէ նոր մոտեցում չի տրվել հասկացությանը և չի մեկնաբանվել դրա կիրառումն ազգային իրավական համակարգում, այլ դատարանը հաստատել է այն նույն մոտեցումները, որոնք մշակվել են Եվրոպական դատարանի կողմից:

Որպես ողջամիտ ժամկետի ապահովման իրավական հենք դիտարժան է մեկ այլ իրավական գործիք, որը նոր խմբագրությամբ ընդունվեց 07.02.2018թ.-ին. խոսքը ՀՀ դատական օրենսգիրք ՀՀ սահմանադրական օրենքի մասին է, որի 89-րդ հոդվածի 1-ին մասի 28-րդ կետի համաձայն՝ *Բարձրագույն դատական խորհուրդը՝ ... 28) սահմանում է գործերի քննության միջին տևողության ուղենիշային ժամկետներ՝ ըստ գործերի առանձին տեսակների և բարդության*: Այսինքն, օրենսդիրը՝ որպես Կոնվենցիայով և ՀՀ սահմանադրությամբ երաշխավորված արդար դատաքննության իրավունքի տարր՝ ողջամիտ ժամկետներում գործի քննության իրավունքի կիրառման երաշխիք նախատեսել է գործիքակազմի ստեղծման հնարավորություն: Սույն հոդվածի ուսումնասիրման պահին, այն է՝ ՀՀ դատական օրենսգիրք ՀՀ սահմանադրական օրենքի ընդունումից մեկ ու կես տարի անց, դեռ առկա չէ սահմանված ընդհանուր և միասնական մոտեցում գործերի քննության տևողության վերաբերյալ: Սույն հոդվածի ուսումնասիրման արդյունքում հանգում ենք նրան, որ ՀՀ դատական օրենսգիրք ՀՀ սահմանադրական օրենքի հիշատակված նորմը հիմք ընդունելով անհրաժեշտ է մշակել կարգ, ըստ որի կսահմանվեն գործերի քննության տևողության միասնական մոտեցումներ գործերի առանձին տեսակների համար՝ խմբավորելով դրանք ըստ ճյուղային իրավունքի ինստիտուտների, օրինակ՝ սեփականության իրավունքին առնչվող վեճեր, ընտանեկան վեճեր՝ առանձնացնելով ալիմենտի պահանջի գործերն ու երեխայի խնամքին ու բնակության վայրին առնչվող վեճերը, ապահովագրական գործերը և այլն: Առաջարկում ենք, որ վեճերի քննության սահմանվող ուղենիշային ժամկետները տարանջատվեն նաև ըստ դատական ատյանների: Ամեն պարագայում նման կարգավորումներ մշակելիս մշտական ուշադրություն կենտրոնում պետք է լինի դատավորի՝ որպես օրենքի հիման վրա անկախ և անաչառ արդարադատություն իրականացնող մարմնի կարգավիճակը, որը չի կարող ենթարկվել ոչ իրավաչափ սահմանափակումների(օրենսդրական լիազորությունների իրագործ-

ԻՐԱՎԱԳԻՏՈՒԹՅՈՒՆ

ման մասով) կամ որևէ ճնշման, քանի որ հակառակ դեպքում չեն պահպանվի արդար դատաքննության իրավունքի համանուն տարրեր հանդիսացող իրավական երաշխիքները: Նշված առաջարկի իրագործումը, թերևս, բարդ և ժամանակատար աշխատանք կլինի, սակայն ոչ անհնարին: Միևնույն ժամանակ առաջարկի դիտարկման համատեքստում հարկ ենք համարում նշել, որ որոշ ճյուղային ինստիտուտներ ունեն ժամկետային կարգավորումներ: Խնդիրը կայանում է նրանում, որ, ամբողջության մեջ վերցված, դրանք այդուհանդերձ չեն ապահովում գործի ողջամիտ ժամկետներում քննության սահմանադրական նորմի իրագործումը: Բացի այդ, կարևորում ենք նշել, որ ուսումնասիրման առարկա չենք դարձրել առանձին դատավարական գործողությունների առնչությամբ գործող օրենսդրական կարգավորումները (օրինակ՝ որոշումների կայացման ժամկետները, դատական նիստ հրավիրելու ժամկետներ), այլ դիտարկել ենք ըստ գործի տեսակների դատավարության տևողությունն որպես մեկ ամբողջություն մեկ դատական ատյանում: Այսպես՝ օրինակ, եթե քննարկման առարկա ենք դարձնում քաղաքացիական գործերի քննության տևողության ընդհանուր ժամկետները, ապա կարող են արձանագրել, որ հստակ սահմանափակով ժամկետներ առկա են միայն աշխատանքային գործերի² և քաղաքացուն բժշկական ոչ հոժարական հետազոտության և (կամ) բուժման ենթարկելու վերաբերյալ գործերի³ դեպքում, մնացած բոլոր ժամկետները վերաբերում է կոնկրետ դատավարական գործողություններին, այլ ոչ ընթացքին: Այսինքն, մի շարք գործեր, որոնք իրենց առարկայով ենթադրում են հրատապություն, չեն քննվում իրենց տեսակի համար էական «ողջամիտ ժամկետներում»: Մինչդեռ հարկ ենք համարում արձանագրել, որ դատավարությունը վերաքննիչ քաղաքացիական դատարանում համեմատության մեջ առաջին ատյանի դատարաններում գործերի քննությանը ընթանում է սեղմ և հստակ ժամկետներում⁴, որի ապահովմանը խթանել է 2018 թվականի խմբագրությամբ ՀՀ քաղաքացիական դատավա-

² ՀՀ քաղաքացիական դատավարության օրենսգիրք 210 հոդված, 2-րդ մաս (եռամսյա ժամկետ)ում

³ ՀՀ քաղաքացիական դատավարության օրենսգիրք 274 հոդված, 1-ին մաս (5-օրյա կամ 24-ժամյա ժամկետ)

⁴ ՀՀ քաղաքացիական դատավարության օրենսգիրք 377 հոդված (եզրափակիչ դատական ակտի դեմ գործերով եռամսյա ժամկետ, միջանկյալ դատական ակտերի դեպքում՝ 1-ամսյա ժամկետում)

ԻՐԱՎԱԳԻՏՈՒԹՅՈՒՆ

րության օրենսգիրքը և հատկապես դրա համաձայն գործող գրավոր կարգով գործերի քննության ընթացակարգը: Այսինքն, ընդհանրական վերլուծության դեպքում կարող ենք նշել, որ քաղաքացիական գործերով վարույթները առաջին ատյանի դատարաններում ընթանում են երկար դադարներով ու ձգձգումներով, իսկ վերաքննիչ դատարանում առավել սեղմ և կռահելի ժամկետներում: Իհարկե, այս առումով էական է նաև այն, որ ՀՀ վերաքննիչ և վճռաբեկ դատարաններն առհասարակ չեն իրականացնում գործի, ըստ էության՝ քննություն, ի տարբերություն, առաջին ատյանի դատարանների, սակայն դա ինքնին հիմք չէ առաջին ատյանի դատարաններում գործերի երկար ձգձգումներով քննության համար: Անդրադառնալով վարչական դատավարությունում որոշ տեսակի գործերի քննության ընդհանուր տևողության ժամկետների սահմանմանը կարող ենք հաստատել, որ ՀՀ վարչական դատավարության օրենսգրքով օրենսդիրը ի համեմատություն ՀՀ քաղաքացիական դատավարության օրենսգրքի սահմանել է ավելի լայն շրջանակ՝ թերևս նախապատվություն տալով այն գործերին, որոնք բխում են հանրային շահից⁵ և իրավունքի խախտումը հրատապ վերացնելու անհրաժեշտությունից⁶ այն առումով, որ ժամկետի ձգձգման դեպքում անձն առհասարակ կարող է կորցնել հետաքրքրությունն իրացնելու իր իրավունքը: Սակայն օրինակ ՀՀ վարչական դատավարության օրենսգրքի 219-րդ հոդվածի 2-րդ մասը լիցենզիայի հետ կապված լիազոր մարմնի որոշումների իրավաչափությունը վիճարկելու վերաբերյալ գործերի վարույթի համար սահմանում է երկամսյա ժամկետ՝ հայցադիմումի ստանալու պահից: Մինչդեռ, եթե նման դատական ակտը բողոքարկվի վերաքննության կարգով, ապա տվյալ վարույթի տևողությունը սահմանափակող որևէ իրավական նորմա առկա չէ: Հերթական անգամ ստացվեց, որ նման թերի կարգավորումը օրենսդրական առումով չի կարող հանդիսանալ բավարար «ողջամիտ ժամկետներում» գործի քննության

⁵ Օրինակ՝ հավաքի անցկացման մասին համայնքի ղեկավարի որոշումների և գործողությունների իրավաչափությունը վիճարկելու վերաբերյալ գործերի վարույթը՝ հիմք ՀՀ վարչական դատավարության օրենսգրքի 27 գլուխ

⁶ Օրինակ՝ 1) ընտրական իրավունքի պաշտպանության վերաբերյալ գործերի վարույթը, 2) լիցենզիայի հետ կապված լիազոր մարմնի որոշումների իրավաչափությունը վիճարկելու վերաբերյալ գործերի վարույթը, 3) կոռուպցիայի կանխարգելման հանձնաժողովի եզրակացությունները փաստի հիմքով վիճարկելու վերաբերյալ գործերի վարույթը՝ հիմք ՀՀ վարչական դատավարության օրենսգրքի համապատասխանաբար 28, 30 և 31.2 գլուխներ

ԻՐԱՎԱԳԻՏՈՒԹՅՈՒՆ

սահմանադրական երաշխիքի և կոնվենցիոն նորմի ապահովման համար: Ինչպես նշվեց սույն հոդվածում, Եվրոպական դատարանը վարույթի տևողության հարցը քննարկելիս դիտարկման առարկա է դարձնում նաև դատական ակտերի հարկադիր կատարման փուլի ժամկետները՝ հիմք ընդունելով նման փուլի ավարտով անձի խախտված իրավունքների վերջնական վերականգնումը: Սակայն այս առնչությամբ ՀՀ օրենսդրությունն ավելի շատ է կաղում: «Դատական ակտերի հարկադիր կատարման մասին» ՀՀ օրենքի 34-րդ հոդվածի 1-ին մասի համաձայն կատարողական գործողությունների իրականացման համար սահմանվում է երկամսյա ժամկետ, բացառությամբ որոշ դեպքերի, սակայն պրակտիկայում շատ քիչ են հանդիպում դեպքեր, երբ կատարողական վարույթն ավարտվի նշված ժամկետում: Այս հարցը, թերևս, առանձին ուսումնասիրման առարկա է և հստակ օրենսդրական կարգավորումների կարիք ունի, քանի որ ամեն 2-րդ կատարողական վարույթով առկա է օրենսդրական նշված նորմի խախտում: Ներպետական օրենսդրության կարգավորումների ուսումնասիրությունը թույլ է տալիս եզրակացնել, որ «ողջամիտ ժամկետներում» գործի քննության իրավական գործիքակազմը խիստ «տեղային» է և վարույթի ընդհանուր տևողության կարգավորման համար՝ ոչ արդյունավետ: Մինչդեռ Եվրոպական դատարանի նախադեպային որոշումների միջոցով ձևավորված «ողջամիտ ժամկետներում» գործի քննության չափորոշիչները բավարար են օրենսդրական փոփոխությունների կատարման և դրանով իսկ արդար դատաքննության սահմանադրական իրավունքի կիրարկումն ապահովելու համար:

Այսպիսով, միանշանակ է, որ «ողջամիտ ժամկետներում» գործի քննությունն ինքնուրույն գործող իրավունք է, չնայած որ միաժամանակ գործում է որպես արդար դատաքննություն իրավունքի հիմնական բաղադրատարր, որի ընդհանուր գործողությունը և հատկապես անմիջական գործելու հնարավորությունն անհրաժեշտ է ապահովել ճյուղային օրենսդրության նորմերով, իսկ դրա անհնարինության դեպքում միասնական պրակտիկա ձևավորելով, որի ստեղծման իրավական հիմքը և հնարավորությունները քննարկվեցին սույն հոդվածում: Ինչ վերաբերում է կոնկրետ գործերով ժամկետների «ողջամտության» գնահատմանը, ապա Եվրոպական դատարանի նախադեպային որոշումները ձևավորել են բավարար չափորոշիչներ, որոնք յուրաքանչյուր գործի

ԻՐԱՎԱԳԻՏՈՒԹՅՈՒՆ

համար առանձին-առանձին դիտարկելով ստեղծում են ընդհանուր պատկեր, որից և բխում է «ողջամտության» պայմանի պահպանման վերաբերյալ եզրակացությունը:

Օգտագործված գրականության ցանկ

1. Monique Hazelhorst, Free Movement of Civil Judgments in the European Union and the Right to a Fair Trial, The Hague, The Netherlands, 2017
2. Ուղեցույց Մարդու իրավունքների Եվրոպական կոնվենցիայի 6-րդ հոդվածի վերաբերյալ, Արդար դատաքննության իրավունք (քաղաքացիաիրավական հայեցակետ), Մարդու իրավունքների եվրոպական դատարան, Եվրոպային խորհուրդ, 2013թ.

Իրավական ակտեր

3. ՀՀ սահմանադրություն, 1995թ., 2005թ., 2015թ.
4. Մարդու իրավունքների և հիմնարար ազատությունների մասին Եվրոպական կոնվենցիա, 1950թ.
5. ՀՀ վարչական դատավարության օրենսգիրք, 2013թ.
6. ՀՀ քաղաքացիական դատավարության օրենսգիրք, 2018թ.
7. ՀՀ դատական օրենսգիրք ՀՀ սահմանադրական օրենք, 2018թ.
8. «Դատական ակտերի հարկադիր կատարման մասին» ՀՀ օրենք, 1998թ.
9. ՀՀ դատարանների նախագահների խորհրդի 13.06.2006թ. թիվ 98 որոշումը «Գործի քննության ողջամիտ ժամկետի պահպանման մասին»

ՄԻԵԴ որոշումներ

10. ACQUAVIVA v. FRANCE, 21 նոյեմբեր 1995, գործի համար՝ 19248/91
11. BEAUMARTIN v. FRANCE, 24 նոյեմբեր 1994, գործի համար՝ 15287/89
12. BUCHHOLZ v. GERMANY, 6 մայիս 1981, գործի համար՝ 7759/77
13. DEUMELAND v. GERMANY, 29 մայիս 1986, գործի համար՝ 9384/81
14. DI PEDE v. ITALY, 29 օգոստոս 1996, գործի համար՝ 83/1995/589/675
15. FRYDLENDER v. FRANCE, 27 հունիս 2000, գործի համար՝ 30979/96
16. GRIGORYAN v. ARMENIA, 17 դեկտեմբեր 2012, գործի համար՝ 3627/06
17. H. v. FRANCE, 24 հոկտեմբեր 1989, գործի համար՝ 10073/82
18. H. v. THE UNITED KINGDOM, 8 հուլիս 1987, գործի համար՝ 9580/81

ԻՐԱՎԱԳԻՏՈՒԹՅՈՒՆ

19. HOKKANEN v. FINLAND, 23 սեպտեմբեր 1994, գործի համար՝ 19823/92
20. HUMEN v. POLAND, 15 հոկտեմբեր 1999, գործի համար՝ 26614/95
21. KATTE KLITSCHKE DE LA GRANGE v. ITALY, 27 հոկտեմբեր 1994, գործի համար՝ 21/1993/416/495
22. KÖNIG v. GERMANY, 28 հունիս 1978, գործի համար՝ 6232/73
23. LECHNER AND HESS v. AUSTRIA, 23 ապրիլ 1987, գործի համար՝ 11/1985/97/145
24. MIFSUD v. FRANCE, 11 սեպտեմբեր 2002, գործի համար՝ 57220/00
25. ORŠUŠ AND OTHERS v. CROATIA, 16 մարտ 2010, գործի համար՝ 15766/03
26. PAPACHELAS v. GREECE, 25 մարտ 1999, գործի համար՝ 31423/96
27. PRETTO AND OTHERS v. ITALY, 8 դեկտեմբեր 1983, գործի համար՝ 7984/77
28. SILVA PONTES v. PORTUGAL, 23 մարտ 1994, գործի համար՝ 14940/89
29. SÜRMELI v. GERMANY, 8 հունիս 2006, գործի համար՝ 75529/01
30. THE VOCATURO v. ITALY, 24 մայիս 1991, գործի համար՝ 22/1991/274/345
31. TIERCE v. SAN MARINO, 03 դեկտեմբեր 2003, գործի համար՝ 69700/01
32. UNIÓN ALIMENTARIA SANDERS S.A. v. SPAIN, 07 հուլիս 1989, գործի համար՝ 11681/85
33. VERNILLO v. FRANCE, 20 փետրվար 1991, գործի համար՝ 11889/85
34. WIESINGER v. AUSTRIA, 30 հոկտեմբեր 1991, գործի համար՝ 11796/85

HEARING WITHIN “REASONABLE TIME” AS A CRITERION OF THE RIGHT TO FAIR TRIAL

Shushanik Tadevosyan

EU, Chair of Jurisprudence, Postgraduate Student

The article aims to identify practical and legal issues related to the requirement of compliance with the right to hearing within a “reasonable time” prescribed by the European Convention on the Protection of Human

Rights and Fundamental Freedoms and the guarantees prescribed by the Constitution of the Republic of Armenia to protect the right to hearing within a “reasonable time”. The article analyzes the legal interpretations of the case law of the European Court of Human Rights, which allow us to assess the issue of ensuring the right to a fair trial by domestic courts in the case considering the violation of the right in the context of maintaining the "reasonable time" requirement.

Keywords: the right to a fair trial, hearing within a reasonable time, criteria to assess reasonableness of the length of proceeding

“РАЗУМНЫЙ СРОК” РАЗБИРАТЕЛЬСТВА ДЕЛА, КАК КРИТЕРИЙ ПРАВА НА СПРАВЕДЛИВОЕ СУДЕБНОЕ РАЗБИРАТЕЛЬСТВО

Шушаник Тадевоян

ЕУ, кафедра Правоведения, аспирант

Целью статьи является выявление практических (правовых) и законодательных проблем, касающихся конвенционных требований и конституционных гарантий слушания дела в «разумных сроках» - в свете критериев оценки Европейского суда, разработанных в рамках прецедентного права. В статье анализируются правовые толкования прецедентного права Европейского суда по правам человека, которые дают возможность оценить вопрос об обеспечении права на справедливое судебное разбирательство национальными судами в ходе судебного разбирательства, рассматривая нарушение права в контексте поддержания «разумного срока».

Ключевые слова: право на справедливое судебное разбирательство, слушание дела в разумный срок, критерии оценки разумности задержания судебного разбирательства.

Ընդունվել է փաշտոնաթղթի՝ 29.04.2020թ.

Գրախոսվել է՝ 27.05.2020թ.

ԻՐԱՎԱԳԻՏՈՒԹՅՈՒՆ

ԵՐԵՒԱՆԵՐԻ ԻՐԱՎՈՒՆՔՆԵՐԻ ՊԱՇՏՊԱՆՈՒԹՅԱՆ ՄԻՋԱԶԳԱՅԻՆ ՄԵԽԱՆԻԶՄՆԵՐԸ

Տիրուհի Ասլանյան

ԵՀ, իրավագիտության ամբիոն, հայցորդ
aslanyantiruhi@gmail.com +374 94 854030

Սույն հոդվածի շրջանակներում ներկայացվում են երեխայի իրավունքների միջազգային իրավականապաշտպանության երաշխիքները, քննարկվում են միջազգային իրավական ակտերում երեխայի իրավունքների պաշտպանությանը վերաբերող նորմերը և Մարդու իրավունքների եվրոպական դատարանի նախադեպային որոշման պրակտիկան՝ երեխայի իրավունքների պաշտպանության գործերով:

Հիմնաբառեր. երեխաների իրավունքներ, միջազգային իրավական ակտեր, միջազգային մեխանիզմներ, Մարդու իրավունքների եվրոպական դատարան

Երեխաների իրավունքների և օրինական շահերի պաշտպանությունն ու ապահովումը մեր օրերում հանդիսանում են պետաիրավական կարևորագույն հիմնահարցերից մեկը: Մշտապես երեխաները հանդիսացել են ցանկացած պետության և հասարակության ամենախոցելի և անպաշտպան խավը: Նրանք պետության և հասարակության առաջխաղացման և զարգացման հիմքն են: Սակայն ցավալի փաստ է այն, որ վերջին տարիներին առավել հաճախ ոտնահարվում են երեխաների իրավունքներն ու օրինական շահերը: Երեխայի իրավունքների պաշտպանության խնդիրը մեր օրերում համարվում է գիտական լուսաբանման համար ամենաարդիական թեմաներից մեկը: Դրա վկայությունն են՝ Միավորված ազգերի կազմակերպության (ՄԱԿ), Աշխատանքի միջազգային կազմակերպության (ԱՄԿ), Առողջապահության համաշխարհային կազմակերպության (ԱՀԿ), Երեխայի իրավունքների պաշտպանությամբ զբաղվող միջազգային ոչ կառավարական կազմակերպությունների հաղորդած տվյալները, ըստ որոնց ինչպես զարգացած, այնպես էլ զարգացող երկրներում երեխաները դպրոցներում դեռևս ենթարկվում են հոգեբանական և ֆիզիկական բռնության, ներքաշվում են աշխատանքային հարաբերությունների մեջ, և դառնում թրաֆիքինգի զոհ: Այս հանգամանքի ուսումնասիրությունը պահանջում

ԻՐԱՎԱԳԻՏՈՒԹՅՈՒՆ

է պետությունների կողմից հստակ մեխանիզմների մշակում՝ երեխաների համընդհանուր ճանաչված իրավունքները ապահովելու և պաշտպանելու համար:

Թեման արդիական է այնքանով որ, ինչպես հայտնի է ամբողջ աշխարհը միջազգային հարաբերություններում կարևորում, սահմանում և ամրագրում է հատկապես երեխաների իրավունքները, որպես հասարակության թույլ, անպաշտպան ու խոցելի էակների, իսկ ընտանիքի շահերի պաշտպանությունից կախված է երեխայի նորմալ անհատականության ձևավորումը, որպես հասարակության լիարժեք անդամ, սակայն ցանկացած երկրում էլ դրանք խախտվում են, ինչը նպաստում է նրան, որ ընտանիքի և երեխայի շահերի պաշտպանությունը դարձել է միջազգային կարևորագույն հիմնախնդիրներից մեկը:

Պատմականորեն ինչպես պետության ղեկավարների, այնպես էլ ժողովրդի կողմից միշտ էլ գիտակցվել է այն հանրահայտ իրողությունը, որ առողջ ընտանիքը պետության հզորության ամենակարևոր երաշխիքն է, իսկ երեխայի իրավունքների և շահերի իրականացումը առավելագույնս հնարավոր է ապահովել առողջ ընտանիքի առկայության պայմաններում: Եվ վերջապես թեման արդիական է, քանի որ ընտանիքի և երեխայի շահերի դեմ ուղղված հանցագործությունները ամբողջ աշխարհում դասվում են ամենատարածված հանցագործությունների շարքին: Ինչպես նշեցինք երեխայի հատուկ իրավունքների պաշտպանությունը պայմանավորված է երեխայի խոցելի բնույթով, հետևաբար անհրաժեշտ են լրացուցիչ երաշխիքների ապահովում թե՛ միջազգային, թե՛ ներպետական մակարդակում: Հարցը առավել խորքային է դառնում, երբ երեխաները դատական գործընթացներում հայտնվում են իրավախախտի կամ տուժողի կարգավիճակում[1, էջ 2]:

Ուսումնասիրության նպատակը երեխայի իրավունքների հիմնախնդրի հրատապությունն ապացուցելն է և երեխայի իրավունքների պաշտպանությանն ուղղված միջազգային մեխանիզմների ուսումնասիրությունը:

Եվ իրականում քննարկվող հիմնախնդիրը վերաբերում է բոլոր պետություններին անկախ դրանց ձևից, երեխաների իրավունքների պաշտպանության խնդրի լուծումը պետք է հետաքրքրի համաշխարհային հանրությանը: Եվ սա պայմանավորված է այն օբյեկտիվ պատճառով, որ երեխաները հնարավորություն չունեն ինքնուրույն իրականաց-

ԻՐԱՎԱԳԻՏՈՒԹՅՈՒՆ

ներու իրենց իրավունքների պաշտպանությունը և ի տարբերություն չափահասների նրանք ունեն լրացուցիչ պաշտպանության կարիք: Այս հարցի վերաբերյալ իրավացիորեն նշում է Վ.Ս.Օվչինսկին՝ «...առանձին պետությունների կողմից ձեռնարկվող միջոցները չեն կարող բավարար լինել: Անհրաժեշտ է բոլոր շահագրգիռ կողմերի համատեղ մոտեցումը՝ երեխաների իրավունքների պահպանման համար»[2, էջ 733]: Վերոգրյալ փաստերը նպաստել են երեխաների իրավունքների միջազգային պաշտպանության ինստիտուտի ստեղծմանը:

Երեխաների իրավունքների միջազգային պաշտպանության մասին հարցը լրջորեն քննարկվել է դեռևս 20-րդ դարի սկզբին՝ Միավորված ազգերի կազմակերպության կազմավորումից շատ առաջ: Ինստիտուտի ստեղծման անհրաժեշտությունը քննարկվեց Երեխաների պաշտպանության միջազգային կոնգրեսում, որը տեղի է ունեցել 1913 թվականի հուլիսի 23-26-ը Բոյուսելում, որի ընթացքում երեխան ճանաչվեց հատուկ պահպանության և խնամքի կարիք ունեցող էակ: Կոնգրեսի աշխատանքներին մասնակցեցին 40 պետությունների ներկայացուցիչներ [3, էջ 117]:

Պրոֆեսոր Յ.Բադայանցի կարծիքով՝ երեխաների իրավունքների միջազգային պաշտպանության ինստիտուտն իրենից ներկայացնում է երեխաների իրավունքներն ու ազատությունները սահմանող միջազգային իրավական սկզբունքների և նորմերի ամբողջություն, որոնք սահմանում են պետության պարտավորությունները՝ դրանք ապահովելու և կյանքի կոչելու համար[4, էջ 250]:

Երեխայի իրավունքների պաշտպանությունը իրականացվում է ինչպես մարդու իրավունքներին նվիրված միջազգային իրավական փաստաթղթերի միջոցով, այնպես էլ երեխայի իրավունքների պաշտպանության նվիրված հատուկ փաստաթղթերով: Դրանք են՝

- ✓ Մարդու իրավունքների Համընդհանուր հռչակագիրը (1948)
- ✓ Քաղաքացիական և քաղաքական իրավունքների միջազգային դաշնագիրը (1966)
- ✓ Տնտեսական, սոցիալական և մշակութային իրավունքների միջազգային դաշնագիրը (1966)
- ✓ Մարդու իրավունքների և հիմնարար ազատությունների մասին Եվրոպական կոնվենցիան (1950) [5]

ԻՐԱՎԱԳԻՏՈՒԹՅՈՒՆ

1989 թվականի նոյեմբերի 20-ին ՄԱԿ-ի կողմից ընդունվեց, իսկ 1990 թվականի սեպտեմբերի 2-ին ուժի մեջ մտավ երեխայի իրավունքների պաշտպանությանն ուղղված հատուկ միջազգային փաստաթուղթ, որը առաջին միջազգային իմպերատիվ ակտն էր, որը լիովին նվիրված է երեխայի իրավունքների պաշտպանությանը, այն է՝ «Երեխաների իրավունքների մասին կոնվենցիան»^[6]:

Կոնվենցիայի նախաբանում մասնավորապես նշվում է հետևյալը, որ երեխան հատուկ պաշտպանության և խնամքի կարիք ունի, այդ թվում պատշաճ իրավական պաշտպանության, ինչպես ծնվելուց առաջ, այնպես էլ հետո: Ընդ որում հռչակագրում նշվում է նախկինում ընդունված փաստաթղթերի, մասնավորապես՝ 1924 թ-ի Երեխայի իրավունքների Ժնևյան կոնվենցիայի, Մարդու իրավունքների համընդհանուր հռչակագրի ներդրումը՝ երեխաների բարեկեցության ապահովման հարցի լուծման համար: Այն դրույթները, որոնք միայն շոշափվում էին նախորդ իրավական ակտերում, էականորեն մշակված են 1959 թվականի հռչակագրում¹: Այդպիսի դրույթ է օրինակ այն, որ երեխան օրենքով և այլ միջոցներով պետք է ապահովված լինի հատուկ պաշտպանությամբ և այնպիսի բարենպաստ պայմաններով, որոնք կապահովեն երեխայի ֆիզիկական, մտավոր, բարոյական զարգացումը՝ ազատ սոցիալական հարաբերությունների պայմաններում:

Կոնվենցիան ունի երեք կամընտիր արձանագրություն՝ Երեխայի իրավունքների մասին ՄԱԿ-ի կոնվենցիայի՝ մանկավաճառության, երեխաների մարմնավաճառության և մանկական պոռնոգրաֆիայի մասին կամընտիր արձանագրություն, Զինված հակամարտություններին երեխաների մասնակցության մասին կամընտիր արձանագրություն և Հաղորդակցության վարույթի կամընտիր արձանագրություն:

Վերջիններս համարվում են առանցքային նորմատիվ իրավական ակտեր, որոնք կարգավորում են երեխաների իրավունքների հիմնախնդիրները և ձևավորում երեխաների պաշտպանության բազմաֆունկցիոնալ իրավական զանգված, որը ենթակա է կիրառման ցանկացած պարագայում և յուրաքանչյուր երեխայի դեպքում: Երեխաների իրավունքների պաշտպանությունը կարևորելով և արդիացնելով՝ 1989թ ըն-

¹ Ընդ որում՝ Երեխաների իրավունքների 1924 կոնվենցիան իրավական տեխնոլոգիայի կանոնների տեսանկյունից «իդեալական» միջազգային իրավական փաստաթուղթ չէ, քանի որ այն չէր ամրագրում «երեխա» եզրույթը:

ԻՐԱՎԱԳԻՏՈՒԹՅՈՒՆ

դունվեցին միջազգային պայմանագրեր: Միննույն ժամանակ 1989 թվականի նոյեմբերի 20-ին, 1959 թվականին Երեխայի իրավունքների մասին հռչակագրի հաստատման 30-ամյակի կապակցությամբ, ՄԱԿ-ի Գլխավոր ասամբլեան միաձայն ընդունեց Երեխայի իրավունքների մասին կոնվենցիան: 1996 թվականին Ֆրանսիայի նախաձեռնությամբ նոյեմբերի 20-ը հայտարարվեց Երեխայի համաշխարհային օր: Կոնվենցիան միասնականացրեց «Երեխա» հասկացությունը՝ որպես յուրաքանչյուր մարդ մինչև 18 տարեկան հասնելը: Այսպիսով, կոնվենցիան առաջին անգամ ամրագրեց Երեխայի տարիքային վերին սահմանը՝ 18 տարեկան: Սակայն ավելի ուշ ՄԱԿ-ի «Ազատությունից զրկված անչափահասների պաշտպանության մասին» Կանոնակարգը նորից չէր պարունակում որևէ պարզաբանում մանկության 18-ամյա տարիքային շեմի վերաբերյալ [7 էջ 88]:

Ըստ Ե.Գ.Ազարովայի՝ երեխաների իրավունքների միջազգային պաշտպանությունը հիմնականում կարգավորվում է մարդու իրավունքների համընդհանուր սկզբունքներով և հատուկ իրավական սկզբունքներով: Այս սկզբունքները ինչպես իրավացիորեն կարծում է հեղինակը, դիտարկվում են որպես իրավական հիմք, որի վրա հիմնվում է երեխաների իրավունքների պաշտպանության որոշակի ընթացակարգ, իսկ յուրաքանչյուր երկրի համար հատկապես կարևոր է ապահովել Կոնվենցիայում ամրագրված միատեսակ սկզբունքների կիրառությունը ներպետական օրենսդրության մեջ [8 էջ 65]:

Հարկ եմ համարում անդրադառնալ նաև 1985 թվականի Անչափահասների նկատմամբ արդարադատության իրականացման ՄԱԿ-ի նվազագույն ստանդարտ կանոններին, որոնք ընդունվել են ՄԱԿ-ի Գլխավոր ասամբլեայի բանաձևի տեսքով: Պեկինյան կանոնների նպատակն է պաշտպանել բոլոր անչափահաս իրավախախտներին, որոնք այս կամ այն պատճառով հայտնվել են արդարադատության համակարգում:

Ուսումնասիրելով երեխաների իրավունքների պաշտպանության միջազգային մեխանիզմները հարկ ենք համարում անդրադառնալ նաև Մարդու իրավունքների եվրոպական դատարանի պրակտիկային՝ երեխաների իրավունքների պաշտպանության գործերով: Մարդու իրավունքների եվրոպական դատարանը պաշտպանում է մարդու իրա-

ԻՐԱՎԱԳԻՏՈՒԹՅՈՒՆ

վունքների և հիմնարար ազատությունների մասնին կոնվենցիայով ամրագրված իրավունքները:

Իսկ ինչ վերաբերում է ընտանիքի իրավունքների պաշտպանությանը, կարող ենք նշել, որ հատկապես երեխաները ինքնուրույն չեն կարող պաշտպանել իրենց իրավունքները, իսկ երեխայի օրինական ներկայացուցիչները երբեմն հանդիսանում են նաև նրա իրավունքների խախտողները, հետևաբար, մարդու իրավունքների եվրոպական դատարանի պրակտիկայում երեխաների իրավունքների պաշտպանության հարցը հատկապես արդիական է դառնում: ՄԻԵԴ-ի մի շարք նախադեպային որոշումներից կառանձնացնենք՝ երեխաներին և նրանց ծնողներին ապաստան տրամադրելու վերաբերյալ նախադեպային որոշումը «Մուս-հաջիևան և ուրիշները ընդդեմ Բելգիայի» գործով: Հայցատուն, ով չեչենուի է, իր չորս երեխաների հետ փախել է Գրոզնիից և ժամանել Բելգիա՝ ապաստանի հայցմամբ: Սակայն, պայմանավորված այն հանգամանքով, որ Լեհաստանը Եվրոպական միություն մուտքի երկիր է, նրանց կարգադրեցին լքել Բելգիան:

Մինչ հրամանի կատարումը ընտանիքը կալանավորված էր Բելգիայում: Եվրոպական դատարանը հատկապես կարևորեց այս ամսվա ընթացքում մոր հետ երեխաների համատեղ գտնվելը: Ավելի վաղ կայացված որոշումներում Եվրոպական դատարանը նշել էր, որ նախևառաջ պետք է հաշվի առնվի երեխաների հատուկ խոցելիությունը, իսկ հետո արդեն օտար երկրում օտարերկրացու գտնվելու անօրինականությունը (Մուբիլանզուլա Մայեկան և Կանիկ Միտունզան ընդդեմ Բելգիայի): Հետևաբար, հաշվի առնելով, որ երեխաները մեկ ամսվա ընթացքում գտնվել են փակ տարածքում, որը հարմարեցված չէ երեխաների համար, ինչպես նաև այն, որ բժիշկները երեխաների մոտ հայտնաբերել են հոգեբանական վնասվածքի ախտանիշներ, հաշվի առնելով նրանց տարիքը, կալանքի տակ պահելու տևողությունը դատարանը ճանաչեց Կոնվենցիայի 3-րդ հոդվածի խախտում և տուժող կողմին փոխհատուցեց 17 հազար եվրո [9]:

Այսպիսով, ակնհայտ է դառնում, որ երեխաները մշտապես կարիք ունեն պետության և հասարակության համակողմանի խնամքի և աջակցության: Մշակված միջազգային իրավական մեխանիզմների վերլուծությունը և ՄԻԵԴ նախադեպային պրակտիկան ցույց են տալիս, որ թեման արդիական է և մշտապես պետք է լինի միջազգային հանրու-

ԻՐԱՎԱԳԻՏՈՒԹՅՈՒՆ

թյան ուշադրության կենտրոնում՝ ապահովելու համար թեմային առնչվող ոչ միայն տեսական վերլուծությունը, այլ նաև պրակտիկ և իրավական կիրառումը: Թեմայի կարևորությունը առավել ընդգծվում է 20-րդ դարի հայտնի մտածող Մարիա Մոնտեսսորիի խոսքերում՝ «Երեխան մեծահասակի վերարտարդությունն է, որը տնօրինում է նրան այնպես, ասես երեխան լինի իր սեփականության մի մասը: Ստորկը երբեք այդպես չի պատկանել իր տիրոջը, ինչպես երեխան ծնողներին»:

Օգտագործված գրականության ցանկ

1. Առաքելյան Ն.Ա Անչափահասների մասնակցությամբ գործերով մասնագիտացած քննիչների պատրաստման մոդուլներ ՓԻ-ԷՅՁ ԻՆԹԵՐՆԵՇՆԼ Երևան 2017
2. Овчинский В.С Криминальное насилие против женщин и детей: международные стандарты противодействия: сборник документов / М., 2008
3. Макеева А. А. Двусторонние международные договоры как фактор обеспечения прав ребенка// Журнал российского права. 2013. № 1
4. Badalyants Yu. S. Rights of women and children: history and modernity: monograph. Ryazan, 2008
5. Մարդու իրավունքների և հիմնական ազատությունների պաշտպանության եվրոպական կոնվենցիա 1950
6. «Երեխաների իրավունքների մասին» կոնվենցիա 1989
7. Комбаров Н. В. Защита прав несовершеннолетних // Ленинградский юридический журнал. 2009. № 4
8. Азарова Е.Г. Конституционные гарантии социального обеспечения детей // Журнал рос. права. 2015. № 2 (218)
9. PostanovlenieEvropejskogosudapopravamchelovekaot 19 janvarja 2010 g. Delo «MushadzhievaidrugieprotivBel'gii» (zhaloba № 41442/07)

МЕЖДУНАРОДНЫЕ МЕХАНИЗМЫ ЗАЩИТЫ ПРАВ ДЕТЕЙ

Тируи Асланян

ЕУ, кафедра правоведения, соискатель

В рамках данной статьи вводятся гарантии международно-правовой защиты прав ребенка, а также обсуждаются нормы, связанные с защитой прав ребенка в международных правовых актах и судебной практике Европейского суда по правам человека, по делам о защите прав ребенка.

Ключевые слова: права ребенка, международно-правовые акты, международные механизмы, Международный суд по правам человека.

INTERNATIONAL MECHANISMS OF CHILDREN'S RIGHTS
PROTECTION

Tiruhi Aslanyan

EU, Chair of Jurisprudence, Researcher

Guarantees of international legal protection of the children's rights are introduced in the frame of this article. It also discusses the norms related to the protection of the children's rights in international legal acts as well as the case law practice of the European Court of Human Rights related to children's rights protection cases.

Keywords: children's rights, international legal acts, international mechanisms, International Court of Human Rights

Ընդունվել է պաշարության՝ 03.04.2020թ.

Գրախոսվել է՝ 30.04.2020թ.

ԻՐԱՎԱԳԻՏՈՒԹՅՈՒՆ

ՄԱՅՐՈՒԹՅԱՆ ԵՎ ՄԱՆԿՈՒԹՅԱՆ ԻՐԱՎՈՒՆՔՆԵՐԻ ՊԱՇՏՊԱՆՈՒԹՅԱՆ ՍԱՀՄԱՆԱԴՐԱԻՐԱՎԱԿԱՆ ԵՐԱՇԽԻՔՆԵՐԸ

Տիրուհի Ասլանյան

ԵՀ, իրավագիտության ամբիոն, հայցորդ
aslanyantiruhi@gmail.com, +374 94 854030

Ընտանիքը, մայրությունը, և մանկությունը քաղաքացիական հասարակության ձևավորման կարևոր օղակներից են, իսկ դրանց պաշտպանությունը ցանկացած ժամանակակից պետության առաջնահերթ խնդիրներից է: Ընտանեկան իրավունքների պաշտպանության հետ սերտորեն առնչվում է նաև մայրության և մանկության պաշտպանությունը: Եվ իսկապես, ժողովրդավարական և իրավական պետության կարևորագույն առանձնահատկություններից մեկն այն է, թե որքանով են արդյունավետորեն պաշտպանվում ընտանեկան, մայրության և մանկության իրավունքները փյվյալ պետության մեջ և թե ինչպիսի սահմանադրաիրավական երաշխիքներ ու զարգացման մեխանիզմներ են նախատեսված դրանց իրականացման համար:

Հիմնաբառեր. մայրություն, մանկություն, միջազգային իրավական նորմեր

Ընտանիքի, մոր և մանկան շահերի պաշտպանությունը սահմանադրական սկզբունքներից է [1, էջ 33]: Հայաստանի Հանրապետության Սահմանադրության 16-րդ հոդվածը սահմանում է՝ ընտանիքը, որպես հասարակության բնական և հիմնական բջիջ, բնակչության պահպանման և վերարտադրման հիմք, ինչպես նաև մայրությունը և մանկությունը պետության հատուկ պաշտպանության և հովանավորության ներքո են [2]: Սա նշանակում է, որ պետության կողմից պետք է իրականացվեն տարբեր բնույթի սոցիալ-տնտեսական միջոցառումներ մայրության խթանման, մայրերի և երեխաների շահերը պաշտպանելու, ընտանիքի ամրապնդման և ընտանեկան իրավունքների պաշտպանությունն ապահովելու համար: Տվյալ միջոցառումները պետք է կիրառվեն ներպետական և միջազգային իրավական նորմերի համադրմամբ և կիրառմամբ, ինչպես նաև ցանկալի արդյունքի հասնելուն ուղղված պետության կողմից մշակված համապատասխան ծրագրերի միջոցով:

«Մայրություն» հասկացությունն ունի մեկնաբանությունների չափազանց լայն շրջանակ: Առաջին հերթին մայրությունը կնոջ հիմնական կենսաբանական գործառույթն է, որն ուղղված է մարդկային ցեղի շարունակությանը. երեխային կրելը, ծնելը և կերակրելը [3, էջ 58]: Սոցիալական իմաստով մայրությունը մայրերի և երեխաների ազգակցությունն է, ինչպես նաև նրանց հոգեհուզական կապն ու փոխհարաբերությունները [4, էջ 540]:

Ինչպես գիտենք 18 տարին չլրացած յուրաքանչյուր անձ երեխա է համարվում, հետևաբար, մանկություն և երեխա հասկացություններն անմիջականորեն փոխկապակցված հասկացություններ են: Հայաստանի Հանրապետությունում մայրության և մանկության իրավունքները սահմանվում են Սահմանադրությամբ, ընտանեկան, աշխատանքային, քրեական օրենսդրությամբ, մի շարք իրավական նորմերի միջոցով, որոնք կապված են իրավունքների տարբեր ճյուղերի հետ: Տվյալ դեպքում խոսքը ներպետական համապատասխան իրավական ակտերի ինչպես նաև միջազգային պամանագրերի դրույթների մասին է, որոնց համընդհանուր ճանաչված սկզբունքներն ու նորմերը ևս ներպետական իրավական համակարգի բաղկացուցիչ մասն են կազմում:

Երեխաների իրավունքների պաշտպանության գաղափարախոսության և պրակտիկայի ձևավորման համար կարևոր ռազմավարական նշանակություն ունի «Երեխայի իրավունքների մասին» ՀՀ օրենքը (1996): Մանկության և մայրության պաշտպանության համար լրացուցիչ երաշխիքներ սահմանելու նպատակով ընդունվել է «Մարդու վերարտադրողական առողջության և վերարտադրողական իրավունքների մասին» ՀՀ օրենքը (2002), որը սահմանում է հղի կանանց համար անվտանգ մայրությունն ապահովող լայն իրավունքներ: Այդ խնդիրների իրականացումը երաշխավորելու նպատակով Հայաստանի Հանրապետության Գերագույն խորհուրդը 1991թ.-ին ընդունել է Կանանց, մայրության, մանկության պաշտպանության և ընտանիքի ամրապնդման առաջնահերթ միջոցառումների մասին որոշումը, որը նախատեսում է մանկահասակ երեխաներ ունեցող կանանց համար աշխատանքային իրավունքների լրացուցիչ երաշխիքներ:

20-րդ դարի սկզբից ի վեր մշակվել և ընդունվել են մայրության և մանկության պաշտպանության վերաբերյալ ավելի քան երեսուն միջազգային իրավական ակտեր (կոնվենցիաներ, միջազգային կազմա-

ԻՐԱՎԱԳԻՏՈՒԹՅՈՒՆ

կերպությունների առաջարկություններ, երկկողմ միջպետական համաձայնագրեր): Դրանց թվում են օրինակ «Երեխայի իրավունքների մասին» կոնվենցիան (1869), «Երեխայի իրավունքների և սոցիալական պաշտպանության մասին» աֆրիկյան կոնվենցիան (1990), «Երեխաների իրավունքների իրականացման մասին» եվրոպական կոնվենցիան (1996) [5, էջ 352]: Հետաքրքիր փաստ է այն, որ 19-20-րդ դարերի վերջում Եվրոպական մի շարք երկրներում արդեն իսկ գոյություն ունեին մայրերի և երեխաների պաշտպանության պետական ծրագրեր, օրինակ՝ մայրության ապահովագրությունը, որը նպատակ ուներ ապահովել հղիների և նորածին երեխայի գոյության պայմանները:

1952թ. Աշխատանքի միջազգային կազմակերպության կողմից ընդունվել է «Մայրության պաշտպանության մասին» կոնվենցիան: Կազմակերպության գլխավոր խորհրդաժողովի 88-րդ նստաշրջանը զարգացնելով կոնվենցիայի դրույթները, ընդունել է հանձնարարականներ, որոնք հղիության պաշտպանությունը հոչակում են պետության և հասարակության համատեղ պարտականություն: Կոնվենցիան պարտավորեցնում է պետություններին ձեռնարկել բոլոր միջոցները, որպեսզի հղի և կրծքով կերակրող կանայք չկատարեն այնպիսի աշխատանք, որը կարող է վնաս պատճառել մոր և մանկան առողջությանը:

Քանի որ երեխաները բնակչության ամենախոցելի խումբն են, նրանց իրավունքները ապահովելու համար պահանջվում է լրացուցիչ ինքնուրույն մեխանիզմներ: Տվյալ պարագայում անհրաժեշտություն է առաջանում՝ երեխաների իրավունքների պաշտպանության հատուկ պետական հիմնարկի ներդրման անհրաժեշտության մասին: Ասվածը հիմնավորելու համար մեջբերենք հետևյալ օրինակը. Ռուսաստանի Դաշնությունը սատարել է Դաշնային ժողովի Պետական դումայի մի շարք պատգամավորների և իրավապաշտպան հասարակական կազմակերպությունների առաջարկությանը՝ հիմնել Ռուսաստանում *երեխայի իրավունքների հանձնակատարի ինստիտուտը*: Ինչպես ցույց են տալիս Ֆեդերացիայի մի քանի բաղադրիչ սուբյեկտների միջազգային փորձը և պրակտիկան, երեխայի իրավունքների հանձնակատարը կարևոր և հեռանկարային դեր է խաղում անչափահասների իրավունքների պաշտպանության գործում [6]:

Տվյալ դեպքում երեխայի իրավունքների հանձնակատարի գործունեության շրջանակները պետք է ներառեն պետական և տեղական ինք-

ԻՐԱՎԱԳԻՏՈՒԹՅՈՒՆ

նակառավարման մարմինների, ինչպես նաև այլ մարմինների համագործակցությունը, որոնք ուղղված են երեխայի անձնական իրավունքների պաշտպանությանը, խախտված իրավունքի վերականգնմանը ու դրանց խախտման համար պատասխանատվությանը, ներառյալ երեխաների զբաղվածության, նրանց բժշկական խնամքի, կրթության, անօթևանության, հաշմանդամության և մի շարք այլ խնդիրների լուծմանը:

Կատարված առաջարկությունների հիման վրա՝ նախատեսվել է, որ հանձնակատարի գործունեությունը պետք է հստակ կարգավորվի կոնկրետ օրենքով, որը հստակորեն կսահմանի նրա լիազորությունները մայրերի, երեխաների և ընտանիքի իրավունքների համապարփակ պաշտպանության գործում: Այսինքն՝ անհրաժեշտ է մշակել մայրության, մանկության և ընտանիքի պաշտպանության հայեցակարգ, որի հիման վրա պետք է ընդունվի համապարփակ կարգավորող ակտ՝ «Մայրության, մանկության և ընտանիքի պաշտպանության մասին» դաշնային օրենքը, որը բացատրում է մայրության, մանկության և ընտանիքի իրավունքների պաշտպանության առանձնահատկությունները, ամրագրելով մշակված մեխանիզմը:

Կարծում ենք, որ վերոնշյալ ինստիտուտի ներդրումը Հայաստանի Հանրապետությունում ևս կապահովվի մայրության և մանկության իրավունքների, ազատությունների և օրինական շահերի պաշտպանության արդյունավետ, ամբողջական և առաջադեմ համակարգի գոյությունը: Մայրության և մանկության իրավունքների պաշտպանության արդյունավետությունը կախված է տվյալ պետության այնպիսի գործոններից, ինչպիսիք են սոցիալական, տնտեսական, իրավական երաշխիքներն ու դրանց զարգացվածության մակարդակը: Վերոնշյալ երաշխիքների վերաբերյալ վիճակագրական տվյալների ուսումնասիրման և վերլուծության արդյունքները փաստում են խնդրո առարկա ոլորտում եվրոպական երկրների առաջադիմությունը, որոնցից կարելի է առանձնացնել Ավստրիան, Հունգարիան, Գերմանիան, Լատվիան Նորվեգիան և Շվեդիան: Նվազ ցուցանիշների թվով առանձնանում են Անդորրան, Հունաստանը, Իսպանիան, Մալթան, Մոնակոն, Սան Մարինոն և Նիդեռլանդները: Հղիության և ծննդաբերության վճարովի երկարատև արձակուրդներ տրամադրվում են միայն Ավստրիայում, Բելառուսում, Հունգարիայում, Լեհաստանում, Սլովակիայում, Չեխիայում և Շվեդիայում: Սակայն շեշտենք, որ այն նահանգներում, որտեղ տրա-

ԻՐԱՎԱԳԻՏՈՒԹՅՈՒՆ

մադրվում են երեխաների խնամքի համար բարձր նպաստներ արձակուրդն ավելի կարճատև է:

Չնայած որ Հայաստանում ևս մայրության և մանկության պաշտպանությունն իրականացվում է միջազգային չափանիշներին համապատասխան, սակայն սոցիալական պաշտպանության առումով այն միանշանակ բավականին զիջում է եվրոպական երկրներին: Սոցիալական երաշխիքներից զատ կարևորվում են նաև իրավական և բարոյահոգեբանական երաշխիքները:

Մասնավորապես Բելառուսի Հանրապետության Մինսկի քաղաքային գործադիր կոմիտեն իր պաշտոնական էջում հրապարակել է նյութ, որը պատրաստել է Բելառուսի Հանրապետության Նախագահին առընթեր կառավարման ակադեմիան՝ Առողջապահության նախարարությունից, Կրթության նախարարությունից, Բելառուսի Հանրապետության աշխատանքի և սոցիալական պաշտպանության նախարարությունից ստացված տեղեկատվության հիման վրա: Մասնավորապես, այնտեղ նշվում է, որ երկրի հիմնական օրենքի համաձայն (Բելառուսի Հանրապետության Սահմանադրության 32-րդ հոդված)՝ ամունությունը, ընտանիքը, մայրությունը, հայրությունը և մանկությունը պաշտպանված են պետության կողմից: Հոդվածում վիճակագրական տվյալներ են ներկայացվում մայրության և մանկության իրավունքների պաշտպանությունը բժշկական օգնությամբ երաշխավորված լինելու մասին: Օրինակ՝ վերջին տարիներին արձանագրվել է առանց բարդությունների ծնունդների թվի կայունացում: 2018-ին նորմալ ծնունդների մասնաբաժինը կազմել է ավելի քան 42% (2017-ին՝ ավելի քան 41%): ԿՀՎ-ի փաստերի համաշխարհային գրքի (CIA World Factbook) տվյալների համաձայն՝ 2018 թվականի հունվարի 1-ի դրությամբ Բելառուսն ունի աշխարհի մայրական մահացության ամենացածր ցուցանիշներից մեկը՝ Լեհաստանի, Իսլանդիայի, Հունաստանի, Ֆինլանդիայի, Շվեդիայի, Ավստրիայի, Չեխիայի, Քուվեյթի, Իտալիայի հետ միասին: Նաև երկիրը դրական տեղաշարժ ունի ըստ ՄԱԿ-ի մանկական հիմնադրամի (ՅՈՒՆԻՍԵՖ), Բելառուսի Հանրապետությունը նորածնային մահացության ամենացածր ցուցանիշ ունեցող երկրների դասակարգման ցուցակում զբաղեցնում է 8-րդ տեղը [7]:

Համեմատություն անցկացնելով armstat.am-ի կողմից հրապարակված տվյալների հետ՝ 2016թ. հունվար-դեկտեմբեր ամիսներին, հանրապետությունում արձանագրվել է 0-4 տարեկան երեխաների

ԻՐԱՎԱԳԻՏՈՒԹՅՈՒՆ

մահվան 411 դեպք, որի կառուցվածքում մինչև 1 տարեկան երեխաների մահացության դեպքերը կազմել են 86.6%: Հղիության հետ կապված բարդություններից, ծննդյան և հետծննդյան ժամանակահատվածում, 2016թ. հունվար-դեկտեմբերին գրանցվել է մայրական մահացության 12 դեպք, այդ թվում մեկը՝ ժամկետի բացթողումով, իսկ մայրական մահացության գործակիցը 2016թ. հունվար-դեկտեմբեր ամիսներին 100 000 կենդանի ծնվածի հաշվով, կազմել է 27.1 միավոր: Ակնհայտ է, որ ցուցանիշների նմանատիպ աճը վկայում է ոլորտում առկա խնդրի մասին, հետևաբար, սահմանադրաիրավական երաշխիքների կիրառությունը մայրության և մանկության իրավունքների պաշտպանությանն ուղղված՝ ունի լուրջ օրենսդրական վերահսկողության կարիք[8]:

Թեման բազմակողմանի ուսումնասիրության համար հարկ ենք համարում անդրադառնալ նաև Eurostat-ի հրապարկած տվյալներին ևս, որոնք վերաբերում են մայրերի զբաղվածության մակարդակին եվրոպական երկրներում: Մայրերի զբաղվածության մակարդակը ամենացածրն է Չեխիայում 61,5 տոկոս, իսկ Իսլանդիայում ամենաբարձր ցուցանիշը՝ 84,8 տոկոս, Ֆրանսիան՝ միջինում՝ 72,8 տոկոս: Կես դրույքը շատ երկրներում տարածված ռազմավարություն է աշխատանքային և ընտանեկան հարաբերությունները հավասարակշռելու համար, ինչը ցավոք մեր երկրում՝ հատկապես մարզերում, հազվադեպ երևույթ է: Ժամանակավոր զբաղվածության մակարդակները զգալիորեն տարբերվում են երեք երկրներում. Իսլանդիայում 24.1%, Ֆրանսիայում՝ 13.3% և Չեխիայում՝ ընդամենը 3.9%, ինչը ենթադրում է, որ Չեխիայի համար կես դրույքով ձևը բավականին անսովոր է:

Այլ կերպ ասած, Չեխիայում աշխատող կանանց մեծ մասը շարունակում է աշխատել ամբողջ ժամանակով, նույնիսկ եթե նրանք երեխաներ ունենան: Եվ նրանց թիվը անընդհատ աճում է՝ 2007-ին 4 տարեկանից փոքր երեխաներ ունեցող մայրերի 24 տոկոսը աշխատել է կես դրույքով: Բոլոր երեք երկրներում կանանց թիվը գերազանցում է կես դրույքով աշխատող տղամարդկանց թվին, ինչը բոլոր երեքի ամենաբարձր մակարդակն է՝ Ֆրանսիան (79.8), որին հաջորդում են Իսլանդիան (72.6) և Չեխիան (68,7) [9]:

Հետաքրքիր է նշել, որ Չեխիայում երեխայի խնամակալները հստակ նշվում են որպես մայրության նպաստ ստացողներ: Այս կատեգորիայում կարող են ներառվել տղամարդիկ [10, էջ 29]:

Երեխաների իրավունքների պաշտպանության վերաբերյալ հետաքրքիր իրավադրույթ է ամրագրված Լեհաստանի Սահմանադրության 72-րդ հոդվածում, որտեղ նշվում է, որ Լեհաստանի Հանրապետության յուրաքանչյուր քաղաքացի իրավունք ունի պետական մարմիններից պահանջելու երեխայի պաշտպանությունը բռնությունից, դաժանությունից և շահագործումից [11]:

Այսպիսով, Հայաստանի Հանրապետությունում ձևավորվել է մայրության և մանկության սահմանադրաիրավական երաշխիքների պաշտպանության օրենսդրական դաշտ, սակայն այնուամենայնիվ, ներկայումս մանկության և մայրության իրավունքների պաշտպանության ոլորտում իրավիճակը դեռևս պատշաճ մակարդակի վրա չէ, հետևաբար, այս ոլորտում օրենսդրական կարգավորման ամրապնդման անհրաժեշտությունը միանգամայն ակնհայտ է: Գործնականում, պետության կողմից պետք է շարունակվեն նոր իրավանորմերի մեխանիզմների ու ծրագրերի ստեղծումը, որոնք առավել լիարժեքորեն կնպաստեն մայրության և մանկության իրավունքների արդյունավետ պաշտպանությունը: Տվյալ ոլորտում բարենպաստ պայմաններ ապահովելու համար անհրաժեշտ է վերլուծել ժամանակակից հասարակության մեջ առկա մոր և երեխայի շահերի պաշտպանության խնդիրները, առաջարկել արդյունավետ առաջարկություններ ու լուծումներ դրանց հաղթահարման համար: Միևնույն ժամանակ, այդ միջոցառումների իրականացման համար, կարևոր է ոչ միայն եվրոպական կամ արտասահմանյան երկրների փորձին հետևելը, այլ նաև երկրի ներքին ռեսուրսներին համապատասխան ներպետական օրենսդրության հետագա մշակումն ու կատարելագործումը:

Նկատեցինք նաև, բժշկական օգնության տեսանկյունից ևս, մայրության ու մանկության պաշտպանության ինստիտուտը մեր երկրում ունի հիմնախնդիր, քանի որ գնալով ավելանում են մահացությունների ցուցանիշները մայրերի և նորածինների շրջանում: Կարևոր է նաև ուշադրություն դարձնել մայրերի աշխատանքային ներգրավվածությանը:

Հենց այս ամենն էլ կազմում է պետության սահմանադրաիրավական երաշխիքների ամբողջությունն՝ իր մեջ ներառելով պետության և հասարակության համար բնութագրող տնտեսական, քաղաքական, սոցիալական, բարոյահոգեբանական հարաբերությունների համակարգը, արտահայտելով հասարակության էությունն ու հիմնական հատկանիշները:

Օգտագործված գրականության ցանկ

1. Գ.Հ. Ղարախանյան, Հայաստանի Հանրապետության ընտանեկան իրավունք, Երևան-2005,
2. ՀՀ Սահմանադրություն 06.12. 2015,
3. Снежко О.А. Проблемы государственной зажиты материнства в РФ // Государство и Право, 2010, №10
4. Ушаков Д.Н. Большой толковый словарь современного русского языка: 180 000 слов и словосочетаний. М.: Альта-Принт, 2007
5. Վ.Այվազյան, Մարդու իրավունքներ, ուսումնական ձեռնարկ, Երևան 2002,
6. Манукян Н.А. Конституционно-правовая защита семьи, материнства, отцовства и детства в зарубежных странах //Гуманитарные научные исследования. 2019. № 11 [Электронный ресурс]. URL: <http://human.snauka.ru/2019/11/26152> (дата обращения: 18.11.2019).
7. https://minsk.gov.by/ru/actual/view/209/2019/inf_material_2019_08.s.html
8. https://www.armstat.am/file/article/sv_12_16a_520.pdf
9. <http://epp.eurostat.ec.europa.eu/>
10. Охрана материнства в контексте урегулирования трудовых и семейных отношений для мужчин и женщин Сравнительный анализ систем охраны материнства в трех европейских странах. Программа развития ООН Декабрь 2011г, հղումը՝ https://www.ilo.org/wcmsp5/groups/public/---europe/---ro-geneva/---sro-moscow/documents/publication/wcms_312503.pdf
11. http://www.concourt.am/armenian/legal_resources/world_constitutions/constit/poland/poland-r.htm
12. ՀՀ ընտանեկան օրենսգիրք 09.11.2004,
13. ՀՀ աշխատանքային օրենսգիրք 09.11. 2004,
14. «Երեխայի իրավունքների մասին» ՀՀօրենքը 29.05.1996,
15. «Երեխաների իրավունքների իրականացման մասին» եվրոպական կոնվենցիա 25.01.1996,
16. «Մայրության պաշտպանության մասին» կոնվենցիա 07.09. 1952

КОНСТИТУЦИОННЫЕ И ПРАВОВЫЕ ГАРАНТИИ ЗАЩИТЫ ПРАВ
МАТЕРИНСТВА И ДЕТСТВА

Тируи Асланян

ЕУ, кафедра Правоведения, соискатель

Семья, материнство и детство являются важными звеньями в формировании гражданского, социального общества, и их защита является одним из приоритетов современного государства. Защита материнства и детства также тесно связана защитой прав семьи. Эффективная защита прав семьи, материнства и детства, конституционные гарантии и механизмы развития, предусматриваемые для их реализации, являются важнейшими характеристиками подлинно демократического и правового государства.

Ключевые слова: материнство, детство, международно-правовые нормы.

CONSTITUTIONAL AND LEGAL GUARANTEES OF MATERNITY AND
CHILDHOOD RIGHTS PROTECTION

Tiruhi Aslanyan

EU, Chair of Jurisprudence, Researcher

Family, maternity and childhood are important links in the formation of a civil, social society, and its protection is one of the priorities of the modern state. Protection of maternity and childhood is also closely related to the protection of family rights. Effective protection of rights of family, maternity, and childhood, constitutional guarantees and mechanisms of development envisaged to implement are the most important characteristics of a truly democratic and legal state.

Keywords: motherhood/maternity, childhood, international legal norms.

*Ընդունվել է փառագրության՝ 03.04.2020թ.
Գրախոսվել է՝ 30.04.2020թ.*

ԴԱՏԱՎՈՐԻ ԱՆԿԱԽՈՒԹՅՈՒՆԸ՝ ՈՐՊԵՏ
ԱՐԴԱՐԱԴԱՏՈՒԹՅԱՆ ՍԿԶԲՈՒՆՔ

Լիդա Սարգսյան

ԵՀ, իրավագիտության ամբիոն, հայցորդ
lidasargsyan@gmail.com, +374 93 729768

Հոդվածում քննարկվում է արդարադատության սկզբունքներից մեկը՝ դատավորի անկախության սկզբունքը: Այս սկզբունքն իր ամրագրումն է գտել ինչպես մի շարք երկրների ազգային օրենսդրություններում, այդ թվում նաև՝ սահմանադրական մակարդակով, այնպես էլ՝ միջազգային իրավական ակտերում: Հոդվածում եզրակացություն է արվում, որ դատավորների անկախության սկզբունքի՝ օրենսդրական փորձեր մակարդակներով լայնածավալ նորմատիվ ամրագրումն արտացոլում է արդարադատության համակարգում այդ սկզբունքի կարևորագույն նշանակությունը և հիմք է հանդիսանում այդ սկզբունքը հստակորեն դիտարկելու՝ որպես արդարադատության սկզբունքներից մեկը:

Հիմնաբառեր. Արդարադատություն, արդարադատության սկզբունք, դատական համակարգ, դատական իշխանություն, դատական իշխանության անկախություն, դատավորի անկախություն:

Հայաստանում դատական իշխանության, որպես պետական անկախ և ինքնուրույն մարմնի, զարգացման առաջին հիմնաքարերը դրվեցին Հայաստանի անկախության մասին հռչակագրով՝ ընդունված 23.08.1990 թվականին, և 05.07.1995 թվականին ընդունված Հայաստանի Սահմանադրությամբ: Նորանկախ Հայաստանը որդեգրեց անկախ դատական իշխանություն ձևավորելու և զարգացնելու ուղին, ինչը բնորոշ է բոլոր իրական ժողովրդավարական և իրավական պետություններին: Դատական իշխանության անկախության և ինքնուրույնության սկզբունքն իրավական պետության կայացածության և ժողովրդավարական իրավաքաղաքական ռեժիմի ցուցանիշն է [10, էջ 8]: Ընդ որում, դատական իշխանության անկախություն ասելիս նկատի է ունեցվում իշխանության այս ճյուղի՝ պետական իշխանության մյուս թևերից անկախ և ինքնուրույն լինելու հանգամանքը: Հայաստանում դատական իշխանության զարգացումն իրականանում է հաշվի առնելով միջազգային պահանջները: Դատական իշխանության անկախության

ԻՐԱՎԱԳԻՏՈՒԹՅՈՒՆ

հիմնարար սկզբունքներն հավանության են արժանացել ՄԱԿ-ի Գլխավոր Ասամբլեայի 29.11.1985 թվականի թիվ 40/32 և 13.12.1985 թվականի թիվ 40/146 բանաձևերով: Դրանցով մասնավորապես ամրագրվել է, որ դատական մարմինների անկախությունը երաշխավորվում է պետության կողմից (...): Բոլոր պետական և այլ հիմնարկները պարտավոր են հարգել ու պահպանել դատական մարմինների անկախությունը: Սահմանվել է, որ դատական մարմիններն իրենց հանձնված գործերը վճռում են անաչառ կերպով՝ հիմնվելով փաստերի վրա, ինչպես նաև առաջնորդվելով օրենքով, հաշվի չառնելով որևէ ուղիղ կամ անուղղակի սպառնալիք կամ միջնորդություն, ում կողմից և ինչ պատճառներով էլ այն կատարվի: (...): Ամրագրվել է նաև, որ արդարադատության իրականացման ընթացքում ապօրինի կամ չարտոնված միջամտություններ տեղ չպետք է գտնեն, ինչպես նաև դատարանների կայացրած դատական որոշումները վերանայման ենթակա չեն: (...): Դատական մարմինների անկախության սկզբունքը դատական մարմիններին իրավունք է տալիս և պահանջում է նրանցից արդարացի վարել դատական քննություններն ու ապահովել կողմերի իրավունքները [13]: Չնույնացնելով «դատական իշխանության անկախության սկզբունքներ» և «դատավորի անկախության սկզբունքներ» հասկացությունները, այդուհանդերձ հարկ է ընդգծել, որ դրանք փոխկապակցված են միմյանց հետ և բխում են մեկը մյուսից: Մասնավորապես՝ դատարանի անկախությունն արտահայտվում է մի շարք ընթացակարգային դրույթներով, որոնցից հարկ է առանձնացնել հետևյալ կարևորագույնները՝ միայն դատարանն է իրավասու իրականացնել արդարադատություն, դատարանն ինքնուրույն է ընտրում և կիրառում համապատասխան օրենքը՝ առանց որևէ այլ պետական մարմնի միջամտության: Կարծում եմ, որ հենց այստեղից էլ ակնհայտ է դառնում, որ որքան էլ տարբեր են «դատական իշխանության անկախության սկզբունքներ» և «դատավորի անկախության սկզբունքներ» հասկացությունները, այդուհանդերձ դատական իշխանության անկախությունն ապահովվում է նաև դատավորի անկախության սկզբունքով՝ իր բոլոր դրսևորումներով: Հետևաբար, թեև սույն աշխատությունը նվիրված է դատավորի անկախության սկզբունքին, այդուհանդերձ՝ հիմք ընդունելով վերոգրյալ հիմնավորումը, որ «դատական իշխանության անկախություն» և «դատավորի անկախություն» սկզբունքներն ըստ էության չեն կարող գոյություն ունենալ միմ-

ԻՐԱՎԱԳԻՏՈՒԹՅՈՒՆ

յանցից առանձին, անդրադարձ է կատարվում դատական իշխանության անկախության սկզբունքին ևս:

Այսպես, դատավորի անկախության սկզբունքը, որպես արդարադատության իրականացման սկզբունք, առաջին հերթին նշանակում է, որ դատավորը կայացնում է դատական ակտ՝ բացառելով որևէ կողմնակի, այդ թվում նաև՝ պետական, տեղական կառավարման մարմինների միջամտություն [11, էջ 44]: Նշված սկզբունքը հանդիսանում է հիմնարար՝ սահմանադրական սկզբունք, և իր ամրագրումն է ստացել ինչպես ՀՀ ներպետական, այնպես էլ՝ միջազգային օրենսդրական համակարգում: Դատավորի անկախության սկզբունքն ամրագրված է այնպիսի միջազգային փաստաթղթերում, որոնք հայտարարագրում ու երաշխավորում են մարդու իրավունքների պաշտպանությունը: Մասնավորապես՝ Մարդու իրավունքների համընդհանուր հռչակագրում (10.12.1948թ.) [1, 10-րդ հոդված], Քաղաքացիական և քաղաքական իրավունքների մասին միջազգային դաշնագրում (16.12.1966թ.) [2, 14-րդ հոդված], «Մարդու իրավունքների և հիմնարար ազատությունների պաշտպանության մասին» եվրոպական կոնվենցիայում [14, 6-րդ հոդված], «Դատավորների անկախության, արդյունավետության և դերի մասին» Նախարարների թիվ (94) 12 Հանձնարարականում, Եվրոպական դատավորների խորհրդատվական խորհրդի (ԵԴԽՏ) թիվ 1 Կարծիքում, Դատավորների կարգավիճակի եվրոպական խարտիայում (հաստատված 1998 թվականի հուլիսին), Դատական նշանակումների վերաբերյալ Վենետիկի հանձնաժողովի զեկույցում (CDLAD (2007)028) (Ստրասբուրգ, 16.03.2010թ.):

Արդարադատության համակարգի համար այս սկզբունքի կարևորությունը պայմանավորված է նրանով, որ միայն անկողմնակալ անկախ դատավորը կարող է հիմնավորել իր դատական ակտը համապատասխան օրենքի դրույթներով՝ ղեկավարվելով արդարադատության իրականացման սկզբունքներով (այս իմաստով դատավորի անկախությունը հանդիսանում է արդարադատությունը «երաշխավորող» սկզբունք): Արդարադատության վերականգնումն արդարության վերջնական նպատակն է, որի իրականացումն անհնարին է, եթե չապահովվի դատավորների անկախությունը [12, էջ 30]: Այս սկզբունքը կարելի է դիտարկել ինչպես նեղ, այնպես էլ՝ լայն իմաստներով: Ընդ որում, լայն իմաստով այն իր մեջ ներառում է ինչպես դատավորի, այնպես էլ՝ դատարանի և դատական համակարգի անկախությունն ամբողջապես:

ԻՐԱՎԱԳԻՏՈՒԹՅՈՒՆ

Արդարադատության արդյունավետ իրականացումն անհնար է առանց անկախ դատավորների: Միայն անկախ դատավորները կարող են ուղղակիորեն ապահովել քաղաքացիների իրավունքների և ազատությունների պաշտպանությունը [4, էջ 87]: Ընդ որում, դատավորի անկախությունը պայմանավորված է մի շարք գործոններով, որոնք բաղկացած են ինչպես ինստիտուցիոնալ տարրերից (օրինակ՝ դատավորի պաշտոնում նշանակել ավելի բարձր որակավորում ունեցող իրավաբանի, դատավորի գործունեությունն առանց արտաքին ազդեցությունների իրականացնելու նպատակով ապահովել համապատասխան միջավայր և այլն), այնպես էլ անձնական և մասնագիտական որակներից:

Միաժամանակ, դատավորն անկախ է, երբ դատական ակտ կայացնելիս երաշխավորվում է վերջինիս նկատմամբ ցանկացած արտաքին ազդեցությունների և ճնշումների բացակայությունը, արդյունքում ապահովվում է դատարանի՝ իբրև խախտված իրավունքների վերականգնմանն ուղղված համապարփակ և արդյունավետ պաշտպանության գործառույթն իրականացնող պետական մարմնի դերն ու նշանակությունը: Հատկանշական է, որ այդ գաղափարն իրագործելու համար 2000 թվականի ապրիլին ՄԱԿ-ի Կենտրոնի նախաձեռնությամբ առաջարկ արվեց հենց դատավորներին՝ կարգավորելու իրենց համակարգը: Այդ նպատակով Ասիայի, Աֆրիկայի և Խաղաղօվկիանոսյան տարածաշրջանի դատավորների ղեկավարներից, ովքեր ի սկզբանե 9 պետությունների ներկայացուցիչներ էին, կազմված հանձնաժողով ստեղծվեց մշակելու համար դատավորների վարքագծի սկզբունքները, որոնք հետագայում անվանվեցին Դատավորների վարքագծի Բանգալորյան սկզբունքներ: Ավելի ուշ, Բանգալորյան սկզբունքների մշակման և քննարկման գործընթացին մասնակցեցին 75 երկրների ներկայացուցիչներ: Արդյունքում 2002 թվականի նոյեմբերին Հաագայում (Միջազգային դատարանի շտաբ) ընդունվեցին Բանգալորյան վեց սկզբունքները, որոնք են՝ անկախությունը, օբյեկտիվությունը, ազնվությունը և անկաշառակերությունը, էթիկայի կանոններին համապատասխանությունը, հավասարությունը, դատավորի փորձառնությունը և ջանասիրությունը [5]:

Վերը նշվածից ակներև է, որ Բանգալորյան սկզբունքների թվին է դասվում նաև դատավորի անկախության սկզբունքը, ըստ որի՝ դատական համակարգի անկախությունն օրենքի գերակայության նախապայման է և հանդիսանում է հիմնական երաշխիք դատարանում գործի ար-

ԻՐԱՎԱԳԻՏՈՒԹՅՈՒՆ

դարացի լուծման համար: Այսպիսով, դատավորը պարտավոր է պաշտպանել և կյանքի կոչել դատական իշխանության անկախության սկզբունքը՝ իր անհատական և կոլեկտիվ ասպեկտներով: Նման պայմաններում, հարց է առաջանում՝ անկախություն ինչի՞ց՝ իշխանությունների՞ց, ինչպես գործադիր, այնպես էլ՝ օրենսդիր, ՁԼՄ-ների՞ց, հասարակական կարծիքի՞ց: Միանշանակ է, որ բոլոր դեպքերում անկախությունը դատավորների արտոնությունը չէ, այն գործի իրավական և արդարացի լուծման հիմնական երաշխիքն է:

ՄԱԿ-ի Գլխավոր Ասամբլեայի կողմից 06.09.1985 թվականին ընդունված «Դատական մարմինների անկախության հիմնարար սկզբունքների» 1-ին կետով ամրագրվել է, որ «Դատական մարմինների անկախությունը երաշխավորվում է պետության կողմից և հաստատվում է սահմանադրությունում կամ երկրի օրենքներում: Բոլոր պետական և այլ հիմնարկները պարտավոր են հարգել և պահպանել դատական մարմինների անկախությունը»: Դատավորների անկախության սկզբունքն իր ամրագրումն է գտել նաև ՀՀ Սահմանադրության 164-րդ հոդվածի 1-ին մասում, որում սահմանվել է, որ «Արդարադատություն իրականացնելիս դատավորն անկախ է, անաչառ և գործում է միայն Սահմանադրությանը և օրենքներին համապատասխան»: Ակնհայտ է, որ անկախ և անաչառ դատավորի կողմից արդարադատության իրականացման համար անհրաժեշտ են երաշխիքներ, որոնցից առանձնանում է դատավորի հատուկ կարգավիճակը. գործի քննության ընթացքում դատավորի անփոխարինելիությունը, անձեռնմխելիությունը, ինչպես նաև համապատասխան օրենսդրական «աջակցությունը»: Մասնավորապես, ՀՀ Սահմանադրության 164-րդ հոդվածի 2-րդ մասի համաձայն՝ «Դատավորը չի կարող պատասխանատվության ենթարկվել արդարադատություն իրականացնելիս հայտնած կարծիքի կամ կայացրած դատական ակտի համար, բացառությամբ երբ առկա են հանցագործության կամ կարգապահական խախտման հատկանիշներ»: Ընդ որում, դատական իշխանության անկախությունն ինքնանպատակ չէ: Այն դատավորի անձնական առավելությունը չէ, այլ պայմանավորված է դատավորների՝ որպես մարդու իրավունքների և ազատությունների երաշխավորի դերի իրագործման անհրաժեշտությամբ [6, էջ 2]: Նման կարգավորում է նախատեսել նաև Ռուսաստանի Դաշնության Սահմանադրության 18-րդ հոդվածը, որով օրենսդիրը հստակեցրել է, որ դատավորի սահմանադրական կարգավի-

ճակը չի հանդիսանում անձնական արտոնություն, այլ՝ միջոց, որը նախատեսված է արդարադատության միջոցով ապահովել քաղաքացիների իրավունքների և ազատությունների իրական պաշտպանությունը [7]: Այսպիսով, ըստ էության դատավորի սահմանադրական կարգավիճակն անձի՝ անկախ, արդար, անաչառ և անկողմնակալ դատարանի կողմից գործի քննության իրավունքի երաշխիք է, և որպես այդպիսին ենթակա է սահմանադրաիրավական պաշտպանվածության [17]: Միաժամանակ համաձայն **Եվրոպական դատավորների խորհրդատվական խորհրդի կողմից** ընդունված Դատավորների Մագնա Կարտայի (Հիմնարար սկզբունքներ)՝ դատական իշխանության, հետևաբար՝ դատավորի անկախությունն ապահովվում է այնպիսի գործունեություն, ինչպիսիք են դատարանների գործունեությունը, դատավորների համալրումն ու նշանակումը՝ մինչև կենսաթոշակի անցնելը, անփոփոխելիությունը, մասնագիտական առաջխաղացումը և վերապատրաստումը, անձեռնմխելիությունը, կարգապահությունը, պաշտոնին համապատասխան վարձատրելիությունը և համակարգի ֆինանսավորումը [3, էջ 4]:

Այսպիսով, Հայաստանի Հանրապետությունում դատավորի անկախությունն ապահովվում է ՀՀ Սահմանադրության 162-րդ և 164-րդ հոդվածների, ինչպես նաև «ՀՀ դատական օրենսգիրք» ՀՀ սահմանադրական օրենքի 11-րդ գլխում («Դատավորի գործունեության երաշխիքները» վերտառությամբ) ամրագրված իրավանդումների դրույթներով: Մասնավորապես, սահմանադրական մակարդակով ամրագրվել է, որ՝

1. արգելվում է որևէ միջամտություն արդարադատության իրականացմանը,

2. դատավորն անձեռնմխելի է,

3. դատավորն անփոխարինելի է,

4. դատավորը չի կարող ենթարկվել պատասխանատվության արդարադատություն և որպես դատարան՝ օրենքով սահմանված այլ լիազորություններ, իր կարգավիճակից բխող իրավունքներ իրականացնելիս հայտնած կարծիքի կամ կայացրած դատական ակտի համար (բացառություն են կազմում հանցագործության կամ կարգապահական խախտման հատկանիշներ պարունակող դեպքերը):

Դատավորի անկախությունը, որպես իմպերտիվ նորմ-սկզբունք, պետք է դիտարկել «Մարդու իրավունքների և հիմնարար ազատությունների պաշտպանության մասին» 04.11.1950 թվականի եվրոպա-

ԻՐԱՎԱԳԻՏՈՒԹՅՈՒՆ

կան կոնվենցիայով սահմանված՝ «օրենքի հիման վրա անկախ և անաչառ դատարան»-ի համատեքստում [6-րդ հոդված, 1-ին մաս]: Մարդու իրավունքների եվրոպական դատարանի (Ստրասբուրգի դատարան) նախադեպային իրավունքի համաձայն՝ դատարանը համարվում է անկախ, եթե ապահովված են՝

1. դատարանի գործնական անկախությունն՝ օրենսդիր և գործադիր իշխանության մարմիններից ու գործով կողմերից,

2. արտաքին ճնշումներից դատավորների պաշտպանության երաշխիքները,

3. դատական իշխանության անկախության արտաքին դրսևորումների առկայությունը,

4. դատավորների նշանակման կարգը, նրանց պաշտոնավարման ժամկետը, ինչպես նաև նրանց պաշտոնավարման ընթացքում նրանց անփոփոխելիությունը:

Ստրասբուրգի դատարանի տեսանկյունից դատավորի անկախության մակարդակը գնահատվում է հետևյալ չափորոշիչներով՝

1. տվյալ դատավորը նախապես չի ունեցել գործի առարկայի վերաբերյալ անձնական համոզմունք (սուբյեկտիվ մոտեցում),

2. առկա են եղել այդ հարցում ողջամիտ կասկածները բացառող բավարար երաշխիքներ (օբյեկտիվ մոտեցում):

Նշված չափորոշիչներով են նաև առաջնորդվում մի շարք երկրների ներքին օրենսդրություններում և, ինչպես նշվեց, ՀՀ օրենսդրական համակարգում: Առավել էական նշանակություն ունի այն հանգամանքը, որ դատական համակարգի անկախությունը որոշվում է դատական իշխանության ինքնուրույնությամբ իշխանության մյուս ճյուղերի նկատմամբ, և հանդիսանում է իշխանության ճյուղերի բաժանման սկզբունքի կիրառման հետևանք (սովորաբար, ունի սահմանադրական ամրագում): Հայաստանի Հանրապետությունում պետական իշխանության թևերի անկախությունը երաշխավորվում է Սահմանադրության 4-րդ հոդվածով: Մասնավորապես նշված հոդվածն ամրագրում է, որ «Պետական իշխանությունն իրականացվում է Սահմանադրությանը և օրենքներին համապատասխան՝ օրենսդիր, գործադիր և դատական իշխանությունների բաժանման ու հավասարակշռման հիման դրա»: Այսինքն՝ ՀՀ Սահմանադրության 4-րդ հոդվածով սահմանվում է իշխանությունների բաժանման և հավասարակշռման սկզբունքը, որը ենթադրում է, որ պետական

ԻՐԱՎԱԳԻՏՈՒԹՅՈՒՆ

իշխանության երեք թևերը՝ օրենսդիր, գործադիր և դատական, պետք է գտնվեն միմյանցից անկախ և ինքնուրույն վիճակում: Պետական իշխանության նմանատիպ համակարգի միակ նպատակն իշխանության՝ մեկ մարմնի կողմից իրականացման և մեկ մարմնում կենտրոնացման, պետական իշխանության չարաշահման կանխարգելումն է: Թեև նշված իրավանորմերը սահմանում և կարգավորում են դատական իշխանության անկախության չափորոշիչները, այդուհանդերձ հենց դրանցից էլ բխում է դատավորներին արտաքին ազդեցություններից պաշտպանելու, ինչպես նաև նրանց ներքին անկախությունը երաշխավորելու անհրաժեշտությունը: Այսինքն, ինչպես սահմանադրական մակարդակով երաշխավորվում է դատական իշխանության անկախությունը գործադիր և օրենսդիր իշխանության ճյուղերից՝ արգելելով այդ մարմինների կողմից որևէ ձևով միջամտությունը դատական իշխանության գործունեությանը, այնպես էլ օրենսդիրը պետք է ստեղծի համապատասխան միջավայր՝ դատավորներին գործադիր, օրենսդիր կամ պետական այլ մարմնի որևէ ազդեցությունից զերծ պահելու նպատակով: Հետևաբար՝ դատավորի անկախության այդ չափումն իշխանությունների բաժանման սկզբունքի տրամաբանական հետևանք է [4, էջ 88]: Անդրադառնալով դատավորների արտաքին անկախության ապահովմանը՝ Եվրոպական դատավորների խորհրդատվական խորհուրդն իր թիվ 1 կարծիքում առանձնացրել է չորս հիմնական տարրեր.

- ա. դատավորի անձեռնմխելիությունը,
- բ. անհամատեղելիության պահանջները,
- գ. անկողմնակալությունը,
- դ. դատական ակտերի վերջնական և պարտադիր բնույթը:

Նվազ էական չէ նաև դատավորի ներքին անկախությունը, որին մասնավորապես անդրադարձ է կատարվել Նախարարների կոմիտեի թիվ 12 հանձնարարականում (2010), ըստ որի՝ դատական գործունեությունն իրականացնելիս դատավորները ստորադաս չեն դատարանի նախագահին կամ վերադաս ատյանի դատավորներին և նախագահին [9, կետ 22-րդ]: Միաժամանակ, յուրաքանչյուր դատավոր դատական ակտը կայացնում է պետության անունից և պատասխանատու է բացառապես օրենքի առջև, այսինքն՝ դատավորները ենթակա են միայն օրենքին:

Ինչ վերաբերում է դատավորների անկախությունը երաշխավորելու հիմնահարցին, ապա օրենսդիրն այդ պարտականությունը դրել է

ԻՐԱՎԱԳԻՏՈՒԹՅՈՒՆ

Բարձրագույն դատական խորհրդի վրա, որը համաձայն ՀՀ Սահմանադրության 173-րդ հոդվածի՝ անկախ պետական մարմին է և երաշխավորում է դատարանների և դատավորների անկախությունը: Հետևաբար՝ Բարձրագույն դատական խորհուրդն իր իրավակիրառ պրակտիկայի միջոցով պարտավոր է ձեռնարկել համապատասխան միջոցներ՝ հնարավորինս ապահովելու դատավորների անկախությունը:

Նախարարների կոմիտեի թիվ 12 հանձնարարականի (2010) համաձայն Բարձրագույն դատական խորհուրդը, ով ոչ միայն երաշխավորում է դատավորների անկախությունը, այլ նաև հանդիսանում է դատավորների՝ պաշտոնի նշանակման, ինչպես նաև առաջխաղացման իրավասու մարմին, կարևոր է որ լինի գործադիր և օրենսդիր մարմիններից անկախ: Եվրոպական դատավորների խորհրդատվական խորհրդի թիվ 10 կարծիքի համաձայն՝ բարձրագույն դատական խորհուրդը կարող է կազմված լինել բացառապես դատավորներից կամ ունենալ խառը կազմ: Երկու դեպքում էլ հարկ է խուսափել շահադիտական, ինքնապաշտպանական և այլընտրանքային ճանապարհով նշանակման դրսևորումներից [16-րդ կետ]: Հատկանշական է, որ Վենետիկի հանձնաժողովը 2010 թվականի իր զեկույցում ևս նշել է, որ բարձրագույն դատական խորհուրդը պետք է ունենա խառը կազմ՝ ընդգծելով, որ խորհրդի անդամների զգալի մասը պետք է նշանակվի դատավորների կազմից, շեշտադրելով, որ վերջիններս պետք է ընտրվեն իրենց իրավահավասարների կողմից [8]:

Վերոգրյալի լույսի ներքո անդրադառնալով Հայաստանում դատավորի անկախության ապահովման և երաշխավորման խնդրին՝ գտնում եմ, որ մտահոգության տեղիք են տալիս ՀՀ Սահմանադրության 7-րդ գլխի առանձին դրույթներ՝ կապված բարձրագույն դատական խորհրդի անդամների, սահմանադրական և վճռաբեկ դատարանների դատավորների ընտրության հետ: Մասնավորապես, ՀՀ Սահմանադրության 166-րդ հոդվածի 1-ին մասի համաձայն՝ Սահմանադրական դատարանի դատավորներին ընտրում է ՀՀ Ազգային ժողովը, նույն հոդվածի 3-րդ մասի համաձայն՝ Վճռաբեկ դատարանի դատավորներին նշանակում է Հանրապետության նախագահը՝ Ազգային ժողովի առաջարկությամբ, 5-րդ մասի համաձայն՝ Վճռաբեկ դատարանի նախագահին ընտրում է Ազգային ժողովը, իսկ 174-րդ հոդվածի 1-ին մասի համա-

ԻՐԱՎԱԳԻՏՈՒԹՅՈՒՆ

ձայն՝ Բարձրագույն դատական խորհուրդը կազմված է տասն անդամից, ըստ նույն հոդվածի 2-րդ մասի՝ Բարձրագույն դատական խորհրդի հինգ անդամներին ընտրում է դատավորների ընդհանուր ժողովը, իսկ համաձայն նույն հոդվածի 3-րդ մասի՝ Բարձրագույն դատական խորհրդի հինգ անդամներին ընտրում է Ազգային ժողովը:

Փաստորեն, չնայած մի կողմից ՀՀ Սահմանադրությունն ուղղակիորեն արգելում է օրենսդիր և գործադիր իշխանության մարմինների միջամտությունը դատական իշխանության գործունեությանը, այդուհանդերձ՝ օրենսդիր իշխանությունն իր ծանրակշիռ մասնակցությունն ունի դատական իշխանության ձևավորման հարցում: Հետևաբար՝ մտահոգիչ են այն հարցադրումները, թե իշխանության մյուս ճյուղերը և մասնավորապես՝ օրենսդիր իշխանությունը, արդյոք նման կերպ չեն միջամտում դատական իշխանության ձևավորմանը և գործունեությանը: Արդյոք Հայաստանի Հանրապետությունում լիարժեքորեն ապահովվում է դատական իշխանության «անկախ» լինելու սկզբունքը և, վերջապես, արդյոք նման պայմաններում դեռևս վստահորեն պետք է շարունակել պնդել, թե Հայաստանի Հանրապետությունում գործում է իշխանությունների բաժանման սկզբունքը և դատական իշխանությունը լիովին անկախ է և չի ենթարկվում որևէ՝ նույնիսկ չնչին ճնշման իշխանության մյուս ճյուղերի կողմից: Նշված հարցադրումները մտորումների տեղիք են տալիս այն առումով, որ նման պայմաններում պնդել, թե իշխանության մյուս ճյուղերը որևէ կերպ չեն փորձում միջամտել դատական իշխանության գործունեությանը, այդուհանդերձ, անհիմն է: Հետևաբար, հիմք ընդունելով Վենետիկի հանձնաժողովի դիրքորոշումը, Եվրոպական դատավորների խորհրդատվական խորհրդի կարծիքը, գտնում են, որ ՀՀ Սահմանադրության նշված դրույթները, այնուամենայնիվ, լիարժեքորեն չեն ապահովում դատական իշխանության (և տվյալ դեպքում նույնն է, թե դատավորների) անկախությունն իշխանության մյուս ճյուղերից: Ուստի հաշվի առնելով Հայաստանի Հանրապետությունում իշխանությունների բաժանման սկզբունքը՝ անհրաժեշտ է ձեռնարկել միջոցներ ապահովելու համար թե՛ գործադիր, թե՛ օրենսդիր իշխանություններից դատական իշխանության գործունեությունը որևէ կերպով միջամտությունից զերծ պահելուն, ինչպես նաև ապահովել Բարձրագույն դատական խորհրդում դատավոր անդամների զգալի մեծամասնությունը: Հակառակ պարագայում, գտնում են, որ վտանգ-

ԻՐԱՎԱԳԻՏՈՒԹՅՈՒՆ

վում է թե՛ դատական իշխանության, թե՛ դատավորի անկախության սկզբունքների ամբողջական ապահովումը:

Այսպես, անդրադառնալով վերոգրյալ իրավական խնդրին, կարծում եմ, որ դրա լուծումը, ընդհանուր առմամբ, պետք է փնտրել հենց դատական իշխանության մեջ: Մասնավորապես, պետք է բազմակողմանի ուսումնասիրության առարկա դարձնել ՀՀ Նախագահ-Սահմանադրական դատարան-Բարձրագույն դատական խորհուրդ-Դատավորների ընդհանուր ժողով իրավական շղթան: Ընդ որում, նշված շղթայում կենտրոնական դերը պետք է հատկացնել Սահմանադրական դատարանին: Նշվածը հիմնավորվում է նրանով, որ Սահմանադրական դատարանը, ինչպես մի շարք եվրոպական երկրներում, Հայաստանի Հանրապետությունում ևս ունի *sui generis* դատարանի կարգավիճակ: Այն, թեև ընդունված է համարել դատական համակարգի բաղկացուցիչ, այդուհանդերձ՝ ըստ էության և իր կարգավիճակով չի հանդիսանում ընդհանուր դատական համակարգի մաս: Այսինքն՝ Սահմանադրական դատարանը, առաջին ատյանի ընդհանուր իրավասության, ինչպես նաև մասնագիտացված դատարաններից, վերաքննիչ և վճռաբեկ ատյաններից տարանջատված, ինքնուրույն պետական մարմին է, որը, թեև իր կառուցվածքով համարվում է դատարան, բայց իր լիազորությունները որևէ կերպ չեն համընկնում ՀՀ դատարանների լիազորությունների հետ: Մյուս կողմից Սահմանադրական դատարանն իրականացնում է սահմանադրական արդարադատություն՝ ապահովելով Սահմանադրության գերակայությունը [15, 167-րդ հոդված, 1-ին մաս]: Նման պայմաններում, կարծում եմ, որ Սահմանադրական դատարանն այն մարմինն է, որը կարող է իրականացնել այն ֆունկցիաները, որոնք օրենսդրի կողմից տրվել են ՀՀ Ազգային ժողովին կապված Վճռաբեկ դատարանի նախագահի և Բարձրագույն դատական խորհրդի ոչ դատավորի-իրավաբան անդամների ընտրության հետ: Ընդ որում, Սահմանադրական դատարանի լիազորությունների չարաշահումից խուսափելու նպատակով, կարելի է լիազորել Սահմանադրական դատարանին ոչ թե ընտրել, այլ առաջարկել Վճռաբեկ դատարանի նախագահի և Բարձրագույն դատական խորհրդի ոչ դատավոր-իրավաբան անդամների թեկնածությունը Հանրապետության նախագահի նշանակմանը:

ԻՐԱՎԱԳԻՏՈՒԹՅՈՒՆ

Ինչ վերաբերում է Վճռաբեկ դատարանի դատավորների ընտրությանը, ապա առաջարկվում է այդ լիազորությունը վերապահել Դատավորների ընդհանուր ժողովին, որը դատավորների ինքնակառավարման մարմին է [16, 74-րդ հոդված, 1-ին մաս], և որի կարգավիճակը, գործունեությունը և լիազորությունների շրջանակը սահմանված է «Հ դատական օրենսգիրք» ՀՀ սահմանադրական օրենքով:

Անդրադառնալով Սահմանադրական դատարանի դատավորների ընտրությանը, ապա ուսումնասիրելով որոշ երկրների, այդ թվում՝ Բուլղարիայի Հանրապետության, Սերբիայի Հանրապետության, Իսպանիայի Թագավորության, սահմանադրական դատարանների կառուցվածքը, ակնհայտ է դառնում, որ սահմանադրական դատարանի անդամների կամ դատավորների մի մասին ընտրում է տվյալ երկրի ազգային ժողովը, իսկ մյուս մասին՝ երկրի նախագահը: Մեկ այլ եվրոպական երկրում՝ Հունաստանում, սահմանադրական դատարանի անդամներն ընտրվում են երկրի բարձրագույն ատյանների դատավորներից:

Նկատի ունենալով, որ սույն աշխատությամբ վեր է հանվում այն խնդիրը, որ օրենսդիր մարմինն ամեն դեպքում միջամտում է դատական համակարգի գործունեությանը, գտնում են, որ հատկապես Սահմանադրական դատարանի դատավորների ընտրության հարցում պետք է փոխ առնել եվրոպական փորձը՝ այն ադապտացնելով մեր օրենսդրական համակարգին: Ըստ այդ, կարծում են, որ Սահմանադրական դատարանի դատավորներին, ովքեր մինչ այդ պաշտոնն ստանձնելը նախկինում ևս աշխատել են որպես դատավորներ, պետք է ընտրվեն Դատավորների ընդհանուր ժողովի կողմից ՀՀ բարձրագույն՝ վերաքննիչ կամ Վճռաբեկ ատյանների դատավորների կազմից՝ ըստ իրենց մասնագիտական և աշխատանքային փորձի, իսկ այն դատավորները, ովքեր մինչև այդ պաշտոնին նշանակվելը չեն ունեցել դատավորի աշխատանքային փորձ, կարող են ընտրվել ՀՀ նախագահի կողմից՝ Բարձրագույն դատական խորհրդի առաջարկությամբ:

Այսպիսով, թեև սույն աշխատությամբ վեր հանված խնդրի լուծումը ժամանակատար է, պահանջում է որոշակի միջոցների ձեռնարկում, ընդհուպ մինչև՝ օրենսդրական փոփոխություն, այդուհանդերձ՝ կարծում են, որ վերը նշված իրավական մեխանիզմը և միջոցները հնարավորություն կընձեռեն ստեղծել ավելի ճկուն համակարգ, և որ ամենա-

ԻՐԱՎԱԳԻՏՈՒԹՅՈՒՆ

կարևորն է՝ զերծ կպահեն դատական համակարգն իշխանության որևէ այլ ճյուղի միջամտությունից:

Օգտագործված գրականության ցանկ

1. Մարդու իրավունքների համընդհանուր հռչակագիր (10.12.1948թ.)
http://www.un.am/res/Human%20Rights/Armenian%20Documents/U_DHR_arm.pdf
2. Քաղաքացիական և քաղաքական իրավունքների մասին միջազգային դաշնագիր (16.12.1966թ.)
<http://www.irtek.am/views/act.aspx?aid=37346>
3. Եվրոպական դատավորների խորհրդատավական խորհրդի փաստաթղթերի ժողովածու, Դատավորների Մագնա Կարտա (Հիմնարար սկզբունքներ) (17.11.2010թ., Ստրասբուրգ)
4. Ջորջիո Մալինվերնի, Ժնևի համալսարան, Շվեյցարիա, Վենետիկի հանձնաժողով, «Արդարադատության արդյունավետ իրականացման միջազգային սկզբունքները», Հայկական Քաղաքագիտական Հանդես 2(4) 2015, 85-98:
5. Բանգալորյան սկզբունքներ (26.11.2002 թվական),
http://www.un.org/ru/documents/decl_conv/conventions/bangalore_principles.shtml
6. «Ժողովրդավարություն՝ իրավունքի միջոցով» եվրոպական հանձնաժողովի (Վենետիկի հանձնաժողով) Դատական իշխանության անկախության վերաբերյալ զեկույց (ոչ պաշտոնական թարգմանություն), Նախնական դիտարկումներ (Վենետիկ, 12-13 մարտի, 2010թ.)
7. Конституция Российской Федерации (12.12.1993г.),
<http://www.constitution.ru/>
8. Դատական նշանակումների վերաբերյալ Վենետիկի հանձնաժողովի զեկույցում (CDLAD (2007)028) (Ստրասբուրգ, 16.03.2010թ.):
9. Եվրոպայի խորհուրդ, Նախարարների կոմիտեի թիվ 12 հանձնարարական (2010)
10. Салимзянова Р.Р., «Независимость судебной власти как гарантия правового государства». Казань, 2007, 102с.
11. Амиров К.Ф., Сидоров Б.В., Харисов К.Н., Ответственность за преступное вмешательство в деятельность лиц, осуществляющих

- правосудие и уголовное преследование: проблемы теории и законодательства /Под.общ. ред. Б.В.Сидорова/. Казань, 2003, 242с.
12. Виноградова Станислава Анатольевна, Принципы правосудия как основа судебной деятельности, Диссертация, Москва, 2017, 140с, http://dissovet.rudn.ru/web-local/prep/rj/index.php?id=28&mod=dis&dis_id=1713
 13. Դատական իշխանության ակախության հիմնարար սկզբունքները, Հավելված, 1-7-րդ կետեր, ընդունված Հանցագործությունների կանխմանը և իրավախախտների հետ վարվելաձևին նվիրված ՄԱԿ-ի 7-րդ կոնգրեսի կողմից: Միլան, 26.08-06.09.1985 թվական
 14. «Մարդու իրավունքների և հիմնարար ազատությունների պաշտպանության մասին» եվրոպական կոնվենցիա, Հռոմ, 04.11.1950 թվական
 15. ՀՀ Սահմանադրություն (ընդունվել է 06.12.2015 թվականին, ուժի մեջ է մտել 22.12.2015 թվականին)
 16. «ՀՀ դատական օրենսգիրք» ՀՀ սահմանադրական օրենք (ընդունվել է 07.02.2018 թվականին, ստորագրվել է 10.02.2018 թվականին, ուժի մեջ է մտել 09.04.2018 թվականին)
 17. Постановление Конституционного Суда Российской Федерации от 19.02.2002 № 5-П «По делу о проверке конституционности отдельных положений статьи 15 Закона Российской Федерации от 26.06.1992 года «О статусе судей в Российской Федерации», статьи 2 Федерального закона от 21.06.1995 года «О внесении изменений и дополнений в Закон Российской Федерации «О статусе судей в Российской Федерации» и части первой статьи 7 Федерального закона от 10.01.1996 года «О дополнительных гарантиях социальной защиты судей и работников аппаратов Судов Российской Федерации» в связи с жалобами ряда граждан - судей и судей в отставке» // СПС «КонсультантПлюс», 2016.
 18. «Սահմանադրական դատարանի մասին» ՀՀ սահմանադրական օրենք (ընդունվել է 17.01.2018 թվականին, ստորագրվել է 27.01.2018 թվականին, ուժի մեջ է մտել 09.04.2018 թվականին)

INDEPENDENCE OF JUDGES AS A PRINCIPLE OF JUSTICE

Lida Sargsyan

EU, Chair of Jurisprudence, Researcher

The article discusses one of the principles of justice - the principle of independence of the judge. This principle is enshrined in the national legislation of a number of countries, including at the constitutional level and in international legal acts. The article concludes that the large-scale normative enshrinement of the principle of independence of judges at various levels of legislation reflects the importance of this principle in the justice system and is the basis for clearly considering this principle as one of the principles of justice.

Keywords: Justice, the principle of justice, the judiciary, the judiciary, the independence of the judiciary, the independence of the judiciary.

НЕЗАВИСИМОСТЬ СУДЕЙ КАК ПРИНЦИП ПРАВОСУДИЯ

Лидя Саргсян

ЕУ, кафедра Правоведения, соискатель

В статье обсуждается один из принципов правосудия: принцип независимости судьи. Этот принцип зафиксирован как в национальном законодательстве ряда стран, в том числе на конституционном уровне, так и в международных нормативно-правовых актах.

В статье делается вывод о том, что масштабное нормативное подтверждение принципа независимости судей на разных конституционных уровнях отражает важнейшее значение этого принципа в системе правосудия и является основой четкого созерцания этого принципа, как одного из принципов правосудия.

Ключевые слова: правосудие, принцип правосудия, судебная система, судебная власть, независимость судебной власти, независимость судьи.

Ընդունվել է րաշապրոթյան՝ 11.04.2020թ.

Գրախոսվել է՝ 15.05.2020թ.

ԽՈՐՀՐԴԱՐԱՆԱԿԱՆ ՎԵՐԱՀՍԿՈՂՈՒԹՅՈՒՆԸ
ՈՍՏԻԿԱՆՈՒԹՅԱՆ ԳՈՐԾՈՒՆԵՈՒԹՅԱՆ ՆԿԱՏՄԱՄԲ

Մերի Մինասյան

ԵՀ, իրավագիտության ամբիոն, հայցորդ
maryminasyan5@gmail.com, +374 98 353410

Հոդվածում քննարկվում է օրենսդիր մարմնի կողմից ոստիկանության գործունեության նկատմամբ վերահսկողության դերի, ոստիկանության թափանցիկության ապահովման, կառույցի ներքին ու արտաքին հաշվետվողական մեխանիզմների, ինչպես նաև նորմատիվ իրավական և փաստացի վերահսկողության հիմնախնդիրները: Անդրադարձ է կատարվում Եվրոպական միության որոշ երկրներում և Հայաստանի Հանրապետությունում խորհրդարանական վերահսկողության կազմակերպչական հիմունքներին, ներկայացվում միջազգային փորձի իրավական վերլուծություն:

Հիմնաբառեր. ոստիկանություն, խորհրդարանական վերահսկողություն, արտաքին աուդիտ, բյուջեի կառավարում, անկախ օմբուդսմեն, հանձնաժողովներ, ենթահանձնաժողովներ:

Ոստիկանության նկատմամբ խորհրդարանական վերահսկողությունը հանդիսանում է անվտանգության ոլորտի կառավարման բաղադրիչներից մեկը: Անվտանգության ոլորտի կառավարումը (SSG) համեմատաբար նոր եզրույթ է, որն իր լայն կիրառությունն ստացավ 20-րդ դարի վերջին թե՛ քաղաքական, թե՛ իրավական տեսություններում: Այն ընդլայնեց քաղաքացիառազմական հարաբերությունների նեղ շրջանակը՝ ընդգրկելով անվտանգության ոլորտն ամբողջությամբ: Մասնավորապես՝ ոստիկանություն, զինված ուժեր, հետախուզական ծառայություններ, սահմանային անվտանգություն, մասնավոր անվտանգության ընկերություններ:

Հարկ է նշել, որ սույն թեմայի վերաբերյալ հետազոտությունները շատ չեն: Այդուհանդերձ, պայմանավորված մի շարք երկրների ժողովրդավարացման գործընթացի հետ՝ ոչ միայն աճել է հետաքրքրասիրությունն այս թեմայի նկատմամբ, այլ նաև մեծացել է դրա շուրջ ուսումնասիրությունների ծավալը: Այսպես, արևմտյան իրավական հետազո-

ԻՐԱՎԱԳԻՏՈՒԹՅՈՒՆ

տությունների դաշտում առանձնակի ուշադրության են արժանի հետևյալ աշխատությունները, մասնավորապես՝

Ժնևի Զինված ուժերի ժողովրդավարական վերահսկողության կենտրոնի (DCAF) «Անվտանգության ոլորտի խորհրդարանական վերահսկողությունը, սկզբունքներ, մեխանիզմներ և պրակտիկա» (Parliamentary oversight of the security sector, Principles, mechanisms and practices) գեկույցը,

«Խորհրդարանի դերը ոստիկանության կառավարման գործընթացում, դասեր քաղված Ասիայից և Եվրոպայից» (The Role of Parliament in Police Governance Lessons Learned from Asia and Europe) գեկույցը,

Ռենատե Վեբերի «Ոստիկանության կազմակերպումն ու պատասխանատվությունը: Համեմատական ուսումնասիրություն» (Police in Transition: Essays on the Police Forces in Transition Countries, Police organization and accountability. A comparative study) աշխատությունը,

Կատարինա Ջոկիչի «Խորհրդարանական վերահսկողության դերը Սերբիայում ոստիկանության ամբողջականության կայացման գործում» (The role of parliamentary oversight in building police integrity in Serbia) գիտական հոդվածը,

Ոստիկանության հաշվետվողականությունը Հայաստանի Հանրապետությունում ԵԱՀԿ-ի գեկույցը (Police accountability in the Republic of Armenia) և մի շարք այլ հետազոտություններ:

ՀՀ-ում ոստիկանության նկատմամբ խորհրդարանական վերահսկողության ինստիտուտը կիրառելու վերաբերյալ նախադրյալները դրվել են 2020 թվականի Ոստիկանության բարեփոխումների ռազմավարության և դրանից բխող 2020-2022 թվականների գործողությունների ծրագրով: Սույն աշխատության արդիականությունն անմիջանակաճորեն բխում է հենց այդ ծրագրից և գտնում եմ, որ ստորև ներկայացվող կարծիքներն ու առաջարկությունները կնպաստեն այդ ծրագրի բարելավմանը ևս:

Այսպես, անդրադառնալով խորհրդարանական վերահսկողության հասկացությանը, նշենք, որ այն իրենից ենթադրում է ոստիկանության գործունեության թափանցիկության և վերջինիս նկատմամբ հասարակության վստահության բարձրացում: Ոստիկանության նկատմամբ խորհրդարանական վերահսկողության դերը խորհրդարանի նախանշած քաղաքականության իրականացման ստուգումն է ոստիկանության

գործունեության մեջ: Այս գործառույթը ներառում է օրենսդրի կողմից ոստիկանության պարտավորությունների կատարման մշտադիտարկում խորհրդարանական տարբեր գործիքների միջոցով: Այդպիսի գործիքներ են՝ մասնագիտացված հանձնաժողովներն ու ենթահանձնաժողովները, լսումները, հարց ու պատասխանի ինստիտուտը (ինտերպելյացիան), խորհրդարանական հարցաքննությունը, խորհրդարանական հետաքննությունը, ոստիկանության վերահսկողությամբ զբաղվող անկախ օմբուդսմենը, արտաքին աուդիտը, բյուջեի կառավարումը: Միջազգային խորհրդարանական միությունն օգտագործում է խորհրդարանական վերահսկողության հետևյալ սահմանումը. «Կառավարության և հանրային մարմինների վերանայում, հսկողություն և վերահսկողություն, ներառյալ քաղաքականության և օրենսդրության կիրառություն» [9, էջ 9]: Խորհրդարանական վերահսկողությունն առանձնահատուկ դեր ունի Եվրոպական միության մի շարք երկրներում՝ որպես բարձր ժողովրդավարության, իրավունքի գերակայության և պառլամենտարիզմի ցուցիչ: Անդրադառնալով Հայաստանի Հանրապետությունում խորհրդարանական վերահսկողության ինստիտուտին, ապա այն գործարկվեց 2015 թվականին կատարված սահմանադրական փոփոխությունների արդյունքում: Մասնավորապես՝ փոփոխությունների արդյունքում կատարվեց կառավարման ձևի անցում կիսանախագահականից խորհրդարանականի, ինչը ենթադրեց խորհրդարանական վերահսկողության ինստիտուտի ձևավորում: Արդյունքում ոստիկանությունը, որը մինչև սահմանադրական փոփոխությունները հանդիսանում էր կառավարությանն առընթեր մարմին, փոփոխություններից հետո վերաձևավորվեց վարչապետին ենթակա մարմին: Նշված փոփոխությունն ամրագրվեց ՀՀ վարչապետի 2018 թվականի հունիսի 11-ի թիվ 751-Լ որոշմամբ, որի համաձայն՝ Հայաստանի Հանրապետության ոստիկանությունը Հայաստանի Հանրապետության վարչապետին ենթակա մարմին է [3]: Փաստորեն, ՀՀ-ում ոստիկանությունն այսուհետ հաշվետու է միայն վարչապետին: Նման պայմաններում ոստիկանությունը կարծես դուրս մնաց խորհրդարանական վերահսկողության գործընթացից: Ընդ որում, ՀՀ-ում չի գործարկվում ոստիկանության նկատմամբ խորհրդարանական վերահսկողության առանձին ինստիտուտ, առկա չեն ոլորտը կարգավորող օրենքներ, ենթաօրենսդրական ակտեր, պատշաճ գործիքակազմ: Մինչդեռ, ուսումնասիրելով Եվրոպա-

ԻՐԱՎԱԳԻՏՈՒԹՅՈՒՆ

կան որոշ երկրների փորձը, կարելի է ենթադրել, որ ՀՀ օրենսդրական համակարգում նման իրավանորմի բացակայությունը կարող է հանգեցնել խորհրդարանական վերահսկողության ինստիտուտի իրավակիրառ և իրավակարգավորող համակարգերի անլիարժեքության: Հատկանշական է, որ անգամ զարգացած երկրներում բացակայում են տվյալ ոլորտը կարգավորող միատեսակ իրավական ակտեր և վերահսկողությունն ապահովող գործիքակազմ: Ընդ որում, Եվրոպական տարբեր երկրներ որդեգրել են հարցի կարգավորման տարբեր ձևաչափեր՝ ելնելով պետական կառավարման ձևից, ոստիկանության կարգավիճակից և այլ գործոններից: Այդ երկրների իրավական փորձը ցույց է տալիս, որ ոստիկանության նկատմամբ գործադիր մարմինների վերահսկողությունը կարգավորող իրավական ակտերը հստակորեն արձանագրում են մասնակիցների շրջանակը, վերահսկողության միջոցառումների անցկացման ժամկետները, հաջորդականությունն ու արդյունքները: Մինչդեռ՝ խորհրդարանական վերահսկողության համակարգն այդպիսի հստակություն չունի: Սահմանադրաիրավական համատեքստում ոստիկանության նկատմամբ խորհրդարանի ունեցած դերը վերլուծելու համար պետք է նախևառաջ սկսել երկրի սահմանադրական կառուցվածքի, ինստիտուտների միջև գոյություն ունեցող կառուցվածքային հարաբերությունների և նրանց տրված լիազորությունների ուսումնասիրությունից: Միջազգային փորձի ուսումնասիրությունը ցույց է տալիս, որ խորհրդարանական վերահսկողության իրականացման գործընթացում առանցքային է խորհրդարանական հանձնաժողովների դերը: Խորհրդարանական հանձնաժողովների լիազորությունները սահմանված են օրենսդրության, խորհրդարանի մշտական կանոնների և երբեմն նույնիսկ սահմանադրության մեջ:

Այսպես, ՀՀ-ում խորհրդարանական վերահսկողությունը կարգավորվում է Սահմանադրության 106-108-րդ հոդվածներով: ՀՀ Սահմանադրության նշված հոդվածների դրույթներով օրենսդիրն անդրադարձել է Ազգային ժողովի մշտական, ժամանակավոր և քննիչ հանձնաժողովներին ու սահմանել նրանց ստեղծման համար ներկայացվող պահանջները: Մասնավորապես՝ ըստ ՀՀ Սահմանադրության 106-րդ հոդվածի 1-ին մասի համաձայն՝ «Ազգային ժողովն օրենքների նախագծերի, իր իրավասության մեջ մտնող այլ հարցերի նախնական քննարկման և դրանց վերաբերյալ Ազգային ժողով եզրակացություններ

կայացնելու, ինչպես նաև խորհրդարանական վերահսկողություն իրականացնելու համար ստեղծում է մշտական հանձնաժողովներ: Ազգային ժողովում կարող է ստեղծվել ոչ ավելի, քան տասներկու մշտական հանձնաժողով: (...): Ըստ ՀՀ Սահմանադրության 107-րդ հոդվածի՝ «Առանձին օրենքների, Ազգային ժողովի որոշումների, հայտարարությունների և ուղերձների նախագծերի, ինչպես նաև պատգամավորական էթիկային առնչվող հարցերի քննարկման և դրանց վերաբերյալ Ազգային ժողով եզրակացություններ ներկայացնելու համար Ազգային ժողովի որոշմամբ կարող են ստեղծվել ժամանակավոր հանձնաժողովներ», իսկ 108-րդ հոդվածի 1-ին մասով սահմանվում է, որ «Պատգամավորների ընդհանուր թվի առնվազն մեկ քառորդի պահանջով, Ազգային ժողովի իրավասության մեջ մտնող և հանրային հետաքրքրություն ներկայացնող հարցերին վերաբերող փաստերը պարզելու և դրանք Ազգային ժողով ներկայացնելու նպատակով, իրավունքի ուժով ստեղծվում է Ազգային ժողովի քննիչ հանձնաժողով» [4]:

Խորհրդարանական լիազորություններն անվտանգության ոլորտի կառավարման գործընթացում Զինված ուժերի ժողովրդավարական վերահսկողության Ժնևի կենտրոնի զեկույցի համաձայն՝ խորհրդարանական հանձնաժողովն իրականացնում է տարբեր տեսակի վերահսկիչ գործառույթներ, սակայն դրանց բոլորի հիմքը խորհրդարանի՝ գործադիր իշխանությունից տեղեկատվություն ստանալու և, հետևաբար, փաստաթղթեր ու զեկույցներ պահանջելու կամ գործադիր մարմինների պաշտոնյաներին իրենց գործողությունները մեկնաբանելու և հիմնավորելու համար հանձնաժողովների կողմից կազմակերպած ժողովներին կանչելու լիազորությունն է: Վերոհիշյալ գործառույթներն իրենց տեսակով բաժանվում են երկու խմբի՝ ըստ իրենց տարբեր, բայց միմյանց լրացնող վերահսկողության ռազմավարությունների, այն է.

1. ակտիվ, որի պարագայում հանձնաժողովները ներգրավվում են ոտիկանության պարեկային գործունեության մեջ (վերահսկվող մարմնի հետ համատեղ), որն ունի կանոնավոր բնույթ և նախօրոք պլանավորված է. օրենսդրության կամ քաղաքականության վերջին զարգացումները քննարկելու նպատակով կազմակերպվող կանոնավոր ժողովներ, գործադիր մարմինների գործունեության վերաբերյալ կանոնավոր զեկույցներ, որոնք ներկայացվում են հանձնաժողովին, հանձնաժողովի այցելություններ գորքեր, ռազմական և քաղաքացիական

ԻՐԱՎԱԳԻՏՈՒԹՅՈՒՆ

հաստատություններ ու գրասենյակներ և այլն: Վերահսկողության այս տեսակը հիմնված է կանխարգելիչ մոտեցման վրա: Դրա ժամանակ հանձնաժողովը երբեմն կիսում է իր վերանայած փոփոխությունների պատասխանատվությունը:

2. Ռեակտիվ, որի դեպքում հանձնաժողովներն սկսում են գործել միայն «հրդեհի ահազանգ» ստանալուց հետո՝ կազմակերպելով լսումներ կամ հարցաքննություններ՝ խորհրդարանական բանավեճերի ժամանակ կամ լրատվամիջոցներում վեր հանված արարքները և ստացած բողոքները քննելու նպատակով: Հանձնաժողովները լիազորված են նախարարներին, ռազմական կամ քաղաքացիական ծառայողներին, գործադիր մարմինների նախագահներին կամ անկախ փորձագետներին կանչել ժողովի՝ հանձնաժողովի հարցերին պատասխանելու և նույնիսկ նրանցից երդման տակ վկայություն վերցնելու համար, ինչպես արվում է դատարանում: Հանձնաժողովները կարող են նաև պատասխանատու մարմիններին, օրինակ՝ ազգային աուդիտի գրասենյակին, կարգադրել ֆինանսական աուդիտ իրականացնելու բյուջեի կատարման նկատմամբ [1]:

Հարկ է նշել, որ թե՛ Եվրոպական միության երկրների և թե՛ ՀՀ ոստիկանության բյուջեի վերաբերյալ տեղեկատվություն ստանալն առավել բարդ գործընթաց է, քան մյուս պետական մարմինների դեպքում: Նշվածը պայմանավորված է նրանով, որ ոստիկանության բյուջեի վերաբերյալ կիրառվում է գաղտնիության պաշտպանության սկզբունքը, ինչն էլ սահմանափակում է դրա վերաբերյալ հիմնական տեղեկատվության ստացումը: Այդուհանդերձ, հարկ է տարբերել «գաղտնիության պաշտպանություն» և «հասարակական վերահսկողության բացակայություն» հասկացությունները: Եվրոպական շատ երկրներ այդ հակասությունը լուծելու համար ընդունելում են օրենքներ, որոնցով հստակեցվում են մասնագիտացված կոմիտեներին գաղտնի տեղեկատվություն տրամադրելու գործընթացները: Միաժամանակ Եվրոպական միության երկրներում գործում է խորհրդարանականներին գաղտնի տեղեկատվություն տրամադրելու երկու հիմնական եղանակ: Այսպես, այնպիսի երկրներում, ինչպիսիք են՝ Գերմանիայի Դաշնությունը, Ֆրանսիայի, Լեհաստանի, Չեխիայի, Էստոնիայի, Բուլղարիայի և Ռումինիայի հանրապետությունները, խորհրդարանականներն օժտված են ունակ ունենալ ստուգման գաղտնի տեղեկատվություն ստանալու լիազո-

րությանը: Եվրոպական միության մի խումբ երկրներում՝ Նորվեգիայի, Սերբիայի, Մակեդոնիայի, Լատվիայի հանրապետություններում, խորհրդարաններում հանձնաժողովի անդամները կարող են գաղտնի տեղեկատվություն ձեռք բերել միայն համապատասխան թույլտվություն ստանալուց հետո, որը տրվում է կառավարական մարմնի կողմից՝ մի քանի ընդհանուր ստուգումներ անցնելուց հետո:

Ուսումնասիրելով Գերմանիայի Դաշնության փորձը՝ հարկ է նշել, որ գերմանական խորհրդարանները ոստիկանության գործունեության արդյունավետությունն ուսումնասիրելու հստակ խնդիր չունեն: Այդուհանդերձ՝ այդ իրավասությունը նրանց վերապահված է օրենսդրությանը: Ավանդաբար, այն իրականացվում է խորհրդարանական հանձնաժողովների միջոցով, որոնք լուսաբանում են ոստիկանության գործունեությունը, ինչպես նաև կատարում ներքին գործերի ենթակայության ներքո իրականացվող այլ գործառույթներ: Խորհրդարանական այդ հանձնաժողովներն ունեն առանձին բյուջե, որը հնարավորություն է տալիս նրանց աշխատանքի մեջ ներառել արտաքին փորձաքննություն իրականացնող համալսարանականներին՝ ստուգելու ոստիկանության առկա վիճակը, վեր հանելու գոյություն ունեցող խնդիրները: Հատկանշական է, որ Գերմանիայի Դաշնությունում ոստիկանության գործունեության կազմակերպումը, գլխավոր պաշտոնների նշանակումները, ինչպես նաև ոստիկանական գործունեության այլ առաջնահերթ տեսակներ են հանդիսանում կառավարության գործառույթները: Այդուհանդերձ՝ խորհրդարանն իրավունք ունի տեղեկացված լինել կառավարության որոշումների մասին և քննարկել դրանք: Նշվածն իրականացվում է ներքին գործերը քննող խորհրդարանական հանձնաժողովների միջոցով: Խորհրդարանը նաև կարող է հատուկ հետաքննություն իրականացնել ոստիկանության նկատմամբ, եթե գտնում է, որ ոստիկանության գործունեության մեջ առկա են իրավական սխալներ: Գերմանիայի Դաշնության Սահմանադրության 43-րդ հոդվածը սահմանում է, որ դաշնային խորհրդարանն իրավունք ունի խորհրդարան կանչել դաշնային կառավարության անդամներին [7]: Գործնականում խորհրդարանական հանձնաժողովները կառավարությանը պարբերաբար դիմում են խորհրդարան հրավիրելու ոստիկանության բարձրաստիճան պաշտոնյաների՝ խորհրդարանի անդամների հարցերին պատասխանելու նպատակով: Որպես կանոն այդ հրավերները կատարվում են խո-

ԻՐԱՎԱԳԻՏՈՒԹՅՈՒՆ

շոր քաղաքական ցույցերից հետո կամ ոստիկանության աշխատանքներում տեղ գտած սխալներից հետո: Նման դեպքերում, թեև կառավարությունը հիմնականում դրական պատասխան է տալիս խորհրդարանի առաջարկությանը, այդուհանդերձ՝ նույնիսկ հակառակ պարագայում խորհրդարանի անդամներն օրենսդրորեն իրավասու են պարտադրել ոստիկանության ծառայողներին արձագանքելու իրենց առաջարկած հարցապնդումներին:

Գերմանիայի Դաշնությունում խորհրդարանական հարցապնդման ինստիտուտի օրինակով համեմատական անցկացնելով ՀՀ-ում խորհրդարանական հարցապնդման ինստիտուտին՝ հարկ է նշել, որ 2015 թվականի փոփոխություններով ՀՀ Սահմանադրությունը և դրա հիման վրա ընդունված «Ազգային ժողովի կանոնակարգ» ՀՀ սահմանադրական օրենքը նորովի են կարգավորել այս ինստիտուտը: Մասնավորապես, էական տարբերություններ են նախատեսվել թե՛ դիմելու իրավասություն ունեցող սուբյեկտների շրջանակի, թե՛ քննարկման ընթացակարգի և ժամկետների, և թե՛ իրավական հետևանքների առումով: Վերը նշված նոր իրավակարգավորումներով, ի տարբերություն նախկին օրենսդրության, նախատեսվում են կառավարության կողմից պատասխան ներկայացնելու այլ ժամկետներ: Եթե նախկինում այն կազմում էր 20 օր, ապա նախատեսվող ընթացակարգի համաձայն՝ կառավարության անդամները հարցապնդմանը պատասխանում են այն ստանալուց ոչ ուշ, քան 30 օրվա ընթացքում: Հարցապնդումների պատասխանները ներկայացվում են ԱԺ նիստում և տեղադրվում ԱԺ պաշտոնական ինտերնետային կայքում [10, էջ 98]: Ոստիկանությունը, սակայն չհանդիսանալով կառավարությանը ենթակա մարմին, դուրս է մնում վերոնշյալ ինստիտուտի կարգավորման շրջանակներից:

Կրկին անդրադառնալով Գերմանիայում ոստիկանության նկատմամբ վերահսկողության իստիտուտին, անհրաժեշտ է նշել, որ Գերմանիան ունի նաև կայացած աուդիտորական ինստիտուտ, որն աուդիտներ է իրականացնում ոչ միայն բյուջետային ծախսերի օրինական համապատասխանությունը, այլև պետական կառավարման մարմինների արդյունավետությունը ստուգելու համար: Աուդիտորական ինստիտուտները սահմանադրորեն անկախ են: Չնայած նշված կարգավորումներին՝ համարվում է, որ Գերմանիան ունի ոստիկանության անկախ վերահսկողության թույլ ավանդույթ՝ ի տարբերություն եվրոպա-

ԻՐԱՎԱԳԻՏՈՒԹՅՈՒՆ

կան այլ երկրների, որոնք վերահսկողություններ են իրականացնում ոստիկանական հատուկ օմբուդսմենների և քաղաքացիների ներգրավվածությամբ վերահսկիչ հանձնաժողովների միջոցով: Այդուհանդերձ՝ տեղին է նշել, որ վերջին տարիներին Գերմանիայի Դաշնության երեք նահանգներում արդեն գործարկվում են ոստիկանության հատուկ վերահսկողությամբ զբաղվող անկախ օմբուդսմենների կառույցներ: Մասնավորապես՝ Ռայնլանդ-Պալատինատում՝ 2014 թվականից, Շլեսվիգ-Հոլշտեյնում և Բադեն-Վյուրթեմբերգում՝ 2016 թվականից [8]:

Անդրադառնալով եվրոպական մեկ այլ երկրում՝ Բելգիայի Թագավորությունում, ոստիկանության նկատմամբ խորհրդարանական վերահսկողությանը՝ հարկ է նշել, հետևյալը.

Բելգիայի Դաշնային Խորհրդարանն ունի երկպալատային համակարգ: Այն բաղկացած է Ներկայացուցիչների պալատից և Սենատից: Սկսած 2001 թվականից Բելգիայում գործում է համակարգված ոստիկանական ծառայությունը, որն ունի կառուցվածքային երկու մակարդակ: Այն է՝ 195 տեղային ոստիկանության ծառայություններ, և 1 դաշնային ոստիկանության ծառայություն: Տեղային ոստիկանության համար պատասխանատու են քաղաքապետը և դատախազը, իսկ դաշնային ոստիկանության համար՝ ներքին գործերի և արդարադատության նախարարությունները: Ոստիկանության գործողությունների վերաբերյալ Դաշնային խորհրդարանի յուրաքանչյուր անդամ ունի հարցեր ներկայացնելու իրավունք, ընդ որում՝ թե՛ տեղային, թե՛ դաշնային ոստիկանությանը: Այս հարցերին պատասխանելու համար ներքին գործերի և (կամ) արդարադատության նախարարները խորհրդակցում են տեխնիկական-վարչական քարտուղարության հետ: Այս քարտուղարությունները բաղկացած են և՛ դաշնային, և՛ տեղային ոստիկանության աշխատակիցներից, որոնք իրենց հերթին ապահովում են կապի մեխանիզմը ոստիկանության և ներքին գործերի, արդարադատության կաբինետների միջև: Բելգիայի Խորհրդարանի Ներկայացուցիչների պալատի շրջանակներում գործում են 2 հանձնաժողովներ (կոմիտե), որոնք զբաղվում են ոստիկանության հարցերով: Դրանք են՝ ներքին գործերի մշտական հանձնաժողովը և հատուկ հանձնաժողովը, որը հատկապես զբաղվում է ոստիկանության վերահսկողությամբ: Բացի այդ, Դաշնային խորհրդարանը իրավասու է ստեղծել հետաքննող հանձնաժողովներ, որոնք կարող են զբաղվել ոստիկանության գործունեությանն

ԻՐԱՎԱԳԻՏՈՒԹՅՈՒՆ

առնչվող հատուկ հարցերով: Ինչ վերաբերում է ներքին գործերի մշտական հանձնաժողովին, ապա այն չի սահմանափակվում միայն ոստիկանության հարցերով, այլև զբաղվում է ներքին գործերին առնչվող բոլոր տեսակ հարցերով (ինչպես օրինակ՝ քաղաքացիական պաշտպանության հարցերով): Նշվածը ենթադրում է, որ բոլոր առաջարկները, որոնք առաջ են քաշվում Խորհրդարանի անդամի կողմից, և օրինագծերը, որոնք առաջ են քաշվում կառավարության կողմից, ներկայացվում, քննարկվում, անհրաժեշտության դեպքում՝ փոփոխվում ու քվեարկվում են հանձնաժողովի անդամների կողմից: Քննարկումների զեկույցը և հանձնաժողովի կողմից ընդունված տեքստը ներկայացվում են լիազույմար նիստին: Ինչպես մյուս հանձնաժողովները՝ Ներքին գործերի մշտական հանձնաժողովը ևս իրավասություն ունի վերահսկողություն իրականացնելու նախարարների նկատմամբ (Բելգիայի Սահմանադրության 11-րդ հոդված), քանի որ նրանք պատասխանատու են համապատասխան վարչությունների համար [6]: Վերահսկողությունը կարող է իրականացվել լուսններ և հարցումներ (գրավոր, բանավոր) կատարելու միջոցով: Հանձնաժողովը կարող է իրավիրել ոստիկանության անդամներին՝ պարզաբանելու և մեկնաբանելու առաջադրված հարցերը: Հարկ է նշել, որ հանձնաժողովը բաղկացած է 17 անդամներից: Ընդ որում ամենամեծ քաղաքական կուսակցությունն ունենում է ամենամեծ ներկայացուցչությունն այս մշտական հանձնաժողովում:

Բելգիայի Խորհրդարանի վերահսկողական գործառույթը ենթադրում է վերահսկողություն նաև ոստիկանության քաղաքականության և բյուջեյի նկատմամբ: Հատկանշական է, որ օրենսդիր պալատին զեկույցվում է միայն Ազգային անվտանգության ծրագրի բովանդակությունը, ուստի Խորհրդարանի անդամներն, այնուամենայնիվ, չեն կարող հաստատել կամ մերժել ոստիկանության քաղաքականության ռազմավարական պլանը: Խորհրդարանը չի կարող ամբողջ ծավալով իրացնել վերահսկելու իր իրավունքն այնպիսի կարևոր փաստաթղթի նկատմամբ ինչպիսին է օրինակ՝ ոստիկանության անվտանգության չորս տարվա ռազմավարությունը ներկայացնող ծրագիրը: Այն սահմանափակվում է միայն ծրագրի ընդհանուր քննարկմամբ և չի տալիս հստակ գնահատականներ կամ ձևակերպում այլ առաջարկություններ:

Հատկանշական է, որ որոշ եվրոպական երկրների Խորհրդարաններում հանձնաժողովներից զատ գործարկվում է ենթահանձնաժողով-

ԻՐԱՎԱԳԻՏՈՒԹՅՈՒՆ

ների ինստիտուտը, որի նպատակն է լիազորությունների մեծ շրջանակ ունեցող հանձնաժողովների աշխատանքների նեղ մասնագիտական բաժանումը: Հանձնաժողովի բաժանումը ենթահանձնաժողովների կատարվում է ըստ գործառնական մոտեցման՝ կոնկրետ օրինագծի, քննության կամ լսման համար, կամ ըստ ինստիտուցիանալ մոտեցման՝ կոնկրետ ինստիտուտը կամ մարմինը վերահսկելու համար: Ենթահանձնաժողովներ կարող են ստեղծվել նաև առանձին խնդիրների վրա աշխատող մի քանի հիմնական հանձնաժողովների աշխատանքը համակարգելու համար:

Բելգիայի ոստիկանության նկատմամբ խորհրդարանի, անկախ վերահսկողական մարմինների և քաղաքացիական վերահսկողության միջև եղած հարաբերությունները նկարագրելու համար անհրաժեշտ է ուշադրության արժանացնել նաև դաշնային օմբուդսմենի ինստիտուտը, Ոստիկանության նկատմամբ վերահսկողության մշտական հանձնաժողովը (**The Standing Police Monitoring Committee; ((Committee P))**), դաշնային և տեղային ոստիկանության նկատմամբ դատախազական վերահսկողությունը, ներքին վերահսկողության ծառայությունը և քննիչ հանձնաժողովները [6]:

Համեմատության կարգով հարկ է նշել, որ ՀՀ-ում վերը նշված վերահսկողական ինստիտուտներից գործում են ոստիկանության նկատմամբ դատախազական վերահսկողություն և ներքին վերահսկողության ծառայությունը ի դեմս՝ ՀՀ ոստիկանության ներքին անվտանգության վարչության:

Այսպիսով, ուսումնասիրելով միջազգային փորձը՝ կարելի է հանգել այն եզրակացության, որ ոստիկանության նկատմամբ վերահսկողության գործընթացում խորհրդարանը կատարում է կառավարման երեք հիմնական գործառույթներ.

1. օրենսդրական (օրինաստեղծ, օրինակիրառ), որն իր մեջ ներառում է՝ ոստիկանությանն առնչվող իրավական բազայի վերլուծություն, ոստիկանությանն առնչվող օրենքների ընդունում և փոփոխում, արտակարգ դրության, զանգվածային անկարգությունների ժամանակ հատուկ միջոցների կիրառման թույլտվություն, ոստիկանության իրավունքների ու պարտականությունների սահմանում և այլն:

2. վերահսկողական, որն իր մեջ ներառում է անտանգության ոլորտի վերահսկողական գործունեության կանոնավոր կատարում՝ ներառ-

ԻՐԱՎԱԳԻՏՈՒԹՅՈՒՆ

յալ լսումներ, տեսչական ստուգումներ, այցելություններ, ինպես նաև՝ հատուկ վերահսկողական գործառույթների կատարում՝ ներառյալ խորհրդարանական հարցումները:

3. Բյուջեի կառավարման, որը ենթադրում է ոստիկանության բյուջեի կատարման առաջարկությունների վերանայում, ոստիկանության կողմից կատարված ծախսերի մանրամասն և բազմակողմանի ուսումնասիրում, ծախսատար ծրագրերի և գնումների ստուգում:

Միաժամանակ, հարկ է նշել, որ ոստիկանության նկատմամբ խորհրդարանական վերահսկողության ձևերի մեծ մասը հրամայական չեն (չեն կրում իմպերատիվ բնույթ), այլ միայն որոշակի գործողություններ կատարելու առաջարկություններ են: Այդուհանդերձ՝ խորհրդարանական վերահսկողությունը կարևոր դեր է խաղում ոստիկանության գործունեության արդյունավետության բարձրացման, թափանցիկության ապահովման, մարդու իրավունքների պաշտպանության հարցերում:

Ամփոփելով վերոգրյալը՝ գտնում եմ, որ ՀՀ-ում ոստիկանության գործունեության արդյունավետությունը բարձրացնելու համար անհրաժեշտ է.

1. ներդնել ոստիկանության նկատմամբ խորհրդարանական վերահսկողության ինստիտուտ,
2. կատարել ոստիկանության մարմնի կարգավիճակային փոփոխություն՝ ոստիկանությունը վարչապետին ենթակա մարմնից վերաձևավորել ներքին գործերի նախարարության՝ հիմք ընդունելով ԵՄ երկրների դրական փորձը,
3. կիրառել խորհրդարանական վերահսկողության նոր գործիքակազմեր՝ ի լրումն ներպետական օրենսդրության,
4. ըստ անհրաժեշտության կիրառել ոստիկանության գործերով օմբուդսմենի ինստիտուտը,
5. ներդնել արտաքին աուդիտի ինստիտուտը՝ հիմք ընդունելով Գերմանիայի Դաշնության դրական փորձը,
6. ԵՄ երկրների դրական փորձը ՀՀ ոստիկանության նկատմամբ կիրառելու և ադապտացնելու համար ձեռնարկել այլ՝ անհրաժեշտ և արդյունավետ միջոցների համակարգ:

ԻՐԱՎԱԳԻՏՈՒԹՅՈՒՆ

Օգտագործված գրականության ցանկ

1. Խորհրդարանական լիազորություններն անվտանգության ոլորտի կառավարման գործընթացում, Թեոդորա Ֆույոր, Ժնև, 2011
2. ՀՀ ոստիկանության բարեփոխումների ռազմավարությունը և դրանից բխող 2020-2022 թվականների գործողությունների ծրագրերը հաստատելու մասին ՀՀ կառավարության նախագիծ
3. ՀՀ վարչապետի 2018 թվականի հունիսի 11-ի թիվ 751-L որոշում
4. ՀՀ Սահմանադրություն, (ընդունվել է 06.12.2015, ուժի մեջ է մտել, 22.12.2015)
5. Ոստիկանության մասին ՀՀ օրենք, (ընդունվել է 16.04.2001, ստորագրվել է 16.05.2001, ուժի մեջ է մտել 10.06.2001)
6. The Belgian Constitution, Belgian House of Representatives, July 2018
7. Basic Law for the Federal Republic of Germany 23 May 1949, Last amended on 28 March 2019
8. The Role of Parliament in Police Governance Lessons Learned from Asia and Europe, Mario J Aguja and Hans Born (EDS.), January 2017, p.234
9. Tools for parliamentary oversight, A comparative study of 88 national parliaments, written and edited by Hironory Yamamoto, Inter-Parliamentary Union 2007, Switzerland, p.75
http://archive.ipu.org/PDF/publications/oversight08-e.pdf?fbclid=IwAR2Vg1YDa7lq1D7BE9_KnJSXafF07Fu2zBJrpQ4s-cqpR8Bom5nZ0zLO6og
10. Սաֆարյան Ա. Գ., Հարցապնդումը որպես խորհրդարանական վերահսկողության ձև Հայաստանի Հանրապետության ոստիկանության կրթահամալիրի ակադեմիայի իրավաբանական ֆակուլտետի պետության և իրավունքի տեսության և սահմանադրական իրավունքի ամբիոն, (Регион и мир, 2017, № 2)

ПАРЛАМЕНТСКИЙ КОНТРОЛЬ ЗА ДЕЯТЕЛЬНОСТЬЮ ПОЛИЦИИ

Мери Минасян

ЕУ, кафедра Правоведения, соискатель

В статье обсуждается проблема роли контроля со стороны законодательной власти по отношению к полицейской деятельности, обеспечения прозрачности полиции, внешние и внутренние подотчетные механизмы структуры, а также проблемы нормативно-правового и фактического контроля. Делается ссылка на организационно-правовые основы парламентского контроля во многих европейских странах и РА, описывается (представляется) правовой анализ международного опыта.

Ключевые слова: Полицейская деятельность, парламентский надзор, внешний аудит, управление бюджетом, независимый омбудсмен, комиссии, подкомиссии.

PARLIAMENTARY OVERSIGHT OF THE POLICE ACTIVITY

Meri Minasyan

EU, Chair of Jurisprudence, Researcher

The article discusses the role of the legislature in overseeing the activities of the police, ensuring the transparency of the police, internal and external reporting mechanisms of the structure, as well as the issues of normative legal and actual control. Reference is made to the organizational and legal bases of parliamentary control in a number of European Union countries and in the Republic of Armenia, a legal analysis of international experience is presented.

Keywords: Police activities, parliamentary oversight, external audit, budget management, independent ombudsman, commissions, subcommissions.

Ընդունվել է փաշտոնաթղթի 13.04.2020թ.

Գրախոսվել է՝ 15.05.2020թ.

ԿԱՌԱՎԱՐՈՒՄ

ԱՌՑԱՆՑ ՌԻՍՈՒՑՄԱՆ ԿԱՌԱՎԱՐՄԱՆ ՀԻՄՆԱԽՆԴԻՐՆԵՐԸ

Նարինե Կիրակոսյան

ԵՀ, Կառավարման ամբիոն, րնր.թ., դրցենր
kirakosyannarine@yahoo.com, +374 93 260705

Կարինե Սարգսյան

karinesarg@yahoo.com, +374 44 110191

ԵՀ, Կառավարման ամբիոն, րնր.թ.

Նոնա Խաչատրյան

ԵՊՀ, րնր.թ., դրցենր
nonnakhachatryan@gmail.com, +374 55 097170

Առցանց ուսուցման ծրագրերում իրականացված սոցիալական հարցումները վկայում են, որ ուսանողները ավանդական ուսումնական ծրագրերի համեմատ, առավել հաճախ են ընդհատում հեռավար ուսումնառությունը, համարելով այն դժվար, ակադեմիական առավել դժվարություններով ուղեկցվող, և անգամ՝ ձանձրալի [8]: Հետևաբար, ներկայումս խնդիր է առաջանում առցանց ուսուցումը կառավարելիս սրտեղծել այնպիսի ակադեմիական միջավայր, որը հնարավորինս կապահովի համալսարանական կրթության ավանդույթները, ուսուցման ինտերակտիվությունը, ուսումնառության ինքնակազմակերպման բարձր աստիճանը, և որ ոչ պակաս կարևոր է՝ ի վերջո կձևավորի ուսանողակենտրոն ուսուցում:

Հիմնաբառեր. առցանց ուսուցում, կրթության կառավարում, հեռավար ուսումնառության կազմակերպում, ուսանողակենտրոն ուսուցում:

Աշխարհավարակ COVID-19-ով պայմանավորված զանգվածային հեռաուսուցման անցումը վերհանեց խնդիրներ համալսարանական կրթության ոչ միայն կազմակերպչական, այլև կառավարման հմտությունների հետ կապված: Ավանդական կրթությունից տոտալ և նամանավանդ՝ անպատրաստի անցումը առցանց ուսուցման, շոկային իրավիճակ ձևավորեց ակադեմիական միջավայրում: Նման իրավիճակում, կրթության կառավարման առջև ծագեցին նոր մարտահրավերներ: Մասնավորապես, պահանջվեցին ակադեմիական միջավայրը կառա-

ԿԱՌԱՎԱՐՈՒՄ

վարելիս ակտիվացնել այնպիսի գործառույթներ, ինչպիսիք են մուլտի-մեդիա գործիքներով շահադրդումը, ակադեմիական ինքնակազմակերպման խթանումը, ուսանողի սոցիալական ինքնամեկուսացման կանխարգելումը, կրթության շահառուների միջև հետադարձ կապի ակտիվացումը:

Առցանց ուսուցումը հաստատականորեն արմատավորվեց համալսարանական միջազգային կրթական միջավայրում՝ մրցակցային դիրքեր գրավելով ավանդական դասավանդման մեթոդների նկատմամբ: Եվ պատճառը միայն այն չէ, որ ուսուցման այս ձևն ավանդականի համեմատ առավել քիչ ծախսատար է, սովորողների զանգվածային ընդգրկում ունի, կիրառում է ժամանակակից տեղեկատվական և հաղորդակցման համակարգեր և ունի կազմակերպման հարմարավետություն: Այսօր արդեն կրթական ծառայությունների շահառուները, լինեն դրանք ուսանողներ, դասախոսներ, թե գործատուներ, ձգտում են կրթության ոլորտում տեսնել առավել դինամիկ զարգացումներ: Մի կողմից, գիտելիքը ներկայումս արագ է «հնանում», մյուս կողմից, այն ուսանողի համար առավել բազմաոլորտ ու բազմաշերտ է դառնում, քանի որ ընդլայնվում է շրջանավարտների հմտությունների և կարողությունների շրջանակը: [1]

Եվ ստացվում է այնպես, որ միայն լսարանային դասախոսություններով ու պարապմունքներով հնարավոր չէ պատրաստել աշխատաշուկայում մրցունակ շրջանավարտներ: Կրթությունը պահանջում է բազմակողմանի տեղեկացվածության ապահովում, խմբային լայնամասշտաբ քննարկումներ, ակադեմիական զանգվածային բանավեճեր, փորձառության փոխանակումներ, և այդ գործընթացներում առցանց գործիքների կիրառում:

Առցանց ուսուցումը կրթության ոլորտի շահառուների համար դառնում է գրավիչ նաև ժամանակի կառավարման առումով: Կոնտակտային շփումների պահանջի բացակայությունը հնարավորություն է ստեղծում դասավանդման մասնակիցներին երկուստեք ճկունություն և անհատական մոտեցում ցուցաբերելու դասաժամերի կազմակերպման հարցում: Իսկ դա ներկայումս չափազանց կարևորություն է ստանում, քանի որ սովորողների զգալի մասը՝ հատկապես մագիստրատուրայում և ասպիրանտուրայում, աշխատում է ուսումնառությանը զուգահեռ և կարողանում է առցանց սովորելու ընթացքում կարգավորելու իր աշ-

ԿԱՌԱՎԱՐՈՒՄ

խատորը: Ուսումնասիրությունները ցույց են տալիս, որ միջազգային պրակտիկայում առցանց ուսուցման համակարգում առավել մեծ ընդգրկվածություն ունեն հատկապես այն սովորողները, որոնք արդեն իսկ ունեն համալսարանական դիպլոմներ, սակայն մասնակցելով վերապատրաստման դասընթացների, աշխատանքային նոր կարողություններ են ձեռք բերում կրթական աստիճան չտրամադրող հատուկ կուրսերում (տե՛ս գծապատկեր 1.): Սակայն, դրան զուգահեռ, աստիճանաբար մեծանում է մագիստրատուրայում և ասպիրանտուրայում առցանց ուսուցմամբ կրթական ծրագրերի տեսակարար կշիռը:

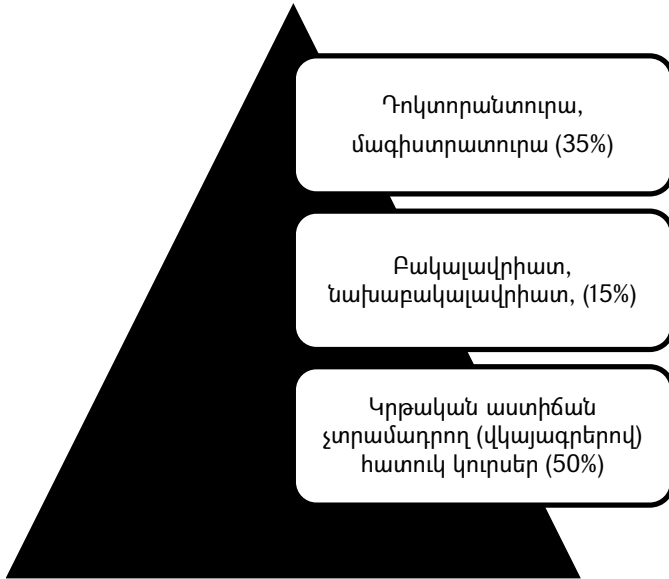

Գծապատկեր 1. Առցանց կրթական ծրագրերով սովորող ուսանողների բաշխվածությունը ըստ կրթական աստիճանների

Վերջին տարիներին, բարձրագույն կրթության համակարգում ուսանողների շուրջ 29.7%-ը մասնակցել է հեռավար կրթության առնվազն մեկ դասընթացի[2, p.4]:

Մինչև աշխարհավարակը, Հայաստանի Հանրապետությունում հեռավար ուսուցումը թերևս փոքր-ինչ արմատավորվել էր դպրոցական ծրագրերում, երբ դասավանդում է իրականացվում մարզերի հեռավոր և սահմանամերձ գյուղերում, իսկ համալսարանական միջավայրում

այն նոր է սկսել իր առաջին քայլերը, և արդյունքում, սովորողների շուրջ 2%-ն է առնվազն մեկ հեռավար դասընթաց վերցրել, այն էլ այն դեպքում. երբ մի քանի տարի է, ինչ ՀՀ-ում հեռավար ուսուցման ոլորտը կարգավորող մի շարք փաստաթղթեր են մշակվել: [3]

COVID-19 աշխարհավարակը եկավ ապացուցելու, որ հեռավար կրթությանը պետք է առավել լուրջ ուշադրություն դարձնել, նամանավանդ, երբ համալսարանների դռները ժամանակավորապես փակվեցին ուսանողների առջև: Ակնհայտ դարձան հեռաուսուցման տեխնիկական ոչ բավարար հագեցվածությունը, էլեկտրոնային շտեմարանների պակասը, ոլորտին առնչվող դասավանդման փորձառության պակասը, անվստահությունը կրթական այս տեխնոլոգիայի նկատմամբ: Սակայն, առցանց ուսուցման հիմնախնդիրները առաջին հերթին առնչվեցին դասավանդման մեթոդաբանության կառուցման և ուսուցման կազմակերպման շրջանակի հետ:

Հարկ է նշել, որ առցանց ուսուցումը թերևս հաճախ շփոթում են հեռավար ուսուցման հետ: Հեռավար ուսումնառություն հնարավոր է կազմակերպել էլեկտրոնային փոստով՝ ուսանողներին ուղարկելով համապատասխան էլեկտրոնային նյութեր և նրանցից ստանալով հարցումների, թեստային ստուգումների պատասխաններ: Հեռավար կրթություն կարելի է կազմակերպել տեսաուղերձներով և տեսաձայնագրված դասախոսություններով, երբ ուսանողը տարբեր հարթակների տեսակոնֆերանս գործիքի օգնությամբ ունկնդրում է դասախոսի կողմից մատուցվող նյութը:

Սակայն, առցանց ուսուցումը ընդգրկելով վերը թվարկած ուսումնառության եղանակները, առավել ընդգրկուն է, և ձգտում է ավանդական կրթական տեխնոլոգիաները վերափոխելով՝ դրանք փոխադրել վիրտուալ աշխարհ: Ընդ որում, այդ փոխադրումը պետք է կատարել այնպես, որ ուսանողը չզգա ավանդական կրթական ծառայությունների մատուցման կորուստները, և ավելին՝ օգտվի էլեկտրոնային կրթության առավելություններից (տե՛ս գծապատկեր 2.):

Այսպես, ի տարբերություն ավանդական ուսուցման, առցանց ուսուցման պարագայում բացակայում է սովորողի և դասախոսի միջև անմիջական հաղորդակցումը, ուսանողական խմբերում առկա ակադեմիական մրցակցությունը, բավական բարդ է ունկնդիրներին շահադրդելու խնդիրը, պահանջվում են մի շարք անհատական և հոգե-

ԿԱՌԱՎԱՐՈՒՄ

բանական պայմաններ, նաև խիստ ինքնակարգապահություն, իսկ դա ուղղակիորեն կախված է սովորողի ինքնուրույնությունից և ինքնագիտակցությունից, հատկապես, երբ կազմակերպվում է ուսանողակենտրոն ուսուցում [4. էջ 56]:

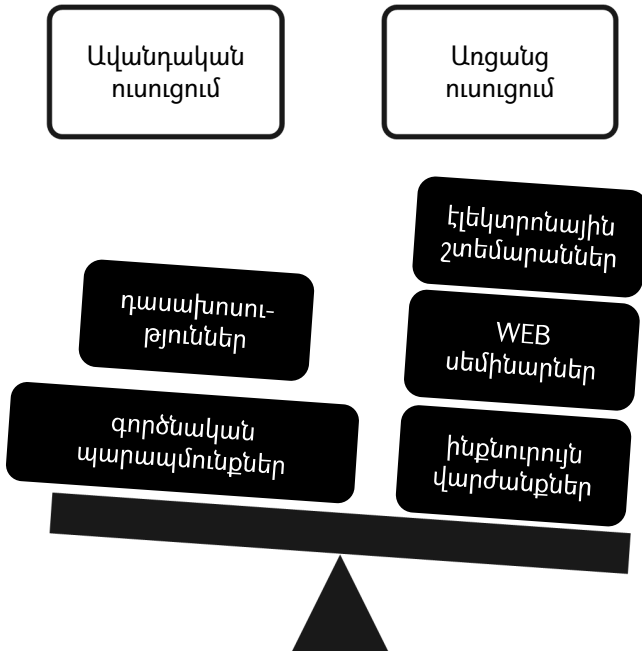

Գծապատկեր 2. Առցանց կրթական ծրագրերի ուսանողակենտրոն հակվածությունը

Սակայն կարծում ենք, որ առցանց ուսուցման պարագայում ուսանողների ակադեմիական գործունեության ակտիվության մոտիվացիան պետք է լինի ավելին, քան ավանդական կրթություն կազմակերպելիս (տե՛ս գծապատկեր 2.), այլապես առցանց ուսուցումը կկորցնի իր գրավչությունը, ունկնդիրների համար կդառնա ձանձրալի, եթե համալսարանական միջավայրի բացակայությունը չլրացվի հեռաուսուցման հետաքրքրաշարժ և ժամանակակից կրթական տեխնոլոգիաներով:

Փորձը ցույց է տալիս, որ հեռավար ուսուցման դեպքում սովորողների՝ հեռացնելու դեպքերն ավելի շատ են, քան ավանդական կուրսե-

ԿԱՌԱՎԱՐՈՒՄ

րում: Օրինակ՝ ԱՄՆ-ի տարբեր քոլեջներում հեռավար ուսուցմամբ սովորողների շրջանում հեռացվածների թիվը 20-50% է, իսկ ավարտածների թիվը 10-20%-ով ավելի փոքր է, քան ավանդական կուրսերում: Բացի այդ, առցանց ուսումնառության ժամանակ բացասական գործոն է նաև սոցիալական մեկուսացումը. հաղորդակցման տեխնոլոգիաները հանգեցնում են սովորողների մեկուսացման, նվազում է հսկողությունը դասախոսի կողմից:

Որպեսզի հեռավար ուսուցման մեթոդներն արդյունավետ լինեն, մասնագիտական գրականությունում առաջարկվում է.

- Առավել մեծ ուշադրություն դարձնել սովորողին, դասավանդումը դարձնելով ուսանողակենտրոն, մանրակրկիտ պլանավորել և կազմակերպել սովորողի գործունեությունը,
- Սահմանել ուսուցման նպատակներն ու խնդիրները, տրամադրել անհրաժեշտ ուսումնական նյութեր,
- Ապահովել առավելագույն ինտերակտիվություն սովորողների և դասախոսների միջև,
- Հնարավորություն ընձեռել խմբակային ուսուցման համար,
- սովորողների շրջանում իրականացնել հետադարձ կապ և ստեղծել ակադեմիական շահադրժման մթնոլորտ: [5, էջ 45]

Այս առումով, առցանց ուսուցման մեթոդաբանության շրջանակում պետք է կիրառվեն մի շարք կարևորագույն ակադեմիական գործիքներ, ինչպիսիք են էլեկտրոնային ուղղորդող դասախոսությունները, էլեկտրոնային վարժանքները, հեռավար սեմինարները (WEB սեմինարներ), հեռարձակվող դասախոսությունները, խմբային առցանց քննարկումները (տե՛ս գծապատկեր 3.): Թվարկած գործիքները հնարավորություն կստեղծեն ապահովելու ուսանողների ակադեմիական ակտիվությունը առցանց ուսուցման համակարգում և ուսումնառությունը դարձնելու գրավիչ: Բնականաբար, ուսումնառության կարգապահության և ակադեմիական ինքնակազմակերպման աստիճանի բարձրացման նպատակով անհրաժեշտ է սահմանել էլեկտրոնային համալսարանում ուսանողի «ներկայության նորմեր», կամ համացանցում ուսումնառության ակտիվության պահանջներ:

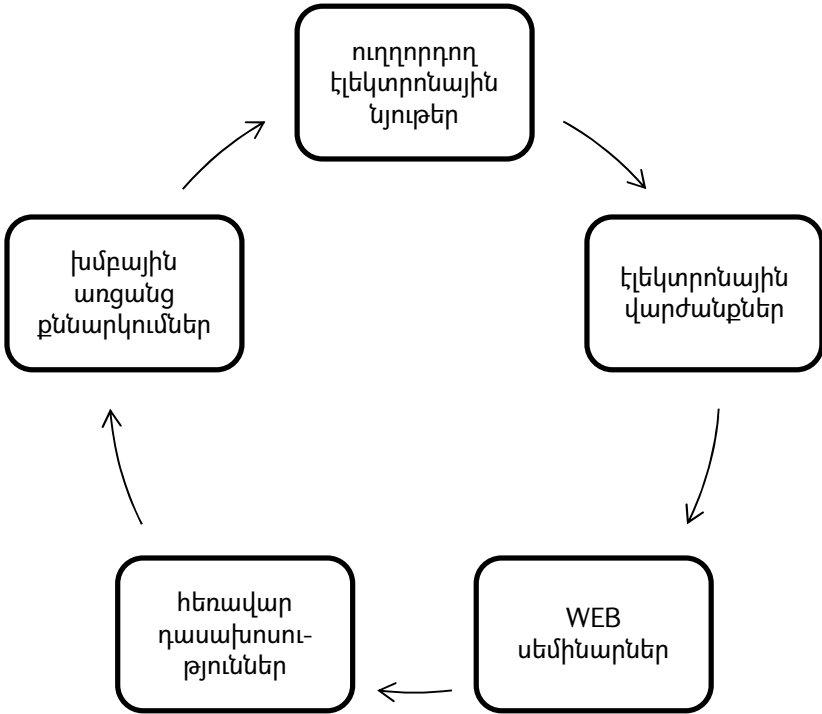

Գծապատկեր 3. Առցանց ուսուցման ակադեմիական նվազագույն գործիքակազմը

Առցանց ուսուցման մեթոդաբանության արդյունավետության աստիճանի բարձրացման առաջնահերթ պայմանը ավանդական ուսուցման տեխնոլոգիաների փոխակերպումն ու հարմարեցումն է էլեկտրոնային միջավայրին այնպես, որ համալսարան չայցելող ուսանողը չզգա իր ակադեմիական մեկուսացումը, պրոֆեսորադասախոսական անձնակազմի հետ կենդանի շփումների պակասը, ուսանողական խմբերում չընդգրկվածությունը՝ արդյունքում խթանելով անհատական ուսումնառության ակտիվությունն ու համացանցում ուսանողի ներկայությունը:

Համալսարանում տիրող ակադեմիական միջավայրը միշտ էլ «հղկել է» ուսանողին, տալով նրան մտավորականին հարիր վարքա-

գիծ, մարդ-քաղաքացուն բնորոշ որակներ, մարդասիրական նկրտումներ: Այս առումով, համալսարան հաճախելը դեռևս միջին դարերից մինչև մեր օրերը՝ պատվաբեր է և ակադեմիական հպարտություն յուրաքանչյուր անհատի համար: Սակայն դրան զուգահեռ, մեր օրերում բուհ հաճախելու այդ միտմանը հակադարձում է առցանց ուսուցումը, որը ուսանողին տալով մասնագիտական որակներ, կարծես հեռացնում է նրան ակադեմիական միջավայրում կենդանի շփումներից և կրթությունը փոխադրում է համացանց, իսկ դասընթացները՝ էլեկտրոնային ոլորտ:

Եվ ստացվում է, որ ավանդական համալսարանական կրթությունը, վերոնշյալ իր առավելությունների հետ մեկտեղ, ներկայումս կարծես «ճգնաժամ» է ապրում, քանի որ մոլորակի վրա տարեց տարի աճում է հեռավար ուսուցման ծրագրերում ընդգրկվող ուսանողների թիվը, որոնք համեմատաբար պասիվ հաճախումներ են ունենում բուհեր և նախընտրում են ուսուցանվել էլեկտրոնային միջավայրում:

Մեր կարծիքով, համալսարանական ավանդական ուսուցման ներկայիս «ճգնաժամը» ունի մի շարք պատճառներ: Նախ, եթե նախկինում համալսարանը հանդիսանում էր որպես գիտելիքի աղբյուր և իմացաբանության դարբնոց, հիմա արդեն այդ դերը բուհը աստիճանաբար զիջում է համացանցին: Եթե նախկինում, ուսանողների համալսարան հաճախելու առանցքային շարժառիթը գիտելիքի ձեռքբերումն էր, հիմա դա հնարավոր է առավել լայնամասշտաբ և արագընթաց ճանապարհով ստանալ համացանցից, որտեղ ի դեպ, տարեց տարի կտրուկ ավելանում են ինչպես տեսական, այնպես էլ կիրառական տեղեկատվության շրջանակը: Եվ պատահական չէ, որ ժամանակակից պայմաններում պրոֆեսորադասախոսական անձնակազմը զանգվածային գիտելիքահենք տեղեկատվության տրամադրման առումով չի կարող «մրցել» առցանցի հետ:

Բացի այդ, տեղեկատվական հասարակության դարաշրջանում ձևավորված գիտելիքները առավել արագորեն են հնանում, քան ոչ վաղ անցյալում: Եվ եթե ինդուստրիալ հասարակությունում համալսարանական ուսումնառության չորս-հինգ տարիների ընթացքում ձեռք բերված գիտելիքները շրջանավարտները օգտագործում էին տասնյակ տարիներ, ապա ներկայումս՝ դեռևս բուհը չավարտած, ուսումնառության իմացաբանական տեղեկատվությունը հաճախակիորեն սկսում է հնա-

ԿԱՌԱՎԱՐՈՒՄ

Նալ և չհամապատասխանել աշխատաշուկայի պահաջների դինամիկ փոփոխություններին: Եվ ստացվում է այնպես, որ համալսարան հաճախելը և տարիներով սովորելը «արագորեն հնացող գիտելիքների» ձեռքբերման որոշակի ռիսկեր է պարունակում, ուստի բուռն անհատի ներկայության պահանջը հենց այդ առումներով դառնում է ոչ արդիական:

Այնուհանդերձ, առցանց ուսուցումը մեթոդաբանական առումներով նույնպես կատարյալ չէ. որը բազմիցս նշվում է մասնագիտական գրականությունում: Այսպես, հեռավար ուսուցման թերությունների շարքում նշվում է, որ

- բացակայում է սովորողի և դասախոսի միջև անմիջական հաղորդակցումը,
- դժվար է ձևավորվում ստեղծագործական մթնոլորտ սովորողների խմբում, իսկ երբ սովորողի կողքին չկա մեկը, ով կարող է ոգևորել նրան, դա կարող է խիստ բացասաբար ազդել ուսուցման գործընթացի վրա,
- բարձր պահանջներ է ներկայացվում ուսուցման գործընթացի կազմակերպմանն ու կառավարմանը, բավականին բարդ է ունկնդիրներին շահադրդելու խնդիրը,
- անհրաժեշտ են մի շարք անհատական և հոգեբանական պայմաններ, նաև խիստ ինքնակարգապահություն, իսկ դա ուղղակիորեն կախված է սովորողի ինքնուրույնությունից և ինքնագիտակցությունից,
- մասնագիտական որոշակի գործնական հմտություններ կարելի է ձեռք բերել միայն իրականում (բայց ոչ վիրտուալ) գործնական և լաբորատոր աշխատանքներ կատարելով [6, էջ 15-19],
- հաղորդակցման տեխնոլոգիաներով դասավանդումը հանգեցնում է սովորողների մեկուսացման, նվազում է հսկողությունը դասախոսի կողմից,
- միշտ չէ, որ սովորողները պատրաստ են լարված, արդյունավետ ինքնուրույն աշխատանքի, ինքնակազմակերպվելու, ի զորու են անձնապես պլանավորելու ակադեմիական աշխատանքը, բացակայում է ինքնակարգապահությունը [7]:

ԿԱՌԱՎԱՐՈՒՄ

Այս առումով, մեր կողմից առաջարկվում են առցանց ուսուցման կառավարման առանցքային սկզբունքներ, որոնք փոխկապակցված են և պետք է գործեն միաժամանակ՝ դասավանդման ամբողջ ժամանակահատվածում (տե՛ս գծապատկեր 4.):

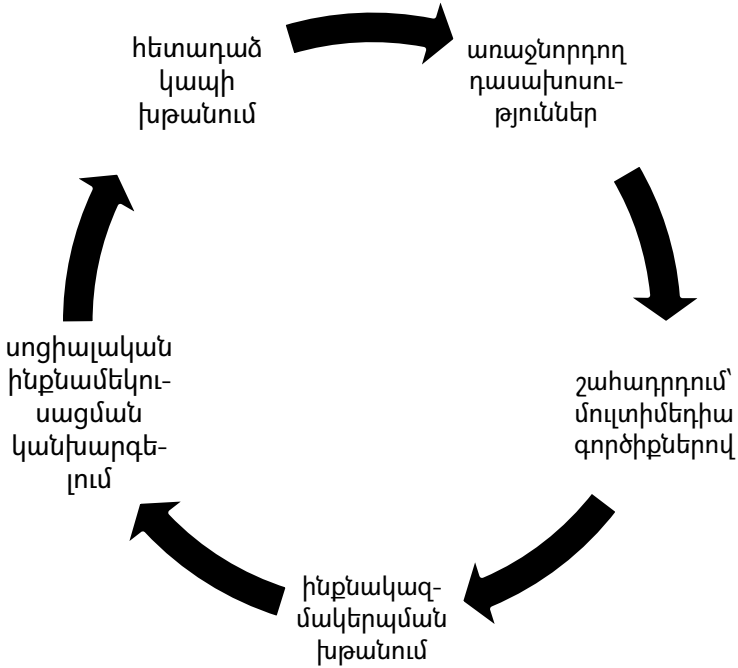

Գծապատկեր 4. Առցանց ուսուցման կառավարման առանցքային գործառույթները

Չունենալով հնարավորություն մասնակցելու լսարանային դասընթացներին և մնալով «միայնակ» դեմ հանդիման համակարգչի հետ, հեռավար դասընթացին ուսանողը առաջին հերթին ակադեմիական վարքագծի կազմակերպման ուղղորդմանակարիք ունի: Այս առումով, ցանկացած դասընթացնախագծելիս, պետք է լսելի լինի դասախոսի խոսքը, երբ վիդիո ուղերձով դասավանդողը ունկընդրին ներկայացնում է դասավանդման նպատակը, խնդիրները ակնկալվող ուսումնառության վերջնարդյունքները «գիտելիք-հմտություններ-կարողություն»:

ներ» կտրվածքով: Այնուհետև ուսանողին հասցեագրված վիդիո ուղերձով պետք է ներկայացվեն սովորողի ուսումնառության եղանակները, գնահատման մոտեցումները և դասընթացին առնչվող կազմակերպչական այլընտրանքներ և ուղղորդումներ:

Կարևորվում է նաև առաջնորդող դասախոսությունների շարքը, որը հնարավորության դեպքում պետք է լինի տեսաձայնագրված, հակառակ դեպքում՝ PDF տեքստային ձևաչափով: Ունենալով համացանցից ստանալու իմացաբանական տեղեկատվության լայն հնարավորություններ, այնուամենայնիվ, առանց ուղղորդող դասախոսությունների՝ ուսանողը կխճճվի «տեղեկատվական սարդոստայնում»: Այս առումով, հեռավար ուսուցման ժամանակ պարտադիր տրամադրվում են թեմատիկ և թիրախավորված դասախոսություններ, որոնք ուղղորդում են ուսանողին ճիշտ կողմնորոշվել ուսումնառությանը առնչվող համացանցում առկա այլընտրանքային տեղեկատվության ընտրության հարցում: Հետևաբար, առաջնորդող դասախոսությունների առկայությունը պարտադիր է սկզբունք է առցանց դասընթացի նախագծման գործընթացում (տե՛ս գծապատկեր 2.):

Հեռավար ուսուցմանը հատուկ է «ձանձրույթի ախտանիշի» ձևավորման ռիսկը, սակայն այն հաղթահարելի է ակտիվ մոլտիմեդիա գործիքակազմով ակտիվ ուսումնառության շահադրդման կիրառման դեպքում (տե՛ս գծապատկեր 2.): Հայտնվելով «էլեկտրոնային» միջավայրում և չզգալով ակադեմիական կենդանի լսարանի ջերմությունը, ունկընդդեմելով հեռավար դասախոսությունների շարք, միայնակ կատարելով էլեկտրոնային վարժանքներ, չվայելելով իրեն հասցեագրված դասախոսի կամ դասընկերների գովասանքը, ուսանողի համար հեռաուսուցումը պարզապես դառնում է ձանձրալի: Հենց այստեղ է, որ դասընթացը նախագծելիս պետք է կիրառվեն շահադրդիչ ազդակներ, որոնք աշխուժություն կհաղորդեն ուսումնառությանը: Դրանք կարող են լինել հեռաուսուցմամբ դասընթացում ընդգրկված ուսանողական խմբի գնահատման վարկանիշային սանդղակում՝ սովորող անձի առաջադիմության դիրքի պարբերաբար ներկայացումներ, էլեկտրոնային վարժանքները ճիշտ լուծելիս էմոցիոնալ պատկերային նշանների վաստակումներ, մոլտիմեդիա ձևաչափով խրախուսանքի արժանացումներ և այլն:

Ինքնակազմակերպման խթանումը նույնպես կարևորագույն սկզբունք է առցանց ուսուցման կառավարման գործընթացում: Կրթա-

ԿԱՌԱՎԱՐՈՒՄ

կան ոլորտում ինքնակազմակերպումը առավել հաջող է ստացվում հատուն տարիքային խմբերում, իսկ երիտասարդների մոտ այն առավել դիսկային է: Հետևաբար, հեռավար ուսուցմամբ ցանկացած գործընթաց պետք է ուղեկցվի հատուկ հրահանգավորմամբ, մանրամասն ներկայացնելով էլեկտրոնային թեսթերի, վարժանքների ընթացիկ և ամփոփիչ քննությունների ժամանակացույցը, վեբինարների օրերը, առցանց խմբային բանավիճակային ակումբների կազմակերպման ժամերը:

Հատկանշական են նաև համացանցում ուսանողի ներկայության ժամային առավելագույն և նվազագույն սահմանաչափերի պահանջները յուրաքանչյուր գործընթացի գծով: Ուսանողը չպետք է պասիվ դիրք գրավի վեբինարների, առցանց բանավեճերի դեպքում, որը հնարավոր է մոնիտորինգի ենթարկել ուսումնառության այդ գործընթացներում համացանցում նրա փաստացի ժամային ներկայությամբ: Մյուս կողմից, ուսանողներին ներկայացվում են համացանցում գտնվելու առավելագույն սահմանաչափեր՝ թեսթերը, էլեկտրոնային վարժանքները, կամ քննական հարցերը լուծելիս: Բնականաբար, առցանց ուսուցման ժամայիննման սահմանափակումները կստիպեն ուսանողին ինքնակազմակերպվելու և իրականացնելու արդյունավետ ժամային կառավարում:

Ուսանողի սոցիալական ինքնամեկուսացման ռիսկերի կանխարգելումը նույնպես հաշվի է առնվում առցանց ուսուցման կառավարման ժամանակ: Այս առումով դասավանդելիս պետք է հնարավորինս օգտագործել տեսանկարահանված դասախոսական նյութեր, վեբինարներ, ուսանողական բանավեճային առցանց ֆորումներ, խմբային առաջադրանքներ և ծրագրեր, որոնք դասավանդման գործընթացին կհաղորդեն խմբավարություն և հեռավար ուսուցումը չեն տանի անհատի ինքնամեկուսացման ճանապարհով (տե՛ս գծապատկեր 4.):

Առցանց ուսուցման կառավարման վերոնշյալ սկզբունքների կիրառման տրամաբանական շղթայի կարևորագույն օղակ է հանդիսանում հետադարձ կապի ապահովումը «ուսանող-դասախոս», «ուսանող-ուսանող», «ուսանող-էլեկտրոնային դեկանատ» հաղորդակցման ուղիներում: Հեռավար դասավանդման արդյունավետ կազմակերպումը մեծապես կախված է հետադարձ հաղորդակցման ուղիների անխափան գործունեությամբ, որով ավանդական ուսուցումը կարողանում է սահուն անցում կատարել էլեկտրոնային ուսումնառության միջավայր՝ մշտական կապ հաստատելով կրթական գործընթացի հիմնական շա-

ԿԱՌԱՎԱՐՈՒՄ

հառուների հետ (պրոֆեսորադասախոսական անձնակազմ, ուսանողական խմբեր, համալսարանի վարչակազմ և այլն):

Մեր կարծիքով առցանց ուսուցման կառավարման կարևոր գործընթացներից է առցանց ուսուցման գնահատումը: Այս առումով հարկ է մշակել առցանց գնահատման չափորոշիչներ, որոնց միջոցով հնարավոր կլինի առավել օբյեկտիվ գնահատել ուսանողի ուսումնառությունը: Այդ չափանիշների շարքում կարող են ընդգրկվել տնային առաջադրանքների, իրավիճակային խնդիրների, խմբային քննարկումների, թեստերի գնահատումները, ինչպես նաև առցանց քննությունների գնահատումները:

Օգտագործված գրականություն ցանկ

1. The future of on line education,
<https://www.weforum.org/agenda/2016/09/is-online-learning-the-future-of-education/>
2. Digital Learning Compass: Distance Education Enrollment report 2017, //Babson Survey Reserach Group, pp. 4-5
3. ՀՀ կառավարության 2010 թվականի փետրվարի 11-ի «Բարձրագույն և հետբուհական մասնագիտական կրթության մասնագիտությունների հեռավար (դիստանցիոն) ձևով ուսուցման կարգը հաստատելու մասին» N124-Ն որոշումը
4. Երիցյան Ս., Ճուղուրյան Ա., Ակադեմիական ազատություններ և ինքնավարություն, մենագրություն, «Էդիթ Պրինտ», 2009, էջ 56
5. Բեգիրջյան Խ., Խաչատրյան Վ., Հովհաննիսյան Գ., Բաբայան Ս., Հեռավար ուսուցման կազմակերպումը և իրականացումը կանոնակարգող փաստաթղթերի ժողովածու, //ՀՀ պետական կառավարման ակադեմիա, ՀՀ ԳԱԱ գիտակրթական միջազգային կենտրոն, 2017, էջ 45
6. ՀՀ կառավարության 2005 թվականի մայիսի 25-ի «Հեռակա, ինչպես նաև հեռավար (դիստանցիոն) ձևերով ուսուցում չթույլատրվող բարձրագույն կրթության մասնագիտությունների ցանկերը հաստատելու մասին» N692-Ն որոշումը
7. Հեռավար ուսուցման կազմակերպումը և իրականացումը կանոնակարգող փաստաթղթերի ժողովածու, Երևան, 2017 թ., էջ 15-19

8. Distance learning breakdown: Statistic survey, //Distance Education, 3(2) 2016

ПРОБЛЕМЫ УПРАВЛЕНИЯ ДИСТАНЦИОННОГО ОБРАЗОВАНИЯ

Нарине Киракосян

ЕУ, кафедра Управления, к.э.н, доцент

Карине Саргсян

ЕУ, кафедра Управления, к.э.н

Нонна Хачатрян

ЕГУ, к.э.н., доцент

Переход к массовому дистанционному образованию, вызванный глобальным кризисом пандемии COVID-19, выявил не только организационные, но и управленческие проблемы в университетском образовании. Неожиданный и тотальный переход от традиционного образования к неподготовленному онлайн-обучению, создал шокирующую ситуацию в академической среде. В такой ситуации новые вызовы возникли перед управлением образования. В частности, при управлении академической средой стало необходимым активизировать такие функции, как использование мультимедии, содействие академической самоорганизации, предотвращение социальной самоизоляции учащихся, коммуникация между бенефициариями образования. В статье представлены принципы использования указанных функций управления в системе дистанционного образования.

Ключевые слова - онлайн обучение, управление образованием, организация дистанционного обучения, обучение, ориентированное на студентов.

Narine Kirakosyan

EU, Chair of Management, PhD in Economics, Associate Professor

Karine Sargsyan

EU, Chair of Management, PhD in Economics

Nonna Khachatryan

YSU, PhD in Economics, Associate Professor

Massive transition from traditional education to distance learning, caused by the global crisis of the COVID-19 pandemic, has revealed not only organizational, but also managerial problems in university education. The unexpected and total transition from traditional education to unprepared online learning has created a shocking situation in the academic environment. In this situation/thus, new challenges have arisen for education management. In particular, when managing the academic environment, it became necessary to activate such functions, as use of multimedia, promotion of academic self-organization, prevention of social self-isolation of students, communication among the beneficiaries of education. The article presents the principles of using these management functions in case of distance learning.

Keywords: online learning, education management, organization of distance learning, student-centered learning.

Ընդունվել է տպագրության՝ 23.04.2020թ.

Գրախոսվել է՝ 20.05.2020թ.

ԿԱՌԱՎԱՐՈՒՄ

ՀՀ ԲՈՒՀ-ԵՐՈՒՄ ԴԱՍԱԴՐՈՑԵՍԻ ԸՆԹԱՑՔՈՒՄ ԴՐԱԿՏԻԿ ԳԻՏԵԼԻՔՆԵՐՈՎ ԱՊԱՀՈՎԵԼՈՒ ՀԻՄՆԱՆԵՂԻՐԸ

Նարինե Կիրակոսյան

ԵՀ, Կառավարման ամբիոն, ԿՆԿ. թ., դրոցենյա
kirakosyannarine@yahoo.com, +374 93 260705

Ավետիք Բասկովչյան

ԵՀ, Տեղեկատվական Տեխնոլոգիաների ֆակուլտետ, մագիստրանտ
avik.baskovchyan@gmail.com, +374 93 635069

Սույն հոդվածում առաջարկվում է համալսարանական կառավարման նոր մոդել Հայաստանի Հանրապետությունում (ՀՀ) գործող պետական և ոչ պետական բարձրագույն ուսումնական հաստատությունների (ԲՈՒՀ) համար, որի հիմնական նպատակն է՝ սովորելու ընթացքում ուսանողին ապահովել համապատասխան պրակտիկայով: ՀՀ ԲՈՒՀ-երում կատարվել են ուսումնասիրություններ՝ բացահայտելով ներկայումս կիրառվող ուսումնական մոդելի ոչ էֆֆեկտիվ լինելն ուսանողին համապատասխան պրակտիկայով ապահովելու համար: Հոդվածում ներկայացված նոր մոդելը հիմնված է կատարված հարցումների և միջազգային առաջատար համալսարանների փորձի վրա:

Հիմնաբառեր: ուսումնական պրոցես, պրակտիկա, ուսանող, համալսարան

ՀՀ ԲՈՒՀ-երում ուսումնական պրոցեսի հետ կապված խնդիրները բազմազան են և ակնառու: Առկա խնդիրները ուսումնական հաստատություններում հանգեցնում են ուսանողների մասնագիտական պրակտիկայի պակասին, ինչն էլ պատճառ է հանդիսանում համալսարանն ավարտելուց հետո գործազրկության բարձր մակարդակին: Ըստ [1] հոդվածի ՀՀ-ում ԲՈՒՀ-երն ավարտելուց մեկ տարի անց ուսանողների 42%-ը մնում է գործազուրկ (տես գծապատկեր 1):

Գծապատկեր 1-ից երևում է, որ ՀՀ-ում համալսարանական շրջանավարտների 40%-ից ավելին չեն կարողանում աշխատանքի տեղավորվել իրենց մասնագիտություններով [2]: ԲՈՒՀ-երում կատարված հարցումները մատնանշում են ստացված գիտելիքների ոչ արդիական լինելը (տես աղյուսակ 1), այլ խոսքերով հարցազրույցների ժամանակ տրված հարցերը կապված պրակտիկ գիտելիքների հետ փակուղի են

ԿԱՌԱՎԱՐՈՒՄ

մղում ուսանողին, որպես արդյունք ունենում ենք շուկայի համար ոչ մրցունակ մասնագետներ և գործազրկության բարձր մակարդակ:

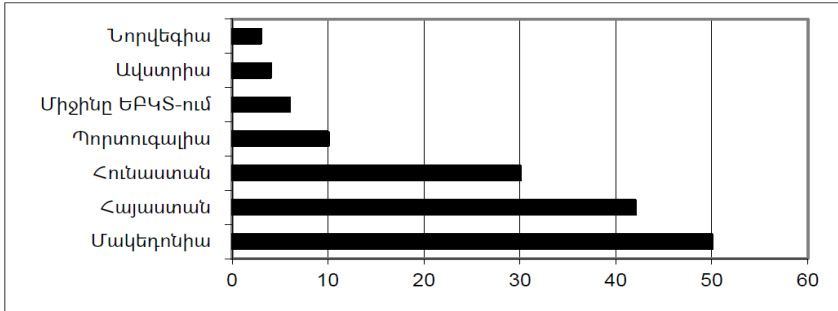

Գծապարկեր 1: Համալսարանական շրջանավարտների գործազրկության մակարդակը ԲՈՒՀ-ն ավարտելուց մեկ տարի անց (%) (2018-2019)թ

Խնդիրն իհարկե առաջնահերթ է, և պահանջում է հապշտապ ու արդյունավետ լուծում: Խնդրի սկզբնաղբյուրը բացահայտելու համար կատարվել են հարցումներ ՀՀ ԲՈՒՀ-երում: Հարցմանը մասնակցել են տարբեր համալսարանների առկա բակալավր ծրագրով ուսում ստացած շրջանավարտներ՝ թվով 85: Սկզբում քննարկվել են աշխատանքի տեղավորման հարցազրույցների ժամանակ ծագած խնդիրները, այնուհետև ուսումնառության ընթացքում պրակտիկ գիտելիքներ ստանալու տարբերակները: Պարզ դարձավ, որ ուսումնական պրոցեսի ընթացքում համալսարաններում կիրառվել են ոչ ժամանակակից՝ հնեցված մեթոդներ՝ կուրսային, խմբակային և անհատական աշխատանքներ: Հարցման մասին մանրամասն տեղեկատվություն տես աղյուսակ 1-ում:

Աղյուսակ 1

ՀՀ-ում գործող ԲՈՒՀ-երում անցկացված հարցման արդյունքները

Համալսարան	ԵՊՀ	ԵՊԲՀ	ՀՊՏՀ	ԵՀ	ՀԱՀ
Ուս. քանակ	17	21	20	30	10
Գոհ ուս. պլանից	3	4	5	11	7
Դժգոհ ուս. պլանից	14	17	15	29	3

ԿԱՌԱՎԱՐՈՒՄ

ԵՊՀ → Երևանի պետական համալսարան

ԵՊԲՀ → Երևանի պետական բժշկական համալսարան

ՀՊՏՀ → Հայաստանի պետական տնտեսագիտական համալսարան

ԵՀ → Եվրոպական համալսարան

ՀԱՀ → Հայաստանում ամերիկյան համալսարան

Ներկայացված թվերն ու փաստերը հաստատում են, որ ՀՀ ԲՈՒՀ-երում ուսումնական համակարգը կարիք ունի նոր մոտեցման և նոր մոդելի, քանի որ դասապրոցեսի ընթացքում ստացված տեսական գիտելիքը չօգտագործելով պրակտիկայում ուսանողները կորցնում են հնարավորությունը դառնալ շուկայում պահանջված մասնագետներ՝ անիմաստ վատնելով ֆինանս, ժամանակ և էներգիա: Ներկայումս ՀՀ ԲՈՒՀ-երում գործող մոդելի սխեմատիսնիկական ներկայացումը ներկայացված է գծապատկեր 2-ում:

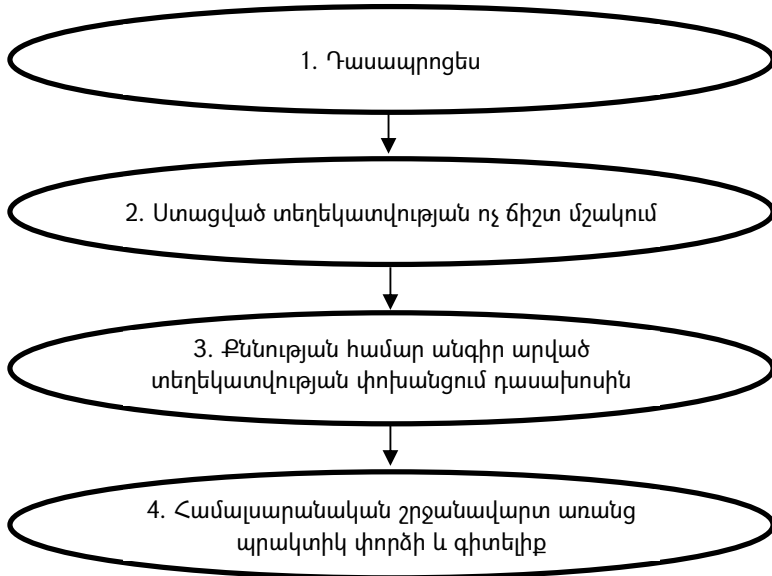

Գծապատկեր 2: ՀՀ ԲՈՒՀ-երում գործող ուսումնական գործընթացը

Ինչպես երևում է գծապատկեր 2-ից, ՀՀ-ում ուսումնական գործընթացը կազմակերպվում է 4 հիմնական փուլով՝

1. Դասապրոցես

2. Դասապրոցեսի ընթացքում ստացված տեղեկատվության ոչ ճիշտ մշակում, այսինքն՝ ուսանողը ստանալով համապատասխան գիտելիք, միայն տեսական կիրառման պատճառով ամբողջովին չի ընկալում ու յուրացնում անհրաժեշտ չափը:

3. Քննությունների համար անգիր արված տեղեկատվության փոխանցում դասախոսին: Այս փուլում հատկապես ակնառու է դառնում համալսարանական կրթության ամենամեծ թերությունը՝ ուսանողին պատրաստել քննությանը, պրակտիկ գիտելիք և փորձ տալու փոխարեն:

4. Համալսարանական շրջանավարտ առանց պրակտիկ փորձի և գիտելիքների: Նախորդ փուլերի ոչ ամբողջական և ոչ կատարյալ լինելու պատճառով վերջին հաշվով համալսարանական շրջանավարտները չունենալով համապատասխան գիտելիք և փորձ չեն կարողանում գտնել մասնագիտական աշխատանք, իրենից բխող հետևանքներով:

Այսպիսով, մանրամասն վերլուծելով համոզվում ենք, որ անհրաժեշտություն կա ներառել ուսումնական նոր մոդել, որը կապահովի ուսանողին դասապրոցեսի ընթացքում ստանալ պրակտիկ գիտելիք ու փորձ: Այսպիսով մեր կողմից մշակված մոդելի հիմնական առավելությունը կայանում է ուսանող-դասախոս-համալսարան-գործատու ամուր կապի մեջ: Միջազգային փորձը ցույց է տալիս [3], որ արդյունավետ աշխատելուժ է հանդիսանում ճիշտ կազմակերպված խմբակային աշխատանքը, բայց ինչպես արդեն նշվեց, կազմակերպված պետք է լինի համալսարանի մակարդակով: ԲՈՒՀ-երում ուսանողներից պետք է առանձնացնել հատուկ մասնագիտական խմբեր՝ տնտեսագետներ, լեզվաբաններ, կառավարիչներ, ծրագրավորողներ և այլն: Համալսարանը հատուկ պայմանագրեր ունենալով գործատուների հետ, վերցնելով ամեն խմբի գիտելիքներին համապատասխան առաջադրանքներ, բաշխում է խմբերի մեջ՝ առաջադրանքից ստանալով գումար, որի մի մասը պետք է փոխանցվի խմբի ղեկավար դասախոսին, իսկ ուսանողներն ստանան կատարված առաջադրանքներին համապատասխան զեղչեր և խրախուսանքներ համալսարանի կողմից:

Այսպիսով, ունենում ենք փոխշահավետ համագործակցություն ուսանողի, դասախոսի, համալսարանի և գործատուի միջև: Ներկայացվածը մեր առաջակած նոր մոդելն է, ուսանողներին ուսումնական պրո-

ԿԱՌԱՎԱՐՈՒՄ

ցեսի ընթացքում պրակտիկայով ապահովելու համար: Մոդելի սխեմատիկական ներկայացումը տես գծապատկեր 3-ում:

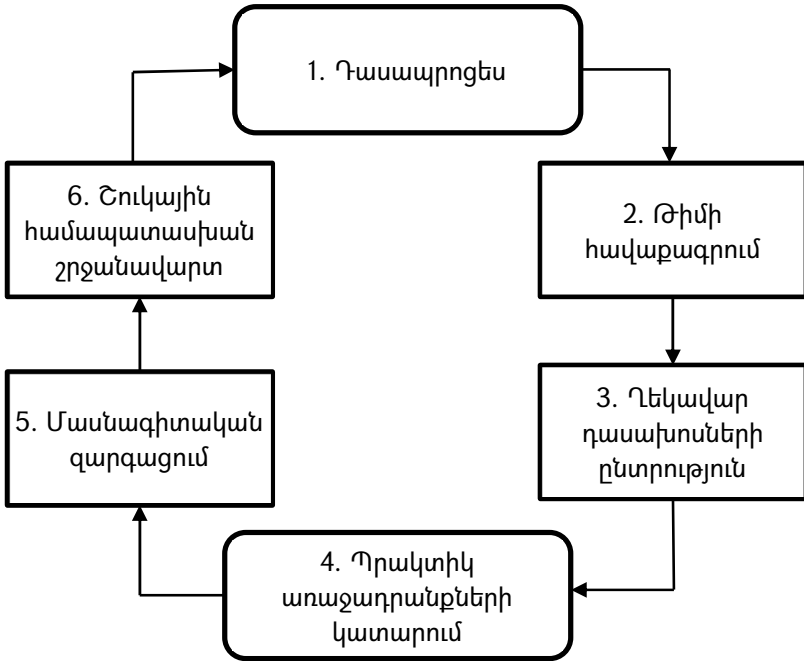

Գծապատկեր 3. Առաջարկվող ուսումնական նոր մոդել

Գծապատկեր 3-ում առաջարկվող նոր մոդելն ի տարբերություն գծապատկեր 2-ում ներկայացվածի հնարավորություն է ստեղծում ուսանողներին սովորելու ընթացքում մասնագիտական պրակտիկա ձեռք բերել, ինչպես նաև կախված կատարված աշխատանքի քանակից ու որակից զեղչեր և խրախուսանքներ ստանալ: Տվյալ մոդելի առանձնահատկություններից է նաև դասախոսի հավելյալ աշխատավարձի հնարավորությունը և առավել բարձր որակավորում ստանալը: Համալսարանն իր հերթին կապ է հաստատում գործատուների հետ, ու ճիշտ աշխատանքի դեպքում հնարավոր է բարձրացնել սեփական վարկանիշը ինչը շատ կարևոր ցուցանիշ է համալսարանների համար:

Եզրակացություն

Սույն հոդվածում ներկայացված է ուսումնական համակարգի նոր մոդել, որի գլխավոր նպատակն է ուսանողներին ապահովել համապատասխան մասնագիտական պրակտիկայով՝ սովորելու պրոցեսին զուգընթաց: Գլխավոր միտքը կայանում է ուսանողներից աշխատանքային խմբերի ստեղծման մեջ, որոնց համար վճարվող առաջադրանքներ կգտնի համալսարանը, իսկ դասախոսներից ոմանք կդառնան ստեղծված խմբերի ղեկավարներ, առաջնորդելով ուսանողներին դեպի առաջադրանքների ճիշտ կատարում: Ներկայացված մոդելը փոխշահավետ է բոլոր կողմերի համար՝ ուսանող, դասախոս, համալսարան, գործատու:

Օգտագործված գրականության ցանկ

1. «Եվրոպական համալսարան» գիտական հոդվածների ժողովածու 10(02). Մասնագիտական կրթական ծրագրերի կառավարման հիմնախնդիրները (էջ 59)
2. <http://www.education.ox.ac.uk>
3. <https://hy.wikipedia.org/wiki/Կրթություն>
4. <http://www.anqa.am/hy/մեր-մասին/իրավական-հենք/օրենքներ/կրթության-մասին-հի-օրենք/>

ПРОБЛЕМА ОБЕСПЕЧЕНИЯ СТУДЕНТОВ ПРАКТИЧЕСКИМИ ЗНАНИЯМИ НА ЛЕКЦИЯХ В УНИВЕРСИТЕТАХ РА

Нарине Киракосян

ЕУ, кафедра Управления, к.э.н, доцент

Аветик Басковчян

ЕУ, Факультет Информационных технологий, магистр

В данной статье предлагается новая модель управления университетами для государственных и негосударственных высших учебных заведений (ВУЗов), действующих в Республике Армения(РА), основной целью которого является предоставление студентам соответствующих стажировок во время обучения. В высших учебных заведениях РА проводились исследование, которые показали

неэффективность используемой в настоящее время образовательной модели для обеспечения студентов соответствующей практикой. Новая модель, представленная в этой статье, основана на опросах и опыте ведущих международных университетов.

Ключевые слова: учебный процесс, стажировка, студент, университет.

THE PROBLEM OF PROVIDING STUDENTS WITH PRACTICAL KNOWLEDGE AT LECTURES AT UNIVERSITIES OF RA

Narine Kirakosyan

EU, Chair of Management, PhD in Economics, Associate Professor

Avetik Baskovchyan

EU, Faculty of Information Technology, MA Student

This article proposes a new model of university management for state and non-state higher educational institutions (universities) operating in the Republic of Armenia (RA), the main purpose of which is to provide students with appropriate internships during teaching. A study was carried out in higher educational institutions of the Republic of Armenia that showed the inefficiency of the currently used educational model to provide students with relevant practice. The new model presented in this article is based on surveys and experience of leading international universities.

Keywords: educational process, internship, university, student

Ընդունվել է պայագրության՝ 30.03.2020թ.

Գրախոսվել է՝ 10.04.2020թ.

ԿԱՌԱՎԱՐՈՒՄ

ԿԱԶՄԱԿԵՐՊՈՒԹՅԱՆ ԻՄԻՋԻ ՁԵՎԱՎՈՐՄԱՆ ԵՎ ԿԱՌԱՎԱՐՄԱՆ ԱՌԱՆՁՆԱՀԱՏԿՈՒԹՅՈՒՆՆԵՐԸ ՀԱՅԱՍՏԱՆԻ ՀԱՆՐԱՊԵՏՈՒԹՅՈՒՆՈՒՄ

Տարթևիկ Սարգսյան

ԵՀ, Ֆինանսների և տնտեսագիտության ամբիոն, ԿնՅ.թ., դոցենտ
sargsyantatevik33@gmail.com, +374 91 154551

Վահե Ղազարյան

ԵՀ, Տնտեսագիտության և կառավարման ֆակուլտետ, ուսանող
vahegh@mail.ru, +374 77 957776

Հոդվածում ներկայացված են Հայաստանի Հանրապետությունում գործող կազմակերպությունների իմիջի ձևավորման և կառավարման առանձնահատկությունները: Ճուլայական հարաբերությունների ներկայիս փուլում իմիջի ձևավորման և կառավարման դերը սրացել է ռազմավարական նշանակություն և յուրաքանչյուր երկիր փորձ է կատարում իր երկրի ներսում գործունեություն իրականացնող կազմակերպությունների շնորհիվ ներկայանալ միազգային հարթակում բարի համբավով: Այս ամենից ելնելով, հոդվածում ուսումնասիրվել է Հայաստանի տնտեսության փարբեր ոլորտների և նրանցում գործունեություն իրականացնող կազմակերպությունների իմիջի ձևավորման ու կառավարման գործընթացը:

Հիմնաբառեր. Իմիջ, ռազմավարություն, ռազմավարական կառավարում, կազմակերպության կառավարում, կորպորատիվ մշակույթ:

Հայաստանում կազմակերպությունների իմիջի ձևավորման և կառավարման առանձնահատկությունները ներկայացնելու համար, պետք է կատարել պատմական ուսումնասիրություն: Դեռ վաղնջական ժամանակներից Հայաստանը հայտնի է եղել մետաղագործությամբ, կավագործությամբ, գինեգործությամբ, մետաքսագործությամբ, գորգագործությամբ, որի շնորհիվ ուներ բարձր հեղինակություն ողջ աշխարհում:

Այս պատմական մշակութային հենքի վրա 1917թ.-ին ստեղծվեց Հայաստանի առաջին հանրապետությունը: Չնայած այդ ժամանակաշրջանի ծանր իրողություններին, Հայաստանը կարողացավ կազմավորել բանակ, բացել բարձրագույն ուսումնական հաստատություն, դիվանագիտական և առևտրային կապեր ստեղծել այլ երկրների հետ: Ա-

ռազին հանրապետության հիման վրա 1920թ.-ին հռչակվեց Հայաստանի Խորհրդային Սոցիալիստական Հանրապետությունը: Այս ժամանակաշրջանը Հայաստանի տնտեսության վրա շատ մեծ դրական ազդեցություն թողեց՝ Հայաստանը գյուղատնտեսական երկրից վերածելով զարգացած արդյունաբերական երկրի: Այդ տարիներին կառուցվեցին տարբեր ոլորտների բազմաթիվ գործարաններ՝ տեքստիլի, էլեկտրոնային համակարգերի, գինու և կոնյակի, կաուչուկի արտադրամասեր: Կառուցվեցին նաև մետաղաձուլական կոմբիանատներ, քիմիական գործարան, ատոմակայան, որի շնորհիվ էլեկտրաէներգիայի արտադրությունն այնքան շատ էր, որ առաջացավ ավելցուկ և սկսվեց մատակարարվել հարևան երկրներին: Հայաստանը գիտական ներուժի կտրուկ աճ գրանցեց: Ողջ աշխարհում Հայաստանի և Հայկական արտադրանքի իմիջը գտնվում էր ամենաբարձ մակարդակում:

Ցավով պետք է արձանագրել, որ Հայաստանի երրորդ հանրապետության ձևավորումը սկսվեց շատ ծանր պայմաններում՝ Սպիտակի ավերիչ երկրաշարժը, Արցախյան շարժումը: Պատերազմի և տնտեսակարգի հեղափոխական փոփոխության արդյունքում քայքայվեց ողջ տնտեսությունը, բոլոր ֆինանսական միջոցները ուղղվում էին միայն զենք հայթհայթելուն, փակվում էին գործարաններ, վաճառվում էր հնարավորամեն ինչ, որպեսզի գնվեր զենք: Ընթանում էր պատերազմ, երկիրը գտնվում էր շրջափակման մեջ, այս ամենի հետևանքով Հայաստանի Հանրապետության՝ տարիների քրտնաջան աշխատանքի արդյունքում ձևավորված իմիջը կտրուկ անկում ապրեց: Այս ծանր տարիներին սկսվեց մասնավորեցման գործընթացը՝ մարդիկ լինելով ֆինանսական տեսանկյունից ոչ գրագետ, էժան գներով վաճառեցին իրենց գույքը: Իրավիճակը միայն փոխվեց պատերազմի ավարտից հետո, երբ սկսվեց դեպի Հայաստան օտարերկրյա ներդրումների հոսքը: Օտարերկրյա ներդրումները բերեցին ոչ միայն ֆինանսական միջոցներ, այլ նաև միջազգային մշակույթ, իմիջի ձևավորման նոր տարրեր և առանձնահատկություններ:

Հայաստանի օրինակից կարող ենք հստակորեն ասել, որ պետության և կազմակերպության իմիջները միմյանց հետ փոխկապակցված են, պատմականորեն տեսնում ենք, որ պետության իմիջի վատթարացումը բերում է կազմակերպության վատթարացման և իմիջի բարձրացումը բերում է առևտրաշրջանառության բարձրացման: Հատկանշա-

ԿԱՌԱՎԱՐՈՒՄ

կան է, որ նույնկերպ կազմակերպությունները ևս ազդեցություն ենու-
նենում ինչպես իրենց սեփական իմիջի, այնպես էլ պետության իմիջի
վրա:

Պետք է նշել, որ պետության իմիջի վրա ազդում են ոչ միայն կազ-
մակերպությունները, այլ նաև մշակույթը, պատմությունը, հասարակու-
թյունը, կրթության մակարդակը, գիտական ներուժը: Սակայն 21-րդ
դարում ահռելի մեծ ազեցություն ունի բիզնես միջավայրը, քանի որ
բիզնես միջավայրի անկման պարագայում անկում է ապրելու երկրի
տնտեսությունը, բնակչության կենսամակարդակը, որն էլ իր հերթին
կբերի իմիջի կտրուկ անկման: Հայաստանի պարագայում պատմական
զարգացումների, սերնդեսերունդ փոխանցված տեխնոլոգիաների
արդյունքում ստեղծվեցին կազմակերպություններ, որոնք միջազգային
շուկա հանեցին իրենց արտադրանքը և ձևավորեցին ոչ միայն իրենց
կազմակերպության իմիջը, այլև ամրապնդեցին Հայաստանի Հանրա-
պետության իմիջը: Հայկական կազմակերպությունները իրենց գովազ-
դային քաղաքականություններում հենց կենտրոնանում են դարեդար
փոխանցված մշակույթի, տեխնոլոգիաների վրա, որը տասնամյակնե-
րի արդյունքում ապացուցել է իր որակական հատկանիշները և միջազ-
գային հանրության մոտ ունի բարձր դիրք:

Արտասահմանյան կազմակերպությունները մուտք գործելով Հա-
յաստանի Հանրապետություն, իրենց առջև խնդիր դրեցին արագորեն
վերականգնել տարիներ շարունակ անտերության մատնված արտադ-
րատեսակները, վերապատրաստել մասնագետներին, ներդնել կառա-
վարման միջազգային ստանդարտներ, ինտեգրել միջազգային փորձը
Հայաստանի Հանրապետությունում: Ներկայումս Հայաստանի Հան-
րապետությունում գործում են թե՛ տեղական և թե՛ արտասահմանյան-
բազմաթիվ կազմակերպություններ, որոնք իրենց յուրահատկություն-
ներով, յուրօրինակ արտադրանքով, կառավարման ոճով ստեղծում են
ոչ միայն իրենց, այլև պետության իմիջը:

Այս ամենը ավելի հստակ ներկայացնելու համար անհրաժեշտ է
կատարել ոլորտային բաժանում և անրադառնալ յուրաքանչյուր ոլորտի
կազմակերպությունների իմիջի ուսումնասիրման և ձևավորման ա-
ռանձնահատկություններին: Սա անհրաժեշտ է, քանի որ յուրաքանչյուր
ոլորտ ունի իր առանձնահատկությունները և անհրաժեշտ է կատարել

ԿԱՌԱՎԱՐՈՒՄ

ավելի խորը ուսումնասիրություն՝ պատկերը ավելի հստակ ներկայացնելու համար.

1. Կապի ոլորտ,
2. Գինու և կոնյակի արտադրության ոլորտ,
3. Շոկոլադի արտադրության ոլորտ(հրուշակեղեն),
4. Տեղեկատվական տեխնոլոգիաների ոլորտ
5. Ծառայությունների մատուցման ոլորտ(տուրիզմ, բանկային համակարգ):

Դասակարգման մեջ **կապի ոլորտը** առաջինը նշելը պատահական չէ, քանի որ Հայաստանի Հանրապետություն մուտք գործած առաջին արտասահմանյան կազմակերպություններից եղել է՝ «ԱրմենՏել»-ը 1995թվականին[1]: Հետագայում, 2004թվականին ՀՀ շուկա է մուտք գործել «ՎիվաՍել» ընկերությունը, որը գործում է մինչ օրս[2]: Քանի որ տվյալ կազմակերպությունը զբաղեցնում է բջջային կապի մատուցման առաջին հորիզոնականը, կուսումնասիրենք հենց այս կազմակերպության իմիջը: «ՎիվաՍել»-ը ՀՀ-ում ամենաբարձր իմիջ ունեցող կազմակերպություններից է, որն իր իմիջը կառուցել է տարիների ակտիվ աշխատանքի շնորհիվ: Կապված այս ոլորտի առանձնահատկության հետ՝ իմիջի անկումը կարող է կտրուկ լինել, որն իր հերթին կբերի սպառողների մեծ թվով հոսունության, այդ իսկ պաճառով տվյալ ոլորտում կազմակերպությունները ձգտում են որակական առավելագույն բարձր մակարդակի վրա գտնվել: Որակի բարձր մակարդակը սպառողի մոտ ձևավորում է հուսալիություն: «ՎիվաՍել»-ը, մուտք գործելով շուկա, շատ հետաքրքիր քաղաքականություն սկսեց իրականացնել.արագորեն սկսեց կառուցել կայաններ երկրի ողջ տարածքում՝ իր կապի հասանելիությունը հասցնելով առավելագույնի, այս պարագայում նա գրավեց հաճախորդների լայն շրջանակ և մարդիկ ակտիվորեն սկսեցին օգտվել այս կազմակերպությունից: Սա պայմանավորված է այն հանգամանքով, որ սպառողը, լինելով երկրի տարբեր հատվածներում, տարբեր հանգամանքներից ելնելով միշտ կլինի հասանելի: Սա կտրուկ բարձրացրեց այս կազմակերպության իմիջը: Կազմակերպությունը, իմիջի բարձրացման տեսանկյունից, կատարում է ակտիվ գովազդ, իրականացնում տարբեր միջոցառումների կազմակերպում կամ հովանավորում, մշտական հաճախորդներին տալիս է զեղչերին մասնակցելու հնարավորություն, իր աշխատակիցներին ապահովում է սոցիալական փաթեթնե-

րով, տարբեր ուսումնական հաստատություններում կատարում է իր ներդրումը, հնարավորություն է ընձեռնում երիտասարդ ուսանողներին անցնել պրակտիկա իր կազմակերպությունում: Կազմակերպությունը նաև հրաշալի կերպով իրականացնում է կորպորատիվ սոցիալական պատասխանատվություն՝ շրջակա միջավայրի, սոցիալական ներգրավածության, մարդկային ռեսուրսների, բաժանորդների սպասարկման բնագավառներում: Կազմակերպությունը իրականացնում է տարբեր բարեգործական միջոցառումներ, կարիքավորների համար կառուցում տներ, սահմանամերձ համայնքների համար կառուցում ջրատարեր: Այսպիսով, այս համալիր գործունեության արդյունքում տվյալ ոլորտում գործունեություն իրականացնող կազմակերպությունները ստեղծում են իրենց յուրօրինակ իմիջը: Նշելով տվյալ ոլորտի առավելությունները, պետք է նշել նաև ոլորտի թերությունները: Ներկայումս ոլորտում գործում են 3 օպերատորներ, որոնց միջև էլ ընթանում է մրցակցությունը, սակայն մրցակցության այս պայմաններում միևնույն է մատուցվող ծառայությունների գինը Հայաստանի քաղաքացիների համար բարձր է: Անդրադառնալով ոլորտին, պետք է անրադառնալ նաև ոլորտի առանձնահատկություններին, որը կապված է կազմակերպությունների շուկա մուտք գործելու հետ: Մուտք գործելը շատ բարդ գործընթաց է, թե՛ իրավական և թե՛ ֆինանսական տեսանկյունից: Օրենսդրական կարգավորումների մեջ չխորանալու համար, կարող ենք դիտարկել ֆինանսական մեծ ծախսերը, որոնք կապված են լեռնային գոտիներում կայանների կառուցման, քաղաքային պայմաններում շենքերի տանիքներին կայանների կառուցման, օպտիկամանրաթելային ցանցի կառուցման հետ:

Անրադառնանք **գինու և կոնյակի արտադրության** ոլորտներին, որոնց իմիջը գտնվում է ամենաբարձր մակարդակում:

Հայաստանի Հանրապետությունը ողջ աշխարհում հայտնի է իր կոնյակի և գինու արտադրությամբ: Դեռ վաղնջական ժամանակներից հայերը զբաղվում էին գինեգործությամբ և այս խոսքերի վառ ապացույցն են Արարատյան դաշտավայրում կատարված պեղումների արդյունքում գտնված մարդկային պատմական արժեք հանդիսացող գտածոները, որոնք հստակ փաստում են այդ մասին: Ըստ Աստվածաշնչի հայտնի պատմության՝ Հայաստանը համարվում է գինեգործության և խաղողագործության հայրենիք: Առաջին գինեգործը Նոյն էր, ով իր

տապանով կանգ առավ Արարատ լեռան ստորոտին և տնկեց իր առաջին խաղողի վազը[3]: Կովկասում արարատյան դաշտավայրի խաղողը լավագույնն է: Հայաստանի Հանրապետությունը հայտնի է իր «Արարատ» բրենդի կոնյակներով, որոնք ունեն բարձր իմիջ ողջ աշխարհում: Պատահական չէ այն փաստը, որ յուրաքանչյուր զբոսաշրջիկ, լինելով Հայաստանի Հանրապետությունում, անպայման պետք է գնի և իր հետ տանի կոնյակ կամ գինի: Հայկական կոնյակը և գինին արտերկրում ունեն չափազանց մեծ պահանջարկ: Անգամ եթե հայերը գնում են արտերկիր և իրենց հարազատներին, ընկերներին չեն տանում հայկական կոնյակ, ապա դա մեծ «անախորժությունների» է հանգեցնում:

Հաջորդ ոլորտը **ծառայությունների մատուցման** ոլորտն է: Այն շատ բազմաբնույթ է և բազմատարր, այդ իսկ պաճառով անհրաժեշտ է ուսումնասիրել ոլորտի ազդեցությունը իմիջի ձևավորման վրա: Հիմնականում ծառայությունների մատուցումը, նպաստում է տուրիզմի զարգացմանը, որը հենց անմիջականորեն կապ ունի երկրի զարգացման և իմիջի բարձրացման հետ:

Հայաստանի Հանրապետությունը տարեց տարի էլ ավելի գրավիչ է դառնում տուրիստների համար, ըստ վիճակագրական տվյալների Հայաստանը աճ է գրանցել զբոսաշրջիկների մուտքով՝ 2019թվականին Հայաստան է ժամանել շուրջ 1.9 մլն զբոսաշրջիկ, ինչը 14.7%-ով ավելի է 2018թ.-ին ժամանածների թվից[4]: Ըստ Համաշխարհային զբոսաշրջության կազմակերպության կողմից փետրվարի 4-ին հրապարակած բարոմետրի՝ Հայաստանը 2019թվականին զբոսաշրջության ոլորտում ամենաարագ զարգացող ուղղությունների շարքում զբաղեցրել է 12-րդ տեղն աշխարհում[5]: Ըստ տարբեր միջազգային ամսագրերի Հայաստանը ներառվել է 10-ը տուրիստական երկրների ցանկում, որոնք պետք է այցելել: Նման ցուցանիշների գրանցելուն նպաստել է, թե՛ ծառայությունների մատուցման ոլորտը, թե՛ Հայ ժողովրդի վերաբերմունքը և թե՛ պետության աջակցությունը տվյալ ոլորտին: Հատկանշական է, որ ցանկացած զբոսաշրջիկի դրական կարծիքը տուրիստական ընկերության, մատուցված ծառայությունների, պետության մասին ստեղծում է կազմակերպության և պետության իմիջը: Իհարկե բացասական կարծիքը նույն կերպ ազդում է իմիջի վրա, բացասական ուղղությամբ և գրանցված արդյունքները ապացույց են առ այն, որ դրականը գերակշռում է, սակայն դա չի նշանակում, որ ամեն ինչն իդեալական է:

Ընդհանուր առմամբ անրադառնալով ոլորտին, վերջինն ունի ռազմավարական նշանակություն պետության համար, քանի որ այս ոլորտը ուղիղ կապով ստեղծում է պետության իմիջը, բարձրացնում է միջազգային ճանաչվածությունը: Ոլորտը թե՛ իրավական, թե՛ ֆինանսական առումով լիովին ազատականացված է: Ցանկացած կազմակերպություն, որը ցանկանում է գործունեություն ծավալել այստեղ, հեշտությամբ կարող է մուտք գործել շուկա: Զբոսաշրջությունը նպաստում է ոլորտի զարգացմանը, մասնավորապես զբոսաշրջիկների մուտքը նպաստում է հյուրանոցային ոլորտի զարգացմանը, զբոսաշրջային վայրերի զարգացմանը (Օրինակ՝Տաթև, Դիլիջան), առևտրի զարգացմանը, հատկապես հուշանվերների վաճառքին, քանի որ տուրիստները հեռանալիս ցանկանում են իրենց հետ տանել որոշակի մասունք տվյալ երկրից:

Իմիջի տեսանկյունից ուշադրության է արժանի նաև **շոկոլադի արտադրության** ոլորտը: Հայաստանը հայտնի է շոկոլադի իր արտադրությամբ, հիմնականում, երբ ասվում է շոկոլադ, բոլորը հիշում են իրենց մանկությունը: Հայաստանում բազմաթիվ մարդկանց մոտ շոկոլադը ասոցացվում է «Գրանդ Քենդի» ընկերության անվան հետ: «Գրանդ Քենդի» ընկերությունը հիմնադրվել է 2000թվականին, Հրանտ Վարդանյանի կողմից[6]: «Գրանդ Քենդի» ընկերությունը ամենահաջողվածներից է, թե՛ տվյալ ոլորտում և թե՛ Հայաստանի Հանրապետությունում: Ընկերությունը իր ստեղծման պահից շատ հետաքրքիր մարքեթինգային քաղաքականություններ է իրականացրել, որով գրավել է բնակչության վստահությունը: Հիմնական շեշտը դրվում է արտադրանքի որակի վրա, դա կապված է արդի սարքավորումների և հոսքագծերի առկայությամբ: Ընկերությունը միշտ հանդես է գալիս համային յուրօրինակությամբ: Ներկայումս ընկերությունը ունի 400 անուն արտադրատեսակ, որով ապահովում է լայն ընտրանի: Դիտարկենք իրականացվող մարքեթինգային քայլերը՝

- Ակտիվ գովազդը, որի վրա շատ մեծ շեշտ է դրվում սպառողին ներկայացնելու համար իրենց նոր արտադրատեսակները(բոլորս կարող ենք հիշել այն գովազդը երբ երեխան ասում էր՝ «Ես Գրանդ Քենդի շատ եմ սիրում»: Այս գովազդը դրական մեծ արձագանք ստացավ բնակչության կողմից):

- Սեփական առաքման ցանցը, որը նախ հնարավորություն ընձեռեց չօգտվել միջնորդներից(արտադրանքի առանձնահատկությունից ելնելով անհրաժեշտ են հատուկ, թե՛ սանիտարական և թե՛ ջերմաստիճանային պայմաններ): Առաքման մեջ չանրադառնալը հայտնի մոտոցիկլետներին ուղղակի անհնար է: Մոտոցիկլետային վաճառքը ուղղակի մարքեթինգային «բում» առաջացրեց, երբ մոտոցիկլետը գալիս կանգնում էր բակում և միացնում հայտնի երաժշտությունը, բոլոր երեխաները իջնում էին բակ գնումներ կատարելու:
- «Գրանդ Քենդի» ընկերությունը ունի նաև ֆիրմային խանութահներ: Դրանցից առաջինը եղել է՝ «Պոնչիկանոց»-ը: Ներկայումս «Պոնչիկանոց»-ը երեխաների ամենասիրելի վայրն է:
- Մարքեթինգային քայլերից է նաև 2010 թվականին համաշխարհային ռեկորդի սահմանումը՝ «Ամենամեծ շոկոլադե սալիկ» անվանակարգում, որը գրանցվեց Գինեսի գրքում: Սա ճանաչում բերեց ոչ միայն ընկերության, այլև Հայաստանի Հանրապետությանը՝ դառնալով Հայաստանի առաջին արդյունաբերական ռեկորդը:
- Բարեգործական միջոցառումների անցկացումը:
- Սեփական աշխատակիցների մասին հոգ տանելը, անգամ ընկերությունը կառուցել է մատչելի պայմաններով էլիտար շենք իր աշխատակիցների համար:

Պետք է նշել, որ «Գրանդ Քենդի» ընկերության արտադրանքը մեծ պահանջարկ ունի նաև արտերկրում:

Այսպիսով կարող ենք ասել, որ տվյալ ոլորտում գործող ընկերությունը իր գործունեության արդյունքում կարողացել է հասնել իմիջի ձևավորման բարձր մակարդակի:

Հաջորդ ոլորտը, որը իմիջի ձևավորման տեսանկյունից շատ հզոր գործիք է՝ **տեղեկատվական տեխնոլոգիաների** ոլորտն է: Հայ ազգը մեծ ներդրում ունի տեղեկատվական տեխնոլոգիաների զարգացման մեջ, որով հպարտանում է ողջ հայությունը: Հայազգի գիտնակաների կողմից է ստեղծվել ավտոմատ փոխանցման տուփը, գունավոր հեռուստացույցը, բանկոմատը և այլ գյուտեր, որոնք փոխեցին ողջ մարդկության կյանքը և մեծ ճանաչվածություն բերեցին Հայ ազգին: Հայ ազգը իր ինժեներական մտածելակերպով գրավիչ դարձավ արտերկրի կազ-

մակերպությունների համար, որոշները բացեցին իրենց մասնաճյուղերը, իսկ ոմանք կատարեցին գրավիչ առաջարկներ և իրենց մոտ ներգրավեցին բազմաթիվ մասնագետների, ինչը հանգեցրեց մասնագետների արտահոսքի Հայաստանի Հանրապետությունից:

Չնայած այն հանգամանքին, որ պատերազմական գործողությունները և շրջափակումը որոշ առումով ետ են մղել տեղեկատվական տեխնոլոգիաները, սակայն, հայ ինժեներները կարողացան շատ արագ վերապատրաստվել և իրենց խոսքը ասել տեղեկատվական տեխնոլոգիաների ոլորտում:

Հայաստանի Հանրապետությունը իր տեխնոլոգիական ներուժով կարող է արձագանքել շուկայի փոփոխություններին և իր ներդրումն ունենալ այնտեղ: Հայաստանը միջազգային հանրությանը ներկայացավ նաև «ԹՈՒՄՈ» կենտրոնով, որտեղ կրթվում և մասնագիտական գիտելիքներ են ստանում պատանիներն ու երիտասարդները: Կենտրոնը ստացել է միջազգային ճանաչում և համաձայնագրեր են կնքվել այլ երկրների ղեկավարությունների կողմից, իրենց երկրում նույնպես այդպիսի կենտրոններ վերաբացելու ուղղությամբ: Խոշոր ընկերություններից կարող ենք նշել Հայաստանում տեղեկատվական տեխնոլոգիաների ոլորտում առաջատար «Սինոփսիս Արմենիա» ընկերությունը:

Ծառայությունների ոլորտին անրադառնալով, պետք է նաև անրադառնալ **բանկային համակարգին**, որը Հայաստանի տնտեսության ամենակայացած համակարգերից մեկն է: Հայաստանը ունի կայուն և ուժեղ ֆինանսական համակարգ, որտեղ գերիշխում են բանկերը: Հայաստանի բանկային համակարգը ունի ցածր համակենտրոնացում, իսկ մրցունակությունը բավականին բարձր է՝ կապված տոկոսային մարժայի նվազման հետ:

Բանկային համակարգը խիստ վերահսկողության տակ է գտնվում Կենտրոնական Բանկի կողմից, որը համակարգում է ողջ ոլորտը: Այս ամենի վառ ապացույց հանդիսացավ ֆինանսական ճգնաժամի նկատմամբ Հայաստանի բանկային համակարգի կայունությունը, որի ժամանակ ոչ մի բանկ չսնանկացավ: ՀՀ բանկային համակարգը մեծ վստահություն է վայելում միջազգային գործընկերների կողմից: Նման կայունությամբ կարող են հպարտանալ ոչ բոլոր երկրները:

Ներկայումս ՀՀ-ում գործում են 17 բանկեր, իրենց 537 մասնաճյուղերով: Բանկային համակարգում աշխատողների թվաքանակը կազ-

ԿԱՌԱՎԱՐՈՒՄ

մում է շուրջ 12 000 մարդ[7]: Ոլորտն ունի սպասարկման բարձր որակ, իրականացվում են տարբեր տեսակի գործարքներ: Այսպիսի համակարգի առկայությունը հնարավորություն է ընձեռում տարբեր կազմակերպություններին հանգիստ կերպով իրականացնել իրենց գործունեությունը: Բանկային ոլորտի մասին ավելի լավ պատկերացում կազմելու համար, իրականացվել է «ԱԿԲԱ-ԿՐԵԴԻՏ ԱԳՐԻԿՈԼ ԲԱՆԿ» ՓԲԸ-ի իմիջի վերաբերյալ հարցում բանկի հաճախորդների շրջանակում: Հարցմանը մասնակցել է 80 հաճախորդ: Ստորև ներկայացնում ենք հարցման արդյունքները՝

«Ի՞նչ հաճախականությամբ եք օգտվում բանկային ծառայություններից» հարցին՝ հարցվածների 78%-ը պատասխանել են հաճախ, 22%-ը՝ ոչ հաճախ:

«Գո՞հ եք սպասարկման որակից» հարցին՝ հարցվածների 88%-ը դրական է պատասխանել, որից 55%-ը՝ սպասարկման արագությունից, 25%-ը՝ բարեհամբույր վերաբերմունքից և 20%-ը՝ աշխատակիցների մասնագիտացվածությունից:

«Արդյո՞ք ԱԿԲԱ բանկի ինտերիերը ավելի գրավիչ է դարձնում բանկը» հարցին՝ հարցվածների գերակշիռ մեծամասնությունը՝ 95%-ը, տվել է դրական պատասխան:

«Ինչպե՞ս կգնահատեք ԱԿԲԱ բանկի զովազդային քաղաքականությունը 5 բալային սանդղակով» հարցին՝ հարցվածների 75%-ը պատասխանել է «5», 14%-ը՝ «4» և 11%-ը՝ «3»:

Եվ այն հարցերին՝ «Համարո՞ւմ եք բանկը հուսալի», «Կօգտվե՞ք ևս մեկ անգամ բանկի ծառայություններից», «Խորհուրդ կտա՞ք ձեր հարազատներին օգտվել բանկի ծառայություններից», գրանցվել է միանշանակ դրական պատասխան:

Այսինքն, հարցման արդյունքներից ելնելով, կարելի է հստակորեն ասել, որ հաճախորդները բարձր են գնահատում սպասարկման որակը, ինտերիերը, ինչպես նաև համարում են բանկը հուսալի:

Այսպիսով ուսումնասիրելով այս ամենը մենք կարողացանք պրակտիկորեն ուսումնասիրել առանձին առանձին ոլորտների ազդեցությունը և իմիջի ձևավորման առանձնահատկությունները Հայաստանի Հանրապետությունում: Բերվեցին գործող կազմակերպությունների օրինակներ, որոնց շնորհիվ այսօր Հայաստանը իր ոլորտն տեղն է զբաղեցնում համաշխարհային պատմության և ներկայիս իրողության մեջ:

ԿԱՌԱՎԱՐՈՒՄ

Կատարվեց կազմակերպության և պետության իմիջի փոխհամագործակցության ուսումնասիրում, որի շնորհիվ կարող ենք հստակ ասել, որ կազմակերպությունը իր իմիջը ստեղծելիս, ստեղծում է նաև պետության իմիջը: Պետության ցանկացած ոլորտի իմիջի անկումը հանգեցնում է պետության իմիջի անկմանը: Այսինքն՝ իմիջի ստեղծումը, թե՛ պետության, թե՛ կազմակերպության համար համալիր գործողությունների արդյունք է:

Օգտագործված գրականության ցանկ

1. <https://www.beeline.am/hy/about-us/>, վերջին դիտում 10.01.20թ
2. <https://www.mts.am/about-us/vivacell-mts-to-armenia/Our-history>, վերջին դիտում 10.01.20թ
3. <https://www.qahana.am/am/christian/show/540359372>, վերջին դիտում 25.01.20թ
4. <https://www.facebook.com/armgovernment/posts/2858447764178269>, վերջին դիտում 6.02.20թ
5. <https://www.e-unwto.org/doi/abs/10.18111/wtobarometereng.2020.18.1.1>, վերջին դիտում 6.02.20թ
6. <http://www.grandcandy.am/aboutus.html>, վերջին դիտում 6.02.20թ
7. https://uba.am/upload/Armenian_Banking_System_2018.pdf վերջին դիտում 6.02.20թ

ОСОБЕННОСТИ ФОРМИРОВАНИЯ И УПРАВЛЕНИЯ ИМИДЖА ОРГАНИЗАЦИИ В РЕСПУБЛИКЕ АРМЕНИЯ

Татевик Саргсян

ЕУ, кафедра Финансов и Экономики, к.э.н., доцент

Ваге Казарян

ЕУ, Факультет Экономики и Менеджмента, студент

В статье представлены особенности формирования и управления имиджа действующих организаций в Республике Армения. На нынешнем этапе рыночных отношений роль формирования и управления имиджем получила стратегическое значение и каждая

страна пытается, благодаря своим организациям, осуществляющим деятельность внутри своей страны, предстать на международной арене с доброй репутацией. Исходя из всего этого в статье был изучен процесс формирования и управления имиджа организаций осуществляющих деятельность различных сфер экономики Армении.

Ключевые слова. Имидж, стратегия, стратегический менеджмент, управление организацией, корпоративный имидж.

FEATURES OF FORMATION AND MANAGEMENT OF IMAGE OF THE ORGANIZATION IN THE REPUBLIC OF ARMENIA

Tatevik Sargsyan

EU, Chair of Finance and Economics, PhD in Economics,
Associate Professor

Vahe Ghazaryan

EU, Faculty of Economics and Management, Student

The article presents the features of image formation and management of organizations operating in the Republic of Armenia. At the present stage of market relations, the role of image formation and management has become of strategic importance, and each country is trying to present itself on the international stage with a good reputation thanks to the organizations operating within its country. Based on all this, the article studied the process of formation and management of the image of different sectors of the Armenian economy and the organizations operating in them.

Keywords: image, strategy, strategic management, organization management, corporate image.

Ընդունվել է րաբայությունը 30.03.2020թ.

Գրախոսվել է՝ 13.04.2020թ.

**ՀՀ ԲՈՒՀ-ԵՐՈՒՄ ՈՒՍԱՆՈՂ-ԴԱՍԱԽՈՍ ԿԱՊԻ
ԲԱՑԱԿԱՅՈՒԹՅԱՆ ՀԻՄՆԱԽՆԴԻՐԸ**

Նարինե Կիրակոսյան

ԵՀ, Կառավարման ամբիոն, Կոն. Կ. Կ., դոցենտ
kirakosyannarine@yahoo.com, +374 93 260705

Ավերիք Բասկովչյան

ԵՀ, Տեղեկատվական Տեխնոլոգիաների ֆակուլտետ, մագիստրանտ
avik.baskovchyan@gmail.com, +374 93 635069

Սիրանուշ Մարտիրոսյան

ԵՀ, Տնտեսագիտության և Կառավարման ֆակուլտետ, ուսանող
martirosyansirka@gmail.com, +374 91 276323

Աշխատաշուկային մրցունակ մասնագետներ պատրաստելու և պրամադրելու համար Բարձրագույն ուսումնական հաստատություններին (ԲՈՒՀ) անհրաժեշտ է լուծել մի քանի հիմնահարցեր: Վերլուծվել է ՀՀ բուհական համակարգը: Հոդվածում բացահայտվել է բուհական հիմնախնդիրներից մեկը՝ ուսանող-դասախոս ինտերակտիվ կապի բացակայությունը: Այս հիմնախնդրի լուծման նպատակով առաջարկվել է ԲՈՒՀ-երում ուսուցման նոր մոդել, որն իրավամբ ուղղված է պարզեցնելու, հեշտացնելու կապն ուսանողի և դասախոսի միջև փոխշահավետ պայմաններով:

Հիմնաբառեր. ԲՈՒՀ, ինտերակտիվ կապ, կրթական հիմնախնդիրներ, ուսանող-դասախոս, ուսուցման մոդել:

Բարձրագույն ուսումնական հաստատություններում առկա խնդիրները հանգեցնում են համալսարանական շրջանավարտների բացասական արդյունքների աշխատանքի տեղավորման հարցազրույցներին՝ չբավարարելով աշխատաշուկայի պահանջները: Հիմնական խնդիր է հանդիսանում տարբեր աղբյուրների ստացած մասնագիտական տեղեկատվության ոչ ճիշտ ներկայացումը, պրակտիկ գիտելիքների ու փորձի պակասը: Ըստ [1] հոդվածի ՀՀ-ում համալսարանն ավարտելուց մեկ տարի անց ուսանողների աշխատանքի տեղավորման ցուցանիշը բավական շատ երկրների համեմատ ցածր է (տես գծապատկեր 1):

ԿԱՌԱՎԱՐՈՒՄ

Ինչպես երևում է գծապատկեր 1-ից համալսարանն ավարտելուց հետո ՀՀ-ում շրջանավարտների 40%-ից ավելին մնում է գործազուրկ:

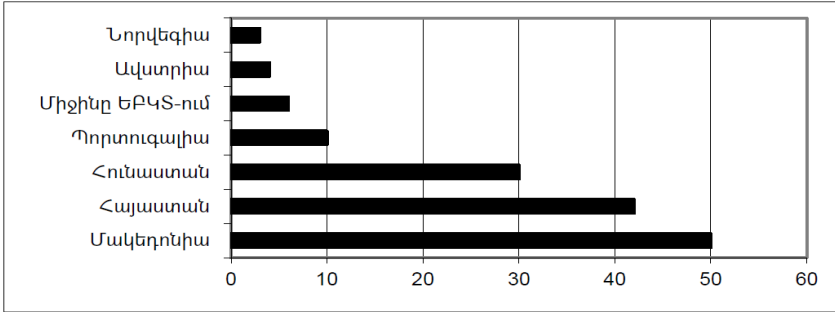

Գծապատկեր 1: Համալսարանական շրջանավարտների գործազրկության մակարդակը ԲՈՒՀ-ն ավարտելուց մեկ փարի անց (%) (2018-2019)թ

ՀՀ-ում համալսարանական շրջանավարտների 42%-ը գործազուրկ է, ինչը բավականին վատ ցուցանիշ է, որն էլ խիստ բացասաբար է անդրադառնում տնտեսության զարգացման վրա: Հարց է առաջանում՝ ո՞րո՞նք են համալսարանի կողմից շուկային չբավարարող կադրերի տրամադրման հիմնական պատճառները: ՀՀ մի շարք ԲՈՒՀ-երում կատարված հարցումների արդյունքում պարզ դարձավ, որ անակախ մասնագիտությունից ուսանողը հարց ունենալու դեպքում առաջինը դիմում է համացանցին, փորձելով հարցի պատասխանն ու առավել ռացիոնալ լուծումը գտնել վիրտուալ որոնման համակարգերում(տես աղյուսակ 1):

Աղյուսակ 1

ՀՀ-ում գործող ԲՈՒՀ-երում անցկացված հարցման արդյունքները

Համալսարան	ԵՊՀ	ԵՊԲՀ	ՀՊՏՀ	ԵՀ	ՀԱՀ
Ուս. քանակ	20	18	23	40	10
Դասախոս	3	7	5	11	5
Համացանց	18	11	18	29	5

ԿԱՌԱՎԱՐՈՒՄ

ԵՊՀ → Երևանի պետական համալսարան

ԵՊԲՀ → Երևանի պետական բժշկական համալսարան

ՀՊՏՀ → Հայաստանի պետական տնտեսագիտական համալսարան

ԵՀ → Եվրոպական համալսարան

ՀԱՀ → Հայաստանում ամերիկյան համալսարան

Ինչպես երևում է աղյուսակ 1-ից հարցմանը մասնակցած 111 ուսանողներից 31-ն է (28%) միայն դիմում դասախոսի օգնությանը հետևաբար փորձի փոխանակումն ու պրակտիկ գիտելիքների ստացումը ցածր մակարդակի վրա է: Ուսանողը որոշակի տեղեկատվություն ստանալով փորձում է ինքնազարգացմամբ զբաղվել հայտնվելով համացանցային խառնաշփոթի և շատ հաճախ սխալ ու ոչ ամբողջական նյութով կայքերի ու գրքերի ծովում, ինչն էլ հանգեցնում է ոչ ճիշտ ուղղությամբ շարժվելուն և ոչ մրցակցային մակարդակ ունեցող ու ցածր կարգի մասնագետ դառնալուն: Խնդիրը իհարկե գալիս է համալսարանական ուսուցման ոչ ակտուալ և հստակ չմշակված մոդելից (տես գծապատկեր 2):

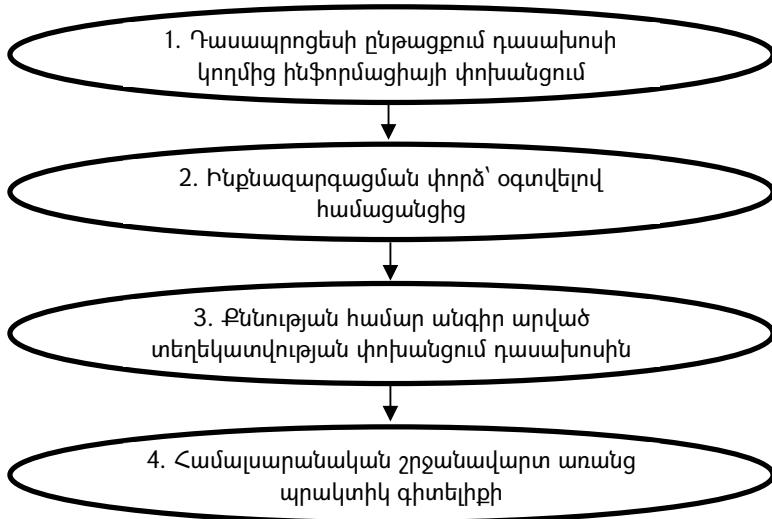

Գծապատկեր 2: ՀՀ ԲՈՒՀ-երում գործող ուսումնական գործընթացը

ԿԱՌԱՎԱՐՈՒՄ

Ինչպես երևում գծապատկեր 2-ից՝ ԲՈՒՀ-երում բացակայում է կայուն հետադարձ կապը ուսանողի և դասախոսի միջև:

Փաստորեն ուսանող-դասախոս կապի բացակայությունը ՀՀ ԲՈՒՀ-երում արդիական է և անհարժեշտ է գտնել նոր մոտեցում կամ նոր մոդել վերոհիշյալ անհարմարությունը վերացնելու համար: Միջազգային փորձը ցույց է տալիս, որ ցանկալի արդյունքին հասնելու համար պետք է օգտվել վիրտուալ կապի ընձեռած հնարավորություններից, ինչպես օրինակ՝ Մուդլ(mudle) [2] կամ wpi canvas [3] համակարգերը: Վերջիններում և առհասարակ միջազգային բարձր վարկանիշ ունեցող համալսարաններում կապն ուսանողի ու դասախոսի միջև անմիջական չի լինում, այսինքն հազվադեպ հանդիպող դեպքերում և միայն հրատապ հարցեր ունելալիս ուսանողը հնարավորություն ունի անձնական կապ ունենալ դասախոսի հետ: Ընհանուր առմամբ կապը հաստատվում է էլեկտրոնային փոստի միջոցով: Վերոնշյան համակարգերն առանձին բաժիններ ունեն, որտեղ ուսանողը դիմելով դասախոսին հնարավորություն է ստանում դասապրոցեսից դուրս հանդիպել դասախոսին ուղղելով առաջացած հարցերը: Հարցի պատասխանը ստանալուց հետո նույն համակարգում ուսանողը հնարավորություն ունի գնահատել դասախոսին, թե՛ մասնագիտական, թե՛ որպես դասախոս պրոֆեսիոնալիզմի մակարդակով: Դասախոսի գնահատման համակարգը ներկայումս գործում է նաև ՀՀ ԲՈՒՀ-երում կրելով ֆորմալ բնույթ: Որոշ ԲՈՒՀ-երում՝ ԵՊՀ, ՀՊՏՀ, ԵՀ, ուսանողի կողմից դասախոսի գնահատման արդյունքների հիման վրա կիրառվում է դասախոսների խրախուսման և տույժերի կիրառման և որակավորման համար:

Մեր կողմից առաջարկվում է ուսանող-դասախոս կապի նոր մոդել ՀՀ ԲՈՒՀ-երի համար, կիրառելով միջազգային փորձը: Առաջարկվող մոդելի սխեմատիկական ներկայացումը (գծապատկեր 3):

ԿԱՌԱՎԱՐՈՒՄ

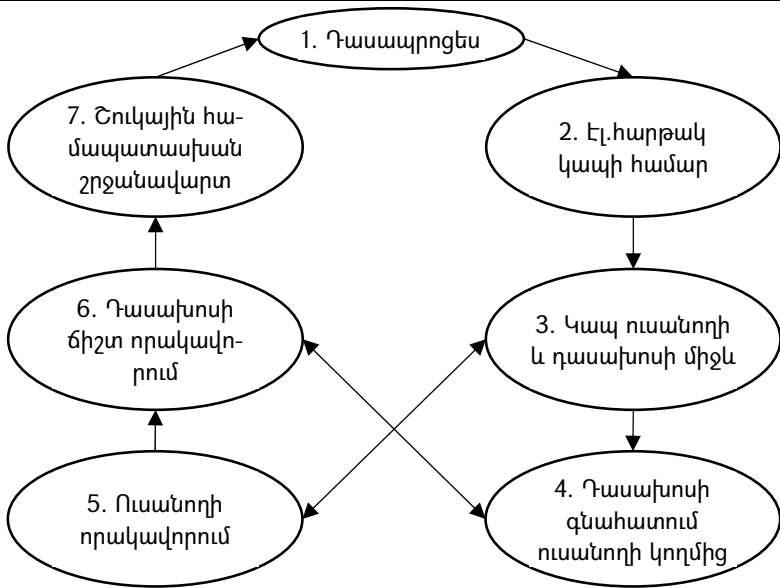

Գծապատկեր 3. Առաջարկվող դասախոս-ուսանող կապի նոր մոդել

Ինչպես երևում է գծապատկեր 3-ից կապն ուսանողի և դասախոսի միջև ակնառու ու շահավետ է երկու կողմերի համար, ուսանողը հնարավորություն է ստանում բարձրակարգ կրթություն ստանալ, վերցնելով դասախոսի փորձն ու գիտելիքները, իսկ դասախոսը ճիշտ որակավորում, որն էլ կարելի է օգտագործել համալսարան-դասախոս կապը ճիշտ ձևավորելու համար, կրկին օգտագործելով միջազգային փորձը: Գծապատկեր 3-ում ի տարբերություն գծապատկեր 2-ի գծային մեթոդի առաջարկվող մեթոդը դինամիկ է, որն իրենից ենթադրում է հետադարձ կապի առկայություն ուսանողի, դասախոսի և դասապրոցեսի միջև: Դասապրոցեսի ընթացքում դասախոսի կողմից ուսանողին մատուցված ինֆորմացիայի մշակումն ու կիրառումը գծապատկեր 2-ում ներկայացված մոդելի հիմնական խնդիրն է, քանի որ բացակայում է հետադարձ կապը ուսանողի և դասախոսի միջև: Մեր առաջարկած նոր մոդելում կապը հաստատվում է ժամանակակակից, պարզ աշխատանքային միջավայրով էլեկտրոնային հարթակի միջոցով: Կապի հաստատումից և անհրաժեշտ հարցերի քննարկումից հետո ուսանողների կողմից կատարվում է դասախոսների մակարդակի գնահատում, նույն էլեկտրոնային հարթա-

ԿԱՌԱՎԱՐՈՒՄ

Կի միջոցով: Դասախոսների գնահատումը հնարավորություն է տալիս դասախոսական անձնակազմի ճիշտ որակավորման, իսկ ուսանողների որակավորումը կատարվում է՝ [1] հողվածում առաջարկվող տարբերակով: Վերոնշյալ մոդելի ճիշտ կիրառման դեպքում համալսարանական շրջանավարտները ստանում են բավարար գիտելիք ու փորձ շուկային պիտանի կադրեր դառնալու համար: Մեր առաջարկած տարբերակում առանցքային դեր է խաղում հետադարձ կապը շուկայի և դասապրոցեսի միջև, այսինքն շուկայական պահանջների փոփոխմանը համապատասխան, պետք է փոխվի մատուցված տեղեկատվությունը, ինչը հնարավոր կլինի միայն աշխատաշուկայի մշտադիտարկման և մոնիտորինգի դեպքում: Այսպիսով, գլխավոր տարբերությունը ներկայումս գործող մոդելի և մեր մոդելի միջև՝ ապահովվող հետադարձ կապն է ուսանողի ու դասախոսի և շուկայի ու դասապրոցեսի միջև:

Եզրակացություն

Սույն հողվածում ներկայացված է ուսումնական նոր մոդել՝ ուսանողի և դասախոսի միջև կապն ամրապնդելու և շուկայի համար մրցունակ կադրեր պատրաստելու համար: Խնդիրն առկա է ՀՀ գրեթե ԲՈՒՀ-երում: Կատարված ուսումնասիրություններն ու հարցումները դրա վառ ապացույցն են: Հողվածում ներկայացված մոդելը, հիմնվելով միջազգային փորձի, վրա հնարավորություն է ընձեռում Հայաստանյան ԲՈՒՀ-երում արդյունավետ և փոխշահավետ դարձնել ուսանող-դասախոս կապը:

Օգտագործած գրականության ցանկ

1. «Եվրոպական համալսարան» գիտական հողվածների ժողովածու 10(02). Մասնագիտական կրթական ծրագրերի կառավարման հիմնախնդիրները (էջ.59)
2. <https://en.wikipedia.org/wiki/Moodle>
3. canvas.wpi.edu
4. <http://www.education.ox.ac.uk>
5. <https://hy.wikipedia.org/wiki/Կրթություն>
6. <http://www.anqa.am/hy/մեր-մասին/իրավական-հենք/օրենքներ/կրթության-մասին-ՀՀ-օրենքը>

**ПРОБЛЕМА ОТСУТСТВИЯ ОБЩЕНИЯ СТУДЕНТОВ И
ПРЕПОДАВАТЕЛЕЙ В ВУЗАХ АРМЕНИИ**

Нарине Киракосян

ЕУ, кафедра Управления, к.э.н, доцент

Аветик Басковчян

ЕУ, Факультет информационных технологий, магистрант

Сирануш Мартиросян

ЕУ, Факультет Экономики и Управления, студент

Чтобы подготовить и предоставить конкурентоспособных специалистов на рынке труда, в вузах необходимо решить несколько вопросов. Была проанализирована система высшего образования Республики Армения. В статье освещается одна из проблем университета - отсутствие интерактивного общения студентов и преподавателей. Для решения этой проблемы была предложена новая модель обучения в вузах, которая по праву предназначена для упрощения, облегчения общения между студентом и преподавателем.

Ключевые слова. Университет, интерактивное общение, образовательные вопросы, студент-преподаватель, модель обучения.

**THE PROBLEM OF ABSENCE OF STUDENT-TEACHER
COMMUNICATION IN HIGHER EDUCATIONAL INSTITUTIONS OF
ARMENIA**

Narine Kirakosyan

EU, Chair of Management, PhD in Economics, Associate Professor

Avetik Baskovchyan

EU, Faculty of Information Technology, MA student

Siranush Martirosyan

EU, Faculty of Economics and Management, Student

In order to prepare and provide competitive specialists in the labor market, several issues need to be addressed at universities. The system of higher education of the Republic of Armenia was analyzed. The article highlights one of the problems of the university - lack of interactive

ԿԱՌԱՎԱՐՈՒՄ

communication between students and teachers. To solve this problem, a new model of teaching at universities was proposed, which is rightfully designed to simplify, facilitate communication between a student and a teacher.

Keywords. University, Interactive Communication, Educational Issues, Student, Teaching Model

Ընդունվել է պայագրության՝ 30.03.2020թ.

Գրախոսվել է՝ 13.04.2020թ.

ԿԱՌԱՎԱՐՈՒՄ

ՏԱՐԱԾԱԿԱՆ ԶԱՐԳԱՑՄԱՆ ՍԿԶԲՈՒՆՔՆԵՐԻ ՆԵՐԴՐՈՒՄԸ ՀՀ ՀԱՆՐԱՅԻՆ ԿԱՌԱՎԱՐՄԱՆ ՀԱՄԱԿԱՐԳՈՒՄ

Սոս Խաչիկյան

ՀՊՏՀ, Մակրոտէկոնոմիկայի ամբիոն, Կոն. Կոն. Կոն. Կոն.
sos.khachikyan@gmail.com, +374 94 440430

Ցանցային համակարգի և թվային տեխնոլոգիաների զարգացմանը զուգահեռ անհրաժեշտություն է առաջանում վերանայել հանրային կառավարման սկզբունքները: Այս համատեքստում պետք է նշել, որ տեխնոլոգիական նորարարությունները նվազեցրել են վարչական սահմանների դերը ինչպես տեղական, այնպես էլ գլոբալ կառավարման համակարգերում: Դրան զուգահեռ աստիճանաբար մեծանում է հանրային արդիականացման անհրաժեշտությունը էլեկտրոնային համակարգերի կիրառման, մասնակցային կառավարման և գիտելիքի վրա հիմնված որոշումների կայացման տեսանկյունից: Հետևաբար կարևորվում է ՀՀ տարածքային կառավարման և տեղական ինքնակառավարման համակարգերի այնպիսի լիազորությունների իրականացման հետ կապված հետազոտությունների դերը, որոնք կարող են իրականացվել տարածական սկզբունքների կիրառմամբ՝ էլեկտրոնային գործիքակազմի միջոցով: Տարածական սկզբունքների ներդրումը հանրային արդիականացման համատեքստում կնպաստի կառավարման արդյունավետության բարձրացմանը և ժողովրդավարական մոտեցումների զարգացմանը ՀՀ տեղական մակարդակներում:

Հիմնաբառեր. *Տարածական զարգացում, հանրային կառավարում, տարածքային կառավարում, տեղական ինքնակառավարում, էլեկտրոնային գործիքակազմ*

Հանրային կառավարման հիմնադրույթներն ամբողջ աշխարհում փոխվում են տեխնոլոգիաների զարգացմանը զուգահեռ: Դրանք առնչվում են ինչպես իրականացվող քաղաքականությանը, այնպես էլ հաղորդակցության սկզբունքներին ու փոխհարաբերությունների բնույթին: Հանրային կառավարման մեջ տեխնոլոգիաները ներդրել են համագործակցության և գործընկերության հաստատման նոր սկզբունքներ տեղական ինքնակառավարման ու տարածքային կառավարման համակարգերի, քաղաքացիական հասարակության կազմակերպու-

ԿԱՌԱՎԱՐՈՒՄ

թյունների, ինչպես նաև մասնավոր ու պետական կառույցների միջև հարաբերություններում: Առցանց հարթակներն ապահովում են գործառույթների իրականացման բավականին լայն շրջանակներ, որոնց մի մասը հաջողությամբ կարող են կիրառվել՝ դուրս գալով վարչական միավորների՝ մարզերի կամ համայնքների սահմաններից: Այսինքն տեխնոլոգիաների կիրառումը հանրային կառավարման մեջ կարող է նպաստել վարչական սահմաններ չենթադրող և տարածական սկզբունքներով իրականացվող կառավարման համակարգի ներդրմանը: Դա հատկապես արդյունավետ կարող է գործել վարչատարածքային խնդրահարույց բաժանումների դեպքում (ինչպիսին առկա է Հայաստանի Հանրապետությունում, համաձայն բազմաթիվ հրապարակումների), երբ հստակեցված չեն լիազորությունների շրջանակները, կամ այդ համակարգը գտնվում է բարեփոխումների մեջ:

Վերջին տարիներին ՀՀ-ում տեղի ունեցած, կամ ընթացքի մեջ գտնվող մի շարք կարևոր իրադարձություններ, մասնավորապես՝ համայնքների խոշորացումը, անցումը կառավարման խորհրդարանական համակարգին, 2018թ-ի Թավշյա իրադարձությունների արդյունքում սկիզբ առած մեծածավալ փոփոխությունները, ինչպես նաև COVID 19 համաշխարհային համավարակի ազդեցությամբ պայմանավորված արտակարգ իրավիճակը, ցույց են տալիս, որ կառավարման տարածական սկզբունքների կիրառումը տեխնոլոգիական գործիքակազմի ներդրմամբ՝ որը նվազեցնում է վարչական սահմանազատումներով պայմանավորված կառավարման դերը, կարող է ապահովել ավելի մեծ արդյունավետություն կառավարման կենտրոնացված, տարածքային և ապակենտրոնացված մարմինների ու այլ սուբյեկտների միջև:

Կառավարման գործառույթների իրականացման համատեքստում տարածված է էլեկտրոնային այնպիսի հարթակների (Digital Social Innovation-DSI) կիրառումը, որոնք ապահովում են «խելացի» ընթացակարգեր տարածական պլանավորման, համագործակցության միջոցով քաղաքականության մշակման, մասնակցային որոշումների կայացման և ընդհանրապես տարածական գործոններ պարունակող լուծումների համար [1, p. 14]: Այդպիսի հարթակների միջոցով ՀՀ հանրային կառավարման համակարգում կարող են իրականացվել մի շարք գործառույթներ, որոնք վերապահված են տարածքային կառավարման և տեղական ինքնակառավարման մարմիններին: Այսպես, տնտեսության

զարգացման բնագավառում մարզպետի լիազորությունների շրջանակը՝ ըստ 2019 թ.-ին ընդունված «Տարածքային կառավարման մասին» ՀՀ օրենքի, ներառում է մարզի զարգացման ռազմավարության մշակման և մշտադիտարկման ապահովումը [2, հոդված 20], որը ենթադրում է պլանավորման, քաղաքականության մշակման, մասնակցային կառավարման և այլ գործընթացներ: Դրանք կարող են իրականացվել՝ ընդգրկելով մարզի վարչական սահմաններից դուրս տարածքներ՝ հիմնվելով տարածական սկզբունքների և էլեկտրոնային գործիքակազմի վրա: Ավելին, եթե ռազմավարության մշակումը սահմանափակվում է մարզի վարչական սահմանով, ապա դա կարող է խոչընդոտել ռեսուրսների արդյունավետ օգտագործմանը կամ կլաստերային սկզբունքներով զարգացմանը:

Իսկ տեղական ինքնակառավարման համակարգում վերոնշյալ սկզբունքների և գործիքակազմի կիրառման հնարավորությունները մեծ են միջհամայնքային համագործակցության շրջանակներում: Համայնքի ավագանին կարող է որոշում կայացնել միջհամայնքային միավորումներ ձևավորելու մասին, ինչպես նաև առաջարկություն ներկայացնել պետական լիազորված մարմին՝ այլ համայնքների հետ միավորվելով՝ նոր համայնք ստեղծելու վերաբերյալ [3, հոդված 16]: Միջհամայնքային համագործակցության տարբեր ձևաչափերի դեպքում համայնքները դարձյալ գործում են օրենքով իրենք վերապահված լիազորությունների շրջանակում, սակայն նրանց գործունեությունը դուրս է գալիս իրենց՝ որպես բնակավայր վարչական սահմաններից: Դա հիմնականում կարող է իրականացվել վարչարարության, տարածքի պլանավորման, ռազմավարության մշակման, բնակչությանը մի շարք ծառայությունների մատուցման և այլ լիազորությունների առումով, որոնք նշված են համայնքների խոշորացման և միջհամայնքային միավորումների ձևավորման հայեցակարգում [4, էջ 46]: Ըստ էության տարածքային կառավարման և տեղական ինքնակառավարման մի շարք լիազորություններ կարող են իրականացվել՝ հիմնվելով էլեկտրոնային գործիքակազմի և ցանցային սկզբունքների վրա, մարզի կամ համայնքի վարչական սահմաններից դուրս՝ տարածական շրջանակներում:

Կառավարման համակարգերում էլեկտրոնային հարթակների կիրառման համար անհրաժեշտ է օգտագործել թվայնացված տվյալների մեծ բազա, քանի որ արդյունավետ պլանավորումը, քաղաքականու-

ԿԱՌԱՎԱՐՈՒՄ

թյան մշակումը և էլեկտրոնային եղանակով որոշումների կայացումը կազմակերպելու համար ենթադրվում է մեծաքանակ տեղեկատվության հավաքագրում և մշակում: Դա հատկապես կարևորվում է կառավարման բազմամակարդակ համակարգերի, դրա շրջանակներում իրականացվող բազմաբնույթ գործողությունների և դրանց մեջ ներգրավված բազմաթիվ դերակատարների համատեքստում: Այսպիսի գործընթացների ապահովման համար անհրաժեշտ է գիտելիքի հստակ չափանիշների սահմանում, որը նշանակում է, որ եթե էլեկտրոնային հարթակները կիրառվեն հանրային կառավարման համակարգում, ապա անխուսափելի է դառնում գիտելիքի և հետազոտությունների վրա հիմնված որոշումների կայացումը: Այսինքն՝ որոշում կայացնողները՝ հասարակության անդամները և տեղական ինքնակառավարման ու տարածքային կառավարման մարմինների ներկայացուցիչները, պետք է տիրապետեն համապատասխան գիտելիքի և տեխնոլոգիաների: Այս առումով պետք է ուշադրություն դարձնել այն հանգամանքի վրա, որ տեղեկատվական և հաղորդակցության տեխնոլոգիաները հանդիսանում են տարածական փոփոխությունների վրա ազդող էական գործոններ [5, p. 3]: Իսկ քանի որ տարածական փոփոխությունները վերաբերում են պլանավորմանը, ռազմավարության մշակմանը, հանրային մասնակցությանը, միասնական վարչարարությանը և հանրային կառավարման այլ գործոններին, ապա, կարծում ենք հնարավոր է ՀՀ-ում ներդնել տարածական կառավարման այնպիսի համակարգ, որը կապահովի տեխնոլոգիաների, կառավարման գործառույթների, ռեսուրսների և որոշումների կայացման սկզբունքների արդյունավետ փոխգործակցություն:

Կայուն զարգացման 2030 օրակարգն ընդունում է գիտությունը, տեխնոլոգիան և նորարարությունը-ԳՏՆ (STI-Science, Technology and Innovation) որպես զլոբալ բարեկեցություն ապահովող հիմնական շարժիչ ուժ [6, p. 2]: Այս համատեքստում պետք է նշել, որ նախաձեռնությունները, որոնք ձևավորվում են ԳՏՆ կառավարման սկզբունքներով, տեխնոլոգիաների կլանման առումով կենտրոնանում են տեղական կարողությունների զարգացման վրա [7, p. 30]: Այսինքն մի կողմից բարեկեցությունը ենթադրում է գիտական և տեխնոլոգիական նորարարությունների ներդրում, մյուս կողմից այդ ներդրումները կառավարման ոլորտում ավելի արդյունավետ կարող են գործել տեղական դերակա-

ԿԱՌԱՎԱՐՈՒՄ

տարների մասնակցությամբ: Հետևաբար, ամրապնդվում է այն թեզը, որ գիտելիքի և տեխնոլոգիաների գործոնը հանրային կառավարման տեղական մակարդակում անհրաժեշտ է, իսկ այդ գործոնների առկայությունը հնարավորություն է տալիս ներդնել տարածական զարգացման սկզբունքներ:

Հաշվի առնելով վերոնշյալ հանգամանքները, առաջարկում ենք ՀՀ հանրային կառավարման համակարգում ներդնել տարածական կառավարման սկզբունքներ, որոնք պետք է ներառեն.

- Կլաստերային սկզբունքներով ձևավորվող տարածք, որտեղ կարող են համագործակցություն և գործընկերություն հաստատել պետական, մասնավոր ու հասարակական կառույցները:
- Մասնակցային սկզբունքներով ձևավորվող գործողությունների շրջանակ, որտեղ օպտիմալ որոշումներ կարող են կայացնել որոշակի տարածքի բնակիչները՝ անկախ որևէ համայնքի կամ մարզի վարչական սահմաններում գտնվելու հանգամանքից:
- Պետական հաստատությունների, մասնավոր ընկերությունների և հասարակական կազմակերպությունների վերաբերյալ տվյալների բազայի հավաքագրում և մշակում տեղեկատվական և հաղորդակցության տեխնոլոգիաների ներդրմամբ, որը կարող է օգտագործվել վարչական սահմաններ չունեցող որոշակի տարածքի ռազմավարական օպտիմալ պլանավորման նպատակով:
- Տարածքային կառավարման և տեղական ինքնակառավարման այնպիսի գործառնությունների իրականացում, որոնք հնարավոր է ապահովել էլեկտրոնային գործիքակազմի միջոցով՝ մարզի կամ համայնքի վարչական սահմաններից դուրս՝ չնվազեցնելով արդյունավետությունը:

Վերոնշյալ քայլերի իրականացումը հնարավորություն կտա ապահովել հանրային արդիականացման նորարարական մոտեցումներ տարածական մակարդակում՝ դուրս գալով մարզի կամ համայնքի վարչական սահմանազատումներից: Արդիականացման այսպիսի մոտեցումները հրատապ են հատկապես ՀՀ մարզերի վարչատարածքային բաժանման խնդիրների, համայնքների խոշորացման վիճահարույց արդյունքների և COVID-19 համավարակի պատճառով ստեղծված իրավիճակի համատեքստում: Սակայն ակնհայտ է, որ կառավարման այսպի-

սի մոդելը ենթադրում է ոչ միայն տարածքային կառավարման և տեղական ինքնակառավարման մարմինների լիազորությունների իրականացում տարածական մակարդակում, այլև տեխնոլոգիաների կիրառման, գիտելիքի ներդրման, տեղեկատվության մշակման և հանրային մասնակցության ապահովման ավելի լայն շրջանակներ:

Կատարված ուսումնասիրությունները ցույց են տալիս, որ ինչպես տարածքային կառավարման, այնպես էլ տեղական ինքնակառավարման լիազորությունների ամբողջ ցանկից կարելի է առանձնացնել այնպիսի գործառույթներ, որոնք հնարավոր է իրականացնել տարածական սկզբունքներով՝ դուրս գալով մարզային կամ համայնքային վարչական տարածքների շրջանակից և ներդնելով տարածական զարգացման սկզբունքներ: Դա հնարավոր է ապահովել կառավարման էլեկտրոնային հարթակների և գործիքակազմի միջոցով, որտեղ հետազոտությունների իրականացումը և գիտելիքահեն որոշումների կայացումը որոշիչ գործոններ են: Կառավարման համակարգում տարածական սկզբունքների և էլեկտրոնային գործիքակազմի ներդրումը դրական ազդեցություն կունենա նաև որոշումների կայացման առումով հանրային մասնակցության ցուցանիշի բարձրացման վրա: Այս գործընթացները կնպաստեն հանրային կառավարման համակարգի արդիականացմանը ՀՀ տեղական և տարածքային մակարդակներում տեխնոլոգիական նորարարությունների միջոցով՝ ապահովելով հանրային մասնակցություն, հրապարակայնություն, թափանցիկություն և հաշվետվողականություն:

Օգտագործված գրականության ցանկ

1. **Angelidou M., Psaltaglou A.**, Digital Social Innovation in Support of Spatial Planning. An Investigation through Nine Initiatives in three Smart City Programmes, SPATIUM, Serbia, June 2018, No. 39, pp. 7-16
2. **«Տարածքային կառավարման մասին»** ՀՀ օրենք, ընդունված ՀՀ ԱԺ կողմից 2019 թ.-ի նոյեմբերի 14-ին, ՀՕ-252-Ն
3. **«Տեղական ինքնակառավարման մասին»** ՀՀ օրենք, ընդունված ՀՀ ԱԺ կողմից 2002 թ.-ի մայիսի 7-ին, ՀՕ-337
4. **«Համայնքների խոշորացման և միջհամայնքային միավորումների ձևավորման հայեցակարգ»** Հավելված ՀՀ կառավարության 2011 թ. նոյեմբերի 10-ի նիստի N44 արձանագրային որոշման, 70 էջ,

https://www.e-gov.am/u_files/file/decrees/arc_voroshum/11/qax44-18_1.pdf

5. **VancutsemD.**, Challenges of Spatial planning in the context of ICT: lessons from actual research projects –new frontiers for spatial planners and cities.49th ISOCARP Congress 2013, 7 p.
6. **A Framework for Science, Technology and Innovation Policy Reviews.** UNCTAD, United Nations 2019, 43 p.
7. **Leonard C.** Spatial Development and Innovation in Russia. Foresight and STI Governance, 2016, vol. 10, no 3, pp. 30–33.

INTRODUCTION OF SPATIAL DEVELOPMENT PRINCIPLES IN RA PUBLIC ADMINISTRATION SYSTEM

Sos Khachikyan

ASUE, Chair of Macroeconomics, PhD in Economics,
Associate Professor

There is a need to review public administration principles along with the development of network system and digital technologies. In this regard, it should be noted that technological innovations have reduced the role of administrative boundaries in both local and global governance systems. At the same time, the need for public modernization is gradually increasing in terms of the use of electronic systems, participatory management and knowledge-based decision-making. Therefore, the role of the research, related to the functions implemented by regional and local authorities through spatial principles based on electronic tools, - has increased. Introduction of spatial principles in the context of public modernization will contribute to increase of governance efficiency and development of democratic approaches at the local levels of the RA.

Keywords: Spatial development, public administration, regional governance, local self-governance, electronic tools.

ВНЕДРЕНИЕ ПРИНЦИПОВ ПРОСТРАНСТВЕННОГО РАЗВИТИЯ В СИСТЕМУ ПУБЛИЧНОГО УПРАВЛЕНИЯ РА

Сос Хачикян

АГЭУ, кафедра Макроэкономики,
к.э.н., доцент

Необходимо пересмотреть принципы публичного управления параллельно с развитием сетевых систем и цифровых технологий. В этом контексте следует отметить, что технологические инновации уменьшили роль административных границ как в местных, так и в глобальных системах управления. В то же время потребность в общественной модернизации постепенно возрастает с точки зрения использования электронных систем, совместного управления и принятия решений на основе знаний. Поэтому, роль исследований, связанных с полномочиями, реализуемыми региональными и местными органами власти посредством пространственных принципов, основанных на электронных инструментах, - возрастает. Внедрение пространственных принципов в контексте общественной модернизации будет способствовать повышению эффективности управления и развитию демократических подходов на местных уровнях РА.

Ключевые слова: пространственное развитие, публичное управление, региональное управление, местное самоуправление, электронные инструменты.

Ընդունվել է փաշտոնաթղթի՝ 29.04.2020թ.

Գրախոսվել է՝ 21.05.2020թ.

ԿԱՌԱՎԱՐՈՒՄ

ՄԱՐԴԻԿ ՈՐԱԿԻ ԿԱՌԱՎԱՐՄԱՆ ՀԱՄԱԿԱՐԳՈՒՄ. ԱՌԱՋՆՈՐԴՈՒՄ, ՄՈՏԻՎԱՑԻԱ ԵՎ ՈՒՍՈՒՑՈՒՄ

Հովհաննես Երիցյան

ԵՀ, Կառավարման ամբիոն, ԿՊԱԿ, ԿՊԱԿ
yer.hovhannes@yahoo.com, +374 91 661355

Որակի կառավարման համակարգում մարդկանց դերը կարելի է ներկայացնել երեք օղակներով՝ կառավարման օղակ, անձնակազմ, սպառողներ: Հոդվածում հիմնական վերլուծությունն իրականացվել է հիմնականում անձնակազմ և կառավարման օղակ փոխհարաբերությունների շրջանակում: Որակի «գերազանցության» ցանկալի մակարդակն ապահովելու համար շարժարկը է կազմակերպության ներսում առաջնորդման ինստրիպորտի առկայությունը, որը դրսևորվում է առաջնորդ-ղեկավարների կողմից նպատակների ճիշտ սահմանմամբ, գործընթացների համաձայնեցմամբ, անձնակազմի՝ որոշումների կայացման գործընթացներին մասնակցելիության հնարավորությամբ, թիմային աշխատանքով, ղեկավար-առաջնորդների կողմից անձնակազմի աջակցությամբ, մոտիվացիայի, անընդհատ զարգացման ու ուսուցման միջոցով: Հոդվածում առաջարկվել են մի շարք նոր մոտեցումներ ու մոդելներ, որոնք արտացոլում են որակի կառավարման համակարգում առաջնորդի դերակատարումը և այդ համատեքստում առաջնորդման առանհատկություններն ու սկզբունքները:

Հիմնաբառեր. Որակ, որակի կառավարում, առաջնորդում, մոտիվացիա, մոտիվացիայի տեսություններ, ուսուցում և թրեյնինգ:

Որակ հասկացությունը տատանվում է՝ կախված սպառողների սպասումներից: Այն սպառողների պահանջների և սպասումների համապատասխանությունն է, հատկանիշների և բնութագրերի ամբողջություն է, որոնցով պայմանավորված է ապրանքի կամ ծառայության ունակությունը բավարարելու տվյալ պահանջումը:

Որակը կարելի է սահմանել որպես դինամիկ վիճակ, որը փոխկապակցված է ապրանքների, ծառայությունների, մարդկանց, գործընթացների և միջավայրերի հետ, և որը գերազանցում է ակնկալիքները և նպաստում ավելացված արժեքի ստեղծմանը» [1; 99-100]:

ԿԱՌԱՎԱՐՈՒՄ

Մինչդեռ որակի կառավարումը կարելի է սահմանել որպես այն բոլոր անհրաժեշտ գործողությունների ու քայլերի վերահսկված գործընթաց, որն անհրաժեշտ է պահպանելու «գերազանցության» ցանկալի մակարդակը: Այն ներառում է որակի քաղաքականության սահմանումը, որակի պլանավորումն ու ապահովումը, իրագործումը, վերահսկումը և անընդհատ բարելավումը¹:

Այս համատեքստում «գերազանցության» ցանկալի մակարդակը պահպանելու տեսանկյունից դժվար չէ նկատել, որ էական դեր են խաղում մարդիկ, քանի որ որակի շղթան սկսվում է սպառողների պահանջ-մունքերի բացահայտումից մինչև նրանց կողմից սպառման արդյունքում ստացված արձագանքներից, որտեղ մարդու դերը, լինի դա ապրանք արդարող, ծառայություն մատուցող և թե սպառող, որոշիչ է ու առանցքային /գծապատկեր 1/:

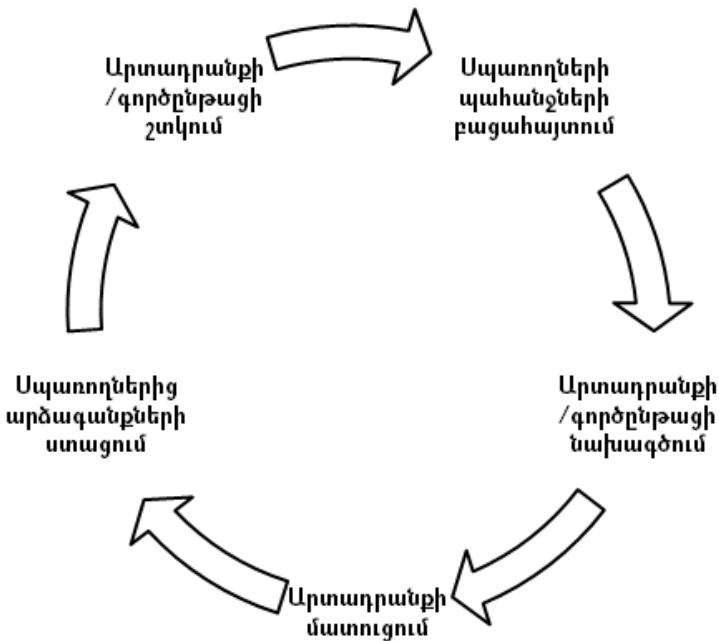

Գծապատկեր 1. Սպառողները և որակի շղթան²

¹ Սահմանումն ըստ հեղինակի:

² Գծապատկերը մշակվել է հեղինակի կողմից:

Այսպես, որակի կառավարման համակարգում մարդկանց դերը կարելի է ներկայացնել երեք օղակներով՝

1. Կառավարման օղակ,
2. Աշխատակիցներ,
3. Սպառողներ:

Սխեմատիկորեն այն ունի եռանկյունու տեսք /գծապատկեր 2/ [2; 73-75]: Եռանկյան երեք գագաթները ներկայացնում են որակի կառավարման մեջ մարդկանց և նրանց փոխհարաբերությունների արդյունքում ձևավորված գործընթացները՝

1. Արտաքին մարկետինգ – կազմակերպությունը է տալիս խոստումներ սպառողներին,

2. Ինտերակտիվ մարկետինգ – անձնակազմն իրագործում է խոստումները,

3. Ներքին մարկետինգ – կազմակերպության կառավարման օղակի և անձնակազմի միջև ճիշտ փոխհարաբերությունները:

Կազմակերպության և իր սպառողների միջև կապը կոչվում է արտաքին մարկետինգի գործընթաց: Արտաքին մարկետինգի ժամանակ կազմակերպությունն իր սպառողներին տալիս է խոստումներ՝ առաջարկների և դրանց իրականացման վերաբերյալ [3; 24-30]: Այդ խոստումները տրվում են գովազդների կամ ակցիաների ժամանակ, և սպառողների մոտ ապրանքների կամ ծառայությունների հանդեպ որոշակի սպասումներ են ձևավորում: Դրանք կարող են դրական կամ բացասական ազդեցություն թողնել սպառողների մոտ ձևավորված սպասումների վրա, սպառողների մոտ ձևավորված որակի վերաբերյալ սպասումների /սպասվող, պոտենցիալ մակարդակ/ և որակի իրական, առկա մակարդակի միջև եղած տարբերությունները:

Կազմակերպությունների համար այնպիսի գործոններ, ինչպիսիք են՝ անձնակազմը, կազմակերպության իմիջը, տեսանելի կառուցվածքները, նաև ապրանքների արտադրության կամ ծառայությունների մատուցման բոլոր գործընթացները, ձևավորում են հիմք սպառողների սպասումների համար: Սպառողների ունեցած սպասումների և իրականության համադրումից հետո արտադրանքի նկատմամբ ունեցած սպառողի վերջնական կարծիքը ձևավորվում է այն միջավայրի միջոցով, որտեղ նրանք ստանում են այդ արտադրանքը, նաև ծառայությունները մատուցող մարդկանց բնավորությունների ու վարքի միջոցով:

ԿԱՌԱՎԱՐՈՒՄ

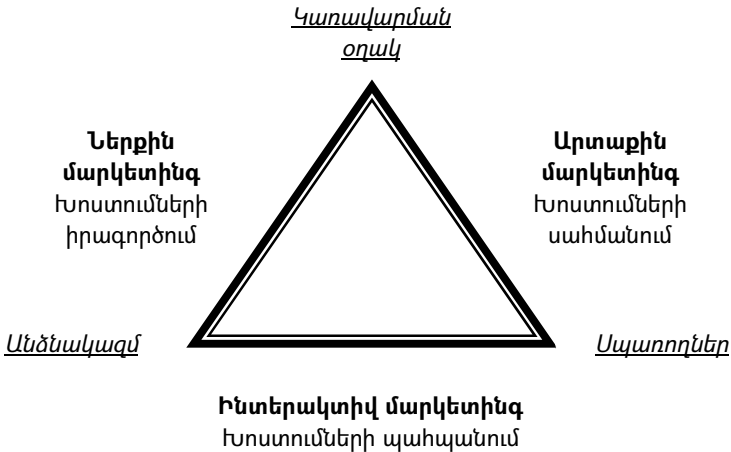

Գծապատկեր 2. Մարդիկ որակի կառավարման համակարգում³

Ինտերակտիվ, երկկողմանի մարկետինգի գործընթացը ենթադրում է կազմակերպության կողմից սպառողներին տրված խոստումների պահպանումը: Ինտերակտիվ մարկետինգը իրական շփումն է կազմակերպության անձնակազմի և սպառողների միջև, որը կոչվում է «ճշմարտության պահ» կամ սպասարկման գործընթաց, իրավիճակ: Սա որոշիչ պահ է, որտեղ կազմակերպությունները ցույց են տալիս, որ իրենք կարող են բավարարել սպառողների սպասումները: Ինտերակտիվ մարկետինգը շատ կարևոր գործառույթ է կատարում կազմակերպության և սպառողների միջև հարաբերությունների ձևավորման համար: Կազմակերպության անձնակազմը գտնվում է անընդհատ փոխազդեցության մեջ հաճախորդների հետ, ինչի արդյունքում կարելի է ասել, որ անձնակազմի հմտությունները, գիտելիքները, վերաբերմունքը և վարքը ազդում են սպառողների կողմից որակի ըմբռնման վրա:

Ներքին մարկետինգը հաճախորդների հետ անմիջապես շփվող անձնակազմի ուսուցումն ու արդյունավետության բարձրացումն է, նաև ամբողջ անձնակազմի՝ միասին աշխատելու և հաճախորդի բավարարվածությունը ապահովելու ուսուցումն է: Ներքին մարկետինգը նշանակում է, որ ընկերությունները պետք է ավելի մեծ ուշադրություն դարձնեն

³ Գծապատկերը մշակվել է հեղինակի կողմից:

անձնակազմի աշխատանքային որակի վրա: Փաստորեն, ներքին մարկետինգը պետք է նախորդի արտաքին մարկետինգին: Այս համատեքստում նաև շատ կարևոր են առաջնորդումը, անձնակազմի մոտիվացիան և կառավարման վերին օղակների հետ դրական փոխհարաբերությունները, բարոյահոգեբանական միջավայրը և այն արժեհամակարգերը, որոնք կրում է անձնակազմը՝ որպես տվյալ կազմակերպությունը ներկայացնող օղակ: Իմաստ չունի գովազդել ամենաբարձր որակը մինչև այն պահը, քանի դեռ անձնակազմը չի հասել դրա իրագործմանը և պահպանմանը:

Այսպիսով, որակի կառավարման և «գերազանցության» ցանկալի մակարդակը պահպանելու տեսանկյունից անհրաժեշտ է դիտարկել այդ համատեքստում առաջնորդման դրսևորման և դրանից բխող մոտիվացիայի, անընդհատ զարգացման ու թիմային աշխատանքի առանձնահատկություններն ու դրանց միջև գործող կապը կազմակերպության ներսում:

Առաջնորդումը կարելի է բնորոշել որպես կազմակերպության ներսում առաջնորդի կողմից տեսլականի և այն միջավայրի ձևավորումն ու ապահովումը, որոնք անձնակազմին դրդում են հասնելու կազմակերպության նպատակներին՝ միաժամանակ անձնակազմին թույլ տալով իրագործելու դրանք իրենց հմտությունների միջոցով և այդ ջանքերում տեսնելու սեփական բարորությունը⁴:

Որակի կառավարման տեսանկյունից առաջնորդումն ունի իր առանձնահատկություններն ու սկզբունքները [4; 78-82]՝

1. Գործընթացների ներդաշնակեցում և կենտրոնացում նպատակի վրա,

2. Կենտրոնացում ոչ միայն վերջնական արդյունքի, այլ նաև գործընթացների վրա,

3. Անհատների մոտիվացիա:

Փաստացի առաջնորդումը, ի տարբերության գործող ղեկավարման մոդելի, պետք է հնարավորություն ընձեռնի հասնելու կազմակերպության նպատակներին՝ միաժամանակ կարևորելով դրանց իրագործման ճանապարհին գործընթացների համաձայնեցումն ու ներդաշնակեցումը, ընդ որում այդ ընթացքում ոչ միայն առաջնային պետք է լինի ամեն կերպ կազմակերպության հիմնական նպատակին հասնելը՝

⁴ Սահմանումն ըստ հեղինակի:

ԿԱՌԱՎԱՐՈՒՄ

շահույթ ստանալը, այլ այդ ճանապարհին գործընթացների ճիշտ կազմակերպումը: Այն ենթադրում է աշխատանքի ճիշտ բաժանում և դելեգացիա, գործընթացների հստակ պատկերացում և յուրաքանչյուր օղակի միջև համահունչ աշխատանքների ապահովում: Այս դեպքում է, որ հնարավոր է ապահովել որակի ամբողջական կառավարում կազմակերպության ներսում:

Շատ կազմակերպություններում, որտեղ հստակ չի գործում առաջնորդման համակարգը, և կազմակերպությունն առաջնորդվում է միայն ֆորմալ ղեկավարման սկզբունքով, կազմակերպության գործունեության առանցքային գործառույթներ են դառնում վերահսկումն ու կառավարումը /գծապատկեր 3/:

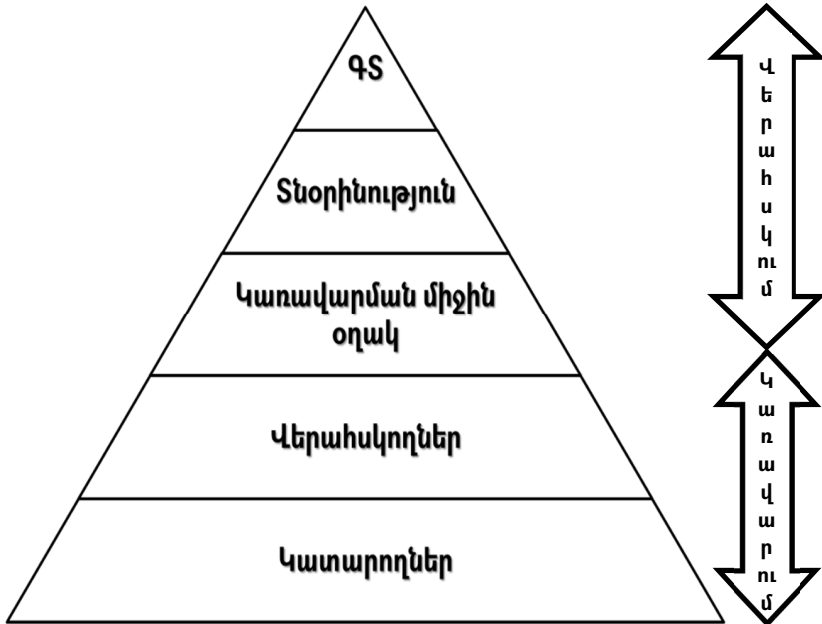

Գծապատկեր 3. Վերահսկման ավանդական հիերարխիան⁵

⁵ Գծապատկերը մշակվել է հեղինակի կողմից:

Մինդեռ որակի կառավարման տեսանկյունից առաջնորդումը ենթադրում է մասնակցություն, աջակցում և ներգրավածություն: Այն դրսևորվում է՝

- **Անձնակազմի մասնակցությամբ որոշումների կայացման գործընթացին**, երբ որոշումների կայացման տեսանկյունից կարևորվում է համապատասխան մասնագետների մասնակցությունն ու կարծիքը, այլ ոչ թե որոշումները կայացվում են և կենտրոնացած են մեկ օղակում: Սա թույլ է տալիս խուսափել հնարավոր ռիսկերից, ճիշտ կազմակերպել կազմակերպության գործունեությունն ու արդյունավետ օգտագործել ռեսուրսները:

- **Թիմային աշխատանքով**, ինչը հնարավորություն է տալիս հաղթահարել աշխատանքի բարդությունը, ապահովել թիմի ներսում համագործակցությունը, բարոյահոգեբանական առողջ միջավայրը, հաղորդակցումն և ըմբռնումը, ինչպես նաև ճիշտ հիմքերի վրա դրված սոցիալական փոխազդեցությունը:

Այն կազմակերպությունները, որտեղ կառավարման ավանդական հիերարխիայից զատ գործում է առաջնորդման և աջակցման հիերարխիկ մոտեցումը /գծապատկեր 4/, լավագույն արդյունքն են ապահովում որակի ցուցանիշով: Այս դեպքում կարևորվում է առաջնորդի կողմից առաքելության ու տեսլականի ճիշտ սահմանումը և միաժամանակ հնարավորություն ընձեռում յուրաքանչյուրին ըստ իր գործունեության ոլորտի մասնակցելու գործընթացներին, տեղի է ունենում ղեկավար-առաջնորդների կողմից անընդհատ աջակցում:

Որակի կառավարման տեսանկյունից առաջնորդման առաձնահատկություններից ու սկզբունքներից է նաև մոտիվացիան: **Մոտիվացիայի ու առաջնորդման ժամանակակից տեսությունները և գործնականում դրանց կիրառումն ապացուցել են, որ նյութական աջակցումը, այդ թվում՝ աշխատավարձը, բավարար գործիք չէ անձնակազմին մոտիվացնելու համար:** Մասլոույի պահանջմունքների հիերարխիայի, Ալդերֆերի ERG, Մակ Բեյլանդի պահանջմունքների տեսությունները [5] լավագույնս արտացոլում են այն դեպքերը, երբ անհատները ձգտում են ինքնաարտահայտման և ինքնադրսևորման: Քիչ չեն այն դեպքերը, երբ ֆիզիոլոգիական և այլ հիմնային պահանջմունքներ ամբողջովին չբավարարած անհատներ ավելի ձգտում են բավարարելու ինքնաարտահայտման և ինքնադրսևորման պահանջմունքները: Գործնական դրանք տեսանելի են նաև արևմտյան մենեջմենթում, երբ

ԿԱՌԱՎԱՐՈՒՄ

նյութապես և սոցիալական բարվոք միջավայրում ապրող մարդկանց մոտ նկատվում է սթրեսի բարձր մակարդակ, դեպրեսի և մոտիվացիայի անկում:

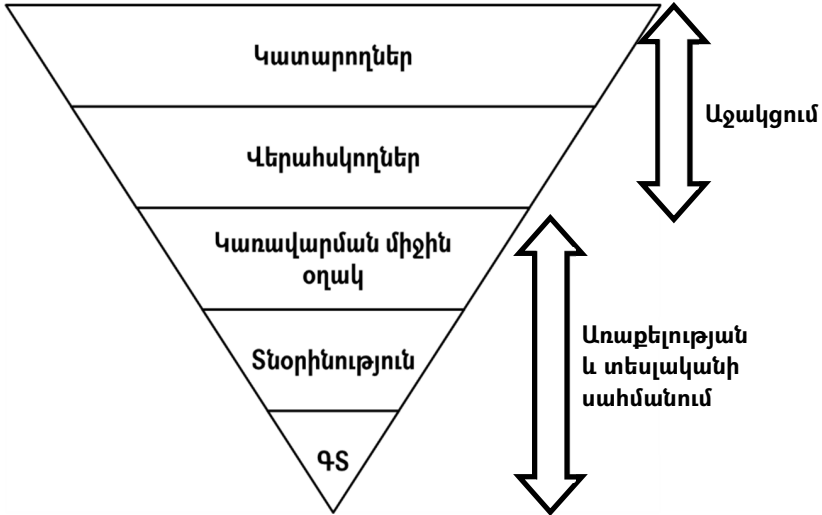

Գծապատկեր 4. Առաջնորդման և աջակցման հիերարխիան⁶

Այս ամենի հետ մեկտեղ մոտիվացիայի գործընթացային տեսությունները [6] /Սքիմների աջակցման, Վոումի արդարության, Ադամսի հավասարության, Լոքիի նպատակների սահմանման տեսություններ և այլն/ ապացուցում են առաջնորդման ինստիտուտի անհրաժեշտությունը մոտիվացիայի տեսանկյունից, ինչն, իր հերթին, որակի ապահովման կարևորագույն նախապայմաններից է:

Մոտիվացիայի համատեքստում ինքնաարտահայտման ու անընդհատ զարգացման տեսանյունից շատ էական նշանակություն ունեն նաև անձնակազմի կրթվելու, վերապատրաստվելու և թրեյնինգներ անցնելու հնարավորությունները: Իսկական առաջնորդների խնդիրն է բացահայտելու և լավագույնս օգտագործելու յուրաքանչյուր աշխատակցի գիտելիքները, հմտությունները և տաղանդները կազմակերպության նպատակներին հասնելու համար: Փաստորեն այն ենթադրում է

⁶ Գծապատկերը մշակվել է հեղինակի կողմից:

ԿԱՌԱՎԱՐՈՒՄ

«ճիշտ մարդկանց/ղեկավար-առաջնորդների» կողմից «ճիշտ մարդկանց/ անձնակազմի» ընտրություն և վերջիններիս հմտություններ ու գիտելիքների անընդհատ զարգացում /գծապատկեր 5/ [7; 79-80]:

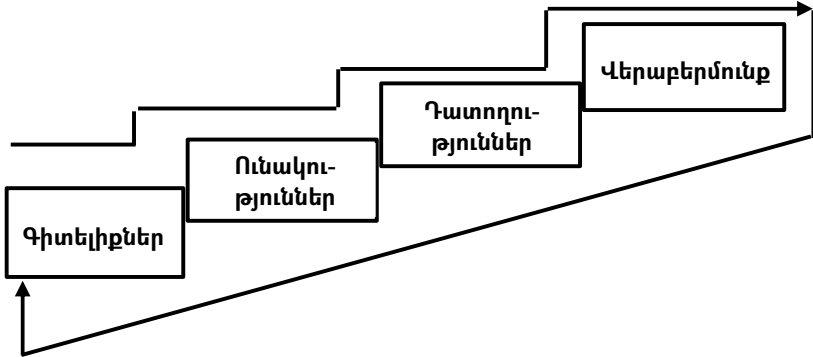

Գծապատկեր 5. Անձնակազմի գիտելիքների և հմտությունների զարգացման փուլերը

Յուրաքանչյուր անհատի մոտ ի սկզբանե գիտելիքները թույլ են տալիս ձևավորել որոշակի հմտություններ, որոնք ժամանակի ընթացքում ձեռք բերած փորձի հիման վրա վեր են ածվում դատողությունների և ապա վերաբերմունքի այս կամ այն երևույթի, իրավիճակի շուրջ: Այն կրում է անընդհատ բնույթ, քանի որ անհատն իր ունեցած փորձի, դատողությունների և վերաբերմունքի արդյունքում գիտակցում է այս կամ այն գիտելիքի բացակայությունը: Առաջնորդի խնդիրն է յուրաքանչյուր աշխատակցի համար աշխատանքային փորձի տարբեր փուլերում բացահայտել ուսուցման 4 հիմնական մակարդակները՝

- Չգիտակցված անկարողություն,
- Գիտակցված անկարողություն,
- Գիտակցված կարողություն,
- Չգիտակցված կարողություն:

Որակի տեսանկյունից հաջողության են հասնում այն կազմակերպությունները, որոնց առաջնորդները ապահովում են անձնակազմի անընդհատ զարգացումն ու ուսուցումը:

Փաստորեն **որակի «գերազանցության» ցանկալի մակարդակն ապահովելու համար շատ կարևոր է առաջնորդումը, որը դրսևորվում է նպատակների ճիշտ սահմանմամբ, գործընթացների համա-**

ԿԱՌԱՎԱՐՈՒՄ

ձայնեցմամբ, անձնակազմի՝ որոշումների կայացման գործընթացներին մասնակցելիության հնարավորությամբ, թիմային աշխատանքով, ղեկավար-առաջնորդների կողմից անձնակազմի աջակցությամբ, մոտիվացիայի, անընդհատ զարգացման ու ուսուցման միջոցով:

Օգտագործված գրականության ցանկ

1. & 4. Geotsch and Davis, Quality Management for Organizational Excellence: Introduction to Total Quality, 6th Edition, University of West Florida and Oskaloosa-Walton, Pearson, 2010.
2. & 7. Հովհաննես Երիցյան, Ծառայությունների մարկետինգի էությունն ու մարկետինգային համալիրը, Գիտական հոդվածների ժողովածու 10 (02), Եվրոպական Համալսարան, Երևան, 2019 թ.:
3. Zeithaml, V.A. and Bitner, M.J., Services Marketing, McGraw-Hill, Boston, 2000.
5. & 6. <http://www.yourarticlelibrary.com/motivation/motivation-theories-top-8-theories-of-motivation-explained/35377> 23.03.2020

PEOPLE IN THE QUALITY MANAGEMENT SYSTEM: LEADERSHIP, MOTIVATION AND LEARNING

Hovhannes Yeritsyan

EU, Chair of Management, PhD in Economics,
Associate professor

The role of people in the quality management system can be represented by three links: management, staff, and consumers. The main analysis of the article was carried out mainly within the framework of the staff-management relationship. In order to ensure the desired level of "excellence" of quality, it is very important to have an institution of leadership within the organization, which is manifested by the right definition of goals by leaders, coordination of processes, staff participation in decision-making processes, teamwork, leadership support to staff, motivation, through continuous development and training. The article offers a number of new approaches and models that reflect the role of the

leader in the quality management system, and in this context, the specifics and principles of leadership.

Keywords: Quality, quality management, leadership, motivation, motivation theories, teaching and training.

ЛЮДИ В СИСТЕМЕ УПРАВЛЕНИЯ КАЧЕСТВОМ: ЛИДЕРСТВО, МОТИВАЦИЯ И ОБУЧЕНИЕ

Оганнес Ерицян

ЕУ, кафедра Менеджмента,
к.э.н., доцент

Роль людей в системе менеджмента качества может быть представлена тремя связями: менеджмент, персонал и потребители. Основной анализ статьи проводился в основном в рамках кадрово-управленческих отношений. Чтобы обеспечить желаемый уровень «совершенства» качества, очень важно иметь в организации институт лидерства, что проявляется в правильном определении целей лидерами, координации процессов, участии персонала в процессе принятия решений, командная работа, лидерская поддержка персонала, мотивация, через постоянное развитие и обучение. В статье предлагается ряд новых подходов и моделей, отражающих роль лидера в системе менеджмента качества, и в этом контексте специфика и принципы лидерства.

Ключевые слова: услуги, маркетинг сервиса, 7P, маркетинговый микс, маркетинговая стратегия.

Ընդունվել է փայտաշրջանի՝ 17.04.2020թ.

Գրախոսվել է՝ 12.05.2020թ.

ՍՈՑԻԱԼԱԿԱՆ ՇՈՒԿԱՅԱԿԱՆ ՏՆՏԵՍՈՒԹՅԱՆ ԶԱՓՄԱՆ
ՄԵԹՈԴԱԲԱՆՈՒԹՅՈՒՆԸ

Լիանա Մկրտչյան

ԵՀ, Կառավարման ամբիոն, ասպիրանտ
lianmkrtyan@yahoo.com, +374 55 193336

Հոդվածի հիմնական նպատակը սոցիալական շուկայական տնտեսության չափման մեթոդաբանության ներկայացումն է, որը կարող է օգտագործվել որպես այդ տնտեսության առաջընթացը չափելու ուղեցույց՝ համապատասխանեցնելով Լիսաբոնյան պայմանագրին (2009): «Սոցիալական շուկայի տնտեսության» հայեցակարգը կապակցում է ազատ շուկաների սկզբունքը և սոցիալական փոխհատուցման սկզբունքը: Շուկայական տնտեսության առավելությունները, ինչպիսիք են տնտեսական ազատությունը և տեխնոլոգիական առաջընթացը, զուգորդվում են սոցիալական նպատակների հետ, ինչպիսիք են զբաղվածության բարձր մակարդակը: Նման մոտեցումը թույլ է տալիս մեզ բացահայտել ԵՄ անդամ երկրների միջև սոցիալական շուկայական տնտեսության հիմնական որոշիչ գործոնները՝ օգտագործելով հիմնական բաղադրիչի վերլուծության մեթոդը, որը վերլուծում է տնտեսության կարևոր բաղադրիչները՝ շուկայի արդյունավետ բաշխում, սեփականության իրավունքի արդյունավետություն, տնտեսական ու շրջակա միջավայրի կայունություն և սոցիալական ներառում: Փաստ է, որ սոցիալական շուկայական տնտեսությունը լավագույն արձագանքն է այն մարտահրավերներին, որոնց բախվում են մի շարք երկրներ: Սա կօգնի պահպանել ընդհանուր բարեկեցությունը, զբաղվածությունը և ձեռներեցությունը: Սոցիալական շուկայական տնտեսությունն այն է, ինչ պետք է վերականգնենք 21-րդ դարում՝ ընդհանուր բարեկեցությունը և սոցիալական անվրանգությունը:

Հիմնաբառեր. սոցիալական շուկայական տնտեսություն, սոցիալական շուկայական տնտեսության սկզբունքներ, հիմնական բաղադրիչների վերլուծություն:

Սոցիալական շուկայական տնտեսությունը (գերմաներեն՝ *soziale Marktwirtschaft*), որն անվանվում է նաև Ռայնի կապիտալիզմ կամ սոցիալական կապիտալիզմ [19], սոցիալ-տնտեսական մոդել է՝ իր միա-

վորելով ազատ շուկայական կապիտալիստական տնտեսական համակարգը սոցիալական քաղաքականության հետ, ինչն էլ շուկայում հաստատում է արդար մրցակցություն և բարեկեցության պետություն [15, էջ 2]: Սոցիալական շուկայական տնտեսության հայեցակարգի արմատները գնում են դեպի Գերմանի՝ մասնավորապես, Լյուդվիգ Էրհարդի գերմանական տնտեսության լավագույն ցուցանիշներ: Տնտեսական այս մոդելը, որը կիրառվել է 1948-ին, Գերմանիայի Դաշնային Հանրապետության կողմից, 1930-ին արված որոշ տնտեսական վերլուծությունների և հիմնադիր հայրերի քաղաքական կամքի սինթեզն է: Ընդհանրացնելով, հարկ է նշել, որ սոցիալական շուկայական տնտեսությունը երրորդ տեսակի ճանապարհ չէ՝ առանց սահմանների կապիտալիզմի և կոլեկտիվիստական կոմունիզմի միջև, բայց նպատակ ունի համատեղելու մրցակցային տնտեսությունը, մասնավոր նախաձեռնությունները և սոցիալական առաջընթացը: Որոշ հեղինակներ օգտագործում են «սոցիալական կապիտալիզմ» տերմինը մոտավորապես նույն իմաստով, ինչ «սոցիալական շուկայական տնտեսությունը» [7, էջ 18] [13, էջ 19-20]: Այն կոչվում է նաև «Ռայն կապիտալիզմ», որը սովորաբար հակադրվում է կապիտալիզմի անգլո-սաքսոնական մոդելի հետ [12, էջ 199]: «Սոցիալական» տերմինը ստեղծվել է Ադենաուերի կողմից՝ քրիստոնեական սոցիալիզմին հետագա հիշատակումները կանխելու համար [8, էջեր 53-54]: Սոցիալական շուկայական տնտեսությունը հակադրվում է չմիջամտելու քաղաքականությանը և սոցիալիստական տնտեսական համակարգերին [14, էջ 185] և համատեղում է մասնավոր ձեռնարկությունը՝ պետության միջամտության հետ՝ արդար մրցակցություն հաստատելու համար: Այդ ամենով հանդերձ, այն պահպանում է հավասարակշռություն տնտեսական աճի բարձր տեմպի, ցածր գնաճի, գործազրկության ցածր մակարդակի, աշխատանքային բարենպաստ պայմանների, սոցիալական բարեկեցության և հանրային ծառայությունների միջև [18]: Ամենից առաջ Ռապկեի տեսության սկզբունքն այն է, որ ուժի, իշխանության կենտրոնացումը բացասաբար է ազդում շուկայական տնտեսության, ինչպես նաև սոցիալական ոլորտի վրա, ուստի սոցիալական քաղաքականությունը չի կարող առանձնացվել տնտեսական քաղաքականությունից: Հետևաբար սոցիալական շուկայական տնտեսության հիմնական նպատակը աշխատանքի ապամոնտաժումն (de-proletarization) է, բարեկեցության ընդհանուր զարգացու-

մը, սեփականության և համերաշխության միաձուլումը (Müller-Armack, 1972) [10, էջ 99-108]: Սոցիալական շուկայական տնտեսության հիմքում ընկած է նաև Վալտեր Էուկենի հայեցակարգը, որի համաձայն՝ պետության դերն է տնտեսական արդյունավետ կառավարման համար գործնական իրավական հիմքերի ստեղծումը՝ տնտեսական արդյունավետ կառավարման համար՝ սահմանափակելով տնտեսական գործընթացում քաղաքական միջամտությունների հնարավորությունները: Վրոբելը (2012) իր աշխատությունում սոցիալական շուկայական տնտեսությունը համարում է սոցիալ-տնտեսական մոդել, որը սինթեզում է ազատ շուկայական կապիտալիստական տնտեսության համակարգը սոցիալական բարեկեցության համակարգի հետ: Սոցիալական շուկայական տնտեսության կարևոր առանձնահատկությունը կազմում է ինստիտուցիոնալ տնտեսական կարգի հիմնաքարը: Ընդհանրապես նայելով տնտեսական քաղաքականությանը՝ սա ոչ միայն պետք է լինի ժամանակի ընթացքում հետևողական, այլև կայուն, որպեսզի մասնավոր ուրույններ կայացնողները կարողանան կառուցել հուսալի սպասելիքներ [3, էջ 10]: Այս սկզբունքը նաև պահանջում է, որ տվյալ անհրաժեշտության բավարարման համար այլևս չօգտագործվեն ավելի շատ ռեսուրսներ, քան բացարձակապես անհրաժեշտ են: Այլ կերպ ասած, սահմանափակ ռեսուրսները չպետք է վատնվեն՝ առավելագույն տնտեսական ընդհանուր օգուտ ստանալու համար (→ ռեսուրսների պաշտպանություն) [5, էջ 407]: Սոցիալական շուկայական տնտեսության շրջանակը ներառում է վեց բաղադրիչային սկզբունք, որոնք նպատակ ունեն մրցակցային տնտեսության սահմաններում ստեղծել աշխատունակ գների համակարգ [14, էջ 348]

Սոցիալական շուկայական տնտեսության չափման համար կիրառվում է **սկզբունքային բաղադրիչների վերլուծության տեսանկյուն** (PCA), որի նպատակն է տարբեր երկրների սոցիալական շուկայական տնտեսության ցուցանիշների համեմատումը: «Ժամանակակից սոցիալական շուկայական տնտեսության ինդեքսը» (MSME Index) սահմանում և չափում է ժամանակակից սոցիալական շուկայական տնտեսության առանձնահատկությունները միջազգային համեմատության միջոցով [2, էջ 6]: Ի տարբերություն տնտեսական կատարողականի չափման այլ ցուցանիշների՝ սոցիալական շուկայական տնտեսության ինդեքսը (MSME) ինստիտուցիոնալ մոտեցում է, որն ուրվագծում է առաջնային

ԿԱՌԱՎԱՐՈՒՄ

ինստիտուտների արդյունքների չափելի ցուցանիշները, որը Լիսաբոնի պայմանագրի համաձայն [16]՝ թույլ է տալիս պարզել բարձր մրցակցային սոցիալական շուկայական տնտեսությունների ցուցանիշները: Ըստ վերոնշյալ պայմանագրի՝ Եվրոմիության երկրները պետք է մեծ կարևորություն տան սոցիալական շուկայական տնտեսության կարգի կիրառմանը, որը ապահովում է տնտեսական ազատության և սոցիալական բարեկեցության հավասարակշռությունը: Ի թիվս այլ պատկերացումների, ցուցանիշը կարող է Եվրամիությանը ուղղորդել դեպի «բարձր մրցակցային սոցիալական շուկայական տնտեսություն», որը նա սահմանում է Լիսաբոնի պայմանագրում՝ որպես ցանկալի տնտեսական կարգը [1, էջ 228]: Լիսաբոնի պայմանագրի համաձայն՝ սոցիալական շուկայական տնտեսությունը կայուն սոցիալական զարգացման մոդել է: Այս տեխնիկայի կիրառման էմպիրիկ արդյունքները ցույց են տվել, որ եվրոպական մակարդակով սոցիալական շուկայական տնտեսությունը բնորոշելու որոշիչ գործոններն են շուկայի արդյունավետ բաշխումը՝ հատկապես բաց շուկաները, պայմանագրերի ազատությունը, ֆինանսական կայունությունը, սոցիալական ներառումը և շրջակա միջավայրի պաշտպանությունը:

Սոցիալական շուկայական տնտեսության չափման համար անհրաժեշտ է չափել վերոնշյալ սկզբունքային բաղադրիչների ցուցանիշները, որոնց մանրամասները ներկայացված են ստորև:

Աղյուսակ 1. Շուկայի արդյունավետ և մրցակցային բաշխում

Սկզբունք	Ցուցանիշ
Բաց շուկաներ	Կապիտալի շարժի վերահսկողություն
	Միգրացիայի ազատություն
	Շուկայի մուտքի սահմանափակումներ
	Արտադրանքի շուկայի կարգավորում
Արդյունավետ գնային համակարգ	Գնային վերահսկողություն
	Վարչարարական գներ ընդդեմ շուկայական գների
	Սուբսիդիաներ կամ այլ փոխանցումներ
	Մեդիայի բազմակարծություն
	Մրցակցային վերահսկող մարմին

ԿԱՌԱՎԱՐՈՒՄ

Աղյուսակ 2. Արդյունավետ սեփականության իրավունք

Սկզբունք	Ցուցանիշ
Սեփականության իրավունք	Ներդրողի պաշտպանություն
	Արտոնագրի պաշտպանություն
	Ինտելեկտուալ սեփականության իրավունք
Պայմանագրային իրավունք	Աշխատատեղի ընտրություն
	Շուկայի թափանցիկություն և սպառողների պաշտպանություն
	Դատական վերանայում
Պատասխանատվություն	Մասնավոր անվճարունակություն
	Միջին ձեռներեցների հարաբերակցությունը ընդհանուր ձեռներեցների թվին
	Կառավարչի պատասխանատվություն

Աղյուսակ 3. Տնտեսական և միջավայրային կայունություն

Սկզբունք	Ցուցանիշ
Ֆինանսական կայունություն	Անկախություն միջազգային բանկերից
	Վարկային տեղեկատվության ինդեքսի խորություն
	Հանրային և մասնավոր վարկային ռեգիստրի լուսաբանում
	«Շատ մեծ մասշտաբներ ունի, որպեսզի ձախողվի» սկզբունքի կանխարգելում
	Բանկային կապիտալի և ակտիվների հարաբերակցությունը
	Ընկերությունների բաժնեմասի հարաբերակցությունը
Տնտեսական քաղաքականության հետևողականություն	Ֆինանսական միավորման(համախմբման) վերահսկողություն
	Աշխատակազմի պատրաստվածության աստիճանը
	Կենսաթոշակային համակարգերը՝ կապված կյանքի տևողության հետ

ԿԱՌԱՎԱՐՈՒՄ

Միջավայրային պաշտպանության արդյունավետություն	Սոցիալական ապահովագրության ծախսերը
	Գիտահետազոտական և առաջընթացի(զարգացման) ծախսեր
	Շուկայական տնտեսության գործիքներ
	Շրջակա միջավայրի քաղաքականություն (պետական կայուն ցուցանիշներ)
	Եկամուտ «կանաչ հարկերից»

Աղյուսակ 4. Սոցիալական ներառում

Սկզբունք	Ցուցանիշ
Արդյունավետ աշխատաշուկա	Ակտիվ աշխատանքային շուկայական քաղաքականություն՝ ուղղված յուրաքանչյուր գործազուրկին
	Զբաղվածության պաշտպանության օրենսդրություն
	Վերածածկերի կանխում
	Գործատու-աշխատակից հավասարություն
	Աշխատաշուկայի արդյունավետ ծրագրեր
Սոցիալական շարժունակություն (մոբիլություն)	Սոցիալական ներառման պետական կայուն ցուցանիշներ
	Խտրականության բացառում (պետական կայուն ցուցանիշներ)
	Հանրային ծախսեր երեխաների խնամքի և վաղ կրթության համար
	Կրթական կառուցվածքներ
	Պարտադիր գործազրկության ապահովագրություն
	Երաշխավորված նվազագույն սոցիալական պաշտպանություն
	Եկամուտների հարկում և աշխատելու խթաններ

Իսկ ահա ներքոնշյալ գծապատկեր 1-ում արտացոլված են Եվրոպական միության երկրների սոցիալական շուկայական տնտեսության

ԿԱՌԱՎԱՐՈՒՄ

ցուցանիշների արդյունքները՝ վերոնշյալ աղյուսակների բաղադրիչների ցուցանիշների ուսումնասիրման հիմքով:

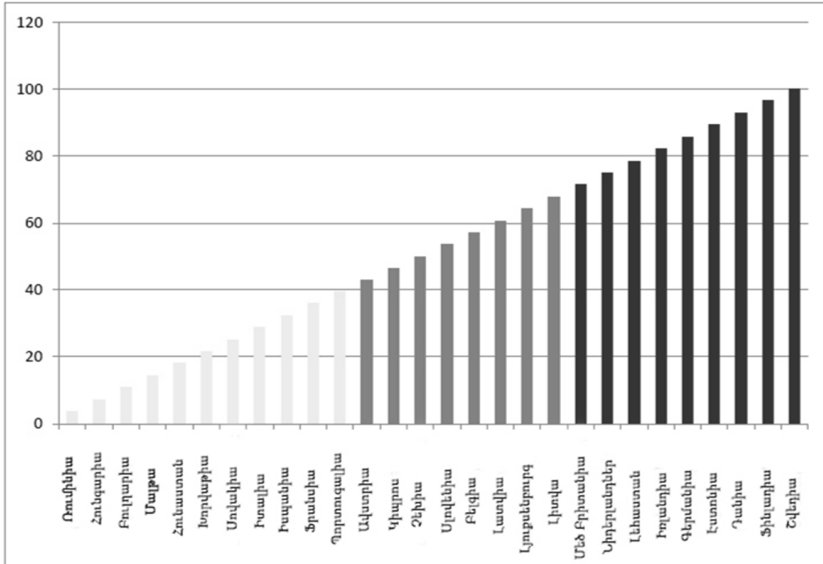

Պատկեր 1. ԵՄ անդամ պետությունների բաշխումը՝ ըստ սոցիալական շուկայական փնտրության ցուցանիշների (2013) [1, p. 236]

Այսպիսով, Եվրոպական միության երկրներում 2013 թ. իրականացվել է լայնածավալ հետազոտություն՝ ըստ վերոնշյալ ցուցանիշների, որտեղ 0-ն ամենացածրն է, 100-ը՝ ամենաբարձրը: Հատկանշական էր, որ երկրների գրեթե կեսն ուներ սոցիալական շուկայական տնտեսության միջին ցուցանիշ (51,78) (տե՛ս գծապատկեր 1): Սոցիալական շուկայական տնտեսության ամենաբարձր մակարդակ ունեցող երկրներն էին Շվեդիան, Ֆինլանդիան, Դանիան, Էստոնիան և Գերմանիան:

Կարևոր է նշել, որ սոցիալական շուկայական տնտեսության ցածր մակարդակ ունեցող երկրներն ունեն 0÷40 ընկած ցուցանիշ, միջին մակարդակը ընկած էր 40-ից 70 հատվածում, իսկ սոցիալական շուկայական տնտեսության բարձր մակարդակը՝ 70-ից 100-ի միջև: Այս առումով կարելի է առանձնացնել (տե՛ս գծապատկեր 1).

ԿԱՌԱՎԱՐՈՒՄ

- ✓ 11 երկրներ ունեն ցածր շուկայական տնտեսության մակարդակ, որոնց թվում Ռումինիան և Հունգարիան զբաղեցնում են վերջին դիրքերը, իսկ Ֆրանսիան և Պորտուգալիան այս խմբում զբաղեցնում են լավագույն դիրքերը.
- ✓ 8 երկրներ ունեն սոցիալական շուկայական տնտեսության միջին մակարդակ, որոնց թվում են Ավստրիան, Կիպրոսը, Չեխիան, Սլովենիան, Բելգիան, Լատվիան, Լյուքսեմբուրգը և Լիտվան:
- ✓ Գոյություն ունեն սոցիալական շուկայական տնտեսության բարձր մակարդակ ունեցող 9 երկրներ, որոնց թվում են Մեծ Բրիտանիան, Նիդեռլանդները, Լեհաստանը, Իռլանդիան, Գերմանիան, Էստոնիան, Դանիան, Ֆինլանդիան և Շվեդիան:

Օգտագործված գրականության ցանկ

1. Adriana AnaMaria Davidescu, Measuring the social market economy. A composite index approach for EU countries, The Bucharest University of Economic Studies, National Scientific Research Institute for Labour and Social Protection, Bucharest, Romania DOI: 10.1515/picbe-2017-0024.
2. Bertelsmann Stiftung, Measuring the Modern Social Market Economy, Future Social Market Economy, Policy Brief: 2012/04 ISSN-Nummer: 2191-2467, Germany, 2012.
3. Dirk Sauerland, Germany's Social Market economy: a blueprint for Latin American countries?, Witten/Herdecke University, Faculty of Economics University, Germany, 2015.
4. Hermann Schneider & Klaus Weigelt, Edited by Rolf H. Hasse, Social Market Economy History, Principles and Implementation – From A to Z, © Ferdinand Schöningh, Paderborn, Germany, 2008.
5. James C. Van Hook, Rebuilding Germany: The Creation of the Social Market Economy 1945–1957, Cambridge University Press, ISBN 0-521-83362-0, 2004.
6. Kasper, W., M.E. Streit, P.J. Boettke, Institutional Economics: Property, Competition, Policies, 2nd Ed., Edward Elgar, Massachusetts, 2013.
7. Lowell Turner, Fighting for Partnership: Labor and Politics in Unified Germany. Cornell University Press. p. 18. ISBN 0-8014-8483-9, 1998.

8. *Mark E. Spicka, Selling the Economic Miracle: Economic Reconstruction and Politics in West Germany, 1949–1957, Berghahn Books, ISBN 978-1-84545-223-0, 2007.*
9. Marcelo Resico, Stefano Solari, Social Market Economy in the context of the euro-crisis and as a feasible policy option, EAEPE, Genova, 2015.
10. Müller-Armack, A., Soziale Marktwirtschaft – Handwörterbuch der Sozialwissenschaften, vol. 9, Göttingen, 1956.
11. Müller, Christian, Neoliberalismus und Freiheit – Zum sozialetischen Anliegen der OrdoSchule, ORDO (57), 2007.
12. *Naoshi Yamawaki, Walter Eucken and Wilhelm Röpke. A reappraisal of their economic thought and the policy of ordoliberalism. In Yuichi Shionoya (ed.). German Historical School. Routledge. ISBN 1-134-62044-6, 2002.*
13. Steven Hill, Europe's Promise: Why the European Way is the Best Hope in an Insecure Age. University of California Press.. ISBN 978-0-520-24857-1, 2010.
14. The Social Market Economy in a Globalised, World Congress Document adopted by the EPP Statutory Congress Bonn, Germany, 2009.
15. Wrobel M. Ralph, The social market economy as a model for sustainable growth in developing and emerging countries. Economic and Environmental Studies, Opole University, Opole, 2012.
16. <https://www.europarl.europa.eu/factsheets/en/sheet/5/the-treaty-of-lisbon> 20.10.2019, 12.05.
17. <https://wirtschaftslexikon.gabler.de/definition/soziale-marktwirtschaft-42184> 13.01.2020, 14:00
18. <https://www.socialcapitalresearch.com/social-capitalism/>, 28.12.2019, 21.15.
19. <https://wirtschaftslexikon.gabler.de/definition/soziale-marktwirtschaft-42184>, 23.11.2019, 23.15.

METHODOLOGY OF MEASURING SOCIAL MARKET ECONOMY

Liana Mkrtchyan

EU, Chair of Management, Postgraduate student

The main purpose of the article is to construct a synthetic measure that can be used as benchmark for measuring the progress toward convergence to the social market economy as specification of the Lisbon Treaty (2009) [18]. The social market economy concept links the principle of free markets and the one of social compensation. Thus the advantages of market economy, such as economic freedom and technological progress, are combined with social purposes such as high employment rate. This kind of approach will enable us to identify the main determinants of the social market economy among EU member states using a principal component analysis technique (PCA) analyzing comparatively different group of countries: efficient market allocation, efficient property rights, economic and ecological sustainability and social inclusion. Countries should therefore renew their social market economies and make it shipshape for the future. The social market economy has proved to be the best answer to the challenges and changes countries confronted with. It will help to maintain the way of living, working, and doing business. The social market economy is what we need to renew the promise of prosperity and social security for people living in the 21st century.

Keywords: social market economy, principles of social market economy, principal component analysis.

МЕТОДОЛОГИЯ ИЗМЕРЕНИЯ СОЦИАЛЬНОЙ РЫНОЧНОЙ ЭКОНОМИКИ

Лиана Мкртчян

ЕУ, кафедра менеджмента, аспирант

Основная цель статьи - представить меру, которая может быть использована в качестве ориентира для измерения прогресса в направлении сближения с социальной рыночной экономикой в качестве спецификации Лиссабонского договора (2009). Концепция социальной ры-

ՎԱՌՎԱՐՈՒՄ

ночной экономики связывает принцип свободных рынков и принцип социальной компенсации. Таким образом, преимущества рыночной экономики, такие как экономическая свобода и технический прогресс, сочетаются с социальными целями, такими как высокий уровень занятости. Такой подход позволит нам определить основные детерминанты социальной рыночной экономики среди стран-членов ЕС, используя метод анализа главных компонентов (PCA), анализирующий сравнительно разные группы стран: эффективное распределение рынка, эффективные права собственности, экономическая и экологическая стабильности социальная интеграция. Социальная рыночная экономика оказалась лучшим ответом на вызовы и перемены, с которыми сталкиваются страны. Это поможет сохранить образ жизни, работы и ведения бизнеса. Социальная рыночная экономика - это то, что нам нужно, чтобы возобновить обещанное процветание и социальное обеспечение людей XXI века.

Ключевые слова: социальная рыночная экономика, принципы социальной рыночной экономики, анализ главных компонентов.

Ընդունվել է պաշտոնաթղթի 30.04.2020թ.

Գրախոսվել է՝ 25.05.2020թ.

ԿԱՌԱՎԱՐՈՒՄ

ԲԻԶՆԵՍ ՎԱՐԿԵՐԻ ԿԱՌԱՎԱՐՄԱՆ ԵՎ ԿԱՌՈՒՑՎԱԾՔԱՅԻՆ ՏԵՂԱՇԱՐԺԵՐԻ ՎԵՐԼՈՒԾՈՒԹՅՈՒՆԸ ՀԱՅԱՍՏԱՆԻ ՀԱՆՐԱՊԵՏՈՒԹՅՈՒՆՈՒՄ

Վահե Արամյան

ԵՀ, Կառավարման ամբիոն, ասպիրանտ
v.aramyan@mail.ru, +374 96 199100

Ձեռնարկատիրական և բիզնես վարկերի արդյունավետ կառավարման համար անհրաժեշտ է վերլուծել այն միտումները, որոնք գրանցվում են այս ոլորտում: Մի կողմից՝ առևտրային բանկերի և մյուս կողմից՝ վարկային կազմակերպությունների համար, ոչ թե թիրախային են հանդիսանում բիզնես նախագծերը կամ ձեռնարկատիրական վարկերը, այլ ընդհակառակը՝ սպառողական վարկերը: Իսկ փնտեսական զարգացման հիմնական տրամաբանությունը կառուցվում է ոչ թե սպառողական այլ բիզնես վարկերի վրա, որն էլ փնտեսության իրական և ֆինանսական հատվածների ինտեգրումից է բխում:

Հիմնաբառեր. վարկային շուկա, բիզնես վարկեր, արտարժույթային վարկեր, դրամային վարկեր, ոլորտներ, կառուցվածք:

ՀՀ տնտեսության զարգացման գործում լուրջ դերակատարում ունի վարկային շուկայի արդյունավետ կառավարումը: Ակտիվություն է նկատվում տնտեսության առանձին ոլորտներում, որն իր հերթին բերում է վարկավորման ծավալների աճի:

Վարկային շուկայում իր ուրույն տեղը և նշանակությունն ունի բիզնես վարկերի կառավարումը, որի վերլուծության հիման վրա կարելի է նաև պատկերացում կազմել ձեռնարկատիրական գործունեությանը զբաղվողների կամ ձեռնարկատիրության ոլորտում տեղի ունեցող տեղաշարժերի կամ միտումների վերաբերյալ:

ՀՀ վարկային շուկայում բիզնես վարկերի միտումների վերլուծությունը ներկայիս տնտեսական զարգացումների պարագայում բավականին արդիական է, այդ իսկ պատճառով փորձենք ձևակերպել այս ոլորտի մի քանի հիմնական խնդիրներ՝

- Ի՞նչ տեսակարար կշիռ ունեն բիզնես վարկերը ՀՀ առևտրային բանկերի կողմից տրվող վարկերի ընդհանուր պորտֆելում, և

ԿԱՌԱՎԱՐՈՒՄ

ինչպիսի միտումներ են նկատվել վերջիններիս հետ կապված վերջին 7 տարիների ընթացքում:

- Ինչպիսի հաջողություններ են արձանագրել վարկային կազմակերպությունները ձեռնարկություններին տրամադրվող բիզնես վարկերի բնագավառում:
- Ինչպիսի արժույթով են հիմնականում վարկավորվում ՀՀ ձեռնարկությունները, և արդյո՞ք առկա է որոշակի արտարժույթային ռիսկ բիզնես վարկավորման բնագավառում:
- Արդյո՞ք պետական ձեռնարկությունները ևս ունեն ձեռնարկատիրական գործունեությամբ զբաղվելու համար վերցրած բիզնես վարկեր, և ինչպիսի արժույթային կառուցվածք ունեն այդ վարկերը:
- Ինչպիսին է բիզնես վարկերի ճյուղային բաշխվածությունը, և արդյոք կան տնտեսության մեջ վարկավորման ճյուղային կառուցվածքային լուրջ տեղաշարժեր:

Աղյուսակ 1.

Առևտրային բանկերի վարկերն ըստ տնտեսության որոշ հատվածների (ժամանակահատվածի վերջ, մլրդ. ՀՀ դրամ) [1]

Վարկեր	2013	2014	2015	2016	2017	2018	2019/08
Ռեզիդենտներին	1,743,7	2,091,3	2,005,2	2,116,8	2,479,5	2,890,3	3,168,3
<i>Դրամով</i>	667,1	714,8	680,9	746,3	961,4	1,331,5	1,560,3
<i>Արտարժույթով</i>	1,076,5	1,376,5	1,324,3	1,370,5	1,518,1	1,558,8	1,607,9
Այդ. թվում՝							
Ձեռնարկություններին	991,0	1,181,0	1,126,0	1,211,1	1,409,5	1,534,9	1,558,4
<i>Դրամով</i>	182,3	175,4	179,4	197,7	264,0	347,1	352,0
Մասնավոր	176,8	173,4	176,3	196,1	261,8	343,3	349,0
Պետական	5,5	2,0	3,0	1,5	2,1	3,8	2,9
<i>Արտարժույթով</i>	808,7	1,005,6	946,6	1,013,4	1,145,5	1,187,7	1,206,4
Մասնավոր	789,9	986,5	923,4	992,6	1,129,2	1,175,0	1,194,2
Պետական	18,7	19,0	23,1	20,7	16,3	12,6	12,1
Ոչ ռեզիդենտներին	54,5	96,9	114,2	319,2	204,9	238,1	246,4
<i>Դրամով</i>	13,3	15,8	46,6	154,2	66,8	45,5	56,5

ԿԱՌԱՎԱՐՈՒՄ

<i>Արդարժույթով</i>	41,1	81,0	67,6	164,9	138,1	192,6	189,9
Ընդամենը վարկեր	1,798,2	2,188,3	2,119,5	2,436,0	2,684,5	3,128,5	3,414,7
ՀՆԱ (շուկայական գներով), մլրդ դրամ	4,555,6	4,828,6	5,043,6	5,067,2	5,564,4	6,005,0	-
Արտարժույթային վարկերի տեսակարար կշիռը (%)	62.2	66.6	65.7	63.0	61.7	56.0	52.7
Դրամով վարկերի տեսակարար կշիռը (%)	37.8	33.4	34.3	37.0	38.3	44.0	47.3
Ձեռնարկություններին տրված վարկերի տեսակարար կշիռը (%)	55.1	54.0	53.1	49.7	52.5	49.1	45.6
Ձեռնարկություններին տրված արտարժույթային վարկերի տեսակարար կշիռը (%)	81.6	85.1	84.1	83.7	81.3	77.4	77.4
Ձեռնարկություններին տրված դրամով վարկերի տեսակարար կշիռը (%)	18.4	14.9	15.9	16.3	18.7	22.6	22.6

ՀՀ առևտրային բանկերի կողմից տրվող վարկավորման ծավալը ռեզիդենտներին և ոչ ռեզիդենտներին 2019թ.-ի սեպտեմբերի սկզբի դրությամբ ընդհուպ մոտեցել են 3 տրիլիոն 414.7 մլրդ դրամի, որից ռեզիդենտների մասնաբաժինը կազմում է գրեթե 3 տրիլիոն 168,3 մլրդ դրամ, իսկ ոչ ռեզիդենտների մասնաբաժինը՝ 246,4 մլրդ դրամ: Փաստորեն, ոչ ռեզիդենտների վարկերը կազմում են ՀՀ առևտրային բանկերի կողմից տրված վարկերի ընդամենը 7.2%-ը:

Մյուս կողմից ՀՀ առևտրային բանկերի կողմից տրված վարկային ընդհանուր պորտֆելում արտարժույթային վարկերը կազմում են 1 տրիլիոն 796 մլրդ դրամի կարգի գումար, իսկ դրամով տրված վարկերը՝ 1 տրիլիոն 616 մլրդ դրամ, այսինքն՝ առևտրային բանկերի կողմից տրված վարկերը կազմում են գրեթե 52%, իսկ դրամով տրված վարկերը՝ համապատասխանաբար՝ 48%: Փաստորեն 2013 թ.-ից սկսած գրեթե 10%-ով կրճատվել են ՀՀ առևտրային բանկերի կողմից տրվող արտարժույթային վարկերը, իսկ դա նշանակում է, որ բավականին ամրապնդվել են ՀՀ դրամի դիրքերը:

ԿԱՌԱՎԱՐՈՒՄ

Excel ծրագրի միջոցով հաշվարկելով ՀՀ-ում 2013-2018թթ. ընթացքում տրված վարկերի և շուկայական գներով արտահայտված ՀՆԱ-ի միջև կապը՝ կոռելյացիայի գործակիցը ստացվում է **0.972**, որը գրեթե մոտ է մեկի, այսինքն՝ ստացվում է, որ ՀՆԱ-ի և տրված վարկերի միջև առկա է անմիջական կապ: Ինչ վերաբերում է ձեռնարկություններին տրված վարկերի և ՀՆԱ-ի միջև կապին կամ կոռելյացիայի գործակցին, ապա այն **0.973** է և շատ չնչին տարբերություն ունի ընդհանուր վարկերի կոռելյացիայի գործակցից և գրեթե հավասար է վերջինիս: Դա ակնհայտ նկատելի է նաև ստորև ներկայացված գծապատկերում:

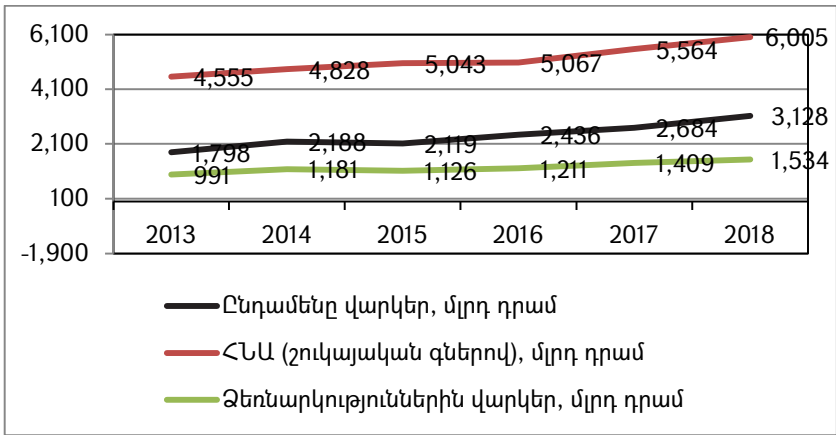

Գծապատկեր 1. ՀՆԱ-ի, ընդհանուր և ձեռնարկությունների վարկերի միտումները 2013-2018թթ. (մլրդ դրամ)

Ստացվում է, որ ՀՀ առևտրային բանկերի կողմից տրված վարկերն իրենց անմիջական ազդեցությունն են թողնում ՀՆԱ-ի աճի վրա, հետևաբար, կանխատեսելի է, որ 2019թ.-ի 8 ամիսների հաշվարկով գրանցված գրեթե 300 մլրդ դրամի հասնող վարկավորման աճը նպաստելու է ՀՆԱ-ի գրեթե համահունչ աճին:

ԿԱՌԱՎԱՐՈՒՄ

Աղյուսակ 2.

Վարկային կազմակերպությունների վարկերն ըստ տնտեսության որոշ հատվածների (Ժամանակահատվածի վերջ, մլրդ. ՀՀ դրամ) [1]

	2014	2015	2016	2017	2018	2019/08
Ռեզիդենտներին	167,2	162,2	166,2	187,6	224,1	281,5
<i>Դրամով</i>	106,3	108,6	112,1	132,1	162,0	187,0
<i>Արտարժույթով</i>	60,8	53,6	54,0	55,5	62,0	94,5
Ձեռնարկությունների	35,5	28,0	26,0	27,8	33,3	68,3
<i>Դրամով</i>	13,5	15,1	14,0	14,9	14,3	15,0
Մասնավոր	12,8	14,9	13,9	14,8	14,3	14,9
Պետական	0.0	0.0	0.0	0.0	0.0	0.0
<i>Արտարժույթով</i>	22,0	12,8	11,9	12,8	18,9	53,3
Մասնավոր	22,0	12,8	11,9	12,8	18,9	53,3
Պետական	0.0	0.0	0.0	0.0	0.0	0.0
Ոչռեզիդենտներին	0.0	18,4	40,9	75,2	82,1	104,2
<i>Դրամով</i>	0.0	0.0	0.0	0.0	0.0	0.0
<i>Արտարժույթով</i>	30	18,2	40,9	75,1	82,1	104,2
Ընդամենը վարկեր	167,3	180,6	207,1	262,8	306,2	385,8

Մյուս կողմից պետք է նշել, որ վարկային կազմակերպությունները ևս գրեթե 10-11% մասնաբաժնով մրցակցելով՝ առևտրային բանկերի հետ համատեղ վարկավորում են իրականացրել, իսկ 2019թ.-ի օգոստոսի վերջի դրությամբ ունեցել են գրեթե 385,8 մլրդ դրամի հասնող պորտֆել: Այստեղ ոչ ռեզիդենտների մասնաբաժինը կազմում է գրեթե 104 մլրդ դրամ, իսկ ռեզիդենտներինը՝ 281 մլրդ դրամ:

ՀՀ վարկային կազմակերպությունների և առևտրային բանկերի կողմից տրված վարկային միջոցները գումարելով կարելի է ստանալ ընդհանրական ցուցանիշ և դրանով իսկ փորձել պատկերացում կազմել ՀՀ ընդհանուր վարկային շուկայի չափերի վերաբերյալ, սակայն պետք է արձանագրել մեկ փաստ, որ ՀՀ առևտրային բանկերը շատ դեպքերում ֆինանսավորում են ՀՀ վարկային կազմակերպություններին՝ վարկեր տալու միջոցով, իսկ դա նշանակում է, որ այդ պարագա-

ԿԱՌԱՎԱՐՈՒՄ

յում չենք կարողանա խուսափել կրկնահաշվարկից և թվային տվյալները կունենան մոտավոր ճշգրտություն:

Ինչ վերաբերում է ձեռնարկություններին տրված վարկերին, ապա դրանք 2013թ.-ին կազմել են 991 մլրդ դրամ, որն ընդհանուր վարկային պորտֆելում ունեցել է 55.1% մասնաբաժին, իսկ արդեն 2019թ.-ի 8-րդ ամսվա վերջի դրությամբ այն հասել է 45.6%-ի կամ 1 տրիլիոն 558 մլրդ դրամի, սա նշանակում է, որ վերջին 7 տարվա ընթացքում չի պահպանվել բիզնեսի վարկավորման աճի համամասնությունը և այլ ոլորտներին տրվող վարկերի ծավալները գերազանցել են բիզնեսի վարկավորման ծավալներին:

Հնարավոր է արդյո՞ք դա իր մեջ պարունակում է տնտեսության զարգացման որոշակի ռիսկեր, բնականաբար այո, քանի որ եթե բիզնեսի վարկավորման ծավալները նվազում են, ապա նվազում է նաև տնտեսական աճ ապահովող հիմնական «առողջ» մեխանիզմը, իհարկե տնտեսական աճ կարելի է ապահովել նաև ներմուծման և սպառողական վարկերի շնորհիվ, սակայն դա առողջ տնտեսության մասին դժվար թե փաստի:

ՀՀ վարկային կազմակերպությունների կողմից ձեռնարկություններին տրված վարկերը 2013թ.-ին կազմել են գրեթե 35.5 մլրդ դրամ, իսկ 2019թ.-ի օգոստոսին հասել են 68.3 մլրդ դրամի կամ գրեթե 17%: Սա նշանակում է, որ ՀՀ վարկային կազմակերպություններին ձեռնարկությունների վարկավորման շուկան այնքան էլ չի հետաքրքրում: Իհարկե, հաշվի առնելով նաև այս ոլորտում վարկային կազմակերպությունների կողմից տարվող ագրեսիվ տոկոսադրույքային քաղաքականությունը ձեռնարկությունների համար այնքան էլ նպաստավոր չի լինի համագործակցել վարկային կազմակերպությունների հետ, քանի որ նախընտրությունը տրվում է առևտրային բանկերին և միայն որոշակի առումով առևտրային բանկերի կողմից մերժված ձեռնարկություններն են ստիպված համագործակցում վարկային կազմակերպությունների հետ՝ հայտնվելով ավելի բարձր տոկոսադրույքներով բիզնեսի ֆինանսավորման ռիսկի առաջ:

ՀՀ առևտրային բանկերի կողմից ձեռնարկություններին տրվող վարկերի մեջ առավել մեծ տեսակարար կշիռ են կազմում արտարժույթային վարկերը, օրինակ 2014թ.-ին դրանք հասել են ձեռնարկություններին տրված վարկերի գրեթե 85%-ին, այսինքն՝ դրամով տրված վար-

ԿԱՌԱՎԱՐՈՒՄ

կերը կազմել են գրեթե 15%, 2019 թ.-ի օգոստոսին այդ ցուցանիշը կազմել է 77.4%, սակայն դա ևս բարձր է: Այսինքն՝ եթե ՀՀ տնտեսության մեջ ընդհանուր վարկային պորտֆելում արտարժույթային վարկերի և դրամով վարկերի տեսակարար կշիռները գրեթե մոտեցել են իրար, ապա նույնն ասել ձեռնարկատիրական վարկերի վերաբերյալ մենք չենք կարող, քանի որ դրանց արտարժույթային կառուցվածքը շատ դանդաղ է փոփոխվում, իսկ դա նշանակում է, որ վարկ ունեցող ձեռնարկությունների $\frac{3}{4}$ -ը ունի արտարժույթից լուրջ կախվածություն, ինչպես նաև սա փաստում է սեփական դրամի նկատմամբ քիչ վստահության, ինչպես նաև դրամով վարկավորումից խուսափելու մասին: Չի բացառվում, որ այստեղ նաև իր ուրույն տեղն ունի ներմուծման համար վերցվող վարկերի ծավալը, ինչպես նաև ավելի ցածր վարկավորման տոկոսադրույքներն արտարժույթով վարկերի առումով, սակայն դա ևս լուրջ հետազոտության առարկա է ինքնին հանդիսանում:

Իհարկե, ձեռնարկությունների վարկավորման վերլուծությունն անհրաժեշտ է իրականացնել ոչ միայն ըստ արժույթների, այլ նաև պետական և մասնավոր ձեռնարկությունների վարկավորման տեսանկյունից: Սակայն փաստն այն է, որ պետական ձեռնարկությունների վարկավորման ծավալները այնքան էլ մեծ չեն և տատանվել են տարբեր տարիների 15-26 մլրդ դրամի շրջանակներում և պետությունն այստեղ լուրջ դերակատարում չի ունեցել:

ՀՀ առևտրային բանկերի կողմից ռեզիդենտներին տրամադրված ՀՀ դրամով վարկերն ըստ ոլորտների վերլուծելիս նկատում ենք, որ դրամով տրվող վարկային պորտֆելի գրեթե կեսը կազմում են սպառողական վարկերը, որոնք կազմում են գրեթե 701 մլրդ դրամ: Իհարկե, սպառողական վարկը ևս բիզնեսի համար առաջացնում է լրացուցիչ վճարունակ պահանջարկ, սակայն շատ հավանական է, որ այդ վարկերն ուղղվում են ոչ թե տեղական արտադրանքի կամ հայրենական բիզնեսի կողմից ստեղծված ապրանքների և ծառայությունների ձեռքբերմանը, այլ ներմուծված տեխնիկայի, սմարթֆոնների և այլն:

ԿԱՌԱՎԱՐՈՒՄ

Աղյուսակ 3.

**ՀՀ առևտրային բանկերի կողմից ռեզիդենտներին տրամադրված ՀՀ դրամով վարկերն ըստ ոլորտների [1]
(Ժամանակահատվածի վերջ, մլրդ. ՀՀ դրամ)**

Ոլորտ	2014	2015	2016	2017	2018	2019/07
Արդյունաբերություն	69,1	63,5	61,1	80,5	103,8	109,2
Գյուղատնտեսություն	47,3	39,4	45,7	53,6	74,1	89,9
Շինարարություն	25,4	26,0	13,7	26,1	38,4	44,2
Տրանսպորտ և կապ	9,4	19,4	20,5	13,3	22,7	13,1
Առևտուր	77,3	66,8	54,2	66,4	95,7	100,0
Սպասարկման ոլորտ	14,9	16,8	31,0	46,5	58,4	60,7
Սպառողական վարկեր	353,3	322,1	334,9	407,8	593,0	701,6
Հիփոթեքային վարկեր	72,1	80,8	89,0	111,1	149,9	192,0
Այլ	18,6	15,8	53,4	90,8	121,6	119,5
Ընդամենը	687,8	650,8	703,9	896,5	1,257,9	1,430,7

Աղյուսակային տվյալներից ակնհայտ է դառնում, որ արդյունաբերության, գյուղատնտեսության, շինարարության, տրանսպորտի և կապի, առևտրի, ինչպես նաև սպասարկման ոլորտներին տրված վարկերը կարելի է համարել բիզնես վարկեր: Բիզնես վարկերի ոլորտային վարկերի ծավալն ընդհանուր դրամով տրված վարկերի մեջ կազմել է մոտ 30-35%, իսկ վերջին տարիներին ավելի շատ մոտ է եղել 30%-ին, իսկ դրամային արտահայտությամբ 2019թ.-ի հուլիսին կազմել է 417 մլրդ դրամ:

ԿԱՌԱՎԱՐՈՒՄ

Աղյուսակ 4.

**ՀՀ առևտրային բանկերի կողմից ռեզիդենտներին տրամադրված արտարժույթով վարկերն ըստ ոլորտների [1]
(Ժամանակահատվածի վերջ, մլրդ. ՀՀ դրամ)**

Ոլորտ	2014	2015	2016	2017	2018	2019/07
Արդյունաբերություն	359,9	311,5	358,8	345,6	413,5	367,6
Գյուղատնտեսություն	80,2	98,2	90,6	77,8	62,0	54,8
Շինարարություն	98,7	80,5	89,0	117,6	122,7	130,5
Տրանսպորտ և կապ	34,8	51,1	53,6	55,2	80,1	82,8
Առևտուր	308,9	278,6	281,5	353,1	345,3	358,2
Սպասարկման ոլորտ	118,7	139,2	158,3	170,8	177,8	194,4
Սպառողական վարկեր	98,1	100,9	99,2	103,5	108,1	109,3
Հիփոթեքային վարկեր	100,3	98,0	94,6	97,8	105,2	112,5
Այլ	122,3	123,6	114,2	155,2	109,5	109,3
Ընդամենը	1,322,3	1,282,1	1,340,2	1,477,1	1,524,6	1,519,9

Ի տարբերություն դրամով տրված վարկերի՝ վերոնշյալ ոլորտների արտարժույթային վարկերի տեսակարար կշիռը կազմել է գրեթե 75-78%, իսկ 2018թ.-ի վերջին ընդհուպ մոտեցել է 1.2 տրիլիոն դրամի:

Ոլորտային վարկերի ընդհանրական ցուցանիշի վերլուծությունից պարզ է դառնում, որ սպառողական վարկերը գրեթե միշտ գտնվել են առաջին հորիզոնականում, իսկ 2019թ.-ին գերազանցել են 811 մլրդ դրամի մակարդակը:

Բիզնես վարկերից ամենամեծ ծավալը և մասնաբաժինն է ունեցել արդյունաբերությունը՝ մոտ 477 մլրդ դրամ, որին հաջորդել է առևտուրը՝ 458 մլրդ դրամ ծավալով: Սպասարկման ոլորտին բանկերի կողմից ուղղվել է գրեթե 255 մլրդ դրամ, որի աճի տեմպերը 2014թ.-ի համեմատությամբ գրեթե կրկնապատկվել են: Սպասարկման ոլորտը նյութական արդյունք չի ստեղծվում, սակայն տնտեսության այլ ճյուղերի զարգացմանը համար այս ոլորտը ևս կարևոր դերակատարում ունի:

ԿԱՌԱՎԱՐՈՒՄ

Հատկանշական է այն հանգամանքը, որ ՀՀ տնտեսության մեջ ամենամեծ տեսակարար կշիռ ունեցող ճյուղերից մեկի՝ գյուղատնտեսության վարկավորման ծավալներն այնքան էլ մեծ չեն, հատկապես, այն պարագայում, երբ առկա են սուբսիդավորման բավականին լայն պայմաններ, սա արդեն իսկ ահազանգ է հասկանալու համար, որ գյուղատնտեսության զարգացման վարկավորման գործիքից բացի անհրաժեշտ է կյանքի կոչել գյուղատնտեսության զարգացման այլ մեխանիզմներ ևս:

Աղյուսակ 5.

ՀՀ առևտրային բանկերի կողմից ռեզիդենտներին տրամադրված ընդհանուր վարկերն ըստ ոլորտների [1] (ժամանակահատվածի վերջ, մլն. ՀՀ դրամ)

Ոլորտ	2014	2015	2016	2017	2018	2019/07
Արդյունաբերություն	429,0	375,1	419,9	426,1	517,4	476,9
Գյուղատնտեսություն	127,5	137,6	136,3	131,4	136,2	144,7
Շինարարություն	124,1	106,5	102,8	143,7	161,1	174,8
Տրանսպորտ և կապ	44,2	70,5	74,2	68,6	102,9	96,0
Առևտուր	386,2	345,4	335,8	419,6	441,0	458,3
Սպասարկման ոլորտ	133,7	156,1	189,4	217,4	236,2	255,1
Սպառողական վարկեր	451,5	423,0	434,2	511,3	701,1	811,0
Հիփոթեքային վարկեր	172,4	178,9	183,6	209,0	255,2	304,5
Այլ	141,0	139,4	167,6	246,0	231,1	228,9
Ընդամենը	2,010,2	1,933,0	2,044,2	2,373,6	2,782,6	2,950,6

Հանրագումարային առումով ՀՀ առևտրային բանկերի կողմից ռեզիդենտներին տրամադրված ընդհանուր վարկերի մեջ բիզնես վարկերի ծավալը 2019թ.-ի հուլիսին հասել է 1 տրիլիոն 606 մլրդ դրամի, որը տարեց տարի դրսևորում է աճի միտում: Իհարկե, բիզնես վարկերի կառավարման վերաբերյալ դրանից կարելի է նաև լուրջ հետևություն-

ԿԱՌԱՎԱՐՈՒՄ

ներ անել, քանի որ եթե այս բնագավառում գրանցվեին թերացումներ, ապա նման կտրուկ աճ չէր արձանագրվի:

Հոդվածում կատարված ուսումնասիրությունների և վերլուծությունների արդյունքում հանգել ենք մի շարք եզրակացությունների և հետևությունների՝

- ՀՀ վարկային շուկայում բիզնես վարկերի աճի միտումներն ակնհայտ են, քանի որ դրանք վերջին 7 տարիների ընթացքում կայուն կերպով աճել են: Սակայն, նույնը չի կարելի ասել բիզնես կամ ձեռնարկատիրական վարկերի տեսակարար կշռի վերաբերյալ, քանի որ այն կրճատվել է գրեթե 10%-ով՝ հասնելով մոտ 45%-ի:

- ՀՀ վարկային կազմակերպությունները ձեռնարկությունների վարկավորման բնագավառում ունեն փոքր մասնաբաժին, քանի որ վերջիններս նախընտրում են վարկավորել անհատ քաղաքացիների: Բիզնեսի համար էլ վարկային կազմակերպությունների կողմից առաջարկվող պրոդուկտները քիչ մրցունակ են՝ համեմատած առևտրային բանկերի կողմից առաջարկվող պրոդուկտների:

- Բիզնեսի վարկավորումը ՀՀ-ում հիմնականում՝ գրեթե $\frac{3}{4}$ -ով հիմնվում է արտարժութային վարկերի վրա, որը նշանակում է, որ վերջիններս կամ ունեն ներմուծման ուղղվածություն, կամ պարզապես շահեկան են համարում արտարժութային վարկերի տոկոսադրույքները, քանի որ արտարժութային ռիսկի տակ մտնել նման պարագայում այնքան էլ ճիշտ չէր լինի:

- Պետական ձեռնարկությունների կողմից վերցված բիզնես վարկերը վերջին 7 տարում չեն գերազանցել մոտ 26 մլրդ դրամը, որը փաստում է ոլորտի դեռևս կայացման թույլ ցուցանիշների մասին:

- Ինչ վերաբերում է բիզնես վարկավորման մեջ ճյուղային կամ կառուցվածքային լուրջ տեղաշարժերին, ապա այստեղ կրկին պատկերը գրեթե չի փոխվում և չնչին տատանումներով՝ արդյունաբերությունը միշտ առաջինն է, որին հաջորդում է առևտուրը, իսկ երրորդ տեղում է սպասարկման ոլորտը:

Օգտագործված գրականության ցանկ

1. ՀՀ ԿԲ պաշտոնական կայք

<https://www.cba.am/am/SitePages/statmonetaryfinancial.aspx>, վերջին մուտք 10.13.2019թ.:

УПРАВЛЕНИЕ БИЗНЕС-КРЕДИТАМИ И АНАЛИЗ ИХ СТРУКТУРНЫХ СДВИГОВ В РЕСПУБЛИКЕ АРМЕНИЯ

Vahe Aramyan

EU, кафедра Менеджмента, аспирант

Чтобы эффективно управлять бизнес-кредитами, необходимо проанализировать тенденции в этой области. Для коммерческих банков и кредитных организаций бизнес-проекты или предпринимательские кредиты являются не целевыми, а, наоборот, потребительскими. Основная направленность экономического развития строится не на потребительских кредитах, а на бизнес-кредитах, в основе которых лежит интеграция реального и финансового секторов экономики...

***Ключевые слова:** кредитный рынок, бизнес-кредиты, валютные кредиты, драмовые кредиты, секторы, структура*

BUSINESS LOAN MANAGEMENT AND STRUCTURAL SHIFT ANALYSIS IN THE REPUBLIC OF ARMENIA

Vahe Aramyan

EU, Chair of Management, Postgraduate Student

In order to effectively manage business loans, it is necessary to analyze the trends in this area. Consumer loans and not the business projects or business loans are targeted by commercial banks on the one hand and credit organizations on the other. And the main thrust of economic development is built not on the consumer but business loans, based on the integration of the real and financial sectors of the economy.

Keywords: credit market, business loans, foreign currency loans, AMD loans (credits), sectors, structure.

Ընդունվել է արժագրության՝ 09.03.2020թ.

Գրախոսվել է՝ 13.04.2020թ.

ԿԱՆԱԶ ԳՆՈՒՄՆԵՐԻ ՆԵՐԴՐՄԱՆ ՀԻՄՆԱԽՆԴԻՐԸ
ՀՀ-ՈՒՄ

Նարեկ Մկրտչյան

ԵՀ, Կառավարման ամբիոն, հայցորդ
narmkrtchyan@gmail.com, +374 93 960088

Հողվածում ներկայացվել է կայուն գնումների նշանակությունը, այդ հասկացության եռաչափ՝ բնապահպանական, սոցիալական և տնտեսական էությունը: Շեշտվում, որ գնորդները պետք է բավարարեն իրենց կարիքներն այնպես, որպեսզի հասնեն գնի և որակի նպաստավոր համամասնությանը՝ գործունեության կյանքի կենսապարբերաշրջանի ամբողջ տևողության ընթացքում, որն ընդգրկում է ապրանքների (ծառայությունների) արտադրության, օգտագործման (և կամ շահագործման) և դրանց ուրիշիզացման ամբողջ շրջան: Ներկայացվում է ՀՀ –ում կանաչ գնումների համակարգի ներդրումը ապահովող ճանապարհային քարտեզը և դրա բաղադրիչները՝ ա) կառավարման, այդ թվում՝ կազմակերպական և վարչական, բ) իրավակարգավորման, գ) պետական ֆինանսական և ոչ ֆինանսական խթանիչ կառուցակարգերի, դ) կադրերի վերապատրաստման, ե) իրազեկման և մասշտաբացում (տարածման): «Կանաչ» գնումների իրականացման արդյունավետ մոդելում կարևորվում են միմյանց հետ սերտորեն կապված հինգ առանցքները, դրանք են՝ 1) կայուն գնումների խթանիչները, 2) խոչընդոտները և արգելքներն ու դժվարությունները, 3) կայուն գնումների ազդեցությունը կազմակերպությունների գործառնական, ֆինանսատնտեսական, բնապահպանական, սոցիալական գործառույթների և վիճակի վրա, 4) ի հայր բերված գործոնների հետադարձ կապը, 5) «կանաչ» գնումներում ներգավված անձանձ դերակատարության և մոտիվացիայի բացահայտումը:

Հիմնաբառեր. կայուն զարգացում, պետական գնումներ, կայուն գնումներ, կանաչ գնումներ, ցիկլիկ գնումներ, կայուն գնումների եռակողմ մապրից:

Պետական գնումների համակարգը անկախ երկրի զարգացման աստիճանից, տնտեսության մեջ կարևոր դերակատարություն ունի, և այս առումով այն բացառություն չէ նաև Հայաստանի տնտեսության

ԿԱՌԱՎԱՐՈՒՄ

համար: Պետական գնումների հիմնախնդիրները ուսումնասիրելիս առաջնահերթ դիտարկվում է գնումների համակարգի արդյունավետության, թափանցիկության և օրինականության պահպանման անհրաժեշտությունը: Սակայն գտնում ենք, որ պակաս կարևոր չէ նաև պետական գնումների զարգացման վեկտորը՝ ուղղված «կայուն» գնումների զարգացմանը, որի մասին Հայաստանում չի բարձրաձայնվում ինչպես պետական, այնպես էլ փորձագիտական մակարդակներում: Հատկանշական է, որ դա զուտ տեսամեթոդական խնդիր չէ, քանի որ զարգացման վեկտորի բացակայությունը ակնհայտ ճեղքվածք է առաջացնում երկրի հոչակված կայուն և երկարաժամկետ տնտեսական զարգացման առանցքում: Այդ պատճառով անհրաժեշտ է բացահայտել և հասկանալ ոչ միայն գնումների համակարգի առկա թերություններն ու բացթողումները, այլ նաև դրա զարգացման վեկտորի փոփոխության անհրաժեշտությունը:

«Կանաչ» կամ «կայուն» գնումները ներկայումս լայնորեն ճանաչվում են որպես կայուն զարգացման և նորարարությունների խթանման ռազմավարական լծակ: 2018թ. լույս տեսած ՄԱԿ-ի կայուն զարգացման նպատակները ևս մեկ անգամ վերահաստատեցին ամուր կապը շրջակա միջավայրի պաշտպանության, կայուն զարգացման և պետական գնումների միջև[2, էջ 3]: ՄԱԿ-ը պետական գնումների համակարգը դիտարկում է որպես հարթակ, որը կարագացնի «ցիկլիկ» վերականգնվող (circular) տնտեսության ձևավորումը (Platform for Accelerating the Circular Economy - PACE):

Ակնհայտ է, որ «կայուն» կամ «կանաչ» բնապահպանական գնումների մոտեցումը հիմնովին փոխել է գնումների հայեցակարգը և այն այլևս խարսխված չէ պարզապես հնարավոր ամենաէժեք մատակարարումների և ծառայությունների ձեռքբերման վրա: Համաձայն ՏՀԶԿ (OECD) 1997թ. զեկույցի՝ կայուն գնումների քաղաքականությունը խթանելու քաղաքականության սկիզբը նշանավորեց 1991թ. Դանիայի կառավարության կողմից մշակված ռազմավարությամբ[7, էջ 13-20]: Այնուհետև 1990-ականների վերջերից «կանաչ» գնումների մոտեցումը տարածվեց ազգային, տարածաշրջանային և միջազգային մակարդակներում: (Դեպքերի նման արագ զարգացում): Բազմաթիվ երկրների կողմից կանաչ գնումների համակարգի արագ ներդրման գործընթացը, ըստ էության, պատասխան էր շրջակա միջավայրի լուրջ վատթարաց-

ԿԱՌԱՎԱՐՈՒՄ

մանը և բնական ռեսուրսների անխնա օգտագործմանը, և այն նախաձեռնվեց նաև միջազգային և տարածաշրջանային տարբեր կազմակերպությունների կողմից, որոնց շարքում առաջատարներն են՝ ՄԱԿ-ի կառույցները, ՏՀԶԿ-ն, Առևտրի համաշխարհային կազմակերպությունը և Եվրահանձնաժողովը [5]:

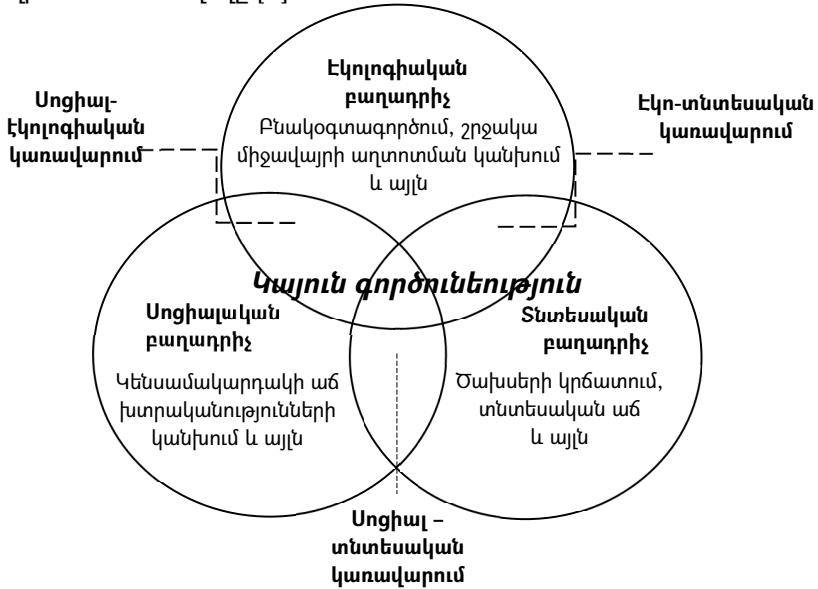

Գծապատկեր 1. Կայուն գործունեության վարքագծի երեք չափորոշիչները[12, էջ 251-264]

Հիմնվելով կայուն զարգացման հայեցակարգի վրա՝ բրիտանացի գործարար և խորհրդատու Ջոն Էլկինգթոնը [9] 1994թ. մշակել է ընկերությունների գործունեության «եռաչափ» հայեցակարգը: «Կայուն զարգացման» էությունը հանգում է ընկերության գործունեության արդյունքում միջավայրի ամբողջականության պահպանմանը՝ զերծ պահելով այն ռեսուրսների չվերականգնվող սպառումից, ինչպես նաև գործադրելով երկարաժամկետ ճգնաժամային հետևանքների կանխարգելումը: Այն ենթադրում է ընկերության կառավարման հավասարակշռության ապահովում բիզնեսի բնապահպանական, սոցիալական և տնտեսական պատասխանատվությունների միջև[4, էջ 18-34]:

ԿԱՌԱՎԱՐՈՒՄ

«Կայուն» գնումները բնութագրելիս մասնագետները նշում են, որ դա «ապրանքների և ծառայությունների ձեռքբերումն է այնպիսի եղանակով, որը կապահովի ապրանքի ամբողջ կենսապարբերաշրջանի ընթացքում ամենաքիչ ազդեցությունը հասարակության և շրջակա միջավայրի վրա» [6]: Վերը նշվածը ուղղակի վկայում է, որ գնումների հայեցակարգի փոփոխությունը խորքային է և այն վաղուց արդեն ունի իր գործնական ազդեցությունը: Դա նշանակում է, որ, ընդհանրապես, կայուն և բնապահպանական զարգացման նպատակադրումը պետական մարմինների, կազմակերպությունների և մասնավոր ընկերությունների մոտ պրոեկցիա է արվել և տրանսֆորմացվել է գնումների գործընթացի վրա: Դրա արդյունքում գնումների համակարգը այսուհետ որակվում է որպես «կայուն» կամ «կանաչ» գնումների համակարգ՝ դրա մատրիցին բնորոշ բոլոր բաղադրիչներով:

Վերոնշյալ ՄԱԿ-ի Բնապահպանական ծրագրում կայուն պետական գնումները սահմանվում է որպես «գործընթաց, որի միջոցով պետական կազմակերպությունները բավարարում են ապրանքների, ծառայությունների, աշխատանքների և կոմունալ ծառայությունների համար իրենց կարիքները, այնպես, որ փողի դիմաց արժեքը կամ ՓՈԱ-ն (անգլ.՝ VfM) գնահատվի կյանքի ամբողջ կենսապարբերաշրջանի հիմքի վրա՝ պայմանով, որ օգուտները գեներացվում են ոչ միայն կազմակերպության, այլ նաև հասարակության և տնտեսության համար՝ միևնույն ժամանակ զգալիորեն նվազեցնելով շրջակա միջավայրի վրա բացասական ազդեցությունները» [2, էջ 5]: Նշվածը կարելի է համարել ԿԳ-ի առավել ամբողջական սահմանումներից մեկը:

Աղյուսակ 1.

Կյանքի կենսապարբերաշրջանի ընթացքում արժեքի գնահատման համապարփակ բաղադրիչները [8, էջ 24]

Ձեռքբերման արժեքը	Գործառնական ծախսերը
- Ձեռքբերման կամ գնման արժեքը	- Աշխատանք
- Առաքման վճարը	- Նյութեր
- Ապահովագրություն և հարկեր	- Սպառվող նյութեր
- Տեղադրում և կարգավորում	- Էներգիայի
- Վերապատրաստում և աջակցություն	մատակարարումնսպառում

ԿԱՌԱՎԱՐՈՒՄ

<ul style="list-style-type: none"> - Ծախսեր՝ կապված գործող մատակարարի փոխվելու հետ (ճշտվում է նախքան մրցութային առաջարկի ստացումը) 	<ul style="list-style-type: none"> - Գործարքի և մատակարարի կառավարման հետ կապված ծախսեր - Գործառնական ծախսեր - Բնապահպանական ծախսեր - Անհրաժեշտ փոփոխությունների հետ կապված ծախսեր, (օրինակ՝ այլընտրանքային նյութերի օգտագործում)
<p>Պահպանման ծախսերը</p>	<p>Ապրանքների, սարքավորումների օգտագործումով, շահագործումից դուրսբերման հետ կապված ծախսերը</p>
<ul style="list-style-type: none"> - Աշխատանք, մասնագետ - Մասնագիտական գործիքակազմ - Պահեստամասեր և փոխարինող մասեր - Սարքավորումների շահագործման տարիքի հետ կապված արտադրողականության նվազումը - Սպասարկումների հաճախականությունը և պարապորդները - Սպասարկման և ստուգման ռեժիմները - Սարքավորումների պարապորդի հետ կապված ծախսերը 	<ul style="list-style-type: none"> - Անվտանգ ուտիլիզացումը - Վերավաճառքը - Ընթացիկ պարտավորություններ - Ապամոնտաժումը - Վաճառքի կամ ուտիլիզացման տեղափոխումների ծախսերը - Արտադրական նշանակության հողերի վերականգնումը և այլընտրանքային օգտագործման համար շենքերի և շինությունների վերակառուցումը

«Կանաչ» և «կայուն» գնումների հետ մեկտեղ շրջանառվում է նաև «ցիկլիկ գնումներ» տերմինը, որը դիտարկվում է որպես ավելի լայն հասկացության՝ «կայուն» գնումների բաղադրիչ: «Ցիկլիկ» գնումների-սահմանման մոտեցումը հանգում է «կանաչ» պետական գնումներին, որում հատուկ ուշադրություն է դարձվում աշխատանքների, ապրանքների կամ ծառայությունների ձեռքբերմանը՝ ձգտելով նպաստել մատակարարման շղթաներում փակ շղթայով էներգիայի և նյութական արժեքների օգտագործմանը: Միաժամանակ այն հանգում է շրջակամիջավայրի վրա նվազագույն ազդեցության ու բացասական ազդեցությունները վերացման և ապրանքների ու ծառայությունների կյանքի ամ-

ԿԱՌԱՎԱՐՈՒՄ

բողջ կենսապարբերաշրջանի ընթացքում թափոնների կրճատմանը» [3]:

Վերը նշվածի առումով կարևոր է բացահայտել ՀՀ-ում «կանաչ» գնումների հայեցակարգի հիմնական առանցքները, իրականացման ընդունելի մոդելը, դրա հիմնական կառուցակարգերը, միջոցառումների առաջնահերթությունները, այդ գործընթացում առաջացող հնարավոր ռիսկերն ու մարտահրավերները, և մշակել «կանաչ» գնումների ծրագրի ամբողջական մատրիցը:

ԿԳ-ի ներդրումը ՀՀ-ում պետք է հաշվի առնվեն քաղաքական, տնտեսական և սոցիալական միջավայրը, տեղական մշակույթն ու ավանդույթները, ինչպես նաև իրականացման մեջ ընդգրկված տեխնիկական բաղադրիչները:

Հիմնախնդրի իրագործման նպատակով իրականացվող քաղաքականությունը և դրա կիրառական մասն ապահովող ճանապարհային քարտեզը պահանջում է դրա լուծմանը անդրադառնալ մի քանի առանցքներով՝

- ա) կառավարման, այդ թվում՝ կազմակերպական և վարչական,
- բ) իրավակարգավորման,
- գ) պետական ֆինանսական և ոչ ֆինանսական խթանիչ կառուցակարգերի կիրառման,
- դ) կադրերի վերապատրաստման,
- ե) իրազեկման և (տարածման) մասշտաբացում:

Հարկ է որոշել «կանաչ» գնումների իրականացման արդյունավետ մոդելը, և դրանում առավել կարևոր առաջնահերթությունները: «Կանաչ» գնումների ներդրման *ճանապարհային քարտեզը* պահանջում է նաև կենտրոնանալ միմյանց հետ սերտորեն կապված հինգ առանցքների վրա.

- 1) կայուն գնումների խթանիչները,
- 2) խոչընդոտները և արգելքներն ու դժվարությունները,
- 3) կայուն գնումների ազդեցությունը կազմակերպությունների գործառնական, ֆինանսատնտեսական, բնապահպանական, սոցիալական գործառույթների և վիճակի վրա,
- 4) ի հայտ բերված գործոնների հետադարձ կապը,
- 5) «կանաչ» գնումներում ներգավված անձանձ դերակատարության և մոտիվացիայի բացահայտումը:

ԿԱՌԱՎԱՐՈՒՄ

Կազմակերպական առումով «կանաչ» գնումների քաղաքականությունը պահանջում է, որպեսզի յուրաքանչյուր պետական մարմնի և գերատեսչության համար սահմանվեն «կանաչ» գնումների առաջադրանքներ, մշակվեն և ներդրվեն կառավարման և վերահսկման կառուցակարգեր (կամ մեխանիզմներ), հաշվետվությունների ներկայացման համակարգեր: Դրա համար հարկ կլինի մշակել «կանաչ» գնումների ուղեցույց և իրականացման ձեռնարկ, որում կներկայացվի «կանաչ» գնումների իրականացման սկզբունքները, չափորոշիչները, իրականացման կառուցակարգերը:

«Կանաչ» գնումները խթանելու համար սկզբունքորեն գոյություն ունի երկու մոտեցում: Մասնավորպես՝ Ֆրանսիական մոդելում գործընթացը կազմակերպվում է վերին օղակից դեպի ստորին օղակներ, երբ կենտրոնական կառավարությունը կազմում է գնումների պլանը, որն իրականացվում է կառավարության ավելի ցածր մակարդակներում: Դրա այլընտրանքը ներքևից վերև մոտեցումն է, որը կիրառվում է Շվեյցարիայում, որտեղ ստորին օղակները և ՏԻՄ-երը իրենք են թելադրում գործընթացը, իսկ կառավարությունը միայն օգնություն և օժանդակություն է ցուցաբերում (այն կարելի է բացատրել նաև Շվեյցարիայի պետական կոնֆեդերատիվ կառուցվածքով): ՀՀ-ի համար ավելի նպատակահարմար կլինի կիրառել երկու մոդելների խառը տարբերակը, առաջին փուլում նախապատվությունը տալով վերևից ներքև մոդելին, որը պետք է աստիճանաբար փոխարինվի երկրորդ մոդելով, այդուհանդերձ պահպանելով որոշ ծառայությունների և աշխատանքների համար «կանաչ» գնումների իմպերատիվ բաղադրիչն օրենքի հիմքով:

Մյուս կարևոր ուղղությունը ՀՀ-ում շրջակա միջավայրի պահպանության պետական մարմինների և գործակալությունների և գնումներ իրականացնող պետական օղակների (մարմինների) և կազմակերպությունների միջև համագործակցության ձևավորումն է: Նման համագործակցությունը «կանաչ» գնումների արդյունավետության բարձրացման կարևոր բաղադրիչներից է, այն պետք է համակարգի գնումների կարգավորող լիազոր մարմինը՝ ՀՀ ֆինանսների նախարարությունը:

ՀՀ «կանաչ» գնումների քաղաքականությունը գործնականում արդյունավետ կառուցելու համար շատ կարևոր է հաշվի առնել այդ քաղաքականության բովանդակությունը, իրականացման եղանակը և ընթացակարգերը: «Կանաչ» գնումների քաղաքականության արդյունա-

ԿԱՌԱՎԱՐՈՒՄ

վետ իրականացման բանալին պետք է հանդիսանան այն չափորոշիչները, որոնք օգտագործվելու են.

ա) արտադրանքը և ծառայությունները «կանաչ» գնահատելու համար,

բ) մատակարարներին կայուն հիմքով գործունեություն վարելու վարկանշավորման և դասելու համար:

Մասնավորապես՝ «կանաչ» արտադրանքի բնութագրիչների առումով անհրաժեշտ է խուսափել «կանաչ» գնումների հակասական կամ խճճված խառնաշփոթից, որի համար պետք է հստակ սահմանել կանաչ արտադրանքի չափորոշիչները: Խնդիրը նրանում է, որ «կանաչ» ապրանքներին և արտադրանքներին տարբեր անուններ են տրվում, օրինակ՝ դրանց շարքին են դասվում՝ բնապահպանական մակնշմամբ կամ պիտակավորմամբ արտադրանքները, էներգախնայող ապրանքները և արտադրանքները:

Բնապահպանական մակնշմամբ կամ պիտակավորմամբ արտադրանքները, էներգախնայող ապրանքները և էներգախնայող արտադրանքն ունեն որոշակի ընդհանրություններ: Որոշ դեպքերում դրանց բոլորին անվանում են «կանաչ» արտադրանք: Այսպիսով, «կանաչ» արտադրանքի հստակ սահմանում, ըստ էության, գոյություն չունի: Նշված խնդիրը որոշակի բարդույթներ և խառնաշփոթ է առաջացնելու մի կողմից՝ արտադրողների շրջանում և արդյունաբերության ոլորտում, մյուս կողմից՝ պետական գնումներով զբաղվող անձնակազմի մոտ: Արտադրողները ռեսուրսներ են (ֆինանսներ, ժամանակ և էներգիա) ծախսելու տարբեր տեսակի բնապահպանական պիտակները կիրառելու պահանջների բավարարման համար: Մյուս կողմից՝ պետական գնումներով զբաղվող անձնակազմը ստիպված է ռեսուրսներ (ֆինանսներ, ժամանակ և էներգիա) ծախսելու կանաչ արտադրանքի խորհրդանիշների բազմազանությանը տեղեկանալու համար: Ի դեպ, նման իրավիճակ է նաև զարգացող երկրներում, մասնավորապես՝ Չինաստանում[11, էջ 1034-1045]: Եթե նկատի ունենաք, որը խնդիրը վերաբերվում է նաև ներմուծվող արտադրանքներին և ապրանքերին, ապա այն ավելի է բարդանում, քանի որ տարբեր երկրների կանաչ պիտակավորումները կարող են ունենալ տարբերվող չափորոշիչներ: Նման հակասություններից (կամ խառնաշփոթից) խուսափելու համար *առաջարկվում է մշա-*

կել կանաչ արտադրանքի ազգային չափորոշիչների միասնական համակարգ, հիմնված՝ միջազգային չափորոշիչների վրա:

Ակնհայտ է, որ «կանաչ» ապրանքների և արտադրանքի ոչ շրջահայաց կազմված ցանկի սահմանումը կարող է խախտել բաց և արդար մրցակցության սկզբունքը: Այս դեպքում (պարագայում) անհրաժեշտ է ապրանքների ընտրության գործընթացում առաջնորդվել արդար մրցակցության և մրցակցային շուկայի պահպանման սկզբունքով, քանի որ դրա անտեսումը կարող է մենաշնորհներին կոռուպցիոն դրսևորումների պատճառ դառնալ:

«Կանաչ» գնումների համակարգի ներդրումը պահանջում է ձևավորել համապատասխան բարենպաստ իրավական համակարգ, որը կնպաստի «կանաչ» գնումների գործընթացի մասշտաբացմանը: «Կանաչ» գնումների իրավակարգավորումն իր հերթին ունի մի քանի օրենսդրական առանցքներ:

ՀՀ-ում «կանաչ» գնումների իրավակարգավորման ռազմավարությունը պետք է դիտարկել կարճաժամկետ և երկարաժամկետ կտրվածքով: Կարճաժամկետ տեսանկյունից նպատակահարմար է, որպեսզի ՀՀ կառավարությունն ընդունի «կանաչ» գնումների մասին կանոնակարգ, ըստ որի «կանաչ» գնումները կիրականացվեն գնումների մասին գործող օրենքի կանոնակարգումներով (շրջանակներում):

Երկարաժամկետ տեսանկյունից ՀՀ կառավարությունը պետք է ծրագրավորի «Կանաչ գնումների մասին» (անվանումը պայմանական) օրենքի ընդունումը, որում հստակ կսահմանվեն՝

- «կայուն» կամ «կանաչ» գնումների գործակալներն ու նրանց պարտականությունները,
- կանաչ արտադրանքի ստանդարտները և կանաչ գնումների ցանկը
- և այլ խնդիրների կարգավորումները:

Նպատակահարմար է օրենքում խուսափել բազմաթիվ սահմանումներից և ցանկալի է «կանաչ» արտադրանքը ինտեգրել էներգախնայող արտադրանքների հետ, որը միջազգային պրակտիկայում ընդունված մոտեցում է:

Կանաչ գնումների օրենսդրական բաղադրիչների առումով հարկ է առանձնացնել գնումների ընթացակարգում կանաչ գնումների չափորոշիչների ամրագրումը, որը վերաբերում է ապրանքների, ծառայու-

թյունների և աշխատանքների բնութագրիչներին և գնումների մրցույթի հայտատու մասնակիցներին:

Կանաչ գնումների շուկայի ձևավորման երկարաժամկետ միտումների ապահովման նպատակից ելնելով՝ նպատակահարմար է որպեսզի ՀՀ ԿԳ օրենսդրական ակտերում սահմանվի, իսկ հետագայում նաև ԿԳ օրենքում սահմանվի «էկո-բնութագրական ապրանքներ» ("Eco-Friendly Goods") կատեգորիան, որի համար նպատակահարմար է հիմք ընդունել օրինակ՝ ճապոնական օրենքի մեկնաբանությունը, որում, մասնավորապես, այդ տերմինն օգտագործվում է որպես ապրանքներ կամ ծառայություններ, որոնք համապատասխանում են հետևյալ նորմերից որևէ մեկին.

ա) Վերամշակելի ռեսուրսներ և այլ հումք կամ բաղադրիչներ, որոնք նպաստում են շրջակա միջավայրի վնասակար ազդեցության բեռի նվազեցմանը:

բ) Ապրանքներ, որոնք նպաստում են շրջակա միջավայրի վնասակար ազդեցության բեռի նվազեցմանը, ներառյալ հումքի կամ այլ բաղադրիչների օգտագործումը, այդ թվում՝ ջերմոցային գազերի արտանետումների հետևանքով շրջակա միջավայրի վնասակար ազդեցության բեռի նվազեցմանը, ուղեկցվում են այնպիսի ապրանքների օգտագործմամբ, որոնք նպաստում են թափոնների կրճատմանը, ամբողջությամբ կամ մասնակի ենթարկվում են կրկնակի օգտագործման կամ վերամշակման:

գ) Ծառայություններ, որոնք նպաստում են շրջակա միջավայրի վնասակար ազդեցության բեռի նվազեցմանը, այդ թվում՝ մատուցվող ապրանքների օգտագործման միջոցով[1, էջ 2]:

Զարգացած երկրներն իրենց «կանաչ» գնումներն իրականացնում են հիմնվելով օրենսդրական հիմքերի վրա: Այսպես, ԱՄՆ-ի կայուն գնումների ոլորտում պետական գնումների իրավական հիմքը դաշնային օրենքներն ու գործադիր կարգադրություններն են: Որպես օրինակ՝ կարելի է նշել ԱՄՆ կառավարության 1998թ. թիվ 13101 հրամանը (the order executive 13101), որը սահմանում է պահանջներ թափոնների նվազեցման, ռեսուրսների վերամշակման և կանաչ արտադրանքի գնումների վերաբերյալ[10]: Ճապոնիայում գործում է «Պետության և այլ մարմինների կողմից էկոլոգիապես մաքուր ապրանքների և ծառայությունների գնումների խթանման մասին» 2000թ. օրենքը[1, էջ 2], որով

ԿԱՌԱՎԱՐՈՒՄ

սահմանվում է, որ բոլոր կենտրոնական կառավարման մարմինները պետք է մշակեն և իրականացնեն կանաչ գնումների պլանը և զեկույց ներկայացնեն շրջակա միջավայրի պաշտպանության նախարարին: Տեղական ինքնակառավարման մարմինները պետք է ձեռնարկեն ամեն ինչ, որպեսզի կազմեն «կանաչ» գնումների իրականացման տարեկան պլանը:

«Կանաչ» գնումների համակարգի կարևոր բաղադրիչն է հանդիսանալու տեղեկատվական ենթակառուցվածքը, որը գործուն կիրառական նշանակություն ունի պետական գնումների պլանավորման և վերահսկման համար: «Կանաչ» գնումների տեղեկատվական ենթակառուցվածքի ստեղծումը անհրաժեշտ է «կանաչ» գնումների պետական քաղաքականության մշակման և գնումների ապարանքների, արտադրանքի և կամ հումքի և նյութերի օրինակելի ցանկի կազմման համար:

Համապատասխան տեղեկատվական հարթակը գնումների պատվիրատուներին իրականացնող անձնակազմին և մատակարարներին կապահովի «կանաչ» գնումների վերաբերյալ նորացված տեղեկատվությամբ, ներառյալ՝ ապրանքների, արտադրանքի, հումքի, նյութերի, տեխնոլոգիաների, «կանաչ» արտադրողների վերաբերյալ տեղեկատվությունը:

«Կանաչ» գնումների համակարգի զարգացումը պահանջում է զուգահեռ զարգացնել «կանաչ» արտադրանքի շուկան և դրա կառուցվածքի բաղադրիչները:

ԿԳ համակարգի մյուս կարևոր բաղադրիչը պետական կանաչ գնումների համար պահանջվող ֆինանսական ռեսուրսներն են, քանի որ «կանաչ» ապրանքների գները ակնհայտորեն բարձր են լինելու: Բյուջետային ֆինանսավորումը կարևոր է պետական գնումների ծրագրերի իրականացման համար: Պետք է հաշվի առնել, որ կանաչ արտադրանքի արտադրությունը պահանջում է բարձր տեխնոլոգիաներ և ներդրումներ և արտադրության գործընթացը կարող է ավելի բարդ լինել այլ ապրանքատեսակների համեմատ, հետևապես կանաչ արտադրանքի գները օբյեկտիվորեն ավելի բարձր են լինելու: Եթե հատկացվող անբավարար ֆինանսավորման պատճառով գնումների հիմքը նախկինի պես մնա առավել քիչ ծախսերով մրցույթների ընտրության չափորոշիչը, ապա կանաչ գնումների գործընթացը կարելի է համարել վտանգված և անզամ տապալված: Այն դեպքում երբ գնման գինը

ԿԱՌԱՎԱՐՈՒՄ

մրցակցի ընտրության ամենակարևոր գործոնն է՝ հաշվի առնելով, որ այն բավարարում է զուտ ֆունկցիոնալ պահանջը, առանց հաշվի առնելու դրա կյանքի կենսապարբերաշրջանի արժեքը կամ ծախսերը (ԿՊԱ), ապա կանաչ արտադրանքն ու ապրանքերի գնումները հայտնվելու են անբարենպաստ դիրքում: Դրա փոխարեն ՓՊԱ գնահատման հիմքը պետք է հանդիսանա ապրանքի ծառայության կյանքի ամբողջ կենսապարբերաշրջանի գնահատումը, այն է՝ հումքի ձեռքբերման, ապրանքի արտադրության, օգտագործման կամ շահագործման, ուտիլիզացման կամ վերամշակման ցիկլի արժեքն ամբողջությամբ:

Կայուն զարգացման և այդ թվում՝ ԿԳ-ի խրախուսման պետական քաղաքականության գործիքակազմը բազմազան է և ներառում է.

ա) անմիջապես ԿԳ հատկացվող հավելյալ ֆինասական միջոցները,

բ) պետական սուբսիդիավորումը և նպատակային հարկային արտոնությունների կամ «ոչ կանաչ» (ոչ օրգանիկ) և կամ վնասակար արտադրանքի հարկման կոշտացման մեխանիզմների կիրառումը,

գ) օգտագործված ապրանքների, շահագործումից հանված արտադրության միջոցների ուտիլիզացմանն ուղղված միջոցները:

Բոլոր դեպքերում կանաչ կամ կայուն գնումների խնդիրը պահանջում է այն քննարկել միաժամանակ մի քանի առանցքներով՝ տնտեսական, սոցիալական, բնապահպանական և նոր միայն դուրս գալ ինտեգրալ գանահատականի:

Կանաչ գնումների ներդրման *խոչընդոտների և արգելքների առումով*, հատկանշական է, որ կանաչ գնումների գործընթացը, որպես կանոն, բախվում է անբարենպաստ միջավայրի հետ: Կանաչ գնումների առաջխաղացման համար ՀՀ-ում նախևառաջ անբարենպաստ է իրազեկման մակարդակը, տեղեկատվության պակասը և թույլ հրապարակային քարոզչությունը:

Վերը նշվեց, որ ՀՀ-ում իրավիճակը այնպիսին է, որ խնդրի կարևորության և դրա իրականացման մասին հիշատակված չէ անգամ ՀՀ կառավարության որևէ ծրագրային փաստաթղթում: Մյուս կողմից՝ քաղաքականության իրականացման գործում կարևոր բաղադրիչ է հասարակայնության լայն շրջանում կանաչ գնումների քաղաքականության և խնդիրների մասին իրազեկումն ու կրթության գործընթացը: Դա ենթադրում է մեծ ջանքերի ձեռնարկում հանրությանը «կանաչ» գնում-

ԿԱՌԱՎԱՐՈՒՄ

ների կարևորության իրազեկման և այն պետական գնումների բովանդակության առանցքում տեղադրելու համար: Հարկ է միանգամից արձանագրել, որ ՀՀ-ում պետական գնումներով զբաղվող անձնակազմը, ըստ էության, ոչ բավարար գիտելիքներ ունի ոչ միայն «կայուն» կամ «կանաչ» գնումների այլ նաև կայուն զարգացման վերաբերյալ:

Օգտագործված գրականության ցանկ

1. Act on Promotion of Procurement of Eco-Friendly Goods and Services by the State and Other Entities
[http://www.japaneselawtranslation.go.jp/law/detail/?ft=2&re=01&dn=1&yo=&ia=03&kn\[\]=%E3%81%8F&_x=17&_y=13&ky=&page=2](http://www.japaneselawtranslation.go.jp/law/detail/?ft=2&re=01&dn=1&yo=&ia=03&kn[]=%E3%81%8F&_x=17&_y=13&ky=&page=2),
2. BUILDING CIRCULARITY INTO OUR ECONOMIES THROUGH SUSTAINABLE PROCUREMENT United Nations Environment Programme, 2018,
https://wedocs.unep.org/bitstream/handle/20.500.11822/26599/circularity_procurement.pdf?sequence=1&isAllowed=y,
3. Circular Procurement, European Commission
https://ec.europa.eu/environment/gpp/circular_procurement_en.htm,
4. Coşkun Arslan, M., & Kisacik, H. (2017). The Corporate Sustainability Solution: Triple Bottom Line. Journal Of Accounting & Finance, 18-34.
<https://dergipark.org.tr/tr/download/article-file/435864>,
5. European Commission, “International Policy Framework.”
http://ec.europa.eu/environment/gpp/international_policy_framework_en.htm.
6. Joanne Meehan, David Bryde, Sustainable procurement practice
<https://onlinelibrary.wiley.com/doi/abs/10.1002/bse.678>,
7. Regulatory reform in Denmark, OECD 2000, page13-20,
<https://www.oecd.org/denmark/34767708.pdf>
8. Sustainable Procurement Guide, Australian Government,
<https://www.environment.gov.au/protection/waste-resource-recovery/publications/sustainable-procurement-guide>,
9. Triple bottom line, The economist,
<https://www.economist.com/news/2009/11/17/triple-bottom-line>,

10. White House, "Greening the Government through Waste Prevention, Recycling, and Federal Acquisition," 14 September 1998, <http://ceq.hss.doe.gov/nepa/regs/eos/eo13101.htm>,
11. Yuhua Qiao, Conghu Wang, Issues and Challenges in Implementing China's Green Public Procurement Program, Journal of Environmental Protection, 2011, 2, 1034-1045 doi:10.4236/jep.2011.28119 Published Online October 2011 (<http://www.scirp.org/journal/jep>) Copyright © 2011 SciRes. JEP,
file:///C:/Users/Admin/Downloads/Issues_and_Challenges_in_Implementing_Chinas_Gree.pdf
12. Žak, A. (2015). Triple Bottom Line Concept in Theory and Practice. Research Papers Of The Wroclaw University Of Economics (387), 251-264, <https://www.scribd.com/document/395536252/Zak-Triple-Bottom-Line-Concept-in-Theory-and-Practice-2015>,

ПРОБЛЕМА ВНЕДРЕНИЯ ЗЕЛЁНЫХ ЗАКУПОК В РА

Нарек Мкртчян

ЕУ, кафедра Управления, соискатель

В статье рассмотрены роль и важность устойчивых закупок, суть его трехмерной концепции - экологической, социальной и экономической. Подчеркивается, что покупатели должны удовлетворять свои потребности, с тем чтобы достичь благоприятного соотношения цены и качества в течение всего жизненного цикла, который включает в себя всю цепочку производства, использования (или эксплуатации) товаров (услуг) и их утилизации. Представлена дорожная карта, предусматривающая внедрение системы зеленых закупок в РА и ее компоненты: а) управленческая, в т. ч. организационная и административная, б) правовое регулирование, в) механизмы государственного финансового и нефинансового стимулирования, г) обучения персонала и пропаганда. Эффективная модель зеленых закупок фокусируется на пяти ключевых взаимосвязанных элементах: 1) стимулы устойчивых закупок, 2) барьеры и преграды, 3) влияние устойчивых закупок на операционные, финансовые, экономические, экологические, социальные функции и общее состояние организаций, 4) обратная связь задействованных фак-

торов, 5) выявление роли и мотивации лиц, вовлеченных в «зеленые» закупки.

Ключевые слова: устойчивое развитие, государственные закупки, устойчивые закупки, зеленые закупки, циклические закупки, трехсторонняя матрица устойчивых закупок.

ISSUE OF GREEN PROCUREMENT IMPLEMENTATION IN RA

Narek Mkrtchyan

EU, Chair of Management, Resercher

The article presents the role and importance of sustainable procurement, the essence of its three-dimensional concept - environmental, social and economic. It is emphasized that buyers must satisfy their needs in order to achieve a favorable price-quality ratio throughout the entire life cycle, which includes the entire chain of production, use (and or operation) of goods (services) and their utilization. A roadmap is provided for the implementation of the green procurement system in the RA and its components: a) managerial, including organizational and administrative, b) legal regulation, c) state financial and non-financial incentive mechanisms, d) staff training and propaganda. An effective model of green procurement focuses on five key interrelated elements: 1) incentives for sustainable procurement, 2) barriers and obstacles, 3) the impact of sustainable procurement on operational, financial, economic, environmental, social functions and the general state of organizations, 4) feedback of the factors involved, 5) identification of the role and motivation of persons involved in green procurement.

Keywords: sustainable development, public procurement, sustainable procurement, green procurement, cyclic procurement, the tripartite matrix of sustainable procurement.

Ընդունվել է փաշտոնաթղթի 15.04.2020թ.

Գրախոսվել է՝ 20.05.2020թ.

IMPACT OF SOCIAL MEDIA ON MARKETING

Mohammadsajjad Farzanegan

EU, Chair of Management, Researcher
sajad.farzanegan48@gmail.com

This research is applied in terms of purpose, cause and consequences. The study is based on the analysis of the opinions of 400 production companies managers of Islamic Republic of Iran. Both reference sources and field methods have been used, in the research

In this article, the concept of social media and its examples as well as social media marketing are analyzed. Marketing starts with social media through communication and interaction, and this interaction between the company and its potential customers must be continual. Marketing research, public marketing, idea generation and new product development are some of the functions of social media. The ways in which companies enter and operate in social media, the legal barriers and common mistakes in marketing through social media are going under managerial framework.

Keywords: Social Media, Marketing, Interaction, Ethics.

Introduction

Social media means online services, that provide decentralized user-generated texts, including editing or tagging social networks (group). Private enterprise emails and corporate news articles do not fit into this definition because they are public or centralized [1, pp. 19-34]. Is an Internet-based application built on the ideological foundations and web technology, And allows user-generated content to be created and exchanged [2, pp. 59-68], which it defines as online technologies and the ways, that people use them to share knowledge and opinions. The definition was also supported by Ringold (1993), who claimed that, social media is the social density that emerges from the network, when people have long enough discussions, with sufficient human emotions, to form a network of personal relationships in cyberspace. The most important thing that members of such communities share is to create meaning and to talk about it. Many scholars have addressed this issue in a practical and conceptual way to achieve the dimensions and constituents of such societies [3, pp. 161-166]. Like social media, consumers have an

incentive to join brand communities to join branded communities. Brands, with the tools of individuals' existence, to identify who a person is and with which group he or she identifies, meet important psychological and social needs. Social media is also finding new ways to encourage and strengthen this relationship, all without the geographical constraint [4, pp. 111-126]. So with the advent of emerging technologies, the Internet and social media, businesses and customers need to find ways to reap the benefits of technology and branding community [5]. Brand societies include a series of interactions between the stakeholders of a brand. Many companies are already using social networking sites to build communities through the use of branding and social media capabilities. They use brand [6, pp. 412-432]. Brands such as Jeep are working with popular offline brand communities to reach out to their customers and strengthen their brand communities on sites such as Facebook and MySpace. The result of the combination of brand society and social media is a concept we call social media brand societies [7]. Which is a subset of the broader concept of virtual communities or online communities. But the most important difference is their position as the main social media web site and content production users. Originally branded communities were established on the web, created in corporate portals or started by customers [8]. People join sites like Facebook, MySpace, Twitter, and similar sites to connect with, share information, have fun, and so on. These communities are formed for the purpose of sharing information, not just for reasons. Businesses have the greatest influence on the views and intentions of the members to purchase. Given the aforementioned cases about social media and its role in brand loyalty, the main issue we are looking at is the impact of social media on marketing, that this research is conducted in Iran. The main question we are looking at in this study is whether or not social media is influencing marketing?

Theoretical Framework

In traditional social media theory, a social network is defined as a set of social institutions, that include people and organizations together by a set of meaningful social relationships and in sharing value. Virtual social networks are a type of social media, that most closely resemble human society and allow one to interact with a large number of other people. Virtual social networks are a new generation of Internet websites [6]. Social media is a new

generation of websites, that are now the focus of global media users. Such sites operate on the basis of online communities, bringing together a bunch of specific Internet users. Social media is a type of social media that has enabled a new way of communicating and sharing content on the Internet. Hundreds of millions of Internet users subscribe to hundreds of different social media sites and spend part of their day-to-day online activity on these sites. Websites and virtual world tools that were once a new and marginal topic have now become a pervasive phenomenon. These tools, which have contributed to the development of communications media, are now readily available through the "mobile Internet" as well. A group of online media born in this new space has been given the title of social media. Keeping track of the nearly 2 million blogs through the tech site, the viewing of about 5 million YouTube videos daily, and the nearly 2 million Facebook members, are all signs of the enormous importance of the social media phenomenon (Statistics are for the end months of year 2) [9]. In the case of social media, it can be said, that a social media is a social structure composed of nodes (which are generally individual or organizational) that are connected by one or more specific types of interdependence. In other words, social media is a site or set of sites, that allow users to share their interests, thoughts, activities with others, and others with them. There are places in the virtual world that summarize their people and allow them to interact with themselves and their peers in different areas of interest.

E-commerce has been steadily evolving with the advent of new hardware and software technologies since its emergence, and newer versions of it such as: mobile commerce, network commerce have emerged. The most important event that has occurred since the development of social networks in the world is what is referred to as social networking in a nutshell [10]. Social business has many advantages both in terms of business and customers. Social commerce has a social network-based structure where each business center or customer is a node of the network. The structural and relational features of the network affect the interactions between customers, increase the level of engagement, and ultimately lead to a boost in consumer interest. In today's marketplace, social media is starting to move faster to serve companies. How and why organizations pay particular attention to different social media for their

business prosperity, and how social media marketing in turn impacts business prosperity. Social media is a powerful tool to reach organizations to target audiences. In fact, such media as a tool for market research and enable companies to select their customers through their users, according to the demand for new goods through the proven system of statistics in the world economic forums.

Organizations, whether small or large, have entered social media and are slowly discovering its benefits. They've used Twitter, created fan pages on Facebook, posted videos on YouTube, and probably built a website in the late 20th century. Organizations nowadays feel, that social media is and will be a tool for business, and they must embark on this wave. Social media, through advertising and marketing, greatly enhances the ability to reach its target audience and increases the likelihood of collaborating with other sites [11].

As such, there will be no cost to the marketing of the reward other than continued development in the field of Internet commercial advertising. Proper management of the business causes prosperity and failure to pay attention to it causes loss of business. Now, social media is an integral part of modern society, and social media has become a big industry. Big companies like Dell, Microsoft and HP are effectively using social media marketing for their business and they are also funding and educating a large number of employees [12, pp. 37-48]. In fact, social media marketing is an internet marketing strategy that promotes business in the organization and reaches the target community, including social media marketing: an attempt to use social media to convince a company's consumers to Use of valuable products or services. The main purpose of social media marketing is to create a customer-centric business and a company's credibility for business development and management. No one can claim that there are only benefits and benefits to social media marketing. Rather, in social media marketing, as with all aspects of life, there are disadvantages and benefits to one another.

Research hypotheses

H1- There seems to be a significant relationship between managers' relational approaches and the effectiveness of marketing activities.

H2- There seems to be a significant relationship between the dynamics of the competition environment and the effectiveness of marketing activities.

Management indicator

To examine the causal relationships and estimate the conceptual model, we used structured equation modeling (SEM). SEM has changed the nature of research in international marketing and management. It is a statistical technique for testing and estimating causal relationships using a combination of statistical data and qualitative causal assumptions (Henseler, Ringle, & Sinkovics, 2009). The use of Partial Least Squares (PLS) is suitable and was considered the most appropriate method due to: (a) the early stage of theoretical development; (b) this conceptual model has not been tested in the literature and; (c) the conceptual model is considered to be complex. In the next two subsections we firstly examine the measurement model in order to assess indicator reliability, construct reliability, convergent validity, and discriminant validity. Secondly, we test the structural model. The software used for applying the method was PLS Smart 3.0 Software (Ringle, Wende, & Will, 2005).

Measurement model

Firstly, in order to analyse the indicator reliability, the loadings should be higher than 0.7 (Chin, 1998; Hair & Anderson, 2010; Henseler et al., 2009). All the items have loadings > 0.7 , confirming that the indicator reliability is achieved. Secondly, two criteria were used to examine the construct's reliability – Cronbach's alpha (CA) and composite reliability (CR). All constructs have CR and CA > 0.7 , approving construct reliability (J. Henseler et al., 2009). Thirdly, in order to assess convergent validity, the average variance extracted (AVE) should be at least 0.5 to be considered sufficient and explain more than half of the variance of its indicators on average (Hair & Anderson, 2010; Henseler et al., 2009). AVE for all the constructs are above 0.5, guaranteeing convergent validity. Finally, the discriminant validity has three criteria. The first criterion is the Fornell-Larcker criterion, which demands that the root square of AVE for each latent variable should be greater than the correlation with any other latent variable (Fornell & Larcker, 1981). In Table 4, we see that these criteria are

ԿԱՌԱՎԱՐՈՒՄ

achieved. The second criterion, the loading of each indicator is expected to be greater than all of its cross-loadings (Chin, 1998). This was also analyzed and each construct has loadings with higher values than their cross loadings (Hair & Anderson, 2010); this result is available from the author upon request. The Hetrotrait-Monotrait ratio (HTMT) table is available upon request, and all values are below the threshold of 0.9 (Jörg Henseler, Ringle, & Sarstedt, 2015). Therefore, all the measures satisfy the discriminant validity of the constructs. The assessment of the construct reliability, convergent validity and indicator reliability, produce satisfactory results, indicating that the constructs can be used to test the conceptual model.

Research Methods

The statistical population of this research is managers and experts of commercial companies. Due to the uncertainty of the statistical population, the sample was selected based on Morgan table. In this study 400 questionnaires were distributed among managers and experts and analysed by SPSS software. In this study, library studies were used to formulate the theoretical foundations and a questionnaire was used to collect the required data. Validity of the questionnaire was confirmed by content validity by 9 university professors and experts. Its reliability was obtained by initial distribution of 30 questionnaires by Cronbach's alpha and was higher than 0.7 which was confirmed. At the beginning of the questionnaire, the general purpose of the research was to describe and try to attract respondents' cooperation. The demographic section included 4 variables including gender, age, income, and education. In the main part of the questionnaire 36 questions were included in the design of this section trying to make the questions as comprehensible as possible. The Likert five-choice spectrum was used to design this section.

Variable's	Number of items
Managers' Relational Approaches	1 to 9
Effectiveness of Marketing Activities	1 to 15
Competition dynamics	1 to 12
Sum of Questions	36

Analysis and results

Two-stage method (Anderson & Grubbing, 1988) and least square technique (Wold, 1980) were used to analyze the data. The first step was to create a proper measurement model. The second step was to estimate the relationships assumed.

Measurement model

Table 1 shows the instrument, standard deviation and correlation scale between constructs. It should be noted that all average values are greater than two and less than 6. Therefore, the mean values at both ends of the scale are not incompatible. In addition, all standard deviations are greater than 0.83, indicating significant variance.

Table 1: Descriptive and correlation statistics

Variable's	SD.	Mean	1	2	3
Managers' Relational Approaches	0.83	4.67	1.00		
Effectiveness of Marketing Activities	0.88	3.11	0.21	1.00	
Competition dynamics	0.93	3.27	0.34	0.40	1.00

Accordingly, the scales indicate internal reliability. The mean variance extracted from all reflectance measurements is high (all values greater than 0.65). The high mean variance extracted along with the strength and significance of the estimates of the parameters of each of the reflectance scales provide evidence of convergent validity (Cannon and Perreault, 1999). The Fornell and Larcker (1981) method has been used to evaluate the diagnostic validity of structures. The results show that the variance between each of the constructs and its measurements is greater than the variance between the other constructs in the model and shows evidence of diagnostic validity. It also shows the measurement properties of a derived scale that is evaluated using the guidelines of Arnett, Laverie, and Meiers (2003). The results show that (1) the constituent indices for the structure have lower standard errors than their measurement paths; (2) all stability statistics, which measure the multicollinearity among the indices, are below A level of 0.5 is recommended by Sellin (1989). And (3) all structures exhibit external validity (for example, the theory states that they relate to other structures in the model).

Structural Model

In determining the fit of the structural model, the first and foremost criterion is the coefficients of significance Z, or t-values. This criterion is used to measure the relationship between constructs in the structural section model, in other words, this criterion indicates the significance of the relationship between each question and the relevant variable, as well as between several variables, while the coefficient of significance of the paths between the variables. The research model is greater than 1.96, which confirms the significant effect of the variables at 95% confidence level, confirming the research hypotheses Table 2 shows the results of hypotheses testing. Predictability provides the evaluation of the appropriate model (Gieser, 1975; Stone, 1974).

Table 2. Results of hypothesis testing

Research hypotheses	T-value	P-value	R	Result
H1- There seems to be a significant relationship between managers' relational approaches and the effectiveness of marketing activities.	10.543	0.001	1.022	Accept
H2- There seems to be a significant relationship between the dynamics of the competition environment and the effectiveness of marketing activities.	11.320	0.001	0.339	Accept

Point of management

The function of social media is not just about sharing content, photos and videos. Rather, the media can be used as a facilitating tool for communicating between institutions, customers, and customers, aiming to establish new, transparent financial relationships and create enormous business prosperity. This issue has been hidden from the perspective of Iranian businesses and has been neglected by the powerful social media platform in our country. Given the potential power of social media, they can be used to connect to the cyberspace and appeal to the younger generation and turn many potential users into actual customers. In the meantime, what

is gained is loyal customers, trust, cost savings, revenue growth and, above all, fame and prominence in the media.

Conclusion

Recent research shows, that verbal communication between customers is much more positive and better for the growth and development of a company. Oral marketing has a key advantage because the advice and recommendation from a trusted friend or source can lead to a lack of credibility. On line optimization can potentially be applied to any device and group that, with scarce resources, has high expectations and social returns. In the future, online social media has also added other services such as merchandising to create new revenue streams. Marketing is one of the many new ways in which the growth of online and offline advertising and advertising has come to the organization. All of the people who moved in and out, have moved to the Chaiquo Channel for marketing leads.

Nowadays, marketing the essentials of knowledge with the principles and rules in them. Due to the significant benefits of marketing through social media, companies are moving towards choosing this method. In the new circumstances, past marketing methods are less efficient and less profitable. Most markets are mature and face intense competition and much more supply than demand. In these circumstances, new customers are difficult to find and therefore the urgent need to maintain and retain current customers is strongly felt in companies and firms. Due to these changes, organizations need to equip themselves in advance and be prepared to face competitors. In this regard, marketing related to establishing and maintaining long-term relationships with current customers, seeks to reduce the cost of attracting new customers and thereby increase the profitability of the company. As a result, understanding marketing through social media and the breadth of its dimensions is an essential factor in maintaining the market and increasing the competitiveness of companies. According to the results of the data analysis, it can be stated that in social media, marketing activities are more successful and effective due to the personal and informal relationship approach as well as the dynamic and active competitive environment. Therefore, membership in such media is offered to all industries for greater profitability and lower costs.

References

1. Algesheimer, R., & Herrmann, A. (2005). “The Social Influence Of Brand Community Evidence From European Car Clubs”,. *Journal Of Marketing*, **69(3)**, 19–34.
2. Kaplan, A. (2010). “Users Of The World, Unite! The Challenges And Opportunities Of Social Media”,. *Business Horizons*, **53(1)**, 59–68.
3. Granitz, N. (1996). “Virtual Community: A Socio-Cognitive Analysis”,. *Advances In Consumer Research*, **23**, 161–166
4. Kang, I., & Lee, K. (2007). “Investigation Of Online Community Voluntary Behaviour Using Cognitive Map”. *Computers In Human Behavior*, **23(1)**, 111–126.
5. James H. McAlexander, John W. Schouten, Harold F. Koenig,(2002), *Building Brand Community* First Published January 1, Research. Article.<https://doi.org/10.1509/jmkg.66.1.38.18451>.
6. Muniz Jr, A.M. and O'Guinn, T.C. (2001) Brand community. *Journal of Consumer Research* 27 (4): 412–432.
7. Mahdavi Fard, A. (2014). *Social Networks in Marketing Research; Roles, Functions, and Concepts*. National Conference on Marketing Research. Shahid Beheshti International Conference Center.
8. Esmaili, A., & Taheri, F. (2015). Investigate the impact of online communities on customer loyalty to the brand. *First International Conference on Accounting, Management and Business Innovation*.
9. Domingos, P. (2011). *Mining Social Networks For Viral Marketing*” Department Of Computer Science And Engineering,. University Of Washington.
10. Yang, A., & Kim, D. (2012). *And Vishal Dhalwani;” Social Networking As A New Trend In E-Marketing*” Houston. Texas, USA.
11. Ameri Siaui, M., Imanpour, A., & Taghipour, T. (2015). The effect of social media advertising on marketing of educational services among executive management students of Bandar Abbas Azad University. *Marketing and Advertisement*.
12. Mohammadi, J. (2014). Investigating the effect of brand personality matching, perceived quality and brand image on brand loyalty. *Business Strategies*. Course 21. No. 3, 37.48.

ԿԱՌԱՎԱՐՈՒՄ

ՄՈՑԻԱԼԱԿԱՆ ԼՐԱՏՎԱՄԻՉՈՑՆԵՐԻ ԱԶԴԵՑՈՒԹՅՈՒՆԸ ՄԱՐՔԵԹԻՆԳԻ ՎՐԱ

Մոհամմադսաջադ Ֆարզանեգան

ԵՀ, Կառավարման ամբիոն, հայցորդ

Հոդվածում հետազոտվել են սոցիալական լրատվամիջոցների և մարքեթինգի միջև ձևավորվող պատճառահետևանքային կապերը: Ուսումնասիրվել են Իրանի Իսլամական Հանրապետության մասնագիտացված արտադրական ընկերությունների 400 ղեկավարների կարծիքներ: Օգտագործվել են ինչպես գրականության աղբյուրների, այնպես էլ դաշտային մեթոդների համադրություններ:

Մարկետինգային հետազոտությունները, հանրային շուկայավարման մոտեցումները, գաղափարների ստեղծումը և նոր արտադրանքի զարգացումը սոցիալական լրատվամիջոցների որոշ գործառույթներ են համարվում: Հոդվածում քննարկվել են ընկերությունների սոցիալական լրատվամիջոցներում մուտք գործելու և գործունեության եղանակները, սոցիալական խոչընդոտների միջոցով շուկայավարման իրավական կարգավորումները, ինչպես նաև մարքեթինգի կողմից թույլ տրվող ընդհանրական բացթողումները, որոնք որոշակիորեն կառավարելի են դառնում սոցմեդիայի շնորհիվ:

Հիմնաբաներ. սոցիալական մեդիա, շուկայավարություն, փոխազդեցություն, էթիկա

ВЛИЯНИЕ СОЦИАЛЬНЫХ СМИ НА МАРКЕТИНГ

Мухаммедсаджад Фарзанеган

ЕУ, кафедра Управления, соискатель

В статье исследуются причинно-следственные связи между социальными сетями и маркетингом. Были изучены мнения четырёхсот руководителей специализированных производственных компаний Исламской Республики Иран. Была использована комбинация исследования литературных источников и полевых методов.

Маркетинговые исследования, публичные маркетинговые подходы, генерация идей и разработка новых продуктов являются

ՎԱՐՎԱՐՈՒՄ

некоторыми из функций социальных сетей. В статье рассматриваются способы доступа и управления социальными сетями компаний, правовые барьеры для маркетинга в социальных сетях, а также общие пробелы в маркетинге, которые определенным образом управляются социальными сетями.

Ключевые слова: социальные медиа, маркетинг, взаимодействие, этика

Ընդունվել է րւշազրոյթան՝ 23.04.2020թ.

Գրախոսւմը է՝ 25.05.2020թ.

ՏՆՏԵՍԱԳԻՏՈՒԹՅՈՒՆ

Դինամիկ զարգացող և հարափոփոխ միտումներով բնութագրվող ժամանակակից աշխարհում գնալով մեծանում է տնտեսական դիվանագիտության դերը: Անկախ նրանից, թե որքանով ենք կարևորում դրա նշանակությունը, որքանով ենք ճիշտ ընկալում դրա էությունը, վերջապես, որքանով ենք տիրապետում դրա գործիքակազմին, տնտեսական դիվանագիտությունը գրեթե ամենուր է՝ սկսած մեզ շրջապատող լոկալ միջավայրից և վերջացրած՝ գլոբալ տնտեսությամբ¹:

Այն ժամանակակից դիվանագիտության անբաժանելի մասն է, և զարգացող ու զարգացած երկրներում ակնհայտորեն միտում կա տնտեսությունը դարձնել դիվանագիտության, քաղաքականության կենտրոն: Տնտեսական գլոբալացման համատեքստում, տնտեսական ճգնաժամի առաջ բերած խնդիրների համեմատական լուծումները ցույց են տալիս, որ տնտեսական դիվանագիտությունը դառնում է պատճառ ավանդական դիվանագիտության համար, որը ներդրումների մոբիլիզացմանը և արտահանմանն աջակցելու գործընթացներին է ծառայում: Այս առումով կարևորվում է տնտեսական գործունեության համակարգման, միջազգայնացման և տնտեսական շահերի խթանման, արտաքին գործերի նախարարությունների մակարդակով բիզնեսի և ներդրումների ներգրավման անհրաժեշտությունը՝ սիներգետիկ արդյունքների հասնելու համար: Տնտեսական դիվանագիտության մեջ ակտիվ ներգրավվածությունը դարձել է շատ պետական հաստատությունների էական հատկանիշը: Նրանց հիմնական մտահոգությունն այն է, թե ինչպե՞ս կարելի է առավել բարենպաստ դիրք ապահովել համաշխարհային շուկաներում, որտեղ անբարեխիղճ մրցակցության միջավայրում խաղի կանոնները և օրենքները, ոչ միայն տնտեսական, այլև ոչ տնտեսական բնույթ ունենալով, նպատակ ունեն հաճախ քողարկված ձևով պաշտպանել առանձին երկրների ազգային շահերը, հասնել առավելագույն հնարավոր մասնաբաժնի՝ աշխարհում համախառն ազգային արտադրանքի բաշխման մեջ: Նման նպատակներին հասնելու համար բոլոր երկրներն օգտագործում են հնարավոր տարբեր կառուցակարգեր և ռազմավարություններ, ինչպես նաև հստակ թիրախներ հետապնդող դիվանագիտությունը: Տնտեսական դիվանագիտությունը դարձել է կարևորագույն գործիք և գործառույթ՝ ազգերի,

¹ Տնտեսական դիվանագիտությունը ֆրանսիական ծագում ունի (La diplomatie economique):

պետությունների, միջազգային կազմակերպությունների և ընկերությունների համար՝ ինտեգրման գործընթացներում: Ավելին, տնտեսական դիվանագիտությունը դարձել է համաշխարհային շուկան ներթափանցելու առաջնային միջոց: Արդի աշխարհում միջազգային տնտեսական հարաբերությունները ուժային հարաբերությունների համակարգ են, ուր միախառնվում են քաղաքական և տնտեսական շահերը [1, pp.1-29]:

Շտուկար, կարևոր է բացահայտել տնտեսական դիվանագիտության էությունը, դրա նպատակներն ու խնդիրները, ինչպես նաև կապն այլ ոլորտների և զարգացումների հետ, ըստ այդմ հաշվի առնելով ինչպես որոշակի պատմական հիմքերն, այնպես էլ ժամանակի ընթացքում տնտեսական դիվանագիտության ընկալումների որոշակի էվոլյուցիան:

Մասնագիտական գրականությունը ներառում է տնտեսական դիվանագիտության էությանը, նպատակներին և խնդիրներին առնչվող միմյանցից էականորեն տարբերվող սահմանումներ և մոտեցումներ: Դրանցից յուրաքանչյուրն ունի իր հիմնավորումը և դժվար է գնահատել այս կամ այն մոտեցման առավել կամ նվազ արժեքը [2, pp.41-56]: Այդ ամենն ընկալելու, առավել ևս գործնականում կիրառելու նպատակով անհրաժեշտ է հաշվի առնել ինչպես տվյալ պատմական ժամանակաշրջանի, երկրի կամ տարածաշրջանի յուրահատկություններն, այնպես էլ ապագային միտված զարգացման ռազմավարությունների և ծրագրերի տեսլականներն ու թիրախները:

Տնտեսական դիվանագիտության մեր ընկալումը հիմնված է այն համոզմունքի վրա, որ երկրի տնտեսական առաջընթացի երկու կարևոր հենասյուներն են տնտեսական անվտանգության և մրցունակության բարձր մակարդակի ապահովումը:

Տնտեսական դիվանագիտությունը չի կարող լինել բացարձակ անկախ և ինքնանպատակ գործունեության ոլորտ: Այն, մեր համոզմամբ, պետք է ծառայի այս երկու հենասյուներին:

Թյուր կարծիք կա առ այն, որ «դիվանագիտություն» եզրույթը կիրառելի է հիմնականում երկրի արտաքին հարաբերություններում: Հայաստանում հավատարմագրված միջազգային կառույցների, արտերկրի դեսպանատների և հյուպատոսությունների, Հայաստան այցելող տարբեր խմբերի, պատվիրակությունների և անհատների հետ երկրի

ՏՆՏԵՍԱԳԻՏՈՒԹՅՈՒՆ

առաջընթացին նպաստող ցանկացած հանդիպում, քննարկում և բանակցություն պետք է դիտարկել հենց ՏԴ համատեքստում:

Անկախ նրանից, թե ինչպես է տեսականորեն ընկալվում տնտեսական դիվանագիտությունը տարբեր երկրներում, կարևոր է հստակեցնել տնտեսական դիվանագիտության էությունը, դրա խնդիրները և նպատակները յուրաքանչյուր երկրի համար՝ հաշվի առնելով նաև առկա պայմանները և զարգացման միտումները:

Մեր ընկալմամբ, տնտեսական դիվանագիտությունը Հայաստանում և Սփյուռքում առկա մտավոր և նյութական ռեսուրսների հասցեական, նպատակային և արդյունավետ օգտագործումն է՝ ի շահ երկրի տնտեսական անվտանգության ապահովման, ազգաբնակչության կյանքի որակի բարելավման և այդ նպատակով Հայաստանին և հայությանը ծառայող մրցունակ մարդկային կապիտալ ձևավորման և իրացման միջոցով:

Նախ, կարևոր է տնտեսական դիվանագիտությունը դիտարկել երկու հարթություններում՝

- արտաքին և
- ներքին:

Արտաքին տնտեսական դիվանագիտության մեջ կարելի է առանձնացնել

- պետական,
- ժողովրդական,
- խորհրդարանային,
- գործարար:

Ներքին տնտեսական դիվանագիտության մեջ կարելի է ներառել

- հանրային դիվանագիտություն,
- երկրում հավատարմագրված միջազգային կազմակերպությունների,
- երկրում հավատարմագրված արտերկրի դեսպանատների,
- երկրում գործող օտարերկրյա կապիտալով ընկերությունների,
- երկիր այցելող արտերկրի ֆիզիկական և իրավաբանական անձանց,
- արտահանմամբ և ներմուծմամբ մասնագիտացած ֆիզիկական և իրավաբանական անձանց,

ՏՆՏԵՍԱԳԻՏՈՒԹՅՈՒՆ

- օտարերկրյա կապիտալով և խառը ներդրումային ընկերությունների,
- Հայաստանը միջազգային հարթակներում ներկայացնող պետական, ոչ պետական, մասնավոր, հասարակական կառույցների,
- տարածաշրջանային համագործակցության ձևաչափով Հայաստանը ներկայացնող,
- այլ անհատների և իրավաբանական անձանց հետ,
- որոշակի նպատակների և ծրագրերի իրագործմանը միտված բանակցային և այլ հարաբերություններ:

Արտաքին տնտեսական դիվանագիտության կարևոր բաղադրիչներ են.

- միջազգային տնտեսական կազմակերպություններում և տարածաշրջանային միավորումներում երկրի պաշտոնական ներկայացուցչությունները
- Հայաստանի Հանրապետության դեսպանատները, հյուպատոսությունները և այլ դիվանագիտական ներկայացուցչությունները,
- Հայաստանի քաղաքացիական հասարակությունը, մասնավորապես, փորձագիտական հանրությունը տարբեր համաժողովներում և հանդիպումներում ներկայացնող ոչ կառավարական, ոչ պետական կառույցներն ու անհատները,
- աշխատանքային պայմանագրով արտերկրում բնակվող, անձնական, գործնական, զբոսաշրջային կամ այլ նպատակներով ժամանակավորապես արտերկրում գտնվող ՀՀ քաղաքացիները,
- ժամանակավոր կամ մշտական բնակության կարգավիճակով արտերկրում բնակվող ՀՀ քաղաքացիները,
- գործարարներ և գործարարների խմբեր,
- ՀՀ պետական, հասարակական, գործարար կառույցները և դրանց շահերը ներկայացնող այլ անձինք, որոնք այս կամ այն չափով լիազորված են արտերկրում հանդես գալ և նպաստել ձեռնարկատիրության, գիտական, գիտատեխնիկական գործունեության, տնտեսության և դրա առանձին ոլորտների զար-

ՏՆՏԵՍԱԳԻՏՈՒԹՅՈՒՆ

զացման ծրագրերի, հայեցակարգերի ու առաջարկների իրագործմանը:

Պետական մակարդակով իրականացվող տնտեսական դիվանագիտության ասպարեզում հարկավոր է տարանջատել

- Խորհրդակցությունները,
- պաշտոնական հանդիպումները,
- աշխատանքային հանդիպումները,
- երկկողմ բանակցությունները,
- բազմակողմ բանակցությունները,
- տնտեսական ծրագրերի իրագործմանը միտված այլ շփումներ:

րը:

Ակնհայտ է, որ ինչպես պետական կառավարման ցանկացած ոլորտից, տնտեսական քաղաքականության յուրաքանչյուր ուղղությունից, այնպես էլ տնտեսական դիվանագիտությունից կան որոշակի ակնկալիքներ:

Հարկ է նկատել, որ ընդհանուր առմամբ, տնտեսական դիվանագիտությունն անմիջական դեր է խաղում խաղաղության, անվտանգության և համագործակցության հիմնարար խնդիրները լուծելու գործում: Դիվանագիտական նախաձեռնությունները ստեղծում են գործընկերային հարաբերություններ, որպեսզի ազգերը կարողանան միասին աշխատել երկկողմ և բազմակողմ խնդիրների լուծման համար: Տնտեսական դիվանագիտությունն անմիջականորեն կապված է ներքին և արտաքին ուժերի հետ համարժեք հաղորդակցման և բանակցությունների արվեստին ու մարտավարությանը, որոնք օգտագործում են քաղաքական և իրավական մեթոդներն ու մոտեցումները՝ ինչպես երկկողմ, այնպես էլ բազմակողմ հարթություններում առկա խնդիրների լուծման համար:

Տնտեսական դիվանագիտության արդյունավետությունը գնահատելիս կարևոր է հաշվի առնել հետևյալ հիմնական գործոնները.

- որքանով է այն նպաստում ներքին և արտաքին անվտանգության ապահովմանը,
- որքանով է կրճատում գոյություն ունեցող սպառնալիքները,
- որքանով է կանխում հնարավոր սպառնալիքների առաջացումը,

ՏՆՏԵՍԱԳԻՏՈՒԹՅՈՒՆ

- որքանով է նպաստում տնտեսական անվտանգության ապահովմանը,
- որքանով է համահունչ ազգային տնտեսության զարգացման առաջնահերթություններին,
- որքանով է համընկնում հարևան և գործընկեր երկրների ազգային, պետական և տնտեսական շահերին,
- որքանով է աջակցում տարածաշրջանային և գլոբալ անվտանգությանը:

Հետևաբար, տնտեսական դիվանագիտությունը վճռական դեր է խաղում արդյունավետ միջազգային կապեր հաստատելու, փոխշահավետ համաձայնագրեր կնքելու և դրանք իրացնելու, ինչպես նաև երկրի համար առաջնահերթ տնտեսական նպատակներ հետապնդելիս:

Տնտեսական դիվանագիտության մեջ ներգրավված անձինք և կառույցները կարող են օգնել միմյանց՝ ամբողջ աշխարհում գործընկերային կապեր հաստատելուն, որպեսզի առանձին վերցրած որևէ երկիր և նրա ակամա գործընկերները կարողանան հասկանալ գլոբալ խնդիրները, պահպանել համաշխարհային մրցունակությունը և նյութականացնել այն հնարավորությունները, որոնք ստեղծում է գլոբալացումը և թվայնացման դարաշրջանը: Եթե ոչ հեռու անցյալում դիվանագիտությունը, մասնավորապես, տնտեսական դիվանագիտությունը համարվում էր հանգիստ, կուլիսային հաղորդակցություն կառավարությունների, պետությունների և միջազգային կազմակերպությունների միջև [6], ապա ներկայումս այն էականորեն բազմազանացված բնույթ ունի և դրանից շատ բան կարելի է ակնկալել:

Կարևոր է, որ պետությունը հստակեցնի այն խնդիրները, որոնց լուծմանը միտված կլինի տնտեսական դիվանագիտությունը: Մեր կարծիքով նման խնդիրներից կարելի է առանձնացնել հատկապես հետևյալ հիմնականները.

ա/ մասնակցություն տարածաշրջանային ինտեգրման գործընթացներին (ԵՄ, ԵԱՏՄ և այլ խմբավորումների, ռազմավարական միությունների), այլ պետությունների հետ առկա մարդկային և այլ ռեսուրսների ու ջանքերի համատեղ օգտագործում՝ նվազագույնի հասցնելու գլոբալացման մարտահրավերներից հնարավոր խոցելիության մակարդակը և միասնաբար լուծելու կայուն զարգացման նպատակներին հասնելու հետ կապված խնդիրները,

ՏՆՏԵՍԱԳԻՏՈՒԹՅՈՒՆ

բ/ ոչ պետական կառույցների հետ համագործակցության և դաշինքների ձևավորման նոր մոդելների մշակում, համադրելով ավանդական և նորարական, այլընտրանքային մոդելների բաղադրիչներ, որոնք կբարձրացնեն գործընթացների կանոնակարգման արդյունավետությունը,

գ/ կառավարման համակարգի բարեփոխում և կատարելագործում՝ համակարգի ներսում խթանելով ապակենտրոնացումը, ստեղծելու որոշումների կայացման կենտրոններ, որոնք կօգտվեն տարածաշրջանային և տեղական դինամիկ զարգացումներից, ինչպես նաև տարածաշրջանային գիտելիքների ցանցերի համախմբումից և կխթանեն պետական կառույցների բարեփոխումները՝ ավելացնելով փոփոխությունների, թափանցիկության և հաշվետվողականությանն արձագանքելու ճկունությունը,

դ/ կառուցվածքային բարեփոխումների արագացում՝ գիտելիքահենք տնտեսության և համաշխարհային տնտեսության մեջ երկրի մրցունակության բարձրացմանն առավել դինամիկ անցման ապահովման համար,

ե/ քաղաքական համակարգի բարեփոխում, որը միտված է մասնակցային ժողովրդավարության մեխանիզմների զարգացմանը՝ քաղաքացիների ներգրավվածության խրախուսմանը և նպաստելու հանրային կառավարման համակարգի լեգիտիմության ամրապնդմանը:

Տնտեսական դիվանագիտության հիմնական խնդիրները բխում են երկրի զարգացման տեսլականից, առաջնահերթություններից և որոշակի ազգային ու պետական առանձնահատկություններից: Հայաստանի պարագայում, մեր համոզմամբ, դրանք հանգում են հետևյալ հիմնական նպատակներին՝

1. համաշխարհային տնտեսության մեջ ազգային տնտեսական շահերի իրացում,

2. տնտեսական անվտանգության պաշտպանություն՝ դիվանագիտական մեթոդներով,

3. երկրի միջազգային մրցունակության բարձրացում:

Երկրորդ աշխարհամարտի տարիներին և դրանից հետո, առավել, քան նախկինում, մարդկանց և պետությունների համար ակնհայտորեն բարձրացավ խաղաղության արժեքը: Ակնհայտ դարձավ, որ դարերով կուտակված, գոյություն ունեցող և ապագայի խնդիրները պահանջում

ՏՆՏԵՍԱԳԻՏՈՒԹՅՈՒՆ

են ոչ թե բռնի ուժով հանգուցալուծումներ, այլ՝ մարդկային բանակա- նության, գիտելիքի և փոխըմբռնման ճանապարհով ձեռք բերվող հա- մաձայնություններ: Ավելի շատ սկսեցին ուշադրություն դարձնել փո- խըմբռնման նախաձեռնություններին, և տարբեր մակարդակներով տարվող բանակցություններին: Ավելի շատ սկսվեց կիրառվել դիվանա- գիտական գործիքակազմը: Նախկին քաղաքական թշնամիները գի- տակցեցին դիվանագիտության միջոցով փոխշահավետ սցենարներ մշակելու անհրաժեշտությունը: Այսպիսով, աստիճանաբար նախկին հակառակորդները սկսեցին միմյանց վերաբերվել որպես ականա գոր- ծընկերներ և նույնիսկ՝ դաշնակիցներ:

Խաղաղ պայմաններում միմյանց շահերն ընկալելու, դրանք հա- մատեղ իրացնելու, ժողովուրդների և պետությունների համար կայու- նություն և կանխատեսելիություն ապահովելու նպատակով նոր աշ- խարհակարգի նախահայր Ջոն Մեյնարդ Քեյնսն առաջարկեց ձևավոր- ել պատերազմին մասնակցած և դրանից տուժած երկրների տնտեսու- թյունների վերակառուցմանը և զարգացմանն աջակցող և դրամական հարաբերությունների կայունությունն ապահովող երկու համաշխար- հային կառույցներ: Դրանով իսկ, մեր համոզմամբ, սկիզբ դրվեց մի- ջազգային նոր տնտեսակարգին, խաղաղ գոյակցության նոր սկզբունք- ների կիրառմանը և նոր միջազգային կառուցակարգի ձևավորմանն ու զարգացմանը: Այլ խոսքով՝ սկիզբ առավ խաղաղության հաստատմա- նը միտված տնտեսական դիվանագիտությունը: 1944 թվականին ԱՄՆ- ի Բրետոն-Վուդս քաղաքում հիմնադրվեցին Վերակառուցման և զար- գացման միջազգային բանկը (ներկայումս՝ Համաշխարհային բանկի խումբ) և Արժույթի միջազգային հիմնադրամը, որոնք սկսեցին գործել 1946 թվականին [7], երբ դրանց հիմնադիրն արդեն ավարտել էր իր երկրային կյանքը:

Նոր զարգացումները հնարավորություն ընձեռեցին, որ հենց հա- ջորդ տարի՝ 1947 թվականին ԱՄՆ-ի Կոնգրեսին Ջորջ Մարշալը ներ- կայացնի պատերազմող երկրների տնտեսությունների վերականգնմա- նը միտված ֆինանսական աջակցություն տրամադրելու գործողություն- ների ծրագիրը, որն առավել հայտնի դարձավ որպես Մարշալի պլան [8, ք. 23-45]: Այս պլանի առանցքային ուղղությունը նոր սկիզբ առած տնտեսական դիվանագիտությունն էր, միջպետական հարաբերու- թյուններին ներարկած այն որակը, որն արմատապես փոխեց համաշ-

խարհային տնտեսության զարգացման հետագա ընթացքը: Խաղաղության հաստատմանը մեծապես նպաստեց հարյուրամյա արյունալի պատմություն ունեցող Եվրոպական երկրների միջև Մարշալի պլանով «հարկադրած» Եվրոպական տնտեսական համագործակցության կազմակերպության ստեղծումը [9, pp.103-107] 1948 թվականին: Ուշագրավ է, որ Մարշալի պլանով նախատեսված ֆինանսական օգնության ստացման կարևոր նախապայմանն այն էր, որ Եվրոպական երկրներն իրենք պետք է որոշեին ԱՄՆ դրամական օգնությամբ վերականգնվող կամ կառուցվող օբյեկտների առաջնահերթ ցանկը և միավորվեին մեկ կազմակերպության մեջ՝ գործընթացներին կազմակերպված և կանոնակարգված բնույթ հաղորդելու նպատակով:

Տնտեսական դիվանագիտության հաղթարշավի հերթական արդյունքը 1951 թվականին Աժխի և պողպատի միության ստեղծման համաձայնագրի ստորագրումն էր պատերազմում նախկինում հառակորդ, իսկ համաձայնագրով՝ գործընկեր Գերմանիայի և Ֆրանսիայի, ինչպես նաև նրանց դաշնակից երկրների միջև:

Այսպիսով, տնտեսական դիվանագիտության շնորհիվ ռազմաարդյունաբերական համալիրներում առանցքային ռեսուրսների՝ ածխի և պողպատի օգտագործման և դրանց նկատմամբ համատեղ վերահսկողության շուրջ համաձայնության միջոցով փաստացի վերացավ Երրորդ համաշխարհային պատերազմի, զինված գործողությունների վերսկսման, ռեվանշի վտանգը:

Ակնհայտ է, որ Ժամանակակից տնտեսական դիվանագիտության սկզբնաղբյուրը խաղաղության հաստատման անհրաժեշտությունն է և դրա համար մշակված մեթոդների, սկզբունքների և մոտեցումների ամբողջությունը: Այնուամենայնիվ, պարզունակ կլինի սահմանափակվել հիշատակված իրողություններով և ամեն ինչ բխեցնել խաղաղության հաստատման անհրաժեշտությունից: Առավել ևս, որ Մարշալի պլանի իրագործումն առաջատար երկրների արտաքին քաղաքական գերատեսչություններին և դրանց կողմից վարվող քաղաքական դիվանագիտության համար պատշաճ հետևությունների և եզրահանգումների այդպես էլ չհանգեցրեց: Ավելին, քաղաքական դիվանագիտության կաղապարվածությունը սկիզբ դրեց նոր տիպի հակամարտության՝ «սառը պատերազմի», որը ծանր տնտեսական, ֆինանսական և հոգեբանական հետևանքներ ունեցավ մարդկության համար:

Երրորդ հազարամյակի առաջին տասնամյակները բնութագրվում են տեխնոլոգիական նորամուծություններով միջնորդված գերարագ զարգացումներով և որակական զարգացումներով: Ներկայումս կարևորվում են խաղաղության հաստատմանը և անվտանգության ապահովմանը միտված տարածաշրջանային և գլոբալ նախագծեր: Դրանցից կարելի է առանձնացնել Չինաստանի կողմից նախաձեռնած մեկ գոտի – մեկ ճանապարհ ծրագիրը, ինչն, ըստ էության, Մետաքսի մեծ ճանապարհի վերակենդանացման կարևոր փորձ է: Վերջինս ենթադրում է պետությունների երկխոսության միջոցով գործարար շրջանակների և փորձագետների աշխույժ համագործակցություն: Ավելին, այն անխուսափելիորեն հանգեցնում է համագործակցային առավելությունների բացահայտմանն ու իրացմանը:

Որպեսզի պետությունը խթանի իր ընտրած տնտեսական և առևտրային քաղաքականության առաջնահերթությունները տարածաշրջանում և ամբողջ աշխարհում, նախ, պետք է ունենալ իրավասու և համարժեք ներուժ ունեցող անձինք՝ միջազգային ասպարեզում ընդհանուր շահեր բացահայտելու և դրանք տարբեր պետությունների, կազմակերպությունների և ընկերությունների արժեքներին և շահերին համահունչ իրացնելու համար:

Այս իմաստով, տնտեսական դիվանագիտությունը կարելի է դիտարկել նաև որպես յուրօրինակ կամուրջ՝ տվյալ երկրի և աշխարհի միջև: Հետևելով մեր երկրի զարգացման առաջնահերթություններին, Հայաստանի Հանրապետությունը, հետևաբար, պետք է մշակի և վարի կայուն արտաքին տնտեսական քաղաքականություն և վարենք ակտիվ տնտեսական դիվանագիտություն՝ առաջնորդվելով այն սկզբունքներով, որոնք համամարդկային են, կայուն են և ունեն տրամաբանական շարունակականություն:

Նախ, պետք է ձգտել կառուցել և պահպանել ամուր երկկողմ և բազմակողմ հարաբերություններ, որոնք կապահովեն Հայաստանի դերը՝ որպես լիարժեք և հուսալի գործընկեր՝ ինչպես եվրոպական, այնպես էլ ասիական տարածաշրջաններում: Հետևաբար պետք է ստեղծել արտաքին քաղաքականության ճկուն ռազմավարություն, որը կարող է հարմարվել արագ փոփոխվող միջավայրին: Միևնույն ժամանակ, պետք է խուսափել հանկարծակի և անսպասելի փոփոխություններից,

որոնք կարող են հանգեցնել նոր մարտահրավերների՝ որոշակի երկրների հետ մեր հարաբերությունների շարունակականության համար:

Անհրաժեշտ է սթափ վերլուծել գլոբալ զարգացումները, գնահատել ստեղծված աշխարհաքաղաքական միջավայրը, ինչպես նաև տարածաշրջանային միտումները, առանձին պետությունների և տարածաշրջանային խմբավորումների, ռազմավարական դաշինքների շահերը: Փորձագիտական վերլուծությունները հնարավորություն են ընձեռնում նաև կատարել հիմնավոր կանխատեսումներ և Հայաստանի զարգացման առաջնահերթություններից մեկնելով, մշակել հնարավոր տարբեր զարգացումների համար պետության անվտանգության և տնտեսության զարգացման փաստարկված սցենարներ:

Բացի այդ, կարևոր է մշակել և հանդես գալ տարածաշրջանային կայունության շահերից բխող համապարփակ արտաքին տնտեսական և քաղաքական նախաձեռնություններով, որոնց արդյունավետությունը կախված կլինի արտաքին քաղաքականության ինստիտուցիոնալ հիմքերն ամրապնդելու հնարավորություններից, որպեսզի հնարավոր լինի նաև կյանքի կոչել միջազգային տարբեր ձևաչափերով ստանձնած պարտավորությունները: Դա, իր հերթին, թույլ կտա մեր ներկա և հնարավոր այլ դաշնակիցներին և գործընկերներին ներգրավել փոխշահավետ, ամուր և վստահելի երկկողմ և բազմակողմ հարաբերությունների մեջ:

Պակաս կարևոր չէ նաև այն հանգամանքը, որ տնտեսական դիվանագիտությունը կենտրոնանա պետության զարգացման տեսլականից բխող ազգային շահերի շարունակականության վրա, ինչը միաժամանակ պետք է ներդաշնակեցվի միջազգային իրավունքի նորմերի և կայուն զարգացման նպատակների հետ [10]:

Վերջապես, տնտեսական դիվանագիտության մեջ անհրաժեշտ է ներգրավել հայկական սփյուռքի մասնագիտական ներուժը և վերը հիշատակված սկզբունքներն ու նպատակները հետապնդելով, հնարավորություն կընձեռնվի հետապնդել համազգային նպատակներ՝ զարգացնելով և ամրապնդելով ոչ միայն Հայաստան – Սփյուռք, այլև Սփյուռք – Սփյուռք տնտեսական կապերը:

Պետության տնտեսական դիվանագիտությունը արդյունավետ իրականացնելու պարտադիր պայման է համապատասխան գիտելիքներ և կենսափորձ ունեցող պետական պաշտոնյաների կրթումը, որոնք

Հայաստանում և արտերկրում կներկայացնեն և կհետապնդեն հստակ ձևակերպված նպատակները: Կարևոր է, որ տնտեսական դիվանագիտությունը ներկայացնեն մրցույթներով ընտրված մասնագետներ, ովքեր հմտություն ունեն կենտրոնանալու տնտեսական դիվանագիտության վրա՝ ապահովելու մեր հիմնական ազգային շահը: Սա պահանջում է, որ տնտեսական դիվանագիտության ծառայությունն ընդգրկի որակյալ ինչպես արհեստավարժ դիվանագետների, այնպես էլ տնտեսության տարբեր ճյուղերը ներկայացնող հմուտ գործարարների, փորձագետների և տեխնոկրատների, որոնք համապատասխան կենսափորձով կկարողանան նպաստել քաղաքական և տնտեսական օրակարգի խնդիրների լուծմանը: Գիտականորեն հիմնավորված տնտեսական դիվանագիտության հայեցակարգի և ռազմավարության առկայության դեպքում, հաշվի առնելով միջազգային ասպարեզում տեղի ունեցող տնտեսական և հասարակական քաղաքական զարգացումները և միջազգային հարթակներում ակտիվ ներգրավվածության անհրաժեշտությունը, որը հիմնականում բխում է տնտեսական նպատակների հետապնդումից, պետության զարգացման առաջնահերթությունների միտված տնտեսական դիվանագիտության խթանումը կարող է մեծացնել կառուցողական դերակատարում ունենալու մեր կարողությունը՝ ձևավորելու ավելի խաղաղ, բարգավաճ տարածաշրջան՝ մեր և գործընկեր երկրների համար:

Ոլորտի համար արհեստավարժ մասնագետներ պատրաստելու համար կարևոր է հաշվի առնել կրթության հետևյալ հնարավոր հարթությունները. միջազգային տնտեսագիտություն, արտաքին գործերի ցանցերի համակարգում, տնտեսական գործունեություն, երկրի նորարարությունների կիրառում, օտարերկրյա ներդրումների ներգրավում, արտերկրի գործընկերների հետ ավելի սերտ շփումներ:

Կարևոր է գործնական տեսանկյունից դիտարկել հետևյալ հիմնական բնագավառներում՝ տնտեսագիտությունում, դիվանագիտության մեջ և տնտեսական դիվանագիտության մեջ գործածվող հիմնական հասկացությունները ներկայիս համաշխարհայինացման գործընթացներում: Մասնավորապես, անհրաժեշտ է հաշվի առնել համապարփակ տնտեսական դիվանագիտությունը գլոբալացման գործընթացում: Առանձնահատուկ կարևորություն ունեն տնտեսական դիվանագիտության առանցքային այնպիսի ոլորտները, ինչպիսիք են արտաքին ներդ-

րումների ներգրավումը և նորարարությունների և դրանց կիրառման խթանումը: Հատուկ ուշադրության է արժանի պլանավորման դերը տնտեսական դիվանագիտության նպատակներին հասնելու գործում: Պլանավորումը տնտեսական դիվանագիտության մեջ գործնականում պետք է նպաստի տարբեր ռազմավարական նախաձեռնությունների և ծրագրերի ցանցի ապահովմանը՝ հեռանկարային միասնական ռազմավարության շրջանակներում, ինչպես նաև աջակցի Կառավարության քաղաքականությանը և գործողություններին՝ հստակեցնելու միջազգային տնտեսական ինտեգրման ակնկալվող արդյունքները: Միաժամանակ, պլանավորումը կարող է նպաստել պետական պաշտոնյաների վերապատրաստմանը՝ երկրի տնտեսական քաղաքականության պլանավորման, կազմակերպման և իրականացման միջոցով տնտեսական դիվանագիտության արդյունքների հասնելու համատեքստում: Համոզված ենք, որ գիտության և կրթության մեջ ներդրումների կարևորությունը գնալով կավելանա: Մասնավորապես, դա կդրսևորվի տնտեսական դիվանագիտության մեջ պլանավորման դերի վերաբերյալ ներկայիս հիմնարար գիտելիքները զարգացնելու մեջ: Դա հնարավոր կլինի իրականացնել հետևյալ տրամաբանական կապով. տնտեսական դիվանագիտության հետ կապված հասկացությունների, երևույթների և գործընթացների վերլուծություն, որին պետք է հետևի տնտեսական դիվանագիտությանն առնչվող հասկացությունների, երևույթների և գործընթացների դասակարգումը: Բացի այդ անհրաժեշտ է իրատեսորեն գնահատել տնտեսական դիվանագիտության վրա պլանավորման ազդեցությունը:

Օգտագործված գրականության ցանկ

1. Jeffrey Freiden and Lisa L. Martin, International political economy: global and domestic interactions. Available at: <https://scholar.harvard.edu/files/jfrieden/files/stateofdiscipline.pdf>
2. Barney J.B., 2001, Is the Resource-Based Theory a Useful Perspective for Strategic Management Research? Yes, “Academy of Management Review” 26(1), pp. 41–56;
3. Baumard P., 1997, Lerner Nations: Seeking National Competitive Advantages Through Knowledge Strategies, Open Source Intelligence:

- Reader Proceedings, Volume II 6th International Conference and Exhibit Global Security;
4. Rashid B.H., 2010, Economic Diplomacy: An important tool of modern day diplomacy, <http://www.dhakacourier.net/issue26/other/doc5.htm>, access on 20.10.2011;
 5. Bayne N., Woolcock S., 2007, The new economic diplomacy: decision-making and ne- negotiations in International Economic Relations, Ashgate Publishing Limited.
 6. Odell J., 2000, Negotiating the World Economy, Cornell University Press; Olins W., 1999, Trading Identities: Why Countries and Companies are Taking on Each Others' Roles, Foreign Policy Centre, London.
 7. Richard Swedberg, The Doctrine of Economic Neutrality of the IMF and the World Bank, Journal of Peace research, 1986, available at: <https://journals.sagepub.com/doi/abs/10.1177/002234338602300406>
 8. Hadley Arkes, Bureaucracy, the Marshall Plan, and the National Interest, Princeton University Press, 2015, pp.23-45.
 9. Petter Boye The Role of OECD Territorial Reviews in Policy Conception and (Contemporary) Regional Development, The Role of Regions, Linnaeus University, Sweden, 2011, pp.103-107, available at www.academia.edu
 10. Måns Nilsson, Dave Griggs & Martin Visbeck, Policy: map the interactions between Sustainable Development Goals, Nature, 2016, Mac millan Publishers Limited. United nations, 15 June 2016 <https://www.nature.com/news/policy-map-the-interactions-between-sustainable-development-goals-1.20075>

PERCEPTION ECONOMIC DIPLOMACY AND STATE PRIORITIES

Tatul Manaseryan

EU, Chair of Finance and Economics, Doctor of Economics, Professor

The role of economic diplomacy in the modern world, characterized by dynamically developing and ever-changing trends, is growing. No matter how much we care about its significance, no matter how well we perceive its essence, and ultimately how well we know its tools, economic diplomacy is almost everywhere, from the local environment to the global economy. It

is an integral part of modern diplomacy, and in developing and developed countries there is clearly a tendency to turn the economy into a center of diplomacy and politics. In the context of economic globalization, comparative solutions to the problems caused by the economic crisis show that economic diplomacy is becoming a reason for traditional diplomacy, which serves to mobilize investment and support exports.

Keywords: economic diplomacy, state, strategy, cooperation advantages, competitiveness, Great Silk Road

ПОНИМАНИЕ ЭКОНОМИЧЕСКОЙ ДИПЛОМАТИИ И ГОСУДАРСТВЕННЫЕ ПРИОРИТЕТЫ

Татул Манасерян

ЕУ, кафедра Финансов и Экономики, д.э.н., профессор

Роль экономической дипломатии в современном мире, характеризующемся динамично развивающимися и постоянно меняющимися тенденциями, возрастает. Независимо от того, насколько мы заботимся о его значении, независимо от того, насколько хорошо мы понимаем его суть и, в конечном счете, насколько хорошо мы знаем его инструменты, экономическая дипломатия существует практически везде - от местной среды до глобальной экономики. Это неотъемлемая часть современной дипломатии. И в развивающихся, и в развитых странах явно наблюдается тенденция превращения экономики в центр дипломатии и политики. В контексте экономической глобализации сравнительные решения проблем, вызванных экономическим кризисом, показывают, что экономическая дипломатия становится причиной традиционной дипломатии, которая служит для мобилизации инвестиций и поддержки экспорта.

Ключевые слова: экономическая дипломатия, государство, стратегия, преимущества сотрудничества, конкурентоспособность, Великий шелковый путь

Ընդունվել է փաշտոնաթղթի՝ 06.04.2020թ.

Գրախոսվել է՝ 25.05.2020թ.

ՀԱՐԿԱՅԻՆ ՎԱՐՉԱՐԱՐՈՒԹՅԱՆ ԿԱՏԱՐԵԼԱԳՈՐԾՄԱՆ
ՀԻՄՆԱՆԽՆԴԻՐՆԵՐԸ ԵՎ ՀԵՌԱՆԿԱՐՆԵՐԸ ՀՀ-ՈՒՄ

Հովիկ Գրիգորյան

ԵՀ, Ֆինանսների և տնտեսագիտության ամբիոն, ԿնՄ.թ., դոցենտ
hovig@mail.ru. +374 94 020180

ՀՀ պետական բյուջեի եկամուտների շուրջ 89-91%-ը կազմում են հարկերը, իսկ մնացած եկամտատեսակների տեսակարար կշիռները բավականին փոքր են: Անհրաժեշտ է կատարել որոշակի քայլեր հարկապես այլ եկամուտների ավելացման ուղղությամբ: Պետական բյուջեի հարկային եկամուտների հավաքագրման արդյունավետությունը բարձրացնելու խնդիր կա, որը պետք է լուծվի նախ և առաջ ստվերային տնտեսության նվազեցմամբ: Այդ խնդիրը կարող է լուծվել դրույքաչափերի փոփոխությամբ:

Հիմնաբառեր. հարկ, հարկային վարչարարություն, տուրք, եկամուտներ, մաքսային վճարներ

Կարևորելով հարկերը՝ որպես պետության կարիքների համար հանրային ծախսերի իրականացման անհրաժեշտ միջոց, հարկային մարմիններին հաջողվել է նոր նշաձողեր սահմանանել պետական եկամուտների կատարման և գերակատարման, ինչպես նաև ստվերի կրճատման գործում: ՀՀ Պետական եկամուտների կոմիտեն 2019 թվականին շարունակել է սկսած բարեփոխումները և գործնական քայլեր է կատարել ենթակառուցվածքների արդիականացման, հաշվետվողականության և թափանցիկության ապահովման ուղղությամբ: Բյուջեի եկամուտների ապահովմանը զուգահեռ՝ ՊԵԿ-ը կարողացել է էականորեն բարելավել նաև հարկ վճարողների մատուցվող ծառայությունները՝ որակապես նոր մակարդակի բարձացնելով հարկային մարմին-հարկ վճարող գործընկերաին հարաբերությունները: Այս վերջին 3 տարիներին բավականին լուրջ ձեռքբերումներ են արձանագրվել հարկային վարչարարական գործընթացների ավտոմատացման, էլեկտրոնային համակարգերի զարգացման և հարկ վճարողների սպասարկման ոլորտի բարելավման ուղղություններով: Այսօր վստահորեն կարող ենք փաստել, որ տարածաշրջանում ունենք հարկային և մաքսային տեղեկատվության հավաքագրման, վարչարարության տեսանկյունից ավ-

ՏՆՏԵՍԱԳԻՏՈՒԹՅՈՒՆ

տոմատացված լավագույն համակարգերից մեկը, որի առանձնահատկություններից է ավտոմատացված բիզնեսի գործընթացը և մարդկային գործոնի բացառումը: Վարչարարության տեսանկյունից կարևոր իրադարձություն է ՀՀ Կառավարության կողմից ՀՀ պետական եկամուտների զարգացման և վարչարարության 2020-2024թթ ռազմավարության ընդունումը, որով հաստատվել են կոմիտեի գործունեության առաջիկա 5 տարիների առաջնահերթությունները: Ռազմավարության գաղափարը «Թվային ՊԵԿ» կոնցեպտի ներդրումն է տեխնոլոգիական լուծումների և կառավարման նոտարական մոդելների կիրառմամբ հարկային և մաքսային գործընթացներ արդյունավետության բարձացման, գործարար միջավայրի համար բարենպաստ պայմանների ձևավորման, բարձրորակ և միջազգայնորեն մրցունակ ծառայությունների մատուցման, «անտեսանելի», բայց արդյունավետ հսկողության իրականացման և մարդկային գործոնի նվազեցման ապահովման նպատակով: 2019 թվականին կատարված աշխատանքները հետևյալն են.

1. ՊԵԿ հյուսիսային արտաքին տնտեսական գործունեության մասնակիցների սպասարկման կենտրոնի կառուցումը Գյումրիում,

2. Հարակային և մաքսային ոլորտներում միջազգային համագործակցության ընդլայնումը, մասնավորապես՝ միջազգային կառույցների հետ համագործակցության նոր մակարդակի ապահովումը, պետության համար կարևոր փաստաթղթերի ստորագրումը,

3. Ստվերային շրջանառությունների կրճատման ուղղությամբ տարվող աշխատանքները:

4. Կոռուպցիայի մինիմալիզացումը և աշխատակիցների վերապատրաստումը:

Ինչպես գիտենք, հաշվետու տարիների հարկային եկամուտների փոփոխությունները նախորդ տարիների նկատմամբ պայմանավորված են մի շարք հանգամանքներով և որպեսզի իմանանք թե որքան է դրա մեջ Հարկային վարչարարության դերը, պետք է կատարենք խորը գործոնային վերլուծություն:

Այսպիսով, 2019 թ հարկային եկամուտները և պետական տուրքերը կազմել են 1464,3 մլրդ դրամ, որը 206,2 մլրդ դրամով կամ 16,4% ավել է նախորդ տարվա նույն ցուցանիշից: Իսկ հարկային եկամուտներն ըստ առանձին հարկատեսակների ներկայացված է ստորև բերված գծապատկերի տեսքով:

ՏՆՏԵՍԱԳԻՏՈՒԹՅՈՒՆ

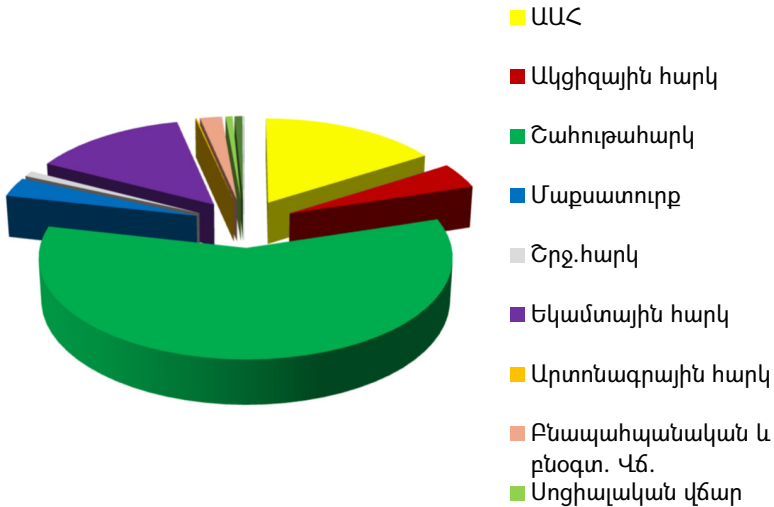

Գծապատկեր 2.3.1. 2019 թվականի հարկային եկամուտներն ըստ առանձին եկամտատեսակների

2017-2019 թվականների հարկային եկամուտները կազմել են համապատասխանաբար՝

1158, 1258.1 և 1464.3 մլրդ. դրամ, ինչը նշանակում է, որ 2019 թվականի հարկային եկամուտները 2017 թվականի համեմատ աճել են 306.3 մլրդ. դրամով:

2018 թվականի հունվարի 1-ի դրությամբ հարկ վճարողների հանդեպ ունեցած պարտքը կազմել է 275.7 մլրդ. դրամ, որից՝ 132.7 մլրդ. դրամը նախորդ ժամանակաշրջաններում հավաքագրված կանխավճարների գծով գերավճարն է, իսկ 143 մլրդ. դրամը՝ ԱԱՀ-ի գծով դեբետային գերավճարների գծով պարտքը: 2020 թվականի հունվարի մեկի դրությամբ հարկ վճարողների հանդեպ ունեցած պարտքը կազմում է 76.6 մլրդ. դրամ, ինչը նշանակում է, որ 2018 թվականի հուվարի 1-ի դրությամբ առկա պարտքը նվազել է 199.1 մլրդ. դրամով: Ակներև է, որ հարկ վճարողների հանդեպ ունեցած պարտքը մարվել է հայտարարագրված հարկային եկամուտներ ի հաշվին:

Վերոգրյալից հետևում է, որ 2018 և 2019 թվականներին հարկային եկամուտները ավելացել են 505.4 մլրդ. դրամով, որոնց մի մասը ուղղվել

ՏՆՏԵՍԱԳԻՏՈՒԹՅՈՒՆ

Է հարկ վճարողների պարտքի մարմանը 199.1 մլրդ դրամի չափով, իսկ մյուս մասն ավելացրել է պետական բյուջեի փաստացի հոսքերը 306.3 մլրդ դրամով:

Աղյուսակ 2.3.1.

2017-2019թթ հարկային եկամուտներ և պետական տուրքեր, հարկային եկամուտների ու պետական տուրքերի և ՀՆԱ-ի հավելաճի տեմպը (մլրդ ՀՀ դրամ)

Ցուցանիշ	Չափման միավոր	2017	2018	2019
Հարկայի եկամուտներ և պետական տուրքեր	մլրդ	1158	1258,1	1464,3
Հարկային եկամուտներ և պետական տուրքերի հավելաճի տեմպ	%	7,3	8,6	16,4
ՀՆԱ (շուկայական գներով)	մլրդ	5564,5	6005,1	6551,8
ՀՆԱ-ի իրական աճ	%	107,2	105,2	107,6
Անվանական ՀՆԱ-ի հավելաճի տեմպ	%	9,8	7,9	9,1
Հարկային եկամուտներ և պետական տուրքեր/ՀՆԱ	%	20,81	20,95	22,35

2019 թվականի անվանական ՀՆԱ-ն կազմել է 6551.8 մլրդ դրամ, իսկ անվանական ՀՆԱ-ի աճը՝ 546.7 մլրդ դրամ կամ 9.1%, ինչը 106.1 մլրդ դրամով կամ 1.2 տոկոսային կետով ավելին է քան նախորդ տարվա ցուցանիշը: 2019 թվականի ՀՆԱ-ի 7.6%, որը 2018 թվականի համեմատ աճել է 2.4 տոկոսային կետով:

2019 թվականի հարկեր/ՀՆԱ հարաբերակցության ցուցանիշը կազմել է 22.35%, ինչը նախորդ տարվա փաստացի ցուցանիշից ավել է 1.4 տոկոսային կետով (20.95%):

Եթե այս ցուցանիշի հաշվարկման համար հաշվի առնենք 2018-2019թթ հարկ վճարողներին վերադարձրած ԱԱՀ-ի և եկամտային հարկի գումարները, որոնք համապատասխանաբար՝ 95.7 և 171.1 մլրդ դրամ, ապա համադրելի հարկեր/ՀՆԱ հարաբերակցության ցուցանիշը 2019 թվականին կկազմի 24.96%, ինչը նախորդ տարվա փաստացի ցուցանիշից ավել է 2.42 տոկոսային կետով (22.54%): 2.42 տոկոսային կետը կազմում է 158.6 մլրդ դրամ, ինչը այլ հավասար պայմանների

ՏՆՏԵՍԱԳԻՏՈՒԹՅՈՒՆ

պարագայում ապահովել է հարկունակ ոլորտների ստվերի կրճատման հաշվին:

- Հարկային եկամուտների և պետական տուրքերի հավելաճի տեմպ
- ՀՆԱ-ի հավելաճի տեմպ

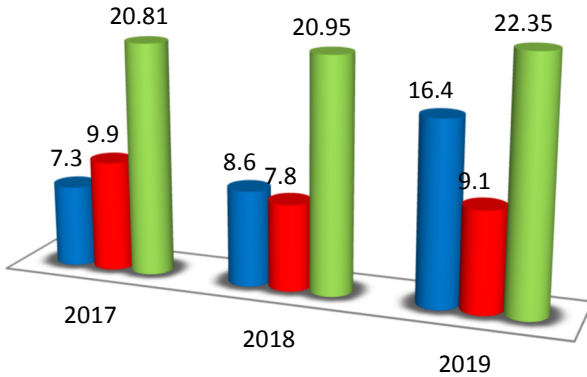

Գծապատկեր 2.3.2. 2017-2019թթ հարկային եկամուտների և պետական տուրքերի հավելաճի տեմպը, անվանական ՀՆԱ հավելաճի տեմպը, հարկային եկամուտները պետական տուրքեր/ՀՆԱ ցուցանիշը:¹

2017-2019թթ ՀՀ պետական բյուջեով նախատեսվել էր ապահովել համապատասխանաբար 1135, 1248.5 և 1401.9 մլրդ դրամ հարկային եկամուտներ և պետական տուրքեր, սակայն դրանք գերակատարվել են համապատասխանաբար՝ 1158, 1258.1 և 1464.3 մլրդ դրամի չափով, ի հաշիվ ԱԱՀ-ի, եկամտային հարկի, ակցիզային հարկի և շահութահարկի գումարների ավելացմամբ:

¹ Գծապատկերը կազմվել է հեղինակի կողմից ՀՀ Ազգային վիճակագրական կոմիտեի հրապարակած տվյալների հիման վրա

ՏՆՏԵՍԱԳԻՏՈՒԹՅՈՒՆ

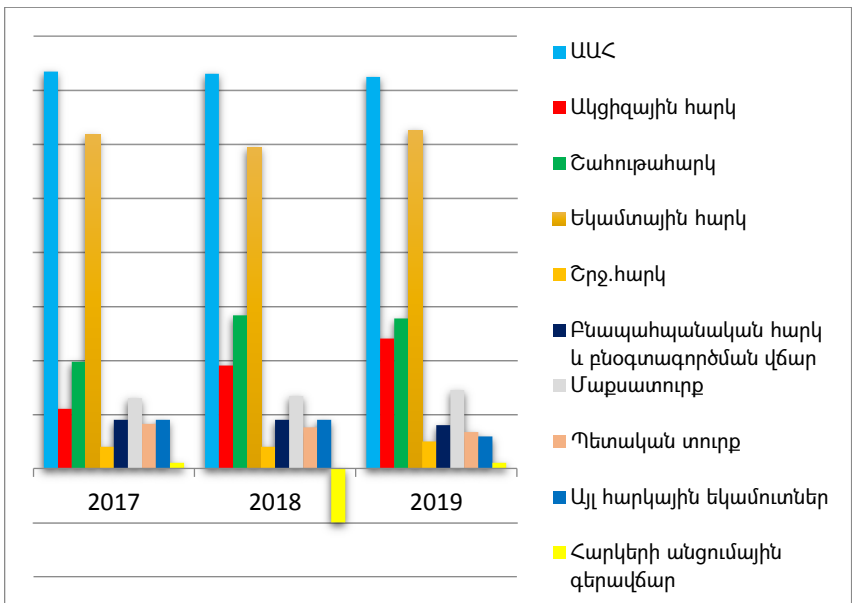

Գծապատկեր 2.3.4. 2017-2019 թթ. հարկային եկամուտներն ըստ առանձին հարկատեսակների²

Պետության հարկային և մաքսային համակարգի արդյունավետ լինելու հանգամանքն ուղղակիորեն կախված է պետության կողմից հարկային և մաքսային վարչարարության արդյունավետ մեթոդների և մոտեցումների կիրառման կայուն մեխանիզմների առկայությունից: Հարկային և մաքսային վարչարարությունը որևէ երկրի գործող հարկային և մաքսային համակարգում օրենսդրության շրջանակներում հարկային և մաքսային մարմինների որոշակի գործառույթների համախումբն է, որոնք ուղղված են հարկ վճարողներ հաշվառմանն ու սպասարկմանը, հարկային և մաքսային օրենսդրության և հարկային և մաքսային հարաբերությունները կարգավորող այլ իրավական ակտերի պահանջների կատարման նկատմամբ օրենքով սահմանված կարգով հսկողության իրականացմանը, այդ պահանջների խախտումների կանխմանը

² Գծապատկերը կազմվել է հեղինակի կողմից ՀՀ Ազգային Վիճակագրական Կոմիտեի հրապարակած տվյալների հիման վրա

ՏՆՏԵՍԱԳԻՏՈՒԹՅՈՒՆ

և (կամ) բացահայտմանն ու օրենքով սահմանված կարգով և չափերով պատասխանատվության միջոցների կիրառմանը, առաջացած հարկային և մաքսային վճարների վճարման պարտավորությունների գանձման ուղղությամբ անհրաժեշտ միջոցառումների իրականացմանը և այլն: Հարկային և մաքսային վարչարարության իրականացումն այնքանով է արդյունավետ, որքանով որ ՊԵԿ-ին հատկացված, հնարավորինս քիչ միջոցներով ապահովվում է հարկային և մաքսային օրենսդրության պահանջների պահպանումն ու պետական բյուջեով նախատեսված հարկային և մաքսային եկամուտների հավաքագրումը (գանձումը), միաժամանակ «անտեսանելի» վարչարարության միջոցով նպաստելով հարկ վճարողների օրինապահության մակարդակի բարձրացմանը և վերջիններիս վարչարարական բեռի կրճատմանը: Հայաստանի Հանրապետության կառավարությունը կարևորում է պետական կառավարման համակարգի բարեփոխումները, որոնց հիմնական նպատակն է բարձրացնել պետական գործառույթների արդյունավետությունը և բարելավել պետության կողմից մատուցվող ծառայությունների որակը: ՊԵԿ-ը շարունակաբար նախաձեռնում, մշակում և ներդնում է հարկային և մաքսային վարչարարության և ներդրված ընթացակարգերի օպտիմալացման ու արդյունավետության բարձրացման ապահովման համար էլեկտրոնային կառավարման համակարգեր: Այսօր ներդրված և գործող տեխնոլոգիական լուծումներն ապացուցել են իրենց արդյունավետությունը և հնարավորություն են տալիս, հիմնվելով առկա ձեռքբերումների վրա, նախանշել հետագա զարգացման և էլեկտրոնային կառավարման համակարգերի ընդլայնման հեռանկարները:

Օգտագործված գրականության ցանկ

1. www.arlis.am
2. www.minfin.am

ОСНОВНЫЕ ПРОБЛЕМЫ И ПЕРСПЕКТИВЫ
СОВЕРШЕНСТВОВАНИЯ НАЛОГОВОГО АДМИНИСТРИРОВАНИЯ
В РА

Овик Григорян

ЕУ, кафедра Финансов и Экономики, к.э.н., доцент

Около 89-91% доходов государственного бюджета РА составляют налоги, а доля других видов доходов довольно мала. Необходимо предпринять определенные шаги, особенно для увеличения других доходов. Существует проблема повышения эффективности сбора налоговых поступлений в государственный бюджет, которая должна решаться в первую очередь за счет сокращения теневой экономики. Эта проблема может быть решена путем изменения ставок налогов.

Ключевые слова: налог, налоговое администрирование, доходы, таможенные тарифы.

PROBLEMS AND PERSPECTIVE IMPROVEMENTS OF TAX
ADMINISTRATIONS IN THE REPUBLIC OF ARMENIA

Hovik Grigoryan

EU, Chair of Finance and Economics, PhD in Economics,
Associate Professor

About 89-91% of the RA state budget revenues are taxes, and the share of other income types is quite small. It is necessary to take certain steps, especially to increase other revenues. There is a problem of increasing the efficiency of the collection of tax revenues of the state budget, which must be solved first of all by reducing the shadow economy. This problem can be solved by changing the rates.

Keywords: tax, tax administration, tribute, profit, customs duty.

Ընդունվել է փառաբանության՝ 30.04.2020թ.

Գրախոսվել է՝ 19.05.2020թ

ՏՆՏԵՍԱԳԻՏՈՒԹՅՈՒՆ

ՀՀ ՏՆՏԵՍԱԿԱՆ ԱԾԻ ՏԱՐԱԾՔԱՅԻՆ ՇԵՐՏԱՎՈՐՄԱՆ ՎՐԱ ԱԶԴՈՂ ԳՈՐԾՈՆՆԵՐԻ ԲԱԶՄԱԶԱՓ ՎԻՃԱԿԱԳՐԱԿԱՆ ՎԵՐԼՈՒԾՈՒԹՅՈՒՆ

Անուշ Շիրինյան

ՀՊՏՀ, Վիճակագրության ամբիոն, Կոնստ. Թ., դոցենտ
shirinyananush@mail.ru, +374 93 522201

Տաճապ Պապոյան

ՀՊՏՀ, Ինֆորմատիկայի և վիճակագրության ֆակուլտետ, ուսանող
tajatpapoyan@gmail.com, +374 55 377555

Սույն հոդվածում ուսումնասիրվել և գնահատվել են ՀՀ Կոնստանտինյան ածի տարածքային շերտավորման վրա ազդող գործոնները՝ կիրառելով բազմաչափ վիճակագրության երկու՝ կլաստերային և ռեգրեսիոն վերլուծության մեթոդները: Կլաստերային վերլուծությունը հնարավորություն է տալիս խմբավորել ՀՀ մարզերն ըստ մեկ շնչին ընկնող տարածքային ՀՆԱ-ի և դրա վրա ազդող առավել էական գործոնների, իսկ քայլային ռեգրեսիոն վերլուծության արդյունքում ստացվել է ռեգրեսիոն մոդել, որի հիման վրա իրականացվել է մեկ շնչին ընկնող տարածքային ՀՆԱ-ի կարճաժամկետ սցենարային կանխատեսում:

Հիմնաբառեր. Կոնստանտինյան ած, Կոնստանտինյան ածի վրա ազդող գործոններ, մեկ շնչին ընկնող տարածքային ՀՆԱ, կլաստերային վերլուծություն, ռեգրեսիոն վերլուծություն:

Տնտեսական ածի ապահովման ամեն մի երկրի տնտեսական համակարգի արդյունավետության բնութագիրն է: Տնտեսական ածի տեմպից կախված՝ ընդունվում են որոշումներ, որոնք ազդեցություն են ունենում ինչպես ներկա վիճակի, այնպես էլ ապագայում տնտեսական սուբյեկտների սպասումների վրա:

Տնտեսական ածի ապահովման ուղիները տարբեր տնտեսություններում տարբեր են: Սակայն կա մեկ ընդհանուր ձևակերպում՝ տնտեսության ածի ապահովում ներքին և արտաքին գործոնների միջոցով: Երկու խումբ գործոններն էլ կարևոր են, սակայն, կապված նրանից, թե տվյալ երկիրն ինչ կշիռ ունի միջազգային ասպարեզում, կառավարությունն ինչ խնդիրներ է դնում տնտեսական համակարգի առջև, ինչպիսի արտաքին աշխարհաքաղաքական վիճակ է բնորոշ, ըստ այդմ

տնտեսական քաղաքականության իրականացման տարբեր փուլերում կարևորվում է այս գործոններից մեկը կամ մյուսը, ինչպես նաև, հնարավոր է, դրանց համադրումը [4, էջ 76]:

Տնտեսական աճի ապահովման բարդությունն ու բազմակողմանիությունը, յուրաքանչյուր երկրի տնտեսական կյանքի առավել կարևոր բնութագրիչ լինելու հանգամանքը, տնտեսական աճի վրա դինամիկ փոփոխվող տնտեսական միջավայրի ազդեցության առանձնահատկությունները, ինչպես նաև տնտեսական աճի գործոնների բացահայտման մեթոդաբանական դժվարությունները պայմանավորում են գիտնական-տնտեսագետների մշտական ուշադրությունն այդ հիմնախնդրին:

ՀՀ-ում տնտեսական աճն ունի յուրահատուկ գծեր և պահանջում է հատուկ ուսումնասիրություն: Դրանց թվին կարելի է դասել երկրի տարածքային անհամաչափ զարգացումը, երկարաժամկետ ներդրումների պակասը, արտագաղթի ահազնացող տեմպերը և ՀՆԱ-ի զգալի անկումից հետո դրա վերականգնման անհրաժեշտությունը:

ՀՀ տարածքային տնտեսական զարգացման համաչափության հիմնական խոչընդոտներից է տնտեսական ակտիվության շարունակական կենտրոնացումը Երևանի և փոքրաթիվ մարզերի շուրջ, ինչն արտահայտվում է մայրաքաղաքի տնտեսական դերի աճով: Արդյունքում տնտեսության առջև ծառայած և հրատապ լուծում պահանջող հիմնախնդիրների շարքում կարևոր տեղ է զբաղեցնում տարածքային զարգացման համահարթեցումը Երևան քաղաքի և մարզերի, ինչպես նաև մարզերի միջև:

Տարածքային զարգացման անհամաչափությունների հետագա խորացումը խոչընդոտում է երկրի ներքին սոցիալական ու տնտեսական կայունությանը և նույնիսկ անվտանգությանը՝ նպաստելով տնտեսապես թույլ զարգացած տարածքներից բնակչության անցանկալի արտահոսքին: Ուստի, տարածքային զարգացման անհամաչափությունների հաղթահարումը և տարածքային համաչափ զարգացումը դիտարկվում է որպես երկրի տարածքային զարգացման գերակայություն թե՛ միջնաժամկետ և թե՛ երկարաժամկետ հեռանկարում:

Հետազոտության թեմայի ընտրությունը պայմանավորված է տնտեսական աճի և երկրի սոցիալ-տնտեսական վիճակի փոխկապվածության խնդրի համակարգային ուսումնասիրության անհրաժեշտու-

ՏՆՏԵՍԱԳԻՏՈՒԹՅՈՒՆ

թյամբ՝ նպատակ հետապնդելով բացահայտել տնտեսական աճի վրա առավել էական ազդեցություն ունեցող գործոնները և դրանց վարիագիան տարածքային կտրածքով:

Ներկայումս աշխարհի գրեթե բոլոր երկրներում, որպես տնտեսական ակտիվության մակարդակի գնահատման հիմնական ցուցանիշ, ընդունված է համախառն ներքին արդյունքը (ՀՆԱ) մեկ շնչի հաշվով, որն ավելի ճիշտ է բնութագրում ինչպես տվյալ երկրի, այնպես էլ դրա տարածքային կազմավորումների սոցիալ-տնտեսական զարգացման վիճակը: Քանի որ մեր հանրապետությունում տարածքային կտրվածքով համախառն ներքին արդյունքներ չեն հաշվարկվում (բացառությամբ 2015-2016թթ.-ի ՀՀ ԱՎԾ փորձնական գնահատականների), որպես մեկ շնչին ընկնող տարածքային համախառն ներքին արդյունքի մեծությունը մոտարկող ցուցանիշ կարելի է դիտարկել ՀՀ մարզերի և Երևան քաղաքի արդյունաբերության, գյուղատնտեսության, շինարարության և ծառայությունների ցուցանիշների հանրագումարը՝ մեկ շնչի հաշվով:

ՀՀ տարածքային զարգացման արդյունավետ ծրագրեր մշակելու համար կարևոր նշանակություն ունի մարզերի (ներառյալ քաղաք Երևանը) խմբավորումն ըստ մեկ շնչին ընկնող տարածքային ՀՆԱ-ի ցուցանիշի: Բայց քանի որ նշված ցուցանիշի արմատները սերտորեն փոխկապակցված են մարզերի տնտեսական զարգացման վիճակի և տնտեսական կյանքում առկա խնդիրների հետ, ապա կարևոր խնդիր է ՀՀ մարզերի բազմաչափ խմբավորումն ըստ տնտեսական զարգացման մակարդակի: Այդ կապակցությամբ կատարվել է կլաստերային վերլուծություն, որը հնարավորություն է տվել խմբավորել ՀՀ մարզերն ըստ մի շարք հատկանիշների:

Հաշվի առնելով, որ սոցիալ-տնտեսական զարգացման բազմաթիվ վիճակագրական ցուցանիշներ տարածքային կտրվածքով բացակայում են, ուստի բազմաչափ վերլուծության համար դիտարկվել են միայն այն գործոնները, որոնց վերաբերյալ գոյություն ունի ելակետային տեղեկատվություն: Ըստ այդմ առանձնացվել են հետևյալ գործոնները, որոնց վերաբերյալ տվյալները ներկայացված են հավելված 1-ի թիվ 1 աղյուսակում.

Y՝ մեկ շնչին ընկնող տարածքային ՀՆԱ, հազ. դրամ,

X₁՝ արդյունաբերական արտադրանքի ծավալը բնակչության մեկ շնչի հաշվով, հազ. դրամ,

ՏՆՏԵՍԱԳԻՏՈՒԹՅՈՒՆ

X_2 ՝ գյուղատնտեսության համախառն արտադրանքի ծավալը բնակչության մեկ շնչի հաշվով, հազ. դրամ,

X_3 ՝ շինարարության համախառն արտադրանքի ծավալը բնակչության մեկ շնչի հաշվով, հազ. դրամ,

X_4 ՝ մանրածախ ապրանքաշրջանառության ծավալը բնակչության մեկ շնչի հաշվով, հազ. դրամ,

X_5 ՝ աղքատության մակարդակը, %,

X_6 ՝ քաղաքային բնակչության տեսակարար կշիռը բնակչության ընդհանուր թվաքանակում, %,

X_7 ՝ աշխատանքային ռեսուրսների զբաղվածության գործակիցը, %,

X_8 ՝ գործազրկության մակարդակը, %,

X_9 ՝ տնտեսապես ակտիվ բնակչության (նոր ստանդարտի համաձայն վերանվանվել է աշխատուժ) տեսակարար կշիռը բնակչության ընդհանուր թվաքանակում, %,

X_{10} ՝ տղամարդկանց տեսակարար կշիռը աշխատանքային ռեսուրսների ընդհանուր թվաքանակում, %,

X_{11} ՝ միջին ամսական անվանական աշխատավարձի մեծությունը (հազ. դրամ),

X_{12} ՝ սպառողական ծախսերը տնային տնտեսության մեկ շնչի հաշվով (միջին ամսական, դրամ),

X_{13} ՝ ներմուծման ծավալը բնակչության մեկ շնչի հաշվով, հազ. դրամ,

X_{14} ՝ արտահանման ծավալը բնակչության մեկ շնչի հաշվով, հազ. դրամ:

Նշված ցուցանիշներից բազմաչափ խմբավորման համար ընտրվել են միայն մեկ շնչին ընկնող տարածաշրջանային ՀՆԱ-ի վրա ազդող առավել էական գործոնները, որոնք բացահայտվել են նախապես կատարված կոռելյացիոն վերլուծության արդյունքում՝ Y , X_1 ՝ $r_{yx_1} = 0.92$, X_{11} ՝ $r_{yx_{11}} = 0.94$, X_{14} ՝ $r_{yx_{14}} = 0.79$ (տե՛ս հավելված 1-ի թիվ 2 աղյուսակը):

ՀՀ մարզերի կլաստերացումն իրականացվել է աստիճանակարգային և K-միջինների մեթոդներով [1, էջ 102]: Աստիճանակարգային կլաստերացումը հնարավորություն է տվել մոտավոր գնահատել տարբեր մարզեր ներառող կլաստերների կազմը և քանակը, որն այնուհետև օգտագործվել է որպես K-միջինների մեթոդով կլաստերացման մուտքային ցուցանիշ:

ՏՆՏԵՍԱԳԻՏՈՒԹՅՈՒՆ

Կլաստերային բնութագրիչները դուրս բերելու և դրանք վերլուծելու համար կիրառվել է կլաստերացման k-միջինների մեթոդը: Ըստ որում, որպես կլաստերների օպտիմալ թիվ սահմանվել է 3-ը:

Ստորև ներկայացված աղյուսակներում բերված են IBM SPSS ծրագրի օգնությամբ [5, էջ 101] կատարված ՀՀ մարզերի կլաստերացման արդյունքները՝ k-միջինների եղանակով:

Աղյուսակ 1

**Փոփոխականների միջին արժեքներն ըստ կլաստերների
(կլաստերների վերջնական կենտրոնները)**

Փոփոխականներ	Կլաստերներ			Ռանգավորումն ըստ կլաստերների		
	I	II	III	I	II	III
Y	2346.35	1153.47	1011.72	1	2	3
X ₁	1014.00	262.47	374.87	1	3	2
X ₄	580.85	97.50	126.78	1	3	2
X ₆	83.70	38.53	40.88	1	3	2
X ₁₁	195043.00	125659.00	146482.00	1	3	2
X ₁₂	46200.00	36872.00	38435.17	1	3	2
X ₁₃	704.95	146.70	140.35	1	2	3

Կլաստերների կազմն ըստ ՀՀ մարզերի ներկայացված է թիվ 2 աղյուսակում.

Աղյուսակ 2

Կլաստերների կազմն ըստ ՀՀ մարզերի

Կլաստերի համարը	Կլաստերի կազմը (ՀՀ մարզերը)	Մեկ շնչին ընկնող տարածքային ՀՆԱ-ի միջին ցուցանիշը (հազ. դրամ)
Առաջին	ք. Երևան, Սյունիք	2346.35
Երկրորդ	Արագածոտն, Շիրակ, Վայոց ձոր	1153.47
Երրորդ	Արարատ, Արմավիր, Գեղարքունիք, Լոռի, Կոտայք, Տավուշ,	1011.72

ՏՆՏԵՍԱԳԻՏՈՒԹՅՈՒՆ

Առաջին կլաստերի մեջ ընդգրկված են քաղաք Երևանը և Սյունիքի մարզը, որտեղ դիտարկվող բոլոր ցուցանիշները, այդ թվում՝ մեկ շնչին ընկնող տարածքային ՀՆԱ-ն, առավելագույնն է 3 կլաստերների մեջ՝ 2346.35 հազ. դրամ:

Երկրորդ կլաստերը ներառում է 3 մարզ՝ Արագածոտն, Շիրակ, Վայոց ձոր, որը բնութագրվում է մեկ շնչին ընկնող տարածքային ՀՆԱ-ի և ներմուծման ծավալի միջին մակարդակով, սակայն մնացած ցուցանիշները նվազագույնն են մյուս կլաստերների համեմատ:

Երրորդ կլաստերը ընդգրկում է Արարատի, Արմավիրի, Գեղարքունիքի, Լոռիի, Կոտայքի և Տավուշի մարզերը: Այս կլաստերում դիտվում է հակառակ պատկերը՝ մեկ շնչին ընկնող տարածքային ՀՆԱ-ն և ներմուծման ծավալը նվազագույնն են մյուս կլաստերների համեմատ, սակայն մնացած ցուցանիշները միջին դիրք են զբաղեցնում:

Տարածքային ՀՆԱ-ի վրա տարբեր գործոնների ազդեցությունը քանակապես գնահատելու համար կիրառվել է ռեգրեսիոն վերլուծության մեթոդը, ինչը հնարավորություն է տվել, վերջին հաշվով, կառուցել բազմագործոնային մոդել, ըստ որում՝ որոշելով ինչպես յուրաքանչյուր գործոնի առանձին, այնպես էլ դրանց ամբողջական ազդեցությունը մոդելավորվող ցուցանիշի վրա:

Ռեգրեսիոն վերլուծության նախնական փուլը հանդիսանում է գործոնների ընտրությունը, որը նախևառաջ որոշվում է արդյունքային հատկանիշի և այլ ցուցանիշների փոխկապվածության վերաբերյալ որակական, տեսական վերլուծության հիման վրա՝ միաժամանակ օգտագործելով վիճակագրամաթեմատիկական չափանիշները: Որպես արդյունքային հատկանիշ վերցվել է մեկ շնչին ընկնող տարածքային ՀՆԱ-ի ցուցանիշը (Y), որի տարածքային շերտավորումը գլխավորապես բացատրվում է մարզերի սոցիալ-տնտեսական զարգացման հիմանական ցուցանիշների շերտավորմամբ: Ուստի որպես գործոնային հատկանիշներ առանձնացվել են մարզերի սոցիալ-տնտեսական զարգացումը պայմանավորող մի շարք ցուցանիշներ:

Բազմաքայլ ռեգրեսիոն վերլուծությունը սկսելիս նախ հաշվի է առնվել, որ սոցիալ-տնտեսական հետազոտություններում բազմաչափ վիճակագրական մեթոդները կիրառելիս անհրաժեշտ պահանջ է ուսումնասիրվող վիճակագրական համակցության համասեռությունը, որը հետազոտվել է վարիացիայի գործակցի օգնությամբ (տե՛ս հավելված 1-ի թիվ

ՏՆՏԵՍԱԳԻՏՈՒԹՅՈՒՆ

1 աղյուսակը): Արդյունքում բացահայտվել է, որ համակցությունն անհամասեռ է արդյունքային հատկանիշի և գրեթե բոլոր գործոնների համար: Ուստի, հաշվի առնելով մայրաքաղաքի և մարզերի միջև տարածքային զարգացման բևեռացումը՝ հետազոտությունից հանվել է Երևան քաղաքը: Արդյունքում վարիացիայի գործակիցները նկատելիորեն փոքրացել են, սակայն X_1 , X_3 , X_6 , X_8 , X_{13} և X_{14} գործոնների համար անհամասեռությունը չի վերացել (վարիացիայի գործակիցները կազմել են համապատասխանաբար 90.8%, 36.9%, 35.7%, 42.1%, 57.9%, 125.2%): Այդ իսկ պատճառով նշված գործոնները հետազոտությունից հանվել են, ինչը հնարավորություն է տվել միաժամանակ բացառել նաև մուլտիկոլենտարության երևույթը, որը, ինչպես երևում է հավելված 1-ի թիվ 3 աղյուսակում ներկայացված զույգային կոռելյացիայի գործակիցների մատրիցից, առկա է X_1 և X_{11} , X_1 և X_{14} , X_3 և X_{10} , X_4 և X_8 , X_7 և X_{13} , X_9 և X_{13} , X_{11} և X_{14} , X_{13} և X_{14} գործոնների միջև (զույգային կոռելյացիայի գործակիցները բացարձակ արժեքով գերազանցում են 0.7-ը): Նշված գործոնների ներառումը մոդելի մեջ կարող էր հանգեցնել կոլենեար փոփոխականների համապատասխան ռեգրեսիոն գործակիցների անկայունությանը:

Այնուհետև մոդելի մեջ հաջորդաբար ներառվել են մնացած այն գործոնները, որոնց զույգային կոռելյացիայի գործակիցն արդյունքային հատկանիշի հետ առավելագույնն է: Ընդ որում, յուրաքանչյուր քայլում p -արժեքի միջոցով ստուգվել է մոդելի համապատասխանությունը. եթե p -արժեքը փոքր է եղել ընտրած α նշանակալիության մակարդակից, ապա ռեգրեսիայի հավասարման մեջ տեղ գտած կապերի գոյության անհամապատասխանության մասին զրոյական վարկածը ժխտվել է և գործոնը ներառվել է ռեգրեսիոն մոդելի մեջ: Այս գործընթացը շարունակվել է այնքան ժամանակ, մինչև գործոնը մոդելի մեջ ներառելիս p -արժեքը α նշանակալիության մակարդակից մեծ է ստացվել, ինչը նշանակում է, որ մոդելն այլևս ադեկվատ չէ և տվյալ գործոնը նպատակահարմար չէ ներառել մոդելում [8, էջ 960]:

Այսպիսով, վերը նշված սկզբունքները հաշվի առնելով՝ IBM SPSS ծրագրի օգնությամբ կատարված քայլային ռեգրեսիոն վերլուծության արդյունքում ստացվել է ՀՆԱ-ի մարզային շերտավորումը բնորոշող մոդել, որը ներառում է X_5 և X_{11} գործոնները.

$$\hat{Y} = 350.2 - 22.3X_5 + 10.0X_{11},$$

$$R^2 = 0.74 :$$

ՏՆՏԵՍԱԳԻՏՈՒԹՅՈՒՆ

Ստացված ռեզրեսիայի հավասարման արդյունքները կարելի է մեկնաբանել հետևյալ կերպ. ՀՀ մարզերում աղքատության մակարդակի 1 տոկոսային կետով նվազումը կբերի մեկ շնչի հաշվով մարզային ՀՆԱ-ի 22300 դրամով ավելացման, իսկ միջին ամսական անվանական աշխատավարձի 1000 դրամով ավելացումը կհանգեցնի մեկ շնչի հաշվով մարզային ՀՆԱ-ի ավելացման 10000 դրամով: Դետերմինացիայի բազմակի գործակիցը վկայում է, որ մեկ շնչի հաշվով մարզային ՀՆԱ-ի վարիացիան 74%-ով պայմանավորված է մոդելում ներառված գործոնների ազդեցությամբ:

Ստացված մոդելի կիրառմամբ իրականացվել է, այսպես կոչված, «պայմանական» կարճաժամկետ կանխատեսում՝ տարբերակելով 3 պայմանական սցենար.

- լավատեսական սցենար. ենթադրվում է, որ ՀՀ մարզերում աղքատության մակարդակը կնվազի տարեկան 1%-ային կետով, իսկ միջին ամսական անվանական աշխատավարձը կավելանա տարեկան 10%-ով,
- զրոյական կամ չեզոք սցենար. ենթադրվում է, որ ՀՀ մարզերում մոդելում արտացոլված ցուցանիշների մասով փոփոխություն տեղի չի ունենա,
- վատատեսական սցենար. ենթադրվում է, ՀՀ մարզերում աղքատության մակարդակը կաճի տարեկան 1%-ային կետով, իսկ միջին ամսական անվանական աշխատավարձի բարձրացում տեղի չի ունենա:

Ըստ վերոնշյալ պայմանական սցենարների՝ մինչև 2021թ.-ը կատարված կանխատեսումը ներկայացված է հավելված 2-ում, որի տվյալները վկայում են, որ լավատեսական զարգացումների դեպքում այլ հավասար պայմաններում 2021թ.-ին 2018թ.-ի համեմատ Արագածոտնի և Վայոց ձորի մարզերում մեկ շնչին ընկնող տարածքային ՀՆԱ-ն զգալիորեն կաճի՝ համապատասխանաբար 1.7 և 1.9 անգամ: Արմավիրի և Շիրակի մարզերում կանխատեսվում է նշված ցուցանիշի մեղմ՝ 3-5% աճ: Մնացած մարզերում մեկ շնչին ընկնող տարածքային ՀՆԱ-ն կաճի միջին հաշվով 40%-ով:

Չեզոք և վատատեսական սցենարների դեպքում մարզերի մեծ մասում, բացառությամբ Արագածոտնի, Գեղարքունիքի, Վայոց ձորի և

ՏՆՏԵՍԱԳԻՏՈՒԹՅՈՒՆ

Տավուշի, կանխատեսվում է մեկ շնչին ընկնող տարածքային ՀՆԱ-ի նվազում:

Այսպիսով, կատարված վերլուծությունը կարելի է հիմք ընդունել տարածքային զարգացման քաղաքականություն մշակելիս՝ ՀՀ յուրաքանչյուր մարզի նկատմամբ հասցեագրված աջակցություն ցուցաբերելով:

Օգտագործված գրականության ցանկ

1. Վարդանյան Գ.Վ., Էկոնոմետրիկայի հիմունքները, ուսումնական ձեռնարկ: - Երևան, 2003թ. – 161 էջ:
2. Հայաստանի Հանրապետության մարզերը և Երևան քաղաքը թվերով 2014-2018թթ., վիճակագրական ժողովածու, ՀՀ ՎԿ, Երևան, 2019թ. – 408 էջ:
3. Հայաստանի վիճակագրական տարեգիրք 2019, ՀՀ ՎԿ, Երևան, 2019թ. – 592 էջ:
4. Թավադյան Ա. և ուրիշներ. Մակրոտնտեսական վերլուծություն, մոդելավորում և կանխատեսում – Երևան, Տնտեսագետ, 2014 – 76 էջ:
5. Սոցիալ-տնտեսական ցուցանիշների գնահատումը Հայաստանում SPSS փաթեթի կիրառմամբ, Հետազոտական աշխատանք, ՀՊՏՀ. – Երևան: Տնտեսագետ, 2016. - 101 էջ:
6. Гранберг А.Г., Основы региональной экономики, Учебник для студ. вузов - 3-е изд. - М.: ГУ ВШЭ, 2003. – 495 с.
7. Евченко А.В., Железняков С.С. Регулирование территориальной социально-экономической асимметрии в регионе. – Курск: Изд-во Курск ГТУ, 2004. 254 с.
8. Левин Д.М., Стефан Д., Кребиль Т.С., Беренсон М.Л. Статистика для менеджеров с использованием Microsoft Excel, Москва–Петербург–Киев, 2005. – 1313 с.
9. Pritchett L. Understanding Patterns of Economic Growth / The World Bank Economic Review.2000. Vol.14 N2. R221-250.
10. Հայաստանի Հանրապետության Վիճակագրական Կոմիտեի պաշտոնական կայքէջ՝ <https://www.armstat.am/am/>

ՀԱՎԵԼՎԱԾ

Աղյուսակ 1. ՀՀ մարզերի և Երևան քաղաքի սոցիալ-դեմոգրաֆիկական որոշ փոփոխականներ 2018թ.-ին
Հավելված 1.

Y	X ₁	X ₂	X ₃	X ₄	X ₅	X ₆	X ₇	X ₈	X ₉	X ₁₀	X ₁₁	X ₁₂	X ₁₃	X ₁₄	
ք. Երևան	2243.8	682.2	11.2	211.5	953.8	20.9	100.0	58.6	27.4	35.0	42.8	194.754	57085	1669.6	461.6
Արագածոտն	1254.0	404.5	718.3	163.3	156.6	16.2	21.5	60.7	7.1	33.3	47.3	105.562	29167	94.5	38.1
Արարատ	1633.3	987.4	484.1	98.0	211.2	19.8	28.1	59.5	9.8	42.5	47.0	124.633	48933	400.2	314.0
Արմավիր	1123.2	315.8	670.8	140.9	188.4	26.2	31.3	71.7	15.2	50.4	46.2	128.292	38765	493.6	589.9
Գեղարքունիք	887.7	281.3	514.6	67.5	119.1	22.4	29.3	44.2	9.1	29.6	46.0	109.113	34091	171.8	18.9
Լոռի	964.2	411.3	336.7	95.4	203.7	32.5	59.2	46.9	18.3	39.6	43.7	114.123	39454	252.6	562.5
Կոտայք	1658.4	828.3	289.7	96.7	258.3	22.7	54.6	55.7	25.5	42.2	45.3	132.657	36954	223.9	200.9
Շիրակ	845.0	295.8	415.9	68.8	246.6	44.8	58.7	50.2	22.9	38.3	44.4	107.111	34157	67.9	18.7
Սյունիք	3156.3	2337.4	458.1	160.5	164.1	16.7	67.9	68.3	13.6	46.9	46.7	234.601	38777	472.8	1466.7
Վայոց ձոր	1257.3	557.3	449.6	218.5	166.6	20.2	35.3	56.2	21.8	32.2	47.7	118.280	44654	234.8	66.1
Տավուշ	746.2	239.3	318.2	119.4	275.8	26.5	42.3	51.8	30.3	38.5	46.7	115.336	38424	114.2	129.7
Վարիացիայի գործակից, % (ներառյալ Երևանը)	48.0	86.4	43.1	38.3	82.8	32.0	45.7	10.9	41.3	15.5	3.3	29.2	46.8	112.9	116.1
Վարիացիայի գործակից, % (առանց Երևանի)	49.5	90.8	28.9	36.9	23.8	32.8	35.7	14.8	42.1	15.7	2.6	28.1	13.7	57.9	125.2

Աղյուսակ 2. ՀՀ մարզերի և Երևան քաղաքի մեկ շնչին ընկնող տարածքային ՀՆԱ-ի և սոցիալ-տնտեսական բնութագրիչների կոռելյացիոն մատրիցը

Y	X ₁	X ₂	X ₃	X ₄	X ₅	X ₆	X ₇	X ₈	X ₉	X ₁₀	X ₁₁	X ₁₂	X ₁₃	X ₁₄
Y	1													
X ₁	0.75	1												
X ₂	-0.49	-0.11	1											
X ₃	0.52	0.49	-0.31	1										
X ₄	0.83	0.21	-0.79	0.57	1									
X ₅	-0.44	-0.23	-0.28	-0.63	-0.11	1								
X ₆	0.72	0.40	-0.83	0.51	0.82	0.24	1							
X ₇	0.14	0.17	0.41	0.17	-0.23	-0.47	-0.27	1						
X ₈	0.51	0.08	-0.78	0.19	0.80	0.43	0.84	-0.28	1					
X ₉	-0.29	-0.12	0.26	-0.50	-0.33	0.24	-0.23	0.60	0.00	1				
X ₁₀	0.06	0.40	0.27	-0.16	-0.07	0.01	-0.09	0.34	-0.01	0.44	1			
X ₁₁	0.74	0.73	-0.49	0.53	0.62	-0.06	0.74	0.00	0.46	-0.21	0.44	1		
X ₁₂	0.77	0.28	-0.50	0.41	0.76	-0.32	0.48	-0.03	0.47	-0.16	0.01	0.42	1	
X ₁₃	0.90	0.22	-0.71	0.64	0.95	-0.24	0.77	-0.10	0.68	-0.31	-0.13	0.59	0.85	1
X ₁₄	0.58	0.93	-0.11	0.52	0.24	-0.17	0.50	0.19	0.12	-0.07	0.44	0.83	0.19	0.27

Աղյուսակ 3. ՀՀ մարզերի մեկ շնչին ընկնող տարածքային ՀՆԱ-ի և սոցիալ-տնտեսական բնութագրիչների կոռելյացիոն մատրիցը

	Y	X ₁	X ₂	X ₃	X ₄	X ₅	X ₆	X ₇	X ₈	X ₉	X ₁₀	X ₁₁	X ₁₂	X ₁₃	X ₁₄
Y	1.00														
X ₁	0.88	1.00													
X ₂	0.22	-0.08	1.00												
X ₃	0.73	0.55	0.18	1.00											
X ₄	0.30	0.39	-0.53	0.09	1.00										
X ₅	-0.56	-0.22	-0.55	-0.67	0.10	1.00									
X ₆	0.26	0.54	-0.64	0.12	0.47	0.56	1.00								
X ₇	0.51	0.18	0.41	0.34	-0.20	-0.52	-0.22	1.00							
X ₈	-0.15	0.04	-0.58	-0.36	0.59	0.76	0.67	-0.23	1.00						
X ₉	-0.05	-0.10	0.05	-0.40	-0.09	0.20	0.01	0.58	0.32	1.00					
X ₁₀	0.34	0.42	0.23	-0.09	0.20	-0.02	0.04	0.32	0.13	0.42	1.00				
X ₁₁	0.64	0.82	-0.20	0.32	0.42	0.03	0.61	0.10	0.16	-0.05	0.62	1.00			
X ₁₂	0.35	0.36	0.11	-0.10	0.15	-0.30	-0.27	0.17	-0.16	0.15	0.21	0.02	1.00		
X ₁₃	0.78	0.74	-0.18	0.39	0.53	-0.40	0.24	0.31	0.00	0.00	0.13	0.44	0.70	1.00	
X ₁₄	0.81	0.93	0.01	0.52	0.21	-0.15	0.58	0.22	-0.01	-0.02	0.48	0.88	0.10	0.51	1.00

Հավելված 2.

Մեկ շնչին ընկնող տարածքային ՀՆԱ-ի սցենարային կանխադրեումը

Մարզեր	2018թ.			Լավատեսական սցենար			Չեզոք սցենար			Վատատեսական սցենար		
	Y	X ₅	X ₁₁	2019թ.	2020թ.	2021թ.	2019թ.	2020թ.	2021թ.	2019թ.	2020թ.	2021թ.
Արագածոտն	1254	16.2	194.7	2134.3	2352.0	2591.1	1935.9	1935.9	1935.9	1932.3	1928.7	1925.0
Արարատ	1633.3	19.8	105.6	1074.7	1195.2	1327.3	964.7	964.7	964.7	960.2	955.8	951.3
Արմավիր	1123.2	26.2	124.6	1142.4	1285.2	1441.7	1011.9	1011.9	1011.9	1006.1	1000.2	994.2
Գեղարքունիք	887.7	22.4	128.3	1267.0	1413.1	1573.2	1133.7	1133.7	1133.7	1128.7	1123.6	1118.5
Լոռի	964.2	32.5	109.1	832.8	960.0	1099.1	716.5	716.5	716.5	709.2	701.9	694.5
Կոտայք	1658.4	22.7	114.1	1104.2	1234.7	1377.7	985.0	985.0	985.0	979.9	974.8	969.7
Շիրակ	845	44.8	132.7	820.9	976.7	1147.1	678.2	678.2	678.2	668.2	658.1	647.9
Սյունիք	3156.3	16.7	107.1	1159.6	1281.1	1414.4	1048.8	1048.8	1048.8	1045.1	1041.3	1037.5
Վայոց ձոր	1257.3	20.2	234.6	2484.8	2747.4	3035.6	2245.7	2245.7	2245.7	2241.2	2236.7	2232.1
Տավուշ	746.2	26.5	118.3	1066.5	1202.4	1351.4	942.3	942.3	942.3	936.3	930.4	924.3

**МНОГОМЕРНЫЙ СТАТИСТИЧЕСКИЙ АНАЛИЗ ФАКТОРОВ,
ВЛИЯЮЩИХ НА ТЕРРИТОРИАЛЬНУЮ СТРАТИФИКАЦИЮ
ЭКОНОМИЧЕСКОГО РОСТА РА**

Ануш Ширинян

АГЭУ, кафедра Статистики, к. э. н., доцент

Тачат Папоян

АГЭУ, факультет информатики и статистики, студент

В данной статье факторы, влияющие на региональную стратификацию экономического роста РА, были изучены и оценены с использованием двух методов многомерной статистики - кластерного и регрессионного анализа. Кластерный анализ позволил сгруппировать регионы РА по ряду характеристик, а поэтапный регрессионный анализ позволил получить регрессионную модель, которая включала факторы, оказавшие наибольшее влияние на региональный ВВП. На основе модели был составлен краткосрочный сценарный прогноз регионального ВВП на душу населения.

Ключевые слова: *экономический рост; факторы, влияющие на экономический рост; территориальный ВВП на душу населения; кластерный анализ; регрессионный анализ.*

**MULTI-STATISTICAL ANALYSIS OF FACTORS INFLUENCING
REGIONAL ECONOMIC GROWTH OF RA**

Anush Shirinyan

ASUE, PhD in Economics, Associate Professor

Tatshat Papoyan

ASUE, Faculty of Informatics and Statistics, Student

In this article, factors, affecting the spatial stratification of RA economic growth, have been studied and evaluated using two methods of multivariate statistics - clustering and regression analysis. The cluster analysis allowed to group the regions of the RA according to a number of characteristics, and the stepwise regression analysis yielded a regression model that included factors that had the highest impact on regional GDP.

ՏՆՏԵՍԱԳԻՏՈՒԹՅՈՒՆ

Based on the model a short-term scenario forecasting of regional GDP per capita was made.

Keywords: economic growth, factors affecting economic growth, per capita regional GDP, cluster analysis, regression analysis

Ընդունվել է պաշտոնաթղթի 06.04.2020թ.

Գրախոսվել է՝ 13.04.2020թ.

ՏՆՏԵՍԱԳԻՏՈՒԹՅՈՒՆ

ՀՀ ԸՆԿԵՐՈՒԹՅՈՒՆՆԵՐԻ ՎՃԱՐՈՒՆԱԿՈՒԹՅԱՆ ԵՎ ՖԻՆԱՆՍԱԿԱՆ ԿԱՅՈՒՆՈՒԹՅԱՆ ՑՈՒՑԱՆԻՇՆԵՐԻ ՎԵՐԼՈՒԾՈՒԹՅՈՒՆԸ ԸՍՏ ՏՆՏԵՍՈՒԹՅԱՆ ՃՅՈՒՂԵՐԻ

Մարգարիտա Եղիազարյան

ԵՊՀ, Տնտեսագիտության և միջազգային տնտեսական հարաբերությունների ամբիոն, Կն.Կ.Յ., դոցենտ
m.yeghiazaryan@ysu.am, + 374 93 258046

Մարինե Բունիաթյան

ԵՊՀ, Տնտեսագիտության մեջ մաթեմատիկական մոդելավորման ամբիոն, Կն.Կ.Յ. դոցենտ
marinabuniatyan@rambler.ru, +374 93 933977

Արսեն Օհանջանով

ԵՊՀ Տնտեսագիտության և միջազգային տնտեսական հարաբերությունների ամբիոն, հայցորդ
ohanjanovarsen@yandex.ru, +374 98 578945

Շուկայական տնտեսությունում յուրաքանչյուր ընկերության արդյունավետ գործունեությունը բնորոշում են ժամանակին վճարումներ իրականացնելու, մատուցվող ծառայությունների ու արտադրվող (վաճառահանված) ապրանքատեսականու իրացվելիությունը, ապրանքանշրջանառության անընդհատությունը, ընդլայնման հնարավորությունները ապահովելու ֆինանսական (հաստատությունական) կարողունակությամբ: Հայաստանի Հանրապետությունում տվյալ բնագավառի համակողմանի վերլուծությունների սակավության պայմաններում ընկերությունների վճարունակության և ֆինանսական կայունության գնահատումը հատուկ կարևորություն է ստանում:

Այս հոդվածում վերոգրյալ տեսանկյունից ուսումնասիրել ենք Հայաստանի Հանրապետության փորձը՝ ըստ տնտեսության ճյուղերի: Վերլուծվել և ներկայացվել են կազմակերպությունների ընթացիկ իրացվելիության և ինքնավարության գործակիցները և դրանց հաշվարկման մեթոդները: Հոդվածում տրվել են նաև կազմակերպությունների ֆինանսական կայունության և վճարունակության բարելավմանն ուղղված առաջարկություններ:

Հիմնաբառեր. վճարունակություն, ֆինանսական կայունություն, ընթացիկ իրացվելիության գործակից, ինքնավարության գործակից, ակտիվներ, պարտավորություններ:

ՏՆՏԵՍԱԳԻՏՈՒԹՅՈՒՆ

Ընկերությունների վճարունակության և ֆինանսական կայունության ցուցանիշների վերլուծությունը տնտեսական գործունեության կարևորագույն բնութագրիչ է, որն անհրաժեշտ է ինչպես հաստատութենական գնահատման և իրատեսական պատկերացման, այնպես էլ արտաքին գործընկերների և ներդրողների տեսանկյունից կանխատեսելի արդյունքներ ստանալու համար: Շուկայի մասնակիցները մշտապես շահագրգռված են իրենց գործընկերների մրցունակության և հուսալիության գնահատման հիմնահարցերի վերաբերյալ անաչառ տեղեկատվություն ստանալու հարցում:

Վճարունակությունը և իրացվելիությունը ֆինանսական կայունության փոխկապակցված բնութագրիչներ են: Վճարունակության հասկացությունը ավելի ընդգրկում է, քանի որ այն կարճաժամկետ և երկարաժամկետ ֆինանսական պարտավորությունները ժամանակին և ամբողջական ծավալով կատարելու ունակությունն է, իսկ իրացվելիությունը՝ ընկերության կարողությունն է մարելու իր կարճաժամկետ պարտավորությունները և չնախատեսված ծախսերը:

Իրացվելիության և վճարունակության գնահատման կարևոր բնութագրիչներից են հանդիսանում ընթացիկ իրացվելիության և ինքնավարության գործակիցները: Ընթացիկ իրացվելիության գործակիցը ցույց է տալիս թե ինչ աստիճանով են ընթացիկ ակտիվները ծածկում ընթացիկ (կարճաժամկետ) պարտավորություններին [2, էջ 331]:

Ընթացիկ իրացվելիության գործակիցը հաշվարկվում է հետևյալ բանաձևով [1, էջեր 129-130].

$$K_I = C_A / C_L,$$

որտեղ՝

K_I –ընթացիկ իրացվելիության գործակիցը,

C_A –ընթացիկ ակտիվներ,

C_L –ընթացիկ պարտավորություններ:

Այն բնութագրում է կազմակերպության վճարունակությունը, որը գնահատվում է պարտապանների (դեբիտորների) հետ ժամանակին վճարումների և պատրաստի արտադրանքի (բարենպաստ) իրացման, ինչպես նաև անհրաժեշտության դեպքում՝ շրջանառու նյութական միջոցների այլ տարրերի վաճառքի պայմաններում:

ՏՆՏԵՍԱԳԻՏՈՒԹՅՈՒՆ

Ընթացիկ իրացվելիության գործակիցը կախված է արտադրական ճյուղից, արտադրական ցիկլի տևողությունից, ծախսերի և պաշարների կառուցվածքից [2, էջեր 330-331]:

Միջազգային պրակտիկայում ընդունված է տվյալ գործակցի նորմատիվային մեծությունը 200%: Եթե ցուցանիշը ցածր է 100%-ից, ապա դա ազդանշան է ընկերության ոչ բավարար վճարունակության մասին, իսկ եթե 200%-ից գերազանցում է, ապա այն ընթացիկ ակտիվների ոչ արդյունավետ օգտագործման արձանագրություն է:

Ըստ ՀՀ Վիճակագրական կոմիտեի հրապարակած տվյալների՝ 2018 թ. ոչ ֆինանսական հատվածում ընկերությունների ընթացիկ իրացվելիության գործակիցը կազմել է 149.2 %: Դա նշանակում է ոչ ֆինանսական հատվածում ընկերությունները վճարունակ են և միջին մակարդակով ընկերությունները կարող են ծածկել կարճաժամկետ պարտավորությունները առկա ընթացիկ իրացվելի ակտիվների հաշվին: 2018 թ. տվյալներով բավականին բարձր ցուցանիշ ըստ տնտեսության ճյուղերի ապահովել են «Գյուղատնտեսություն, անտառային տնտեսություն և ձկնորսություն», «Փոխադրումներ և պահեստային տնտեսություն» և «Կրթություն» գործունեության տեսակները, համապատասխանաբար կազմելով՝ 208.5%, 239.2% և 207.2%, ինչը դրամական միջոցների չօգտագործման, ապրանքների պաշարների ավելցուկի և ոչ արդյունավետ քաղաքականության ազդանշան է, որը փոխալյանավորում է ավելորդ վարկավորման և անհուսալի պարտքերի առաջացումը [1, էջ 135]:

Ընթացիկ իրացվելիության 100%-ից ցածր շեմ ապահովել են «Հանքագործական արդյունաբերություն և բացահանքերի շահագործում»(83.6%), «Էլեկտրականության, գազի, գոլորշու և լավորակ օդի մատակարարում»(91.9%), «Ջրամատակարարում, կոյուղի, թափոնների կառավարում և վերամշակում» (76.5%), «Անշարժ գույքի հետ կապված գործունեություն»(93.8%) և «Առողջապահություն և բնակչության սոցիալական սպասարկում»(97.8%) տնտեսության ճյուղերը: Դա նշանակում է, որ այդ ճյուղում առկա է վճարունակության ցածր մակարդակ և կարճաժամկետ պարտավորությունների մարման հետ կապված առկա են խնդիրներ (*Աղյուսակ 1*):

ՏՆՏԵՍԱԳԻՏՈՒԹՅՈՒՆ

Աղյուսակ 1. ՀՀ ոչ ֆինանսական հատվածի ընկերությունների ընթացիկ իրացվելիության գործակիցները ըստ տնտեսության ճյուղերի [5, էջ 43]

	Ընթացիկ իրացվելիության գործակիցը (%)	
	Ընդամենը	որից՝ ըստ խոշոր և միջին կազմակերպությունների
	2018թ.	
Ընդամենը	149.2	147.9
<i>այդ թվում՝</i>		
<i>A. Գյուղատնտեսություն, անտառային տնտեսություն և ձկնորսություն</i>	208.5	270.7
<i>B. Հանքագործական արդյունաբերություն և բացահանքերի շահագործում</i>	83.6	82.0
<i>C. Մշակող արդյունաբերություն</i>	179.4	174.8
<i>D. Էլեկտրականության, գազի, գոլորշու և լավորակ օդի մատակարարում</i>	91.9	89.1
<i>E. Ջրամատակարարում, կոյուղի, թափոնների կառավարում և վերամշակում</i>	76.5	76.1
<i>F. Շինարարություն</i>	116.6	121.1
<i>G. Մեծածախ և մանրածախ առևտուր. ավտոմեքենաների և մոտոցիկլների նորոգում</i>	180.2	189.9
<i>H. Փոխադրումներ և պահեստային տնտեսություն</i>	239.2	318.1
<i>I. Կացության և հանրային սննդի կազմակերպում</i>	166.9	198.1
<i>J. Տեղեկատվություն և կապ</i>	190.5	195.8
<i>K. Ֆինանսական և ասպահովագրական գործունեություն</i>
<i>L. Անշարժ գույքի հետ կապված գործունեություն</i>	93.8	91.2
<i>M. Մասնագիտական, գիտական և տեխնիկական գործունեություն</i>	123.7	156.8
<i>N. Վարչարարական և օժանդակ գործունեություն</i>	130.7	107.1

ՏՆՏԵՍԱԳԻՏՈՒԹՅՈՒՆ

<i>Օ. Պետական կառավարում և պաշտպանություն. պարտադիր սոցիալական ապահովություն</i>
<i>Ք. Կրթություն</i>	207.1	213.2
<i>Պ. Առողջապահություն և բնակչության սոցիալական սպասարկում</i>	97.8	94.0
<i>Ր. Մշակույթ, զվարճություններ և հանգիստ</i>	153.1	150.2
<i>Տ. Սպասարկման այլ ծառայություններ</i>	103.8	56.5

Ընթացիկ իրացվելիության ցածր ցուցանիշը բնութագրում է ընկերության ֆինանսական անկայունությունը:

Ընթացիկ իրացվելիության գործակցի արժեքը պայմանավորված է հետևյալ հանգամանքներով՝ գործունեության ոլորտներով, արտադրական շրջափուլի տևողությամբ, դեբիտորական և կրեդիտորական պարտքերի որակական մակարդակով և այլն: Այդ գործակցի մեծությունը կարող է տատանվել տարբեր կազմակերպություններում: Ընթացիկ իրացվելիության գործակցի շեղումը պայմանավորված է ինչպես ընթացիկ ակտիվների, այնպես էլ ընթացիկ պարտավորությունների կազմում ու կառուցվածքում տեղի ունեցած փոփոխություններով [4, էջ351]:

Կազմակերպության անվճարունակության պատճառներից կարող են լինել արտադրանքի իրացման գծով պայմանագրային պարտավորությունների խախտումները, արտադրանքի ինքնարժեքի մակարդակի աճը, ֆինանսական արդյունքների անբավարար գումարը, ընթացիկ ակտիվների անբարենպաստ կառուցվածքի ձևավորումը և այլն: Վճարունակության բավարար մակարդակի պահպանումը կախված է եկամուտների և ծախսերի օպտիմալ հարաբերակցությունից [4, էջ354]:

Հաջորդ կարևոր գործակիցը դա ֆինանսական ինքնավարության գործակիցն է: Այն բնութագրում է ընկերության սեփական միջոցների (սեփական կապիտալ) մասնաբաժինը ընդհանուր միջոցների մեջ: Այդ գործակիցը բնութագրում է ընկերության ֆինանսական դրության փոփոխության հեռանկարները:

Այն հաշվարկվում է հետևյալ բանաձևով [3, էջ 350].

$$K_{FA} = CK/A$$

որտեղ՝

K_{FA} -ինքնավարության գործակից,

CK - սեփական կապիտալ,

A -ընդամենը ակտիվներ:

Ինչքան բարձր է ինքնավարության գործակցի ցուցանիշը, այնքան ընկերությունը ֆինանսապես ավելի կայուն է և անկախ արտաքին կրեդիտորներից: Ընկերությունների ղեկավարներ իրենց կառավարման գործունեությունում առնաձևացնում են այս գործակցիտարբեր ընդունելի շեմերը: Սակայն, գործնականում ընդունված է, որ ընկերության ֆինանսավորման աղբյուրների առնվազն կեսը պետք է ապահովված լինեն սեփական միջոցների հաշվին: Ուստի, ինքնավարության գործակիցը համարվում է «դրական», եթե այն մեծ է կամ հավասար 50%-ից [1, էջ 425-426]: Իսկ չափազանց ցածր ցուցանիշը ընկերության ֆինանսական կայունությանը սպառնալիք է:

Վերլուծելով ՀՀ Վիճակագրական կոմիտեի հրապարակած տվյալները կարող ենք արձանագրել, որ ոչ ֆինանսական հատվածում ընկերությունների ինքնավարության գործակիցը կազմել է 30.9%, որից խոշոր և միջին կազմակերպությունների մասով՝ 33.8% է, ինչը վկայում է, որ տնտեսության այս հատվածում առկա է որոշակի կախվածություն արտաքին վարկատուներից (*Աղյուսակ 2*):

2018թ. տվյալներով բարձր ցուցանիշ արձանագրել են «Սպասարկման այլ ծառայություններ»(71.2%), «Մշակույթ, զվարճություններ և հանգիստ»(76.3%), «Կրթություն»(63.3%) և «Փոխադրումներ և պահեստային տնտեսություն»(52.1%) ճյուղերը: Այս ցուցանիշները վկայում են նշված ճյուղերի ֆինանսական կայունության և արտաքին վարկատուներից անկախ լինելու մասին:

Չափազանց ցածր մակարդակ ապահովել են «Հանքագործական արդյունաբերություն և բացահանքերի շահագործում» և «Ջրամատակարարում, կոյուղի, թափոնների կառավարում և վերամշակում» ճյուղերը: Այդ ճյուղերում սեփական կապիտալը բացասական նշանով է, ուստի առկա են ինչպես ֆինանսական կայունության սպառնալիքներ, այնպես էլ արտաքին գործընկերներից կախվածության բարձր աստիճան: 2018թ. ցածր ցուցանիշ են արձանագրել նաև «Գյուղատնտեսություն, անտառային տնտեսություն և ձկնորսություն», «Մեծածախ և մանրածախ առեվտուր. ավտոմեքենաների և մոտոցիկլների նորոգում» և «Շինարարություն» ճյուղերը: Դա վկայում է այդ ճյուղերում ընկերությունների որոշակի ֆինանսական անկայունության մասին և արձանագրում, որ ընկերությունները փոխառու միջոցներ ավելի քիչ են ներգրավել:

ՏՆՏԵՍԱԳԻՏՈՒԹՅՈՒՆ

**Աղյուսակ 2. ՀՀ ոչ ֆինանսական հատվածի ընկերությունների
ինքնավարության գործակիցները ըստ տնտեսության ճյուղերի
[5, էջ 45]**

	Ինքնավարության գործակից (%)	
	Ընդամենը	որից՝ ըստ խոշոր և միջին կազ- մակերպու- թյունների
	2018թ.	
Ընդամենը	30.9	33.8
<i>այդ թվում՝</i>		
<i>A. Գյուղատնտեսություն, անտառային տնտեսություն և ձկնորսություն</i>	10.4	24.0
<i>B. Հանրագործական արդյունաբերություն և բազահանքերի շահագործում</i>	-5.5	-5.7
<i>C. Մշակող արդյունաբերություն</i>	33.2	35.9
<i>D. Էլեկտրականության, գազի, գոլորշու և լավորակ օդի մատակարարում</i>	37.9	40.1
<i>E. Զրամատակարարում, կոյուղի, թափոնների կառավարում և վերամշակում</i>	-12.9	-13.4
<i>F. Շինարարություն</i>	27.0	29.8
<i>G. Մեծածախ և մանրածախ առեվտուր. ավտոմեքենաների և մոտոցիկլների նորոգում</i>	23.6	26.6
<i>H. Փոխադրումներ և պահեստային տնտեսություն</i>	52.1	56.0
<i>I. Կացության և հանրային սննդի կազմակերպում</i>	31.0	36.1
<i>J. Տեղեկատվություն և կապ</i>	46.0	47.5
<i>K. Ֆինանսական և ապահովագրական գործունեություն</i>
<i>L. Անշարժ գույքի հետ կապված գործունեություն</i>	34.9	46.3
<i>M. Մասնագիտական, գիտական և տեխնիկական գործունեություն</i>	24.0	45.5

ՏՆՏԵՍԱԳԻՏՈՒԹՅՈՒՆ

<i>N. Վարչարարական և օժանդակ գործունեություն</i>	35.7	52.7
<i>O. Պետական կառավարում և պաշտպանություն. պարտադիր սոցիալական ապահովություն</i>
<i>P. Կրթություն</i>	63.3	63.3
<i>Q. Առողջապահություն և բնակչության սոցիալական սպասարկում</i>	40.5	40.5
<i>R. Մշակույթ, զվարճություններ և հանգիստ</i>	76.3	78.0
<i>S. Սպասարկման այլ ծառայություններ</i>	71.2	65.5

Այդ ցուցանիշի վրա ազդող հիմնական գործոններն են ընկերության տվյալ ոլորտով զբաղվելու տևողությունը, ճյուղի պատկանելիության առանձնահատկությունները, թողարկվող արտադրանքի պահանջարկը, արտադրանքի կյանքի տևողությունը, շրջանառու միջոցների շրջանառելիությունն ու իրացվելիությունը:

Ընկերությունների ֆինանսական դրության բարելավման համար արմատական ուղղություններ են հանդիսանում ներքին պահուստների հաշվին արտադրանքի եկամտաբերության ավելացումը, ամբողջական մակարդակով արտադրական ներուժի օգտագործումը՝ արտադրանքի որակի (մրցունակության) բարձրացման, ինքնարժեքի իջեցման, նյութական, աշխատանքային և ֆինանսական ռեսուրսների արդյունավետ օգտագործման միջոցով, ինչպես նաև՝ անարտադրողական ծախսերի և վնասների կրճատման ուղղությամբ: Միևնույն ժամանակ, պետք է ուշադրություն դարձնել ռեսուրսների արդյունավետ և խնայողական օգտագործմանը. առաջավոր փորձի, նորմատիվների և ռեսուրսախնայող տեխնոլոգիաների ներդրման, ռեսուրսների օգտագործման և վերահսկման կազմակերպման աշխատանքներին, աշխատողների նյութական և ոչ նյութական շահադրդման մեխանիզմների ներդրմանը [3, էջ 356]:

Ֆինանսական կայունության բարելավմանը կարող է նպաստել շուկայական բաղադրատարրերի՝ առաջարկի և պահանջարկի տնտեսագիտական վերլուծությունը, արտադրանքի արտադրության տեսականու և կառուցվածքի օպտիմալ ձևավորումը: Ֆինանսական անվճարունակության և անկայունության պայմաններում անհրաժեշտ է իրականացնել բիզնես գործընթացների վերակառուցման աշխատանքներ,

ՏՆՏԵՍԱԳԻՏՈՒԹՅՈՒՆ

արմատական ձևով վերանայել արտադրական ծրագիրը, նյութատեխնիկական սպասարկումը, կադրային աշխատանքային ծրագրերի վերափոխման, արտադրանքի որակի, ներդրումային և գնային քաղաքականության բարելավման ուղղությամբ:

Օգտագործված գրականության ցանկ

1. Костырко Р. А., Финансовый анализ: Учеб. пособие. - М.: Фактор, 2007. - 784 с.
2. Селезнева Н.Н., Ионова А.Ф. Финансовый анализ. Управление финансами: Учеб.пособие для вузов.– 2-е изд., перераб. и доп. – М.:ЮНИТИ-ДАНА, 2006. - 639 с.
3. Савицкая, Г. В.Анализ хозяйственной деятельности: учеб.2-е изд., испр. и доп. – Минск: РИГТО, 2012. – 367 с.
4. Սարգսյան Ա. Զ., Առաքելյան Կ. Ա., Տնտեսական գործունեության վերլուծություն: Ուսումնական ձեռնարկ, Երևան: Տնտեսագետ, 2005.- 446 էջ:
5. https://www.armstat.am/file/article/finansner_2019_2.pdf
6. Финансовый анализ предприятия: Учебное пособие /Г.Н. Лиференко.– М: Издательство "Экзамен", 2005. –160 с.

ANALYSIS OF SOLVENCY AND FINANCIAL STABILITY INDICATORS OF COMPANIES OF THE REPUBLIC OF ARMENIA BY INDUSTRY

Margarita Yeghiazaryan

YSU, Chair of Economics and International Economic Relations, PhD in Economics, Associate Professor

Marine Buniatyan

YSU, Chair of Mathematical modeling in Economics, PhD in Economics, Associate Professor

Arsen Ohanjanov

YSU, Chair of Economics and International Economic Relations, researcher

The effective activity of each company is characterized by the ability to make timely payments, the liquidity of provided services and manufactured

(sold) products, the continuity of turnover, financial (institutional) potentials to expand the capabilities of the companies.

In terms of the scarcity of a comprehensive analysis in this sphere, the assessment of financial stability and solvency of the companies of the Republic of Armenia have special importance.

This article deals with the solvency and financial stability indicators of companies of the Republic of Armenia by economic industry. The article analyzes the coefficients of current liquidity and autonomy, concepts and calculation methods. The paper proposes analyzes and measures for improving financial stability and solvency of the non-financial sector of the economy.

Keywords: solvency, financial stability, coefficient of current liquidity, coefficient of autonomy, assets, liabilities

АНАЛИЗ ПОКАЗАТЕЛЕЙ ПЛАТЕЖЕСПОСОБНОСТИ И ФИНАНСОВОЙ УСТОЙЧИВОСТИ КОМПАНИЙ РА ПО ОТРАСЛЯМ ЭКОНОМИКИ

Маргарита Егиазарян

ЕГУ, кафедра Экономики и международных экономических отношений, к.э.н., доцент

Марине Буниатян

ЕГУ, кафедра Математического моделирования в экономике, к.э.н., доцент

Арсен Оганджанов

ЕГУ, кафедра Экономики и международных экономических отношений, соискатель

Эффективная деятельность каждой компании характеризуется способностью осуществлять своевременные платежи, ликвидностью предоставляемых услуг и производимой (продаваемой) продукции, непрерывностью товарооборота, финансовым (институциональным) потенциалом для расширения возможностей компании.

Оценка платежеспособности и финансовой устойчивости компаний приобретает особое значение в условиях недостаточности разработок по всестороннему анализу в этой области.

ՏՆՏԵՍԱԳԻՏՈՒԹՅՈՒՆ

В статье рассмотрены показатели платежеспособности и финансовой устойчивости армянских предприятий по отраслям экономики, а также представлены концепции и методы расчета коэффициентов текущей ликвидности и их автономии. В заключении даны рекомендации по повышению финансовой устойчивости и платежеспособности компаний нефинансового сектора

Ключевые слова: платежеспособность, финансовая устойчивость, коэффициент текущей ликвидности, коэффициент автономии, активы, пассивы.

Ընդունվել է փաշտոնաթղթի 26.03.2020թ.

Գրախոսվել է՝ 15.05.2020թ.

ՄՊԱՌՈՂԱԿԱՆ ԳՆԵՐԻ ԻՆԴԵՔՍԻ
ՏՆՏԵՍԱՄԱԹԵՄԱՏԻԿԱԿԱՆ ՄՈՂԵԼԱՎՈՐՈՒՄ

Անուշ Շիրինյան

ՀՊՏՀ, Վիճակագրության ամբիոն, Կոն. Թ., դրոշմային
shirinyananush@mail.ru, +374 93 522201

Տաճար Պապոյան

ՀՊՏՀ, Ինֆորմատիկայի և վիճակագրության ֆակուլտետ, Ուսանող
tajatpapoyan@gmail.com, +374 55 377555

Ռաֆայել Պերրոյան

ՀՊՏՀ, Ինֆորմատիկայի և վիճակագրության ֆակուլտետ, Ուսանող
rafa.tgm@outlook.com, +374 77 678906

Սույն հետազոտության մեջ խնդիր է դրվել կառուցել փոքրեր էկո-նոմետրիկ մոդելներ, կիրառել քանակական մեթոդներ, որոնց միջոցով հնարավոր կլինի արդյունավետորեն մոդելավորել և կանխատեսել սպառողական գների ինդեքսի արժեքները համապատասխան ժամանակահատվածի համար: Առաջադրված խնդիրը լուծելու նպատակով հետազոտության սկզբում կիրառվել են էքսպոնենցիալ հարթեցման մեթոդներ: Այնուհետև ստուգվել է ժամանակային շարքի ստացիոնարությունը Դիքի-Ֆուլլեր չափանիշի միջոցով: Կիրառվել է նաև սեզոնային զգրիչ: ՄԳԻ մոդելավորման և կանխատեսման համար դուրս են հանվել ավտոռեգրեսիոն (AR), սահող միջինների (MA), ավտոռեգրեսիոն սահող միջինների (ARMA), ինտեգրացված ավտոռեգրեսիոն սահող միջինների (ARIMA) դասի մոդելներ, որոնց դուրսբերման համար կիրառվել է նաև լավագույն մոդելի ընտրության Բոքս-Ջենկինսի մոտեցումը: Կառուցված բոլոր մոդելների դեպքում տրվել են նշանակալիության և արդյունավետության գնահատականները: Կատարվել են ապագայի վերաբերյալ կանխատեսումներ:

Հիմնաբաներ. Սպառողական գների ինդեքս, էքսպոնենցիալ հարթեցում, Դիքի-Ֆուլլեր չափանիշ, սահող միջիններով մոդել, ավտոռեգրեսիոն սահող միջիններով մոդել, ինտեգրացված ավտոռեգրեսիոն սահող միջիններով մոդել:

Ներածություն: ՄԳԻ-ը գների ինդեքսներից միակն է, որն օգտագործվում է երկրներում որպես գնաճի ցուցանիշի փոխարինող, քանզի

այն ապահովում է գնաճի տիրույթին վերաբերվող նվազագույն պահանջները՝ յուրաժամանակությունը, սպառման ոլորտի առավել ընդգրկունությունը և զգայունակությունը: Այն բնութագրում է բնակչության կողմից ձեռք բերված ապրանքների և ծառայությունների գների և սակագների ընդհանուր մակարդակի փոփոխությունը տարեկան, եռամսյակային, ամսական պարբերականությամբ և հանդիսանում է մակրոտնտեսական կարևորագույն ցուցանիշներից մեկը, որը պետական մարմինների կողմից օգտագործվում է դրամավարկային և ֆինանսական քաղաքականության մշակման և իրագործման, տնտեսության մեջ գնաճային գործոնների վերլուծության, կանխատեսման և զսպման, առանձին իրավաբանական վիճաբանություններ լուծելու համար և այլն [1]: Հաշվի առնելով ինդեքսի կարևորությունը և լայն կիրառելիությունը՝ դրա մոդելավորումնու կանխատեսումը էական նշանակություն ունեն: Հոդվածում փորձ է արվում տարբեր էկոնոմետրիկ և քանակական մեթոդների միջոցով մոդելավորել սպառողական գների ինդեքսը ամսական պարբերականությամբ:

Հետազոտության մեթոդաբանություն: Հետազոտությունում վերլուծության է ենթարկվում Հայաստանի Հանրապետությունում 2006թ. հունվարից 2019թ. դեկտեմբեր ամիսներին սպառողական գների ինդեքսի վիճակագրությունը ըստ ամիսների՝ նախորդ ամսվա համեմատ[1]: Հետազոտության համար տեղեկատվական հիմք են հանդիսացել ՀՀ ՎԿ պաշտոնական կայքէջում տեղադրված տվյալները: Սկզբում ՍԳԻ մոդելավորման և կանխատեսման նպատակով կիրառվում են պարզ էքսպոնենցիալ հարթեցման՝ Հոլթ-Վինթերսի ադիտիվ, Հոլթ-Վինթերսի մուլտիպլիկատիվ և մեկ պարամետրով էքսպոնենցիալ մեթոդները: Ժամանակային շարքի ստացիոնարության ստուգման նպատակով կիրառվում է հաստատունով միավոր արմատի Դիքի-Ֆուլերչափանիշը: Վերլուծության ընթացքում անհրաժեշտություն է առաջանում ժամանակային շարքը ճշգրտել ըստ սեզոնայնության բաղադրիչի, ինչն իրականացվում է 13ARIMA-SEATS սեզոնայնության գտիչի միջոցով: Բացի այդ, հետազոտության մեջ կառուցվել են ավտոռեգրեսիոն (AR), սահող միջինների (MA), ավտոռեգրեսիոն սահող միջինների (ARMA) և ինտեգրացված ավտոռեգրեսիոն սահող միջինների (ARIMA) դասին պատկանող տարբեր մոդելներ: Կառուցված մոդելների նշանակալիության ստուգման համար կիրառվել է F չափանիշը, իսկ առանձին գոր-

ՏՆՏԵՍԱԳԻՏՈՒԹՅՈՒՆ

ծակիցների դեպքում՝ t չափանիշը: Մոդելի կայունության ստուգման համար վերլուծության են ենթարկվել հակադարձ արմատները: Արդյունավետության գնահատման նպատակով կիրառվել է R^2 -ն, իսկ որոշ դեպքերում Ակաիկեի տեղեկատվական չափանիշը: Հեղինակների կողմից դուրս բերված նշանակալի մոդելների հիման վրա կիրառվել է նաև լավագույն մոդելի ընտրության Բոքս-Ջենկինսի մոտեցումը:

Հոդվածում ներկայացված են բազմաթիվ գրաֆիկներ, որոնց միջոցով ցուցադրվել են ժամանակային շարքի արժեքները, ապագային ուղղված կանխատեսումները, համեմատության մեջ են դրվել կանխատեսվող և փաստացի արժեքները և ցուցադրվել են ավտոռեգրեսիոն գործակիցների մեծությունները: Վերլուծությունն իրականացվել է Eviews ծրագրի միջոցով:

Վերլուծություն: ՍԳԻ արժեքները նշված ժամանակահատվածի համար պատկերված են գծապատկեր 1-ում: Առաջին հայացքից նկատվում է ստացիոնարություն, սակայն միևնույն ժամանակ կարելի է նկատել շարքի սեզոնային բնույթը:

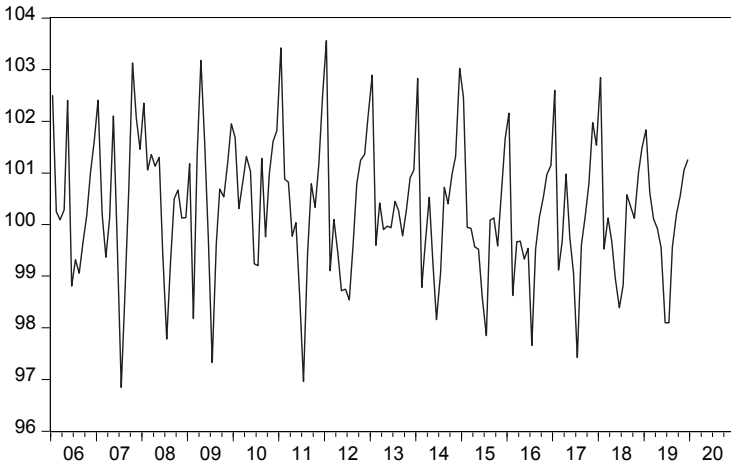

Գծապատկեր 1: ՀՀ ՍԳԻ-ը նախորդ ամսվա համեմատ ըստ ամիսների 2006-2019 թթ.:¹

¹ Այս և մյուս բոլոր գծապատկերներն ու աղյուսակները կառուցվել են հեղինակների կողմից նշված տվյալների հիման վրա:

ՏՆՏԵՍԱԳԻՏՈՒԹՅՈՒՆ

Սեզոնայնությունը բացահայտելու համար կարևոր վիճակագրական գործիք է կոռելոգրամը, որը ներկայացված է գծապատկեր 2-ի միջոցով: Կոռելոգրամի միջոցով պատկերվում են ավտոկոռելյացիայի գործակիցների մեծությունները ՍԳԻ ժամանակային շարքի 36 լագերի համար, և արդյունքում արդեն ակնհայտ երևում է ժամանակային շարքի սեզոնային բնույթը: Նկատելի է նաև, որ յուրաքանչյուր հաջորդ 6-րդ լագի դեպքում ավտոկոռելյացիայի գործակիցը հասնում է առավելագույնի՝ աստիճանաբար մարելով: Այս փուլում գծապատկերների միջոցով կատարված բացահայտումները էական նշանակություն ունեն, քանի որ դրանք հետազայում հիմք կհանդիսանան մոդելների կառուցման համար:

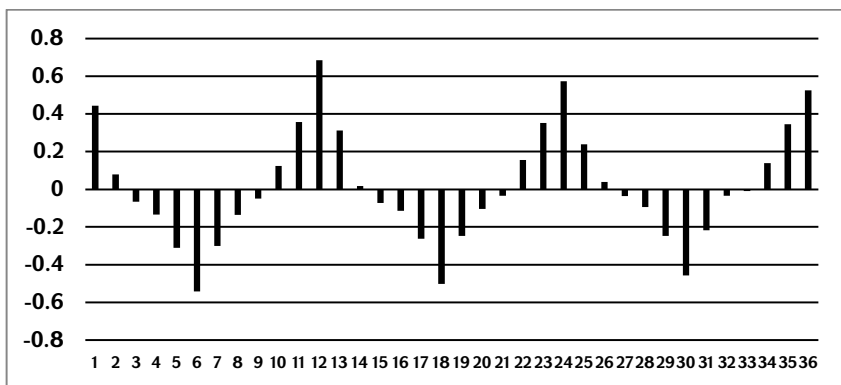

Գծապատկեր 2: Կոռելոգրամ՝ կառուցված 36 լագի համար:

Ժամանակային շարքերի կանխատեսման կարևոր գործիքներից են էքսպոնենցիալ հարթեցման պարզ մեթոդները: Սույն հետազոտության մեջ կիրառվել է էքսպոնենցիալ հարթեցման երեք մեթոդ: Դիտարկվող առաջին մեթոդը մեկ պարամետրով էքսպոնենցիալ հարթեցման մեթոդն է (SS) [6, pp. 637-666], որի մաթեմատիկական ձևակերպումը տրված է բանաձև1-ում:

$$y_t = \alpha \sum_{s=0}^{t-1} (1 - \alpha)^s y_{t-s} \quad (1)$$

Դիտարկվող երկրորդ մեթոդը Հոլթ-Վինթերսի ադիտիվ մեթոդն է (AD), որը ժամանակային շարքը բաժանում է սեզոնային (s), հաստատունով (I) և միտումով (b) բաղադրիչների: Վերջինիս մաթեմատիկական ձևակերպումը տրված է հետևյալ բանաձևերում:

ՏՆՏԵՍԱԳԻՏՈՒԹՅՈՒՆ

$$\hat{y}_{t+k} = l_t + b_t k + s_{t+k-s} \quad (2)$$

$$l_t = \alpha(y_t - s_t) + (1 - \alpha)(l_{t-1} + b_{t-1}) \quad (3)$$

$$b_t = \beta(l_t - l_{t-1}) + (1 - \beta)b_{t-1} \quad (4)$$

$$s_t = \delta(y_t - l_{t-1} - b_{t-1}) + (1 - \delta)s_t \quad (5)$$

Էքսպոնենցիալ հարթեցումով ՍԳԻ-ի կանխատեսման համար կիրառվող վերջին մեթոդը Հոլթ-Վինթերսի մուլտիպլիկատիվ մեթոդն (MT) է [8].

$$\hat{y}_{t+k} = (l_t + b_t k)s_{t+k} \quad (6)$$

$$l_t = \alpha \frac{y_t}{s_t} + (1 - \alpha)(l_{t-1} + b_{t-1}) \quad (7)$$

$$b_t = \beta(l_t - l_{t-1}) + (1 - \beta)b_{t-1} \quad (8)$$

$$s_t = \delta \frac{y_t}{(l_{t-1} + b_{t-1})} + (1 - \delta)s_{t-m} \quad (9)$$

Սպառողական գների ինդեքսի փաստացի (CPI) և էքսպոնենցիալ հարթեցման վերը նշված եղանակներով կանխատեսված արժեքները տրված ենթիվ 3-5 գծապատկերում, որոնց վերլուծությունից կարելի է արձանագրել, որ էքսպոնենցիալ մեթոդների միջոցով ստացված հետադարձ կանխատեսումները բավականին նշանակալի են, և նշված մեթոդները կարող են կիրառվել նաև ապագայի վերաբերյալ կանխատեսումների համար:

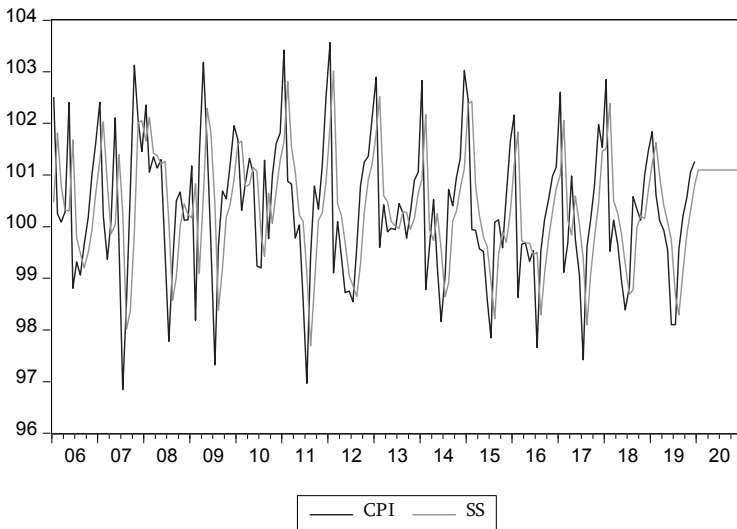

Գծապատկեր 3. ՍԳԻ փաստացի և մեկ պարամետրով էքսպոնենցիալ մեթոդի (SS) միջոցով կանխատեսվող արժեքները:

ՏՆՏԵՍԱԳԻՏՈՒԹՅՈՒՆ

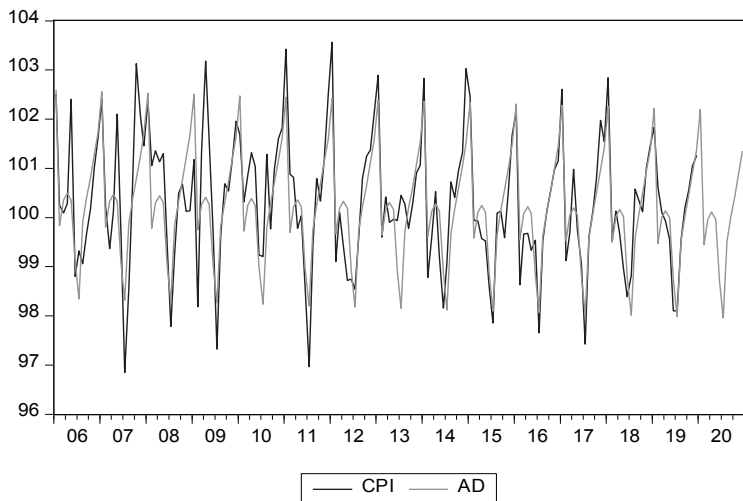

Գծապատկեր 4. ՍԳԻ փաստացի և Հոլթ-Վինթերսի ադիբիվ մեթոդի (AD) միջոցով կանխատեսվող արժեքները:

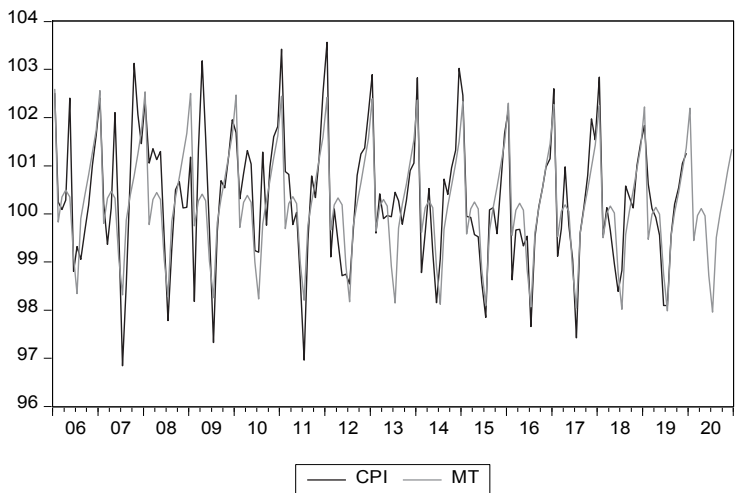

Գծապատկեր 5. ՍԳԻ փաստացի և Հոլթ-Վինթերսի մուլտիպլիկատիվ մեթոդի (MT) միջոցով կանխատեսվող արժեքները:

ՏՆՏԵՍԱԳԻՏՈՒԹՅՈՒՆ

Էքսպոնենցիալ հարթեցման մեթոդների միջոցով 2020 թ. առաջին 6 ամիսների համար ՍԳԻ կանխատեսումները ներկայացված են աղյուսակ 1-ում: Հարկ է, նշել որ կիրառված առաջին մեթոդը արդյունավետ է միայն մեկ քայլ առաջ կանխատեսման համար, ուստի ՍԳԻ-ն նշված մեթոդով կարելի է կանխատեսել միայն 2020 թ. հունվար ամսվա համար:

Աղյուսակ 1. Էքսպոնենցիալ մեթոդների միջոցով 2020 թ. ՍԳԻ կանխատեսումները

2020 թ.	Կանխատեսման մեթոդներ		
	SS	AD	MT
Հունվար	101.10	102.20	102.19
Փետրվար	NA	99.45	99.45
Մարտ	NA	99.97	99.97
Ապրիլ	NA	100.11	100.11
Մայիս	NA	99.97	99.96
Հունիս	NA	98.72	98.72

Ժամանակային շարքերի կանխատեսման նպատակով լայն կիրառելիություն ունեն նաև ավտոռեգրեսիոն (AR), սահուն միջինների (MA), ավտոռեգրեսիոն սահող միջինների (ARMA) և ինտեգրված ավտոռեգրեսիոն սահող միջինների (ARIMA) դասի մոդելները, որոնք այս հետազոտության շրջանակներում նույնպես կիրառվել են ՍԳԻ մոդելավորման և կանխատեսման համար [5, pp. 1-113]: Նշված մոդելների կառուցման համար նախ անհրաժեշտ է ստուգել ժամանակային շարքի ստացիոնարությունը: Չնայած հետազոտության սկզբում ներկայացված թիվ 1 գծապատկերի վերլուծության արդյունքում առաջին հայացքից արձանագրվեց ստացիոնարություն, սակայն դա բավարար չէ, և կատարված ենթադրությունն անհրաժեշտ է ստուգել վիճակագրական չափանիշի միջոցով: Ստացիոնարության ստուգման համար սովորաբար կիրառվում է Դիքի-Ֆուլեր չափանիշը: Եթե դիտարկենք առաջին կարգի ավտոռեգրեսիոն մոդելը՝

$$y_t = \rho y_{t-1} + v_t^2 \tag{10}$$

²Հետազոտության մեջ կիրառված բոլոր մոդելների համար ենթադրվում է որ սխալները ունեն նորմալ բաշխում, հաստատուն ստանդարտ շեղում և միջին

ապա, Դիքի-Ֆուլեր չափանիշի միջոցով ստուգվում է, թե արդյոք ρ արժեքը հավասար է 1-ի, ինչի պարագայում ժամանակային շարքը կկոչվի ոչ ստացիոնար: Քանի որ ՍԳԻ-ի արժեքները տատանվում են հաստատունի շուրջ, անհրաժեշտ է թեստի մեջ ներառել նաև հաստատունի բաղադրիչը, ինչի արդյունքում ավտոռեգրեսիոն մոդելը ստանում է հետևյալ տեսքը՝

$$y_t = \alpha + \rho y_{t-1} + v_t \quad (11)$$

ՍԳԻ ստացիոնարության ստուգման համար սույն հետազոտության մեջ կիրառվել է հաստատունով Դիքի-Ֆուլեր ընդլայնված թեստը, որը հաշվի է առնում նաև ժամանակային շարքի ավտոկոռելյացիան [4, ք. 427-431]: Ստացիոնարության ստուգման համար ձևակերպվում են հետևյալ գրոյական և այլընտրանքային վարկածները՝

$H_0: \rho = \pm 1$ շարքը ոչ ստացիոնար է,

$H_1: -1 < \rho < 1$ շարքը ստացիոնար է:

Դիքի-Ֆուլեր թեստի արդյունքում հաշվարկված τ վիճականին - 2.64 է, ինչը մեծ է -3.47 կրիտիկական արժեքից՝ 0.05 նշանակալիության մակարդակում: p -արժեքը 0.09 է, ինչն իր հերթին մեծ է 0.05 նշանակալիության մակարդակից, և հետևաբար գրոյական վարկածը ժխտելու բավարար հիմքեր չկան: Այնուամենայնիվ ժամանակային շարքը կարելի է ընդունել որպես թույլ ստացիոնար՝ հիմք ընդունելով այն փաստը, որ 0.1 նշանակալիության մակարդակում գրոյական վարկածը ժխտվում է: Քանի որ շարքը թույլ ստացիոնար է, վերը նշված մոդելների կիրառումը կարող է բավարար արդյունքներ ապահովել: Բացի այդ, ինչպես հետազոտության սկզբում նշվեց, ժամանակային շարքը ընդգրկում է սեզոնային բաղադրիչ, ինչն էլ կարող է հանդիսանալ շարքի ոչ ստացիոնար լինելու պատճառը, և այս վարկածի հաստատման դեպքում սեզոնային բաղադրիչի ընդգրկմամբ վերը նշված մոդելների կիրառումը, ոչ միայն կարելի է համարել թույլատրելի, այլ նաև արդյունավետ: Սեզոնային բաղադրիչի վերաբերյալ ենթադրությունը ստուգելու նպատակով սկզբնական տվյալները կճշգրտվեն ըստ սեզոնայնության բաղադրիչի՝ օգտագործելով լայն կիրառելի X-13ARIMA-SEATS սեզոնայնության գտիչը՝ մշակված Միացյալ Նահանգների մարդահամարի բյուրոյի կողմից [9]: Եվ քանի որ ենթադրվում էր, որ սեզոնային բաղադրիչի առկայությունն է կիրառվող ժամանակային շարքի թույլ ստացիոնար լինելու պատճառը, տվյալների՝ ըստ սեզոնայ-

ՏՆՏԵՍԱԳԻՏՈՒԹՅՈՒՆ

նույնպես ճշգրտումից հետո ակնկալվում է, որ շարքը կլինի ստացիոնար ոչ միայն 0.1 նշանակալիության մակարդակում: Ճշգրտված տվյալների ստացիոնարության ստուգման համար կրկինկիրառվել է հաստատունով միավոր արմատի Դիքի-Ֆուլեր ընդլայնված չափանիշը: Արդյունքում անգամ 0.01 նշանակալիության մակարդակում ք-արժեքը հավասար է զրոյի, և հետևաբար շարքը ստացիոնար է: Ենթադրությունը, թե ՍԳԻ տվյալների ոչ ստացիոնար լինելու պատճառը սեզոնային բաղադրիչն է, կիրառված ընթացակարգի միջոցով հաստատվեց՝ հիմնավորելով ավտոռեգրեսիոն (AR), սահող միջինների (MA), ավտոռեգրեսիոն սահող միջինների (ARMA) և ինտեգրված ավտոռեգրեսիոն սահող միջինների (ARIMA) արդյունավետությունը ՍԳԻ մոդելավորման և կանխատեսման համար:

Այսպիսով, տարբեր ընթացակարգերով ՍԳԻ տվյալներում հաստատվեց սեզոնայնության բաղադրիչի առկայությունը, իսկ հետազոտության սկզբում կառուցված կոռելյոգրամից կարելի է նկատել, որ ամենամեծ ավտոկոռելյացիայի ցուցանիշներն արձանագրվել են յուրաքանչյուր հաջորդ 6-րդ ժամանակաշրջանում: Ուստի տրամաբանական է ՍԳԻ-ի 6-րդ, 12-րդ, 18-րդ, 24-րդ լագերով փոփոխականները ներառել կառուցվելիք մոդելներում:

Վերը նշված եզրակացությունների վրա հիմնվելով՝ կառուցված ավտոռեգրեսիոն մոդելի (AR) [7, pp. 335-399] մաթեմատիկական ձևակերպումը և ՍԳԻ-ի տվյալների հիման վրա հաշվարկված մոդելը բերված են ստորև ներկայացված բանաձևերում:

$$\hat{y}_t = \alpha + \varphi_1 y_{t-1} + \varphi_2 y_{t-6} + \varphi_3 y_{t-12} + \varphi_4 y_{t-24} \quad (12)$$

$$y_t = 100,32 + 0,94 y_{t-12} + 0,33 \varepsilon_{t-1} - 0,54 \varepsilon_{t-12} \quad (13)$$

Կառուցված ավտոռեգրեսիոն մոդելի նշանակալիության ստուգման համար կիրառվել է F չափանիշը, որի համար առաջադրվել են հետևյալ վարկածները՝

$H_0: \varphi_1 = \varphi_2 = \varphi_3 = \varphi_4 = \varphi_5 = 0$ ՝ մոդելը ոչ նշանակալի է,

$H_1: \varphi_i \neq 0$ ՝ մոդելը նշանակալի է:

Ձևակերպված վարկածների ստուգման համար հաշվարկված F վիճականին կազմել է 50.28, իսկ համապատասխան ք-արժեքը՝ զրո, ինչի արդյունքում զրոյական վարկածը ժխտվում է 0.05 նշանակալիության մակարդակում, հետևաբար մոդելը նշանակալի է: Մոդելի ընդհանուր նշանակալիության ստուգումից բացի անհրաժեշտ է նաև

ՏՆՏԵՍԱԳԻՏՈՒԹՅՈՒՆ

տալ առանձին գործակիցների նշանակալիության գնահատականները: Այդ նպատակով կիրառված է-թեստի արդյունքում բոլոր գործակիցները եղել են նշանակալի: Նմանատիպ մոդելների նշանակալիության ստուգման ընթացակարգերից է նաև մոդելի կայունության գնահատումը, որն իրականացվում է հակադարձ միավոր արմատների միջոցով: Մոդելը համարվում է կայուն, եթե հակադարձ միավոր արմատները փոքր են 1-ից: Կառուցված մոդելի համար հակադարձ միավոր արմատների վերլուծությունը ցույց է տվել, որ այն կայուն է: Նշենք նաև, որ մոդելի դետերմինացիայի գործակիցը R^2 -ն 0.608 է, իսկ ճշգրտված R^2 -ն՝ 0.596, ինչը վկայում է, որ ՍԳԻ վարիացիայի 60.8%-ը բացատրվում է մոդելում ներառված գործոնների միջոցով:

ՍԳԻ փաստացի, կանխատեսվող արժեքները և դրանց մնացորդները ներկայացված են թիվ 6 գծապատկերում, որից նկատելի է, որ մոդելը արդյունավետորեն կանխատեսում է ՍԳԻ-ի արժեքները, իսկ մնացորդները կրում են պատահական բնույթ, ինչը մոդելի նշանակալիության նախապայմաններից է:

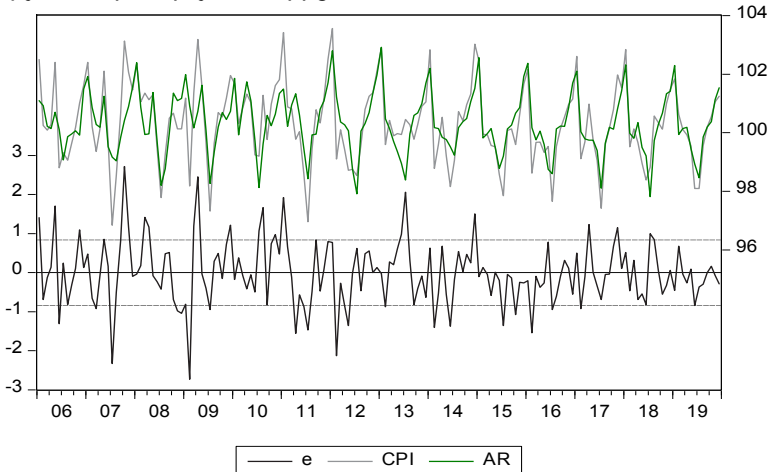

Գծապատկեր 6: ՍԳԻ փաստացի, ավտոռեգրեսիոն մոդելի միջոցով կանխատեսվող արժեքները և դրանց մնացորդները:

Բացի վերը դիտարկված ավտոռեգրեսիոն մոդելից, հետազոտության ընթացքում բացահայտվել են նաև այլ նշանակալի ավտոռեգրեսիոն մոդելներ:

$$\hat{y}_t = 100,3 + 0,19y_{t-1} - 0,19y_{t-6} + 0,53y_{t-12} \text{՝ մոդել AR1} \quad (14)$$

ՏՆՏԵՍԱԳԻՏՈՒԹՅՈՒՆ

$$\hat{y}_t = 100,3 + 0,31y_{t-1} - 0,46y_{t-6} \text{ մոդել AR2} \quad (15)$$

$$\hat{y}_t = 100,3 - 0,17y_{t-6} + 0,44y_{t-12} + 0,26y_{t-24} \text{ մոդել AR3} \quad (16)$$

Նշված մոդելների հիմնական վիճակագրական գնահատականները ներկայացված են աղյուսակ 2-ում:

Աղյուսակ 2. ՍԳԻ կանխատեսման համար նշանակալի ավորոճեզրեսիոն մոդելների գնահատականները

Մոդել	AR1	AR2	AR3
R^2	0.588	0.397	0.587
ճշգրտված R^2	0.578	0.386	0.577
F վիճականի	58.109	36.056	57.864
p-արժեք	0	0	0

Հաջորդիվ դիտարկվել է սահող միջիններով մոդելների դասը, որի ընդհանուր տեսքը՝ անվերջասահող միջիններով մոդելը, տրված է ստորև:

$$y_t = \mu + \psi_0 \varepsilon_t + \psi_1 \varepsilon_{t-1} + \psi_2 \varepsilon_{t-2} + \dots \quad (17)$$

Անվերջ սահող միջինների մոդելը կիրառելի նշակություն չունի, և փոխարենը գրեթե միշտ դիտարկվում են սահմանափակ սահող միջիններով մոդելները [2]:

$$y_t = \mu + \varepsilon_t - \theta_1 \varepsilon_{t-1} - \dots - \theta_q \varepsilon_{t-q} \quad (18)$$

Վերլուծության արդյունքում դուրս են բերվել սահմանափակ սահող միջիններով երկու նշանակալի մոդել՝

$$y_t = 100,32 + 0,28\varepsilon_1 + 0,56\varepsilon_{12} + 0,33\varepsilon_{24} \text{ մոդել MA1} \quad (19)$$

$$y_t = 100,32 + 0,29\varepsilon_1 + 0,48\varepsilon_{12} \text{ մոդել MA2} \quad (20)$$

Աղյուսակ 3: ՍԳԻ կանխատեսման համար սահող միջիններով նշանակալի մոդելների գնահատականները

Մոդել	MA1	MA2
R^2	0.49	0.41
ճշգրտված R^2	0.48	0.40
F վիճականի	39.25	38.65
p-արժեք	0	0

Չնայած սահող միջիններով մոդելները կանխատեսման արդյունավետությամբ զիջում են նախորդ դիտարկված մոդելներին, այնուամենայնիվ դրանք նշանակալի են, և կարող են արդյունավետորեն կիրառվել ՍԳԻ կարճաժամկետ կանխատեսման համար:

ՏՆՏԵՍԱԳԻՏՈՒԹՅՈՒՆ

Հետազոտության վերջում դիտարկվել են ARIMA դասի մոդելները³ [3, pp. 130-137], որոնք միակցում են նախորդիվ դիտարկված ավտո-ռեգրեսիոն և սահող միջինների մոդելները: Նշենք, որ ARMA-ն կառուցվում է ստացիոնար շարքերի համար, իսկ ARMA(p,q) մոդելի մաթեմատիկական ձևակերպումը տրված է թիվ 21 բանաձևում:

$$y_t = v + \sum_{i=1}^p \varphi_i y_{t-i} + \varepsilon_t - \sum_{i=1}^q \theta_i \varepsilon_{t-i} \quad (21)$$

Վերլուծության արդյունքում ՍԳԻ կանխատեսման համար դուրս է բերվել ARMA(4,4) մոդելը.

$$y_t = 100,32 + 1,72y_{t-1} - 1,97y_{t-2} + 1,71y_{t-3} - 0,99y_{t-4} + \varepsilon_t - 1,65\varepsilon_{t-1} + 1,86\varepsilon_{t-2} - 1,64\varepsilon_{t-3} + 0,99\varepsilon_{t-4} \quad (22)$$

Մոդելի նշանակալիության ստուգման համար կիրառվել են միևնույն ընթացակարգերը, որոնց արդյունքում հաշվարկված F վիճականու արժեքը կազմել է 24.3, իսկ համապատասխան p-արժեքը՝ մոտավորապես 0, ինչը փաստում է մոդելի նշանակալիության մասին, իսկ գործակիցների նշանակալիության գնահատականը տրվել է t վիճականու միջոցով՝ բոլոր դեպքերում արձանագրելով դրական արդյունք: Արմատների հակադարձ մեծությունները ստացվել են 1-ից փոքր՝ հաստատելով մոդելի կայունությունը: ARMA(4,4) մոդելը բացատրում է ՍԳԻ-ի վարիացիայի 58%-ը:

Տվյալներին համապատասխանող ARIMA դասի լավագույն մոդելի ընտրության համար հաճախ կիրառվում է Բոքս-Ջենկինսի մոտեցումը [10, pp. 129-143], որի տրամաբանությունը կայանում է նրանում, որ տվյալների բազայի հիման վրա կառուցված բոլոր հնարավոր ARIMA դասի մոդելներից, ընտրվում է լավագույնը՝ հիմնվելով որևէ տեղեկատվական չափանիշի վրա՝ Ակաիկեի, Շվարցի և այլն: Սույն հետազոտության մեջ Բոքս-Ջենկինսի ընթացակարգով լավագույն մոդելի ընտրությունը կատարվել է Ակաիկեի տեղեկատվական չափանիշի հիման վրա՝ խուսափելով նախնական տվյալների վերահաշվարկից՝ առաջին կարգի տարբերությամբ, լոգարիթմով և այլն: Արդյունքում կառուցվել է 100 ARMA(p,q) մոդել, որոնցից Ակաիկեի չափանիշի հիման վրա դուրս բերված լավագույն ARMA մոդելը ներկայացված է ստորև:

$$y_t = 100,32 + 0,94y_{t-12} + 0,33\varepsilon_{t-1} - 0,54\varepsilon_{t-12} \quad \text{մոդել B-J ARMA} \quad (23)$$

Նշենք, որ B-J ARMA մոդելի ընդհանուր նշանակալիության, գործակիցների նշանակալիության և կայունության գնահատման

³ Նշենք, որ ARMA դասի մոդելները հաճախ համարվում են ARIMA-ի մասնավոր դեպք:

ՏՆՏԵՍԱԳԻՏՈՒԹՅՈՒՆ

համար կիրառված թեստերը դրական արդյունք են արձանագրել՝ հաստատելով մոդելի կիրառելիությունը: Հենց այս մոդելի դեպքում է արձանագրվել R^2 -ու ամենամեծ արժեքը՝ 0.652:

Հետադարձ կանխատեսումներից բացի ներկայացնենք նաև 2020 թ. առաջին չորս ամիսների համար B-J ARMA մոդելի միջոցով կատարված կանխատեսումները:

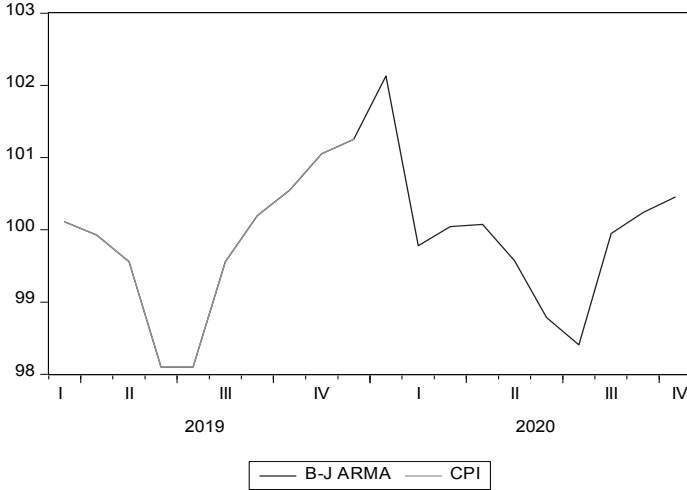

Գծապատկեր 7. B-J ARMA մոդելի միջոցով ՍԳԻ կանխատեսումը 2020 թ. առաջին չորս ամիսների համար:

Եզրակացություններ: Հետազոտության ընթացքում դիտարկվեց էքսպոնենցիալ հարթեցման 3 մեթոդ, որոնք արդյունավետորեն կարող են կիրառվել նախորդ ամսվա համեմատ ըստ ամիսների սպառողական գների ինդեքսի մոդելավորման և կանխատեսման նպատակով: Վիճակագրական չափանիշների և ընթացակարգերի միջոցով բացահայտվեց, որ հետազոտվող ժամանակային շարքը պարունակում է վառ արտահայտված սեզոնային բաղադրիչ, որն անհրաժեշտ է ներառել կառուցվելիք մոդելներում: Հիմք ընդունելով նշվածը՝ հետազոտության մեջդուրս բերվեց 8 նշանակալի մոդել՝ AR, AR1, AR2, AR3, MA1, MA2, ARMA(4,4), B-J ARMA, որոնք նույնպես արդյունավետորեն կարող են կիրառվել Հայաստանի Հանրապետությունում նախորդ ամսվա համեմատ ըստ ամիսների սպառողական գների ինդեքսի մոդելավորման և

կանխատեսման համար: Նշված մեթոդների և մոդելների միջոցով կատարվեցին ՍԳԻ կանխատեսումներ 2020 թ. համար:

Օգտագործված գրականության ցանկ

1. ՀՀ վիճակագրական կոմիտե, Մեթոդաբանական ցուցումներ սպառողական գների և ծառայությունների սակագների դիտարկման և սպառողական գների ինդեքսի հաշվարկման, 2016,
2. Дорина А., Модели временного ряда: AR(P), MA(Q), ARIMA(P,D,Q). Пример исследования потребления нефтепродуктов во Франции, Москва, 2016,
3. Abu Bakar Nashirah, Rosbi Sofian, Autoregressive integrated moving average (ARIMA) model for forecasting cryptocurrency exchange rate in high volatility environment: a new insight of bitcoin transaction, International Journal of Advanced Engineering Research and Science, vol. 4, Issue 11, 2017,
4. Dickey D. A. and Fuller W. A., Journal of the American Statistical Association, vol. 74, no. 366,
5. Enders W. H., Applied econometric time series, Fourth edition, Hoboken, 2015,
6. Gardner E. S., Exponential smoothing: The state of the art-Part II, International Journal of Forecasting, vol. 22, 2006,
7. Hill C. R., Griffiths W. E., Lim G. C., Principles of econometrics, Fourth edition, Hoboken, 2014,
8. Hyndman R. J., AthanasopoulosG., Forecasting principles and practice, 2nd edition, Heathmont, 2014,
9. U.S. Census Bureau, X-13ARIMA-SEATS Reference Manual, Version 1.1, 2017,
10. Young W. L., The Box-Jenkins approach to time series analysis and forecasting: principles and applications, RAIRO Operations Research, vol. 11, n. 2, 1977,
11. ՀՀ վիճակագրական կոմիտեի պաշտոնական կայքէջ, <https://www.armstat.am/am/>

ЭКОНОМИКО-МАТЕМАТИЧЕСКОЕ МОДЕЛИРОВАНИЕ ИНДЕКСА
ПОТРЕБИТЕЛЬСКИХ ЦЕН

Ануш Ширинян

АГЭУ, кафедра Статистики, к. э. н., доцент

Тачат Папоян

АГЭУ, факультет информатики и статистики, студент

Рафаэль Петросян

АГЭУ, факультет информатики и статистики, студент

Целью данного исследования является построение различных эконометрических моделей, применение количественных методов для эффективного моделирования и прогнозирования значений индекса потребительских цен на соответствующий период. Для решения предложенной задачи в начале исследования используются методы экспоненциального сглаживания. Расположение временных рядов затем проверено с использованием теста Дики-Фуллера. В целях моделирования и прогнозирования ИПЦ выведены модели класса авторегрессии (AR), скользящего среднего (MA), авторегрессивного скользящего среднего (ARMA), интегрированного авторегрессионного скользящего среднего (ARIMA), для чего применен также подход Бокса-Дженкинса к определению лучшей модели. Значимость и эффективность оценены для всех построенных моделей. Прогнозы на будущее сделаны.

Ключевые слова: индекс потребительских цен, экспоненциальное сглаживание, критерий Дики-Фуллера, модель скользящего среднего, модель авторегрессии-скользящего среднего, интегрированная модель авторегрессии-скользящего среднего.

ECONOMETRIC MODELING OF CONSUMER PRICE INDEX

Anush Shirinyan

ASUE, PhD in Economics, Associate Professor

Tatshat Papoyan

ASUE, Faculty of Informatics and Statistics, student

Rafayel Petrosyan

ASUE, Faculty of Informatics and Statistics, student

The purpose of this study is to construct different econometric models, to apply quantitative methods which will allow to model and predict consumer price index values for the given period effectively. At the beginning of the study, exponential smoothing techniques were used to solve the proposed problem. The time-series stationarity was then checked using the Dickey-Fuller criterion. A seasonal filter was also used. For modeling and forecasting CPI autoregressive (AR), moving average (MA), autoregressive moving average (ARMA), integrated autoregressive moving average (ARIMA) models were developed, using Box-Jenkins approach for a best-fit model.

Keywords: Consumer Price Index, exponential smoothing, Dickey-Fuller test, moving average model, autoregressive-moving-average model, the autoregressive integrated moving average model.

Ընդունվել է պաշարության՝ 06.04.2020թ.

Գրախոսվել է՝ 13.04.2020թ.

ԶԲԱՂՎԱԾՈՒԹՅԱՆ ԳՆԱՀԱՏՄԱՆ ՄԵԹՈԴԱԿԱՆ
ՄՈՏԵՑՈՒՄՆԵՐԸ

Արինե Սպեփանյան

ԵՀ, Կառավարման ամբիոն, հայցորդ
arin-step88@mail.ru, +374 94 200251

Տնտեսության զարգացման անբաժանելի պայմանը հանդիսանում է բարձրորակ, մրցունակ աշխատուժի առկայությունը: Այդ իսկ պատճառով աշխատանքային ներուժի ձևավորման հիմնահարցերը հրատարակ են: Հետևաբար, աշխատանքային ռեսուրսների և զբաղվածության ներկայիս արդյունքային իրավիճակի մասին միայն վիճակագրությունը կարող է տեղեկատվություն տալ: ՀՀ աշխատուժի վիճակագրության արդիականությունը և միջազգային համադրելիությունն ապահովելու նպատակով 2018թ.-ից վերանայվել է Աշխատուժի հետազոտության մեթոդաբանությունը, որը հիմնականում համապատասխանեցվել է Աշխատանքի միջազգային կազմակերպության սահմանումներին և դրույթներին՝ ընդունված 2013թ. Աշխատանքի վիճակագիրների միջազգային 19-րդ համաժողովում: Նոր մեթոդաբանության համաձայն, առաջին անգամ սահմանվում են աշխատանքային գործունեության վիճակագրական սրանդարտները, որոնք պետք է օգնեն երկրներին վերանայել և փոխկապակցել գոյություն ունեցող վիճակագրական տվյալները աշխատանքային վիճակագրության ոլորտում:

Հիմնաբաներ. զբաղվածություն, աշխատուժի թերօգտագործում, արժանապատիվ աշխատանք, գործազրկություն, աշխատանքային ռեսուրս

Հետազոտության նպատակն է բնակչության զբաղվածության ցուցանիշի վիճակագրական գնահատումը ըստ Ազգային վիճակագրական կոմիտեի (ԱՎԿ) 2018թ.-ի մեթոդաբանության, որն իրականացվում է Աշխատանքի միջազգային կազմակերպության (ԱՄԿ) ստանդարտներին համապատասխան, և պարզել, թե 2018թ. կատարված մեթոդաբանական փոփոխությունների արդյունքում աշխատանքի շուկայում ինչպիսի փոփոխություններ տեղի ունեցան: Հետևաբար, խնդիր է դրվել վերլուծել աշխատանքի շուկան բնութագրող այնպիսի ցուցանիշների ուսումնասիրությունը, իմչպիսիք են՝ աշխատուժի թերօգտագոր-

ծումը, արժանապատիվ և արտադրողական աշխատանքի ապահովումը, զբաղվածության ցուցանիշները և այլն:

Զբաղվածության տեսակների միջազգային դասակարգման համաձայն առանձնացվում են զբաղվածության 3 խմբեր՝ վարձու աշխատողներ, ինքնազբաղվածներ և ընտանիքի աշխատող անդամներ [1]:

Ինքնազբաղվածները իրենց հերթին լրացուցիչ տրոհվում են հետևյալ կատեգորյաների՝ գործատուներ, իրենց հաշվին աշխատողներ, արտադրական կոոպերատիվի անդամներ:

Տնտեսական աճի պայմաններում կարելի էր ակնկալել զբաղվածների արտահոսք գյուղատնտեսության ոլորտից դեպի արդյունաբերության և սպասարկման ոլորտներ և համապատասխանաբար այս պայմաններում կավելանար վարձու աշխատողների տեսակարար կշիռը և կկրճատվեր ինքնազբաղվածների և ընտանիքի աշխատող անդամների տեսակարար կշիռը, որոնցից շատերը նախկինում աշխատել էին գյուղատնտեսության ոլորտում:

Համաձայն 2018 թ. կիրառվող մեթոդաբանության՝ «տնտեսապես ակտիվ բնակչություն» եզրույթը վերանվանվել է «**աշխատուժ**», իսկ «**տնտեսապես ոչ ակտիվ**» բնակչությունն եզրույթը՝ «աշխատուժից դուրս բնակչություն»:

Աշխատանքային ռեսուրսները 15-75 տարեկան աշխատուժի (զբաղված և գործազուրկ) և աշխատուժից դուրս (աշխատանք չունեցող և աշխատանք չփնտրող) բնակչության հանրագումարն են:

Աշխատուժից դուրս բնակչության մեջ ներառվում են անձինք, ովքեր հետազոտվող ժամանակաշրջանում չեն աշխատել և աշխատանք չեն փնտրել՝ չեն եղել զբաղված կամ գործազուրկ, մասնավորապես.

- առկա ուսուցմամբ և արտադրությունից կտրված սովորողները և ուսանողները.
- տնային տնտեսությամբ զբաղվածները.
- երեխաներին, հիվանդ հարազատներին խնամողները.
- անձինք, ովքեր զանազան պատճառներով չեն աշխատում և աշխատանք չեն փնտրում (կենսաթոշակառուներ (տարիքային, արտոնյալ պայմաններով, հաշմանդամության), սեփականության օգտագործումից եկամուտ ստացողներ, պարտադիր ժամկետային զինծառայողներ և այլն) [2]:

ՏՆՏԵՍԱԳԻՏՈՒԹՅՈՒՆ

ՀՀՎԿ մեթոդաբանության վերանայման հիմքը 2013թ. Աշխատանքի վիճակագիրների միջազգային 19-րդ համաժողովում ընդունված «Աշխատանքի, զբաղվածության և աշխատուժի թերօգտագործման վիճակագրության մասին» (19-րդ ԱՎՄՀ) բանաձևի առանցքային դրույթներն են:

Աշխատուժի մեջ ներառվում են զբաղվածները և գործազուրկները, ովքեր դիտարկվող ժամանակահատվածում աշխատանքի շուկայում ապահովում են աշխատուժի առաջարկը՝ ապրանքների և ծառայությունների արտադրության համար:

Ըստ 2018թ. կիրառվող մեթոդաբանության զբաղվածների ընդհանուր թվաքանակից բացառվել են այն անձինք, ովքեր զբաղված են բացառապես սեփական կարիքների համար արտադրանքի արտադրությամբ: Դրա հետևանքով նվազել են ինչպես ՀՀ աշխատուժի ընդհանուր թվաքանակը, այնպես էլ զբաղվածների ընդհանուր թվաքանակը:

Աղյուսակ 1. 2017-2018թթ աշխատանքի շուկայի հիմնական ցուցանիշները [3]¹

	2017 թ. ըստ նախկին մեթոդաբանության (1000 մարդ)	2017 թ. ըստ նոր մեթոդաբանության (1000 մարդ)	2018 թ. ըստ նախկին մեթոդաբանության (1000 մարդ)	2018 թ. ըստ նոր մեթոդաբանության (1000 մարդ)
Աշխատանքային ռեսուրսներ	2029,3	2029,3	2021,3	2021,3
Զբաղվածներ	1016,2	906	1074,7	927,7
Բացառապես սեփական սպառման համար ապրանքների արտադրություն	110,3	110,3	158,1	158,1

Աղյուսակից երևում է, որ ըստ նոր մեթոդաբանության զբաղվածների թվաքանակը նվազել է, քանի որ զբաղվածների մեջ այլևս չեն ներառվում սեփական սպառման համար ապրանքների արտադրությամբ

¹ Աղյուսակը կազմվել է հեղինակի կողմից

ՏՆՏԵՍԱԳԻՏՈՒԹՅՈՒՆ

զբաղվողները: Ըստ ԱՎԿ-ի տվյալների 2018թ. զբաղվածության մակարդակը նախկին և նոր մեթոդաբանություններով հաշվարկման համաձայն կրճատվել է 5.4 տոկոսային կետով՝ 50%-ից դառնալով 44.6% [4, 79 էջ]:

Նաև պետք է հաշվի առնել, որ Զբաղվածության մասին ՀՀ օրենքով սովորողները և ժամկետային զինծառայողները համարվում են զբաղվածներ, մինչդեռ ԱՄԿ մեթոդաբանության համաձայն միայն պայմանագրային զինծառայողներն են համարվում զբաղված:

Ըստ ԱՄԿ-ի գործազրկության մակարդակը որոշվում է աշխատուժի մեջ աշխատանք չունեցող և ակտիվորեն աշխատանք փնտրող աշխատուժի տեսակարար կշռով: Այս ցուցանիշը ըստ երկրների կարող է փոփոխվել՝ տարբեր գործոններից ելնելով:

Թերզբաղվածության ցուցանիշը ոչ լրիվ զբաղվածությունը արտացոլում է աշխատանքային ներուժի արտադրողականության թերօգտագործումը դիտարկվող շաբաթվա ընթացքում: Այս ցուցանիշի միջազգային սահմանումը ընդունվել է 1982 թ.13-րդ ICLS-ի կողմից, փոփոխվել է 1988թ. 16-րդ ICLS-ի կողմից և, այնուհետև, ճշտվել է 2013թ. 19-րդ ICLS-ի կողմից: Այսպիսով, ըստ ԱՄԿ բնորոշման, թերզբաղվածություն առաջ է գալիս այն դեպքում, երբ աշխատողը տվյալ ժամանակահատվածում ցանկանում է և կարող է աշխատել, սակայն ոչ իր սեփական ցանկությամբ: Նրա աշխատած ժամանակը անբավարար է աշխատանքի սահմանված նորմալ տևողությանը:

Այս ցուցանիշը հատկապես կարևոր է զբաղվածության խնդրի առավել ճշգրիտ նկարագրման, ինչպես նաև մակարդակի գնահատման համար: Ըստ ԱՄԿ մեթոդաբանության թերզբաղվածության ցուցանիշը հաշվարկվում է աշխատած ժամերի տևողության տեսակարար կշռով զբաղվածների ընդհանուր թվաքանակի մեջ: Որոշ դեպքերում թերզբաղվածությունը դիտարկվում է որպես մասնակի գործազրկություն: Աշխատուժի թերօգտագործման ցուցանիշը ներառում է հետևյալ 3 ենթացուցանիշները. գործազրկությունը, թերզբաղվածությունը և աշխատուժից դուրս բնակչությունը: Այս ցուցանիշը արտահայտում է աշխատուժի առաջարկի և պահանջարկի անհամապատասխանությունը աշխատաշուկայում, այսինքն մի դեպքում խոսքը գնում է աշխատանքային ռեսուրսների որակական, մյուս դեպքում՝ քանակական անհամապատասխանության մասին:

ՏՆՏԵՍԱԳԻՏՈՒԹՅՈՒՆ

Աղյուսակ 2². Աշխատուժի թերօգտագործում(ԱԹ), 2017-18թթ. I-III եռամսյակների միջին մակարդակ, % [5, 81 էջ]

	Հաշվարկն ըստ Նախկին մեթոդաբանության	Հաշվարկն ըստ Նախկին մեթոդաբանության	Հաշվարկն ըստ Նոր մոթոդաբանության	Հաշվարկն ըստ Նոր մոթոդաբանության
	2017	2018	2017	2018
ԱԹ1. Գործազրկության մակարդակ, %	17,7	16,2	20,7	22,6
ԱԹ2. Աշխատաժամանակի տևողությամբ պայմանավորված թերզբաղվածություն և գործազրկությամբ զուգորդված մակարդակ, %	24,3	19,6	25	22,6
ԱԹ3. Գործազրկություն և պոտենցիալ աշխատուժի զուգորդված մակարդակ, %	29	22,7	38,2	31,6
ԱԹ4. Աշխատուժի թերօգտագործման ազդեցացված ցուցանիշ, %	34,4	25,8	41,5	33,6
Թերզբաղվածության մակարդակ, %	7,7	4,2	5,4	2,9
Երկարատև գործազրկության մակարդակ, %	57	62	52,7	55

Աղյուսակից երևում է, որ գործազրկության ցուցանիշը աճել է նախկին և նոր մեթոդաբանությունների հետ համեմատած: Ըստ նոր մեթոդաբանության 2018թ գործազրկությունը աճել է 6.4 տոկոսային կետով, ինչը և ենթադրվում էր: Աշխատուժի թերօգտագործման մնացած ցուցանիշները ևս աճել են:

Զբաղվածության ցուցանիշները հանդիսանում են ոչ միայն ժամանակակից հասարակության ամենակարևոր մակրոտնտեսական բնու-

² Աղյուսակը կազմվել է հեղինակի կողմից

թագրիչները, այլ նաև բնութագրում են երկրի սոցիալական իրավիճակը: Ակնհայտ է հասարակության բարոյական արժեքների, աշխատողների որակի և նրանց զբաղվածության միջև փոխհարաբերությունները: Ի վերջո, գործազրկությունը նաև մշակույթային գործոն է: [7, ժ. 30]

Տարբերում ենք զբաղվածության հետևյալ ձևերը՝ լրիվ զբաղվածություն, ոչ լրիվ զբաղվածություն, արդյունավետ զբաղվածություն, սովերային զբաղվածություն, սեզոնային զբաղվածություն, մասնակի զբաղվածություն և այլն:

Լրիվ զբաղվածության դեպքում հասկանում ենք գործազրկության բնական մակարդակ՝ այսինքն ֆրիկցիոն և կառուցվածքային գործազրկության առկայությունը:

Այսպիսով, լրիվ զբաղվածությունն արտահայտում է բնակչության աշխատանքի առաջարկի և առկա աշխատատեղերի միջև քանակական և որակական համապատասխանության աստիճանը: Լրիվ զբաղվածությունը կարող է գոյություն ունենալ առկա աշխատատեղերի որոշակի շեղումներով. երբ աշխատողների մասնագիտական և որակավորման կառուցվածքը չի համապատասխանում նրանց կրթական մակարդակի հետ՝ ելնելով տնտեսության կարգավիճակից: Լրիվ զբաղվածության ապահովումը հնարավոր է միայն շուկայական և պետական կարգավորման մեխանիզմների կիրառման արդյունքում:

Այդ պատճառով էլ առաջ է գալիս արդյունավետ զբաղվածության հիմնախնդիրը: Այս հարցում տնտեսագետների շրջանում կա կարծիքների բավականին լայն շրջանակ: Շատ տնտեսագետներ արդյունավետ զբաղվածության տակ հասկանում են բնակչության այնպիսի զբաղվածությունը, որն ապահովում է արժանապատիվ եկամուտ, առողջություն, հասարակության յուրաքանչյուր անդամի կրթական և մասնագիտական մակարդակի բարձրացում՝ հիմնված աշխատանքի արտադրողականության աճի վրա: Արդյունավետ զբաղվածության նման բնորոշումը միանգամայն ընդունելի է. այն ներառում է մարդու բազմակողմանի զարգացումը [8]:

ԱՄԿ-ի հիմնական նպատակը կանանց և տղամարդկանց շրջանում արժանապատիվ և արտադրողական աշխատանքի ապահովումն է՝ ազատության, հավասարության, սոցիալական երաշխիքների և մարդկային արժեքների հարգանքի պայմաններում: Արժանապատիվ աշխատանքը պետք է կետրոնական տեղ զբաղեցնի տնտեսական և

ՏՆՏԵՍԱԳԻՏՈՒԹՅՈՒՆ

սոցիալական քաղաքականության մշակման գործում: Արժանապատիվ աշխատանքը հիմնական տեղ է զբաղեցնում աղքատության դեմ պայքարի գործում. այն հանդիսանում է տնտեսության և մարդկության զարգացման կայուն միջոց: ԱՄԿ-ն սահմանում է արժանապատիվ աշխատանքի սկզբունքները՝ առաջ մղելով աշխատանքի պաշտպանությունը և անվտանգությունը:

Աշխատանքի պաշտպանության և արտադրողականության հետ կապված խնդիրները մտնում են ԱՄԿ-ի նպատակային ծրագրերի գործունեության շրջանակների մեջ, որը կոչվում է. «Հանուն անվտանգ աշխատանքի» (In Focus Programme on Safety and Health at Work and the Environment – SafeWork): [6, pg 5]

Միջազգային քաղաքական գործիչները, հատկապես 2008թ. ֆինանսատնտեսական ճգնաժամից հետո, սկսեցին հրատապ միջոցառումներ իրականացնել բարձրորակ աշխատատեղեր ստեղծելու համար՝ աշխատողների սոցիալական ապահովվածության և իրավունքների պաշտպանության հետ մեկտեղ, որը կայուն տնտեսական աճի և աղքատության հաղթահարման գրավականն է:

Այնուամենայնիվ, օգտագործելով նման լայն սահմանում, հնարավոր չէ չափել արդյունավետ զբաղվածությունը մեկ ցուցանիշով, բայց հնարավոր է չափել ցուցանիշների համակարգի միջոցով:

Արդյունավետ զբաղվածության ցուցանիշներն են հանդիսանում աշխատանքային տարիքի բնակչության զբաղվածության մակարդակը, հանրային հատվածում աշխատունակ բնակչության զբաղվածության մակարդակը, աշխատանքային ռեսուրսների բաշխման համամասնություններն ըստ հանրօգուտ աշխատանքի ոլորտների, աշխատողների ռացիոնալ բաշխման կառուցվածքը ըստ արդյունաբերության և տնտեսության ճյուղերի, աշխատուժի մասնագիտական-որակական կառուցվածքի օպտիմալ մակարդակը, գործազրկության բնական նորման:

Զբաղվածության կառուցվածքը որոշ չափով արտացոլում է տնտեսության ընդհանուր կառուցվածքը և մեծապես փոփոխության է ենթարկվում տնտեսության փոփոխությունների ազդեցության պատճառով: Զբաղվածության կառուցվածքի և մակարդակի վերլուծության արդիականությունը պայմանավորված է սոցիալական, տնտեսական, էթնիկական, ժողովրդագրական տեսանկյունների արտացոլումով սո-

ՏՆՏԵՍԱԳԻՏՈՒԹՅՈՒՆ

ցիպական կյանքի միասնությունում: Հետևաբար, հասարակական կյանքի վերարտադրության գործընթացում կարևոր դեր է խաղում ոչ միայն զբաղվածության բովանդակության քանակական գնահատականը, այլև ամենից շատ որակական գնահատականը:

ՀՀ զբաղվածության հետ կապված դժվարությունների հիմնական պատճառներն են.

- Ուսումնական հաստատությունների շրջանավարտների որակավորման և կրթության մակարդակի անհամապատասխանությունը աշխատաշուկայի պահանջարկին (հաշվի առնելով նորամուծությունները)
- Ապրանքների արդյունավետ (համախառն) պահանջարկի և արտադրության գործոնների բացակայությունը (Քեյնսյան տեսություն)
- Գիտական և տեխնոլոգիական առաջընթացի հիմնախնդիրները (Մարքսյան տեսություն)
- Ցածր որակի կրթական գործընթացի իրականացում մասնագիտական տարբեր մակարդակի հաստատություններում;
- Շրջանավարտների զբաղվածության հստակ ռազմավարության բացակայություն:

Մեր կարծիքով՝ հետխորհրդային անցումային տնտեսությունների պայմաններում, մասնավորապես Հայաստանի Հանրապետության, որտեղ շուկայական հարաբերությունները և շուկայի հիմնական մեխանիզմները գտնվում են սկզբնական մակարդակում, «նորդասական սինթեզի» գաղափարի ներդրումը տեղին է:

Տվյալ գիտական ուղղության միտքը կայանում է այն գաղափարների փաստարկման մեջ, որ ժամանակակից տնտեսական տեսությունը կայանում է լրիվ զբաղվածության և տնտեսական աճի ապահովման հնարավորության՝ որպես շուկայի կառավարման մեխանիզմի տարրեր՝ տնտեսական լիբերալիզմի սկզբունքներով, ինչպես նաև որպես Քեյնսյան հայեցակարգի տարրեր, որոնք մերժում են ազատ շուկայի բնույթը:

Պետք է նշել նաև, որ շուկայական տնտեսությունում զբաղվածությունը երբեք համընդհանուր բնույթ չի կրում, այն հարաբերական հասկացություն է: Մրցակցային միջավայրը, կապիտալի շարժը իր հետ առաջ է բերում «պահուստային» աշխատուժի քանակ, և այս առումով օբյեկտիվորեն առաջանում է գործազրկություն: Գործազրկությունը

տնտեսության այնպիսի վիճակ է, երբ աշխատունակ բնակչության մի մասը ցանկանում է աշխատել, սակայն աշխատատեղերի բացակայության և աշխատանքի շուկայի պահանջարկի նկատմամբ աշխատանքի առաջարկի անհամապատասխանության պատճառով դառնում է ավելցուկային աշխատուժ:

Տնտեսության դինամիկ զարգացման պայմաններում աշխատանքի շուկայի զարգացման օրինաչափությունները ընդգրկող զբաղվածության միասնական տեսության մշակումը անհնար է, քանի որ «ժամանակի ընթացքում ամեն ինչ փոփոխվում և թարմացվում է»:

Ամփոփելով՝ կարող ենք եզրակացնել, որ շուկայական տնտեսության պայմաններում, զբաղվածության խնդիրները և դրա բաղադրիչները տեսական և գործնական առումներով ձեռք են բերում նոր հատկանիշներ: Այս խնդիրը արդիական է շատ երկրների համար, և դրա լուծումը հիմք կստեղծի արտադրողական տնտեսություն ստեղծելու համար, որը կարող է ապահովել հասարակության սոցիալ տնտեսական առաջընթացը:

Այսպիսով՝ կարող ենք ասել, որ չնայած ըստ նոր մեթոդաբանության զբաղվածության մակարդակը կրճատվում է, սակայն սա կարող է հիմք հանդիսանալ այս ոլորտում առկա խորքային խնդիրների բացահայտման, լուծման հնարավոր տարբերակների մշակման և համալիր միջոցառումների իրականացման համար: Այսինքն 2013թ. Աշխատանքի վիճակագիրների միջազգային 19-րդ համաժողովում ընդունված «Աշխատանքի, զբաղվածության և աշխատուժի թերօգտագործման վիճակագրության մասին» բանաձևի նպատակը աշխատանքի վիճակագրական գործունեության, այդ թվում նաև աշխատուժի զարգացումն է բավարար տեղակատվական բազայի ստեղծման միջոցով: Այս համակարգի նպատակներին հասնելու համար պետք է իրականացվի այնպիսի միջոցառումներ, ինչպիսիք են՝ աշխատաշուկայի և աշխատուժի թերօգտագործման մոնիթորինգը, տնտեսական և սոցիալական քաղաքականության իրականացումը, որոնք վերաբերում են նոր աշխատատեղերի ստեղծմանը, մասնագիտական ուսուցումները և վերապատրաստումները, ինչպես նաև արժանապատիվ աշխատանքի ապահովման քաղաքականության իրականացումը, որն էլ կհանդիսանա զբաղվածության մակարդակի աճի հիմքը:

Օգտագործված գրականության ցանկ

1. https://www.ilo.org/wcmsp5/groups/public/---dgreports/---stat/documents/publication/wcms_498941.pdf էջ 23
2. https://www.armstat.am/file/article/trud_2019_03.pdf
3. https://www.armstat.am/file/article/sv_12_18a_141.pdf
4. https://www.armstat.am/file/article/sv_06_18a_141.pdf
5. https://www.armstat.am/file/article/sv_12_18a_141.pdf,
6. https://www.ilo.org/wcmsp5/groups/public/---europe/---ro-geneva/---sro-moscow/documents/genericdocument/wcms_312020.pdf
7. Труд и занятость в России. М., 1999, с. 164; Обследование населения по проблемам занятости. Ноябрь 1999. Выпуск 2
8. РЫНОК ТРУДА И ДОХОДЫ НАСЕЛЕНИЯ. УЧЕБНОЕ ПОСОБИЕ. Под общей редакцией д.э.н., профессора Н.А. Волгина. Рекомендовано Министерством общего и профессионального образования Российской Федерации в качестве учебного пособия для студентов высших учебных заведений, обучающихся по экономическим специальностям, Москва 1999

МЕТОДОЛОГИЧЕСКИЕ ПОДХОДЫ ОЦЕНКИ ЗАНЯТОСТИ

Арине Степанян

ЕУ, кафедра Управления, соискатель

Неотъемлемой частью экономического развития является наличие качественной, конкурентоспособной рабочей силы. Именно поэтому вопросы создания рабочих мест являются актуальными. Следовательно, только статистика может предоставить информацию о рабочих ресурсах и текущей ситуации с занятостью. Для обеспечения актуальности статистики рабочей силы и международной совместимости РА с 2018 года методология исследования труда была пересмотрена, что в основном соответствует определениям и положениям Международной организации труда, принятым в 2013 году, на 19-й Международной конференции статистики труда. Согласно новой методологии, впервые определяются статистические стандарты трудовой деятельности, которые

должны помочь странам пересмотреть и связать существующие статистические данные в области статистики труда.

Ключевые слова: занятость, недоиспользование рабочей силы, достойный труд, безработица, трудовые ресурсы

METHODOLOGICAL APPROACHES TO EMPLOYMENT ASSESSMENT

Arine Stepanyan

EU, Chair of Management, Researcher

The availability of high-quality, competitive labor is an integral part of economic advancement. That's why formation of labour resources is urgent and modern.

Therefore, it is only statistical data that can provide relevant information on labour and on the current status of employment.

The methodology of labour resource research was revised in 2018 aiming at ensuring the currency and international comparability of labour statistics; this was largely in line with the definitions and provisions of the International Labour Organization adopted in 2013.

Following the principles of the new methodology, the labour statistical standards were first defined at the 19th International Conference of Labor Statisticians. This will definitely help the countries to reconsider and interconnect the available statistical data with the labour ones.

Keywords: employment, underutilization of labour resources, befitting work, unemployment, labour resources

Ընդունվել է փաշարուբյան՝ 16.04.2020թ.

Գրախոսվել է՝ 18.05.2020թ.

ON SOME STYLISTIC PECULIARITIES OF THE PASSIVE VOICE

Astghik Chubaryan

YSU, Chair of English Philology, PhD in Philology, Professor
astghik.chubaryan@gmail.com +374 98 467434

Jemma Militonyan

YSU, Chair of English Philology, Researcher
jemmamilitonyan@ysu.am +374 94 252712

A passive verb shows action in reverse. It represents a subject not as doing something but as being done to. The present article focuses on the study of the stylistic peculiarities of the passive voice and its usage in different functional styles. We concentrate our attention on the many reasons for turning to the passive, including the need for special emphasis or rhythm, for strategic rearrangements of different kinds to increase cohesion, to avoid responsibility or hide the truth, etc. It is also demonstrated that even if the misuses of voice do not constitute actual errors, but they do affect emphasis, readability as well as tone - all these are not issues of right and wrong, but of style.

Keywords: *stylistic features, passive voice, functional style, reversed sentence structure, elimination of the agent.*

Introduction

The verbal category of Voice expresses the relationship between an action and the subject and object of the sentence. It is a distinction in verb forms between the active, in which the subject of the verb is the actor, and the passive, in which the subject of the verb receives the action, i.e., voice is the form of the verb that shows whether the subject performed the action or received the action. Voice provides a strategy for focusing on different participants in an event (Gorrell and Laird 1953, Cazort 1992, Berk 1999, Miller 2002). As a grammatical category, Voice is more related to the structure of the sentence than any other verbal category. Traditionally, linguists differentiate between two voices in English. In the Active Voice the action is performed by the subject of the sentence, i.e. the subject is the doer of the action. Active sentences are unmarked; in other words, if a sentence is not specifically marked passive, it is technically active (Berk 1999).

Jack painted the wall.

It can be stated that in the Passive Voice the subject becomes the recipient of the action as it is acted upon. In this case the direct object of the active sentence becomes the subject of the passive sentence, while the old subject appears at (or near) the end of the sentence preceded by the preposition *by*.

The wall was painted by Jack.

The following is the usual precise format of the passive voice: subject - auxiliary verb - main verb (ed) - by - agent.

The opposition between the two voices is based on the direction of an action. In the Active Voice the actions that are directed from the person or thing expressed by subject, while in the Passive Voice the action is directed towards the subject. In the passive voice the sentence *does not* start with the subject. In a passive construction, the person or object that is actually performing the action is not in the focus, it is not necessarily emphasized but may still be referred to in the sentence. In each sentence the most important words, topics come at the beginning. Rarely, we will save up an important word until the very end of the sentence, and this can have quite a dramatic affect (Budgell 2009). Passive voice changes the default alignment of semantic roles and syntactic functions in such a way as to increase the syntactic privileges of the patient. Because the agent is either not overtly expressed or is realized as an oblique in a passive clause, the patient has the syntactic function of S (subject) rather than O (object). The passive construction, for example, also or alternatively functions to background or lower the grammatical prominence of the agent.

Quirk et al. (1985:159) define voice as a grammatical category that makes it possible to view the action of a sentence in two ways, without any change in the facts that are reported in the sentence. But we must be aware of the semantic differences that exist between the Active and the Passive voice.

According to Chomsky (1965) there is a difference in the following sentences put in the active and the passive. They are not completely synonymous, as one could consider.

Everyone in the room handed in two essays to their teacher. (i.e., any two essays per person)

ԼԵՂՎԱԲԱՆՈՒԹՅՈՒՆ

Two essays were handed in to the teacher by everyone in the room. (i.e., two specific essays that everybody wrote).

The same is stated by Lakoff (1968):

Few people read many books. (i.e., There are few people in this world who read lots of books.)

Many books are read by few people. (i.e., There are many books that are read by very few people.)

Some Active Voice sentences with surface structure objects that contain intransitive verbs (*have, resemble, mean, contain, suit, become, etc.*) do not have a passive equivalent:

Helen has a cat. - **A cat is had by Helen.*

In the same way, in English there are passive sentences that have no Active Voice alternative:

Sarah was born in Armenia. - **Someone bore Sarah in Armenia.*

It is believed that the Armenian genocide inspired the Nazis in their plans for the

extermination of Jews. - **Someone believes that the Armenian genocide inspired the*

Nazis in their plans...

Thus, there are three key instances where English will not allow a verb to become passive:

a) when a verb refers to an activity that relates equally to two entities and either one could be the subject (symmetrical)

b) when the verb in question “contain, cost, weigh,” etc. indicates a non-changing relationship between two items (static)

c) when the focus is meant to be on the subject and occurs with verbs such as *annoy, possess, know, believe, and join* (Dixon 1991: 307).

Verbs that are more likely to be used in the passive are verbs “whose object is likely to be human, or else something with specific reference that is being particularly focused on” (Dixon 1991: 305).

The analysis of the illustrative material has revealed the circumstances when the Passive voice is preferable to the Active voice:

- When we focus on not who does what, but what is being done. Let's consider the following example. It would be better to say *The Temple of*

Garni is visited by thousands of tourists every year rather than *Thousands of tourists visit the Temple of Garni every year*, because the focus of the sentence is the Temple of Garni, not the tourists.

Often, only by considering the larger context we can make a decision as to which voice is more appropriate. Thus, one would say *HovhannesAdamyán introduced the world to color TV in 1908* when writing about the Armenian inventors or who invented the color TV; however, if the focus is the color TV itself, it would be better to word this information as *The color TV was introduced to the world by HovhannesAdamyán in 1908*. Thus we may conclude that neither form is inherently better: it is the communicative purpose and context of discourse (be it written or oral) that determine which voice is to be used.

- When the doer can be understood from the context or is not of much interest. It would be better to say *The mail was not delivered until eight in the evening* rather than *The postman didn't deliver the mail until eight in the evening*, if it can be inferred that the postman did the delivery and it doesn't matter anyway. In this case using the active voice would emphasize the part of the sentence where there is actually no need.

A number of linguists have studied passives in written texts and media broadcasts and have found that between 80% and 85% of English passives are agentless. Since most passives are agentless, we can conclude that speakers typically use the passive to omit the agent (Givón and Yong 1994). Often the agent is omitted simply because it is unknown.

More than 18000 soldiers were killed in the Battle of Cold Harbor.
[24]

The agent is also omitted when it is irrelevant to the speaker, indefinite, or stereotypical based on the information given in the sentence.

The operation to repair his heart was completed successfully.

We do not need to read “by the surgeon” at the end of the sentence because it is predictable that a surgeon would be an obvious choice as an agent in this situation.

- When we keep off using the first and second person-singular pronoun, especially in academic writing or scientific writing. Many scientist and researchers tend to avoid saying *I* when referring to their own work, though the first-person plural form is very often used. The common

strategy is using the passive voice to avoid using any pronoun: Thus, it is more usual and acceptable to use the following phrase *It has been found that the new medicine...* rather than *I have found that the new medicine...* We again want to emphasize what has been done, we are interested more in the results and not the person.

- When we want to avoid using gender pronouns, especially all-male pronouns in cases when sex is not specified. The most usual strategy to avoid the need of pronouns at all is wording the sentences in the passive voice. For example, instead of saying *Each teacher must support and motivate his pupils*, one could form it the following way: *Pupils must be supported and motivated by teachers*.

- When we intentionally distract responsibility or hide information. Individuals, who want to avoid or reduce the responsibility for something, tend to use the passive voice in their speech. A vivid example of this is Hillary Clinton's post on the murder of an African American man:

Another unarmed Black man was shot in a police incident. [25]

The passive voice is the preferred and mostly used strategy by individuals, especially politicians who want to tell the truth, but not necessarily the whole truth. Thus they use the passive voice as a tool that allows information to be presented in a way that cannot be under suspicion of being inaccurate, but is incomplete or deliberately dubious.

A decision was made to fire the Hellfire missile. It was fired. It apparently hit three people, one or more people. There is an investigation under way.[26]

- When we want to vary sentence structure. The use of the passive voice is a tool for variety in the writing style by which one can avoid monotony, repetition and boredom.

She had to wash the cups every morning, and polish the old-fashioned spoons... Then she must dust the room... Then Polly must be fed, the lap-dog combed...(Alcott 2010:208)

Now let us take into consideration the above mentioned usage peculiarities of the passive voice as implied in different functional styles.

a) Newspaper Style

The function of news is to inform the reader. One important function of the passive is maintaining the topic of a discourse. In the English

ԼԵՉՎԱԲԱՆՈՒԹՅՈՒՆ

language, we usually put the topic at the beginning of the sentence, thus emphasizing what is in the focus of our attention. Our choice between the passive and active mainly depends on the information that we want to report. An Armenian newspaper, supposing its readers are interested in the Armenian football team, makes the Armenian team the topic. So it is likely to report:

Armenia is beaten by Gibraltar for historic win after anthem blunder in Yerevan.

A Gibraltar's newspaper, more interested in their own national team, is likely to report:

Gibraltar Beats Armenia for historic win after anthem blunder in Yerevan.[27]

Newspapers often use the *Passive Voice* when they report on a crime, and they don't know who committed the crime. It is one of the most useful tools that the journalist can use in order to report the news accurately, without violating a suspect's right to trial.

BRIDGEWATER - A 28-year-old woman walking along Route 22 late Saturday was killed in a motor vehicle accident, police said Monday.[28]

What is important in making a good newspaper article is the headline. A newspaper headline is concise and informative. They have their own rules of grammar. As they are by their nature short, less important words like articles are omitted. Passive voice is also very common to newspaper headline but only the participle is used.

The Woman Forced To Grow Her Own Medicinal Cannabis	https://www.theguardian.com/society/2019/apr/25/i-shouldnt-have-to-look-over-my-shoulder-carly-bartons-fight-for-medicinal-cannabis
<i>Uberaccused of taking taxman for £1bn ride</i>	https://www.thetimes.co.uk/edition/news/passengers-face-fare-hikes-after-uber-accused-of-taking-taxman-for-1bn-ride-vt8ht588w
Caught in the Middle of #MeToo: Unions That Represent Accusers and Accused	https://www.nytimes.com/2019/05/17/arts/metoo-unions-ballet-ramasar.html

b) The Publicistic Style

The Passive voice is mostly found in political discourse and it has become a standard tool for distortion and the cover-up of the information. Marie Murray (2009) subscribes to the view that *Passive Voice* means unclear about agency, and especially about blame as it is the best weapon of denial. Let's take into consideration the US Presidential statements on the Armenian Genocide.

*Today we solemnly reflect on the first mass atrocity of the 20th century—the Armenian MedsYeghern—when one and a half million Armenian people **were deported, massacred, and marched** to their deaths in the final days of the Ottoman empire.[29]*

Deported, massacred, marched by whom?

The passive voice is especially useful where there is a need for apologies, especially personal ones. Because instead of having to say, *I made a mistake*, the passive voice allows an individual to say *mistakes happened or mistakes were made*.

For example, in 1986, then-Vice President George H.W. Bush used passive-voice in the explanation for the Iran-Contra scandal in which the Reagan administration sold weapons to Iran in order to finance an illegal war on Nicaragua by saying:

*“Clearly, **mistakes were made.**” [30]*

And again in 2004, then-President George W. Bush offered a similar unsatisfying, passive-voice explanation for the Abu Ghraib scandal, in which U.S. officials tortured detainees at an Iraqi prison:

*It's also important for the people of Iraq to know that in a democracy, everything is not perfect, that **mistakes are made.**[30]*

In his book "On Writing" (2000) the American author Stephen King said that passive voice was the choice of indecisive people who preferred the most secure expressions of their thoughts. The author claims it to be *weak, circular* and often *tortuous*.

Let's consider some of the 45th US president Donald Trump's speeches and analyze them according to the usage of the Passive Voice. In his 2019 State of Union address Donald Trump uses passive voice when he is talking about the Americans as victims.

Meanwhile, working class **Americans are left** to pay the price for more illegal

migration...

Tens of thousands of innocent **Americans are killed** by lethal drugs...

Year after year, countless **Americans are murdered** by criminal illegal aliens.

Not more **American life should be lost**...[31]

The Passive voice highlights when someone is not causing but experiencing the effects of an action. Thus, sentences in the passive voice can radiate hopelessness and helplessness. In his inauguration speech Trump uses the same strategy, promising Americans that they "*will never be ignored again*". And again in his speech to the Republican National Convention a series of promises about how life would become better if he was president were made.

Our military **will be given** the resources its brave warriors so richly deserve.

Crumbling infrastructure **will be replaced** with new roads, bridges, tunnels, airports...[32]

When referring to himself positively as the rescuer of American people and the economy, Trump does not have the intention of obfuscating actions. Thus, he uses the Active Voice instead of the Passive.

We passed a massive tax cut for working families...**We virtually ended** the estate, or

death, tax on small businesses...**We eliminated** the very popular Obamacare

individual mandate penalty...**We have unleashed** a revolution in American energy... [31]

c) Academic Style

Considered to be objective, impersonal, and well suited to academic writing, the passive voice became the standard style for medical and scientific journal publications for decades. Ding (1998 2002) thinks that the scientists are not as important as the information that they are reporting and that they understand that their experiments need to be repeatable and falsifiable. The use of the Passive Voice also removes the scientist who originally performed the experiment from the position of "privileged

observer” (Ding 2002: 147) and instead allows other scientists to come in and observe further iterations of the experiment for themselves. In biomedical writings more than 80% of the sentences are in the passive form and the agent is eliminated. Consider the following examples:

*Patients with mild to severe COPD **were recruited** from the respiratory department.*[33]

*Adult hemodialysis patients **were selected** using a computer generated list.*[34]

*This case-control study **was conducted** in Kyoto University Hospital.*[35]

*Eighty-five patients requiring... **were randomized** to receive a supplement diet.* (Calder 2002:103)

In lab reports and scientific research papers, especially in the Materials and Methods section, where a procedure is followed the wording of the sentences is again in the Passive Voice. In fact, about 99% of general English sentences are written in the active voice whereas in scientific writing, the passive voice is the most common tool. For example, the passive voice accounts for about 33% of sentences in the nursing literature, 36% of sentences in the infectious diseases literature and more than 50% of sentences in the public health literature. The passive voice is especially common in the methods sections of papers and can make up more than 60% of main verbs (Meyer 1992).

In biomedical literature the so called “pseudo-passive” devices are used that convey impersonality and the same time are not completely passive sentence constructions. Thus, instead of *The researchers gave treatment to the patients ...* we can find *The patients received treatment* Though the verb is in the active voice, it allows the researchers to remain invisible in the sentence (Budgell 2009).

In the same way, *Vaccination resulted in the development of immunity in ...* intentionally removes reference to whoever performed the act of vaccination. It is very common to find such cases where inanimate objects or abstractions are given human-like volition.

Therefore, successful authors use various devices in order to draw attention away from themselves and focus on the act of research itself. This is a striking and the most typical feature of biomedical writing.

*This research **was conducted** to identify and interpret how spaces **were differentiated***

*... The questions **were approached** using quantifying procedures ... In this study, visual*

*content analysis **was conducted** to interrogate visual images... Each software pack*

***was analyzed** for spatial positioning of gender... (Kordjazi 2013: 88)*

Alley (1996) thinks that many people in the scientific community share the misconception that the Passive Voice is the better mode for writing documents. According to him the main goal of scientific writing “is to communicate” (Alley 1996: 105) efficiently, and therefore the active voice would be the better choice because the active voice is more straightforward. Nowadays, most medical and scientific style manuals support the Active over the Passive Voice. Recently scientists tend to use Active Voice in most parts of their published reports. We may even come across the use of the subject “we” in the Materials and Methods section.

***We** used the generic inverse variance method to combine effects of individual*

*observational studies **We** pooled data only if at least three studies ... **we** used*

the mean P_0 from the other included studies to convert OR into RR.

***We** added*

observational studies with unadjusted results, irrespective of their risk of bias

judgment to meta-analyses for sensitivity analyses.[36]

d) Official Documents Style

The main function of official documents is to provide information, to state rights and obligations and to reach an agreement between two contracting parties. This style is very similar to the scientific style, its structure is very difficult, archaic, formal, and the impersonal passive constructions are very frequently used.

When it comes to the substyle of legal documents and business documents, we have to notice that passive is very frequently used. When reading The Declaration of Independence we come across many instances of passive sentence structure usage.

*We hold these truths to be self-evident, that all men **are created** equal, that they **are endowed** by their Creator with certain unalienable rights... That to secure these rights, Governments **are instituted** among Men... Prudence, indeed, will dictate that Governments long established **should not be changed** for light ... all experience hath shown, that mankind **are more disposed** to suffer...To prove this, let Facts **be submitted** to a candid world...[37]*

Not surprisingly, the passive voice is very often found in business writing and speech. This helps the writer or speaker avoid “finger pointing”. (Rozakis 2003) Thus the sentence *We can't possibly finish the article in a week* becomes *The article can't be finished in a week* (which means that the problem is the article and not us).

e) Belles-Letters Style

One of the peculiarities of the belles-letters style is that each text in it is an individual work of its author and his/her usage of grammar and style. So the usage of the Passive voice in this functional style depends on the author's choice. The Passive voice is mainly used if the author wants to vary sentence structure in this way bringing variety in the writing style to avoid monotony and boredom.

*“Ah!” returned the man, with a relish; “**he'll be drawn** on a hurdle **to be half hanged**, and then **he'll be taken down** and **sliced** before his own face, and then his inside **will be taken out** and **burnt** while he looks on, and then his head **will be chopped** off, and **he'll be cut** into quarters. That's the sentence.” (Dickens 1989: 62)*

*Jo had sudden fits of sobriety, and **was seen** to shake her fist at Mr. Brooke's umbrella, which **had been left** in the hall; Meg was absent-minded...and coloured when John's name **was mentioned**. (Alcott 2010: 246)*

Conclusion

According to some linguists the active voice has definite advantages over the passive: It's more direct and brief, and it makes the writing as well as the speaking appear more vigorous and confident (Stilman 1997: 286). But as the above examples show, there are a number of cases when using the passive voice to describe something makes sense and is sometimes the best choice. In his article "Politics and the English Language"(1946) George

Orwell firmly states: "Never use the passive where you can use the active." We can phrase this advice as generally use the active voice and passive only when there is a specific reason for doing so.

References:

1. Alley, M., *The craft of scientific writing* (3rd ed.), New York: Springer, 1996.
2. Berk, L. M., *English Syntax*, New York: Oxford University Press, 1999.
3. Budgell, B., *Writing a Biomedical Research Paper*. Tokyo: Springer, 2009.
4. Chomsky, N., *Aspects of the Theory of Syntax*. Massachusetts. MIT Press, 1965.
5. Cazort, D., *Under Grammar Hammer*. LA. Lowell House, 1992.
6. Ding, D., *Rationality reborn: Historical roots of the passive voice in scientific discourse*, in J.T. Battalio ed., *Essays in the Study of Scientific Discourse: Methods, Practice, and Pedagogy*, Ablex, Stamford, CT, 1998, pp. 117-135.
7. Ding, D., *The passive voice and social values in science*. *Journal of Technical Writing and Communication*, 32(2), 2002, pp. 137-154.
8. Dixon, R. M. W., *A new approach to English grammar, on semantic principles*. Oxford: Clarendon Press, 1991.
9. Givon, T. and Yang L., *The rise of the English GET passive*. In Fox and Hopper, 1994, pp. 119-149.
10. Gorrell, Robert M., Charlton Laird, *Modern English Handbook*. Englewood Cliffs, N.J.: Prentice-Hall, 1953.
11. Kordjazi, Z. *Spatial Positioning of Gender in Two Award-winning Software Programs for Learning English: A Visual Content Analysis*. *BELT Journal*, Porto Alegre, v.4, n.1, 2013, pp. 86-109.
12. Lakoff, G., *Deep and Surface Grammar*. Indiana University Linguistics Club, 1968.
13. Miller, J., *An Introduction to English Syntax*. GB: Edinburgh University Press, 2002.
14. Murray M., *The passive voice is the penultimate weapon of denial*, *The Irish Times*, 7/31/2009.
15. Orwell, G., *Politics and the English Language*, Horizon, London, 1946.

16. Quirk, R., Greenbaum S., Leech G. & Svartvik J., A Comprehensive Grammar of the English Language, London and New York: Longman, 1985.
17. Rozakis, L., English Grammar for the Utterly Confused, USA, McGraw-Hill Companies, Inc. 2003.
18. Salager-Meyer F., A text-type and move analysis study of verb tense and modality distribution in medical English abstracts, English for Specific Purposes 11, 1992, pp. 93–113.
19. Stilman, A., Grammatically Correct, USA, F&W Publications, 1997.
20. Tichy, H. J.; and Fourdrinier, S., Effective Writing for Engineers, Managers, Scientists, Second ed. John Wiley & Sons, Inc. 1988.

Source of Data:

21. Alcott, Louisa May, Little Women, GB, Clays Ltd, St Ives plc, 2010.
22. Charles Dickens, A Tale of Two Cities, New York, Bantam Dell, 1989.
23. Calder P.C., Nutrition and Immune Function, New York, CABI Publishing, 2002.
24. Grant's Overland Campaign (accessed: 11.03.2020). Available at: <<https://www.history.com/news/grants-overland-campaign-150-years-ago>>
25. 'The System is Rigged' How Politicians Use the Passive Voice as a Rhetorical Cheat (accessed: 10.03.2020). Available at: <<https://www.washingtonpost.com/blogs/post-partisan/wp/2016/09/28/the-system-is-rigged-how-politicians-use-the-passive-voice-as-a-rhetorical-cheat/>>
26. Politicians Used Passive Voice to Deflect Blame (accessed: 11.03.2020). Available at: <<https://www.ranker.com/list/times>>
27. Gibraltar Beats Armenia for Historic Win After Anthem Blunder in Yerevan (accessed: 01.03.2020). Available at: <<https://www.rferl.org/a/armenia-gibraltar-uefa-soccer-yerevan-anthem-blunder/29542041.html>>
28. Bridgewater Pedestrian Killed in Route 22 Motor Vehicle Accident Saturday Night (accessed: 09.03.2020). Available at: <<https://www.usatoday.com/story/news/local/somerset->

- county/2018/08/27/bridgewater pedestrian-fatal-route-22-shivangi-sharma/1108433002/>
29. Statement by the President on Armenian Remembrance Day (accessed: 11.03.2020). Available at: <<https://am.usembassy.gov/tag/meds-yeghern/>>
 30. Bush Makes Mistake by Saying 'Mistakes Were Made' (accessed: 08.03.2020). Available at: <<https://washingtonmonthly.com/2015/02/18/>>
 31. Donald Trump, State of the Union (accessed: 10.03.2020). Available at: <<https://edition.cnn.com/2019/02/05/politics/donald-trump-state-of-the-union-2019-transcript/index.html>>
 32. Donald Trump, Nomination Acceptance Speech (accessed: 11.03.2020). Available at: <<https://www.politico.com/story/2016/07/>>
 33. Program of Integrated Care for Patients with Chronic Obstructive Pulmonary Disease and Multiple Comorbidities, (accessed: 03.03.2020). Available at: <<https://www.doi.org/10.1183/13993003.01567-2017>>
 34. Patient-centered Pharmacist Care in the Hemodialysis Unit, (accessed: 03.03.2020). Available at: <<https://bmcnephrol.biomedcentral.com/articles/10.1186/s12882-019-1577-6>>
 35. A Case-Control Study of Prostatic Cancer in Kyoto, (accessed: 05.03.2020). Available at: <<https://www.ncbi.nlm.nih.gov/pubmed/2251222>>
 36. Impact of Timing of Surgery in Elderly Hip Fracture Patients (accessed: 05.03.2020). Available at: <<https://www.nature.com/articles/s41598-018-32098-7>>
 37. The Declaration of Independence (1776) (accessed: 07.03.2020). Available at: <<http://www.copyscape.com/example.html>>

ԼԵԶՎԱԲԱՆՈՒԹՅՈՒՆ

ԿՐԱՎՈՐԱԿԱՆ ՍԵՌԻ ՈՐՈՇ ՈՃԱԿԱՆ ԱՌԱՆՁՆԱԿԱՏԿՈՒԹՅՈՒՆՆԵՐԻ ՇՈՒՐԶ

Աստղիկ Չուբարյան

ԵՊՀ, անգլիական բանասիրության ամբիոն, ք.գ.թ., պրոֆեսոր

Ջեմմա Միլիտոնյան

ԵՊՀ, անգլիական բանասիրության ամբիոն, հայցորդ

Սույն հոդվածի նպատակն է քննության առնել անգլերենում կրավորական սեռի կիրառման առանձնահատկությունները տարբեր գործառական ոճերում: Ուշադրության կենտրոնում են այն գործոնները, որոնք պայմանավորում են կրավորական սեռի կիրառման տեղիները այս կամ այն գործառական ոճում իրականացվող խոսքային իրադրություններում: Դրանց շարքին են պատկանում հաղորդակցության նպատակից, հատուկ շեշտադրման կամ ռիթմի անհրաժեշտությունից բխող կառուցվածքային վերադասավորումները, որոնք առկա են կրավորական կառույցներում: Կրավորական սեռի ընտրությունը կարող է նաև միտված լինել պատասխանատվությունից խուսափելու կամ ճշմարտությունը թաքցնելու խոսողի մարտավարության ապահովմանը:

Հիմնաբառեր. ոճական առանձնահատկություններ, կրավորական սեռ, գործառական ոճ, շրջուն շարադասություն, ներգործող խնդրի բացթողում:

О НЕКОТОРЫХ СТИЛИСТИЧЕСКИХ ОСОБЕННОСТЯХ ПАССИВНОГО ГЛАГОЛА

Астхик Чубарян

ЕГУ, кафедра английской филологии, к.ф.н., профессор

Джемма Милитонян

ЕГУ, кафедра английской филологии, соискатель

Целью данной статьи является изучение особенностей пассивного глагола на английском языке в различных функциональных стилях. В центре внимания находятся факторы, определяющие уместность пассивного глагола в словесных ситуациях в том или ином

ԼԵԶԿԱԲԱՆՈՒԹՅՈՒՆ

функциональном стиле. Среди них структурные перестройки, возникающие из-за коммуникативных целей, особого акцента или необходимости ритма, существующего в пассивных структурах. Выбор пассивного глагола также может быть направлен на то, чтобы дать говорящему тактику уклонения от ответственности или сокрытия правды.

Ключевые слова: стилистические особенности, пассивный залог, функциональный стиль, перевернутая структура предложения, исключение агенса..

Ընդունվել է րաշագրության՝ 17.03.2020թ.

Գրախոսվել է՝ 20.04.2020թ.

THE USE OF PHONO-STYLISTIC DEVICES INDIALOGUES
BETWEEN CHARACTERSIN THE 21ST CENTURY DISNEY
ANIMATION

Kristine Harutyunyan

YSU, Chair of English philology
EU, Chair of Linguistics, Ph.D. in Philology, Associate professor
charoutyunyan@gmail.com, +374 77 087700

Rafayel Harutyunyan

YSU, MA student
rafayel.harutyunyan22@gmail.com, +374 93 041510

The present article attempts to study the dialogues between characters of two Walt Disney productions – “The Princess and the Frog” and “Tangled”, mainly concentrating on the use of phonetic SD. This paper is designed to give a sharper focus on the phonetic properties of the language and the choice of the research topic itself is not a linguistic analysis for its own sake as the linguo-stylistic analysis is just a contribution to our main task, i.e. finding a rapport between the language means and the effects they produce. The paper tries to identify the phonetic stylistic devices in those animations and analyze the level of their intensity as well as show which linguistic units are used to impact the audience verbally.

Keywords: *phonetic SD, shaping and developing minds, figurative language, Walt Disney Animation, linguistic units, verbal impact.*

Introduction

From the late 1800s cartoons have been a part of cinema history. That was the time when the first motion pictures were made by using animation instead of live actors and more specifically, they were humor-oriented films intended for children and for younger generation. Generically, cartoons were made short as people were considered to be watching them in the theatres and cinemas right before their feature film started. As soon as the cartoonists could be able to put their shows on TV, they began to get longer, creating the half block shows that are on Nickelodeon, Cartoon Network, and Disney Channel today. Nowadays, cartoons are considered to be an indivisible and an essential part of every childhood. They definitely are the

most well-known entertainment for children and much more than that as cartoons can open up a huge world of interests and create potentials to learn about the world around us as well as about new emotions, values and other life issues.[5]

Phono-stylistic Devices in Dialogues Between Characters in “The Princess and the Frog” and “Tangled”

First of all, it is worth mentioning cartoons’ considerable effects on the processes of a child’s education. It is well known that children can learn new sounds, shapes and colors, they can also get in contact with music in a different way through cartoons and moreover, watching them inspires to dance and to talk in a new, imaginative language only known to them. It stands to reason that at an early age, children usually don’t have patience to listen to long bed time stories and tales they are read to. Instead, they prefer watching cartoons. In that way kids improve speech and vocabulary not only regarding their mother tongue, but they learn foreign language as well. [9]

Of utmost interest is the fact, that sometimes cartoons are used to show people how things function in real life. They are used to tell people more about feelings and relationships and how to deal with certain situations in life. [6]

It is also worth bearing in mind that apart from the above-mentioned features, language characterizes most of the dialogues between the characters in a cartoon. In fact, the use of figurative language in dialogues makes the speech more interesting, imaginative and emotional, thus making us unconsciously attracted to not only a cartoon but the specific characters either. When it comes to the problem of distinguishing the real life from the imaginative life animated in a cartoon we are to understand that cartoons are totally different from the real life as there are alien worlds, supernatural characters and everything is different in terms of dimensionality and this gives us a sense of imagination but it is of paramount importance for us to emphasize that it is the real life allegorically reflected in cartoon in order to be available to its targeted audience, i.e. children. Speaking about characters many of us would claim that we are easily attracted to many of them as they are very hard working, some are very good at sports, others are too creative and genius and whatever it is, it has a good impact on us in achieving something. Meanwhile, it is

impossible not to laugh watching a funny cartoon and laughter is indispensable as we feel fresh and are filled with energy. It seems evident that all the above mentioned facts are intended to illustrate the positive effects of cartoons but unlike, if we attempt to study cartoons from another angle, they do have some negative effects too, e.g. hatred and aggression. In many cartoons the evil and aggression are very well shown, if not the hero of a cartoon, there are many negative characters who embody negativity and aggression. There is every reason to believe that next to all these visually positive and negative impacts it is also interesting to dwell upon the idea of the figurative language and acoustic effects in cartoons. To see how the language functions in the process of impacting on the targeted audience two cartoons are attempted to be studied from the linguistic point of view.

Phonetic expressive means and devices are considered to be one of the strongest. The human voice for instance may present a number of insignificant shades like pauses, loudness, singing manner of speaking, etc.

“The Princess and the Frog” is a one of the most popular American animated musical films presented by Walt Disney in 2009. This animated feature film is composed on the novel “The Frog Princess” by E. D. Baker, which also originated from the Brothers Grimm tale “The Frog Prince”. It is a tale about an industrious waitress Tiana who wants to have a private restaurant. When she kissed a frog who used to be a prince, Tiana changes into a frog too and she has to discover a means to become a girl again.

As for “Tangled”, it is a 2010 American 3D animated musical of Walt Disney and the cartoon is about the adventures of the Flynn Rider (Zachary Levi) who is the most-wanted bandit in the kingdom and Rapunzel (Mandy Moore) who has 70 feet of magical golden hair. And together they experience the most thrilling and whirlwind adventures and challenges.

The purpose of the use of the phonetic SDs in cartoons should by all means be analyzed making references to the audience it is targeted to – the children and sometimes parents or elder friends who are accompanying the kids.

We use phonetic EM for producing acoustic impression, for emphasizing the sentences and for provoking feelings in the listener. [2, p. 65]

ԼԵՂՎԱԲԱՆՈՒԹՅՈՒՆ

Among phonetic stylistic devices we may innumerate Onomatopoeia, Alliteration, Rhyme, Rhythm.

Direct onomatopoeia is contained in words that imitate natural sounds as:

- *Where are my flapjacks?*
- *Saddle me up, y'all! It's post time. **Giddyup, giddyup.** [4,0:10:24]*
- *I got **woodoo**, I got **hoodoo.** [4, 0:19:20]*
- *I suggest we move on to a less...*
- ***Gotcha!** That is twenty-two for me.[3,0:4:59]*
- ***Aha!** She cried mockingly.[3,0:04:49]*
- ***Who! Whoaa.** Hold on.[3, 0:41:08]*
- ***BlahBlahBlah...Blah.** [3, 0:33:15]*

It does not require a close examination to see that the first three examples, i.e. Giddyup, giddyup, Huush and woodoo, hoodoo are sounds produced by people.

Indirect onomatopoeia, on the other hand, is a unity of phonemes used to present the sound of the pronunciation as an echo. [1, p.120] The first point to be made here is that all these sounds give liveliness to the movie. Gotcha and Aha are used to say that something is finally clear or done. Blah, blah, etc. is the expression of useless information.

If we analyze the use of the onomatopoeic words in the cartoons from the point of view of their targeted audience, we see that these stylistic devices not only produce sounds giving liveliness to the movie, but also create an immediate and immediate environment with the children in order to keep them seated and watching it till the end. Besides, children like imitating onomatopoeic voices, making them closer to the culture it is taken from.

Alliteration arouses unclear feelings for every reader to interpret subjectively. [1,p.121]

*We got magic, **good** and **bad**
Make you happy or make you real **sad**
Get everything you want
Lose what you **had***

Down here in New Orleans. [4, 0:08:21]

- *Stately homes and mansions of the sugar barons and the cotton kings*

Rich people, poor people all got dreams

Dreams do come true in New Orleans. [4, 0:09:07]

- *And at **last** I see the **light***

*And it's **like** the fog has **lifted***

*And at **last** I see the **light***

*And it's **like** the sky is new*

*And it's **warm** and **real** and **bright***

*And the **world** has somehow **shifted**.* [3, 1:00:12]

- *Call us brutal, **say sadistic** and **grotesquely optimistic**.* [3,0:42:10]

- *There is no **way** in this whole **wide world**. I would never kiss a frog. Is that so?* [4,0:02:20]

If the animated cartoon or its texts are used as didactic materials for teaching alliterations or sentences containing alliterations may be used as effective tools to teach children words containing clusters of sounds that are difficult to pronounce and sometimes even have a tongue-twisting effect (sadistic and grotesquely optimistic).

We define rhyme as the repetition of identical or equal sounds of lexical units. Rhymed words are usually put at a certain distance from one another. They might be classified into two major groups: vowel and consonant rhymes. [1, p. 123]

- *I can read your future*

*I can change it round some, **too***

I look deep into your heart and soul

*Make your wildest dreams come **true**.* [4, 0:19:20]

- *Your lifestyle is high, but your funds are **low***

*You need to marry a little honey whose daddy got **dough**.* [4, 0:20:06]

- *But in your future, the you I **see***

Is exactly the man you always wanted to be. [4, 0:20:57]

- *When I'm human, and I'm gonna be*

I'm gonna tear it up like I did before

*And that's a royal **guarantee**.* [4, 0:40:05]

- *Your modesty becomes you and your sense of responsibility
I've worked hard for everything I've got
And that's the way it's supposed to be.* [4,0:40:22]
- *You are my queen of the night
So still, so bright.
That someone as beautiful as she
Could love someone like me.* [4, 0:58:36]
- *The Evening Star is shining **bright**
So, make a wish and hold on **tight**
There's magic in the air **tonight**.*[4, 0:00:53]

We differentiate between full and incomplete rhymes. The full rhyme includes sameness of the vowels and the succeeding consonants. Incomplete rhymes have a larger variation:

- *The Flower gleam and glow
Let your power **shine**
Make the clock reverse
Bring back what once was **mine**.
What once was **mine**.*[3, 0:02:15]

The use of the well-rhymed sentences in cartoons may serve for the following purposes:

1. Children may start imitating or learning these sentences by heart because they are attractive to them,
2. By learning well-rhymed sentences children also hone their vocabulary with words similar in pronunciation,
3. If not the whole cartoon text but the passages containing well-rhymed sentences may be extracted and used as didactic material for ESP young learners.

Rhythm is a flow, movement, procedures having main and periodic recurrence of items such as beat, accent, change in different items or features. [1, p. 124]

- *'Dearly beloved, we are gathered here tonight in this fine celebration to join together this prince and this young woman in holy matrimony.*

- 'If any of you objects to the union of these two people 'speak now or forever 'hold your peace.* [4, 1:03:05]

- *'Love is beautiful,*
'Love is wonderful,
'Love is everything. [4,0:59:28]
- *On you, little man*
I don't want to waste much time.
'You been pushed round all your life.
'You been pushed round by your 'mother
And your 'sister and your 'brother.
'And if you were married
'You'd be pushed round by your wife. [4, 0:20:39]

What is of interest to us is that it is already clear that Walt Disney two famous cartoons couldn't have reached desired effect that of being the enchantment of the viewers and listeners.

Conclusion

The following diagrams are expressing the result of our analysis based on two cartoons.

**Phonetic stylistic devices
in *The princess and the
frog***

- onomatopoeia
- alliteration
- rhyme
- rhytm

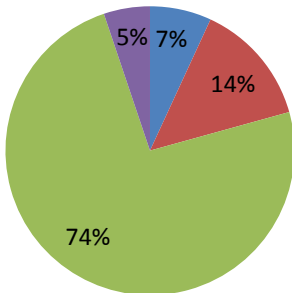

**Phonetic Stylistic Devices
in *Tangled***

- onomatopoeia
- alliteration
- rhyme
- rhytm

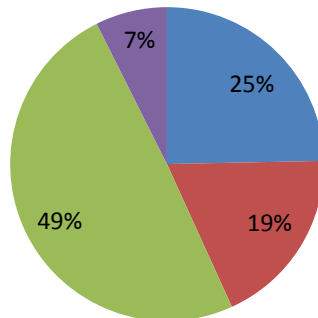

The analysis undertaken in the present article came to be reflected in the above diagrams from which we can conclude that in both Walt Disney animations “The frog and the princess” and “Tangled” the most used phonetic stylistic device is rhyme. Rhyme is the musicality behind the words and it makes the words or sentences more melodic. Of all the PSD rhyme is more attractive to the listeners, sometimes well-rhymed sentences might give an impression of meticulousness, well-thought texts and professionalism in making the plots of the cartoons. Also, if we analyze the pragmatic function of rhyme in animated cartoons, we see that the group they are targeted to – the children, like the musicality it produces. This fact is rather crucial in their second language acquisition as well, since children may learn a new language from cartoons and well-rhymed sentences are easily remembered and learnt by heart. In this regard we can also analyze the use of onomatopoeia in the Disney cartoons. If we view it from the point of view of the targeted audience – the children, we can conclude easily that most probably they are used less so that they do not affect children’s second language acquisition as onomatopoeic words might also be easily remembered and used by children. But this does not undermine the function of onomatopoeic words, that of being a means to bring children to an immediate environment of the culture and the language it is used in. Other PSD (alliteration and rhythm) in this context are used most probably for making the speech more impressive and their usage should not be restricted since it will only make children get attracted by the language and learn it easier (especially the words similar in pronunciation or words containing sound clusters that are difficult to pronounce).

Summing up the findings of the present article we can conclude that PSD are one of the important parts of the plots of the 21st century Disney animations. Taking into consideration the abundance of those devices in the animations it becomes obvious that the authors relied not only on the images but also on the sounds in order to reach the desired effect on the audience.

References:

1. Galperin I.R., *Stylistics*, Moscow, Higher School Publishing House, 1971.
2. Gasparian S.K. & Matevosian A.I., *English Style in Action*, Yerevan, Lusakn, 2008.
3. Tangled. (accessed 10.02.2020) Available at:
<<http://cmovieshd.com/movie/tangled/watch/>>
4. The princess and the frog. (accessed 18.02.2020) Available at
<<https://watchfull.me/movie-online/the-princess-and-the-frog/OLc7/>>
5. <_Effects_of_cartoon_programs_on_behavioural_habitual_and_communicative_changes_in_children/>(accessed 28.02.2020) Available at
https://www.researchgate.net/publication/3033568356./_Cartoons'_Effect_in_Changing_Children_Mental_Response_and_Behavior/>(accessed 5.03.2020) Available at
<https://www.researchgate.net/publication/283870842>
7. <_Indirect-onomatopoeias-a-combination-of-sounds-the-aim-of-which-is-to-make-the-sound-of-the-utterance-an-echo-of-its-sense-It-is-sometimes-called-echo-writing.html/>(accessed 28.02.2020) Available at
https://studopedia.ru/2_76347
8. <<https://studfile.net/preview/4326694/page/22/>> Available at
<https://novakdjokovicfoundation.org/>
9. /cartoons-and-their-influence/.(accessed 26.02.2020) Available at
<https://novakdjokovicfoundation.org/>

ՀԼԶՅՈՒՆԱԿԱՆ ՈՃԱԿԱՆ ՀՆԱՐՆԵՐԻ ՕԳՏԱԳՈՐԾՈՒՄԸ 21-ՐԴ ԴԱՐԻ ԴԻՍՆԵՅ ԱՆԻՄԱՑԻԱՆԵՐԻ ՀԵՐՈՍՆԵՐԻ ԵՐԿԽՈՍՈՒԹՅՈՒՆՆԵՐՈՒՄ

Քրիստինե Հարությունյան

ԵՊՀ, անգլիական բանասիրության ամբիոն
ԵՀ, Լեզվաբանության ամբիոն, ք.գ.թ., դոցենտ

Ռաֆայել Հարությունյան

ԵՊՀ, անգլիական բանասիրության ամբիոն, մագիստրանտ

Սույն հոդվածի նպատակն է ուսումնասիրել «Ուոլթ Դիսնեյ» ընկերության երկու անիմացիոն ֆիլմերի՝ «Արքայադուստրը և գորտը» և

«Ռապունցել՝ Խճճված պատմություն», երկխոսությունները՝ շեշտադրելով մասնավորապես հնչյունական ոճական հնարները: Հոդվածում առանձնակի ուշադրության են արժանանում լեզվի հնչյունաբանական առանձնահատկությունները, և հետազոտության թեմայի ընտրությունն ինքնին լեզվական վերլուծություն չէ՝ լեզվաոճական վերլուծությունը մեր հիմնական խնդրի, այն է՝ որևէ կապ գտնել այդ լեզվական միջոցների և նրանց թողած ազդեցության միջև, մի մասն է միայն: Հոդվածում փորձ է կատարվում գտնել այդ անիմացիաներում առկա հնչյունական ոճական հնարները և վերլուծել դրանց ինտենսիվության մակարդակը, ինչպես նաև ցույց տալ, թե որ լեզվական միավորներն են օգտագործվում լսարանի վրա խոսքային ազդեցություն թողնելու համար:

Հիմնաբառեր. հնչյունական ոճական միջոցներ, մտքի ձևավորում և զարգացում, պատկերավոր լեզու, Ուոլթ Դիսնեյ անիմացիա, լեզվական միավորներ, խոսքային ազդեցություն:

УПОТРЕБЛЕНИЕ ФОНО-СТИЛИСТИЧЕСКИХ ПРИЕМОВ В ДИАЛОГАХ ПЕРСОНАЖЕЙ ДИСНЕЕВСКИХ АНИМАЦИЙ 21-ОГО ВЕКА

Кристине Арутюня

ЕГУ, кафедра английской филологии

ЕУ, кафедра лингвистики, к.ф.н., доцент

Рафаэль Арутюнян

ЕГУ, кафедра английской филологии, магистр

В данной статье предпринята попытка исследования диалогов персонажей двух Диснеевских анимаций – “Принцесса и лягушка” и “Рапунцель: Запутанная история”, основываясь на употреблении фоно-стилистических приемов. Исследование основывается на фонетических особенностях языка, и выбор объекта анализа не является чисто лингвистическим, так как оно лишь помогает в достижении основной цели, а именно, найти связь между языковыми приемами и производимыми ими эффектами. Мы попытались идентифицировать фонетические стилистические приемы в данных анимациях и проанализировать уровень их интенсивности, также как и представить те лингвистические единицы, которые были употреблены для вербального влияния на аудиторию.

ԼԵԶԿԱԲԱՆՈՒԹՅՈՒՆ

Ключевые слова – фонетические стилистические приемы, формирование и развитие мышления, образный язык, Анимация Уолта Диснея, языковые единицы, вербальное влияние.

Ընդունվել է պաշարության՝ 20.03.2020թ.

Գրախոսվել է՝ 13.04.2020թ.

ON SOME LINGUISTIC FEATURES OF ONLINE NEWS ARTICLES
(A TEXTUAL ANALYSIS)

Kristine Harutyunyan

YSU, Chair of English philology

EU, Chair of Linguistics, PhD in Philology, Associate professor
charoutyunyan@gmail.com, +374 77 087700

Hayk Danielyan

YSU, MA student

hdanielyan86@gmail.com, +374 98 005503

The present article intends to carry out a complex linguistic analysis of online news articles viewing them as texts and analyzing them on the textual level. The linguistic analysis of the news texts taken from famous English online newspapers “The Guardian”, “The New York Times”, “The Sun”, “The Daily Mail”, show how online news writers consciously or subconsciously make use of different linguistic techniques in order not only to provide us with information but also to impress and attract the audience making the text as an eye-snaring and catchy tool.

Keywords: *online news, articles, textual standards, linguistic forms, informativeness, impressiveness, headline, by-line, paragraph.*

The life around us has become faster, and people have got used to that speed. It has made them think and act faster, use the time more effectively, become pragmatic. But reading newspapers is still actual, though the activity has changed significantly. People, especially younger people, read newspapers on mobiles. Using different gadgets as means of reading newspapers is now considered as time and money saving activity. As a result, we become aware of the latest news faster, than a decade ago. Today people’s needs have been changed. News content has been changed too. Besides having informative function, articles should be catchy, appealing in order to make people read them.

The sphere of linguistic concerns whose object of investigation is the text as complex multi-level system being semantic, structural and functional unity is referred to as text linguistics, and alternatively as discourse analysis.

The 'text' as a concept may help to widen the linguistic levels system presented by contemporary linguists that are based on the sentence. This broadening has contributed to the comprehending and interpretation of some textual problems like cohesion and coherence and their appropriateness to the problems such as typology of text. It presented possibility to shed some light on certain issues that have suffered some drawbacks in handling when based on analysis on the level of the sentence. Such issues include matters connected to the theoretical and practical translation, FLT, etc.[8]

Text is one of the essential units that have an important part in communication. Human beings using language for communication cannot do so just by using separate words or sentence parts or clauses, but by texts. We use, read, listen to, write and translate text. Text is the base for any branch of science like jurisprudence, faith, medicine, politics, etc. They all are manifested in their linguistic means or otherwise stated their terms. A text is first of all a multidimensional issue and thus cannot be subjected to a commonly accepted and single definition. All the parameters that are employed to denote text, are different for various linguists and thus the enumeration of definitions can be rather lengthy.

We mostly use texts either in an oral or in a written speech to show our needs, emotions, etc. Mankind transmits cultural values by texts. We might agree with Neubert who suggests that people use texts as instruments and, simultaneously, they discover the ones who use them. People who communicate do so about something and somebody. Readers don't look for the same configurations of markers in every text they read. They can recognize particular configurations of textual characteristics as a particular "type" of text. [5]

Werlich defines text as a broadened system of syntactic issues, or a text is such a super-sentence composed of words, phrases, and clauses being labeled by coherence of the rudiments and completion. Meanwhile a non-text is made up of random succession of sentences or paragraphs in any temporary and spatial expansion. [7, p. 23]

For Beaugrande and Dressler, the concept of 'text' is determined as a clearly appearing of language, that is to say as a communicative language fact within a context. The text on the surface is a combination of phrases

really used; these phrases make a part of knowledge evident while the remaining part of it stays hidden, although occurring in the process. [1, p. 63]

For Halliday and Hasan, the concept of ‘text’ may refer to all spoken or written paragraphs having any length that can make a single unit. A text is a used linguistic unit. It is not a unit of grammar, such as a sentence and we cannot determine it by the size. The best way to define it is to refer to it as a semantic unit; it is defined by its form, the essence is the semantics, i.e. meaning. [3, p.1-2]

For Kress, text is “representation of discourses and their meanings and the sites of efforts to deal with specific issues.” [4, p. 1]

Fowler says that text is composed of sentences, but there are certain fundamentals of text structure, beyond the laws of sentence composition. [2, p.59]

So, if we sum up the definitions of linguists, we may conclude that text, from the linguistic point of view, is a means by which language manifests itself in communication process, it is not grammatical but semantic unit in which language “flourishes”. Text is an engine for us to express our needs, to share our thoughts.

Notwithstanding the fact that almost every text linguist agrees that the concept of ‘text’ is the natural linguistic area, they differ in their opinions on text constituents. This difference is mostly determined by the idea that various linguists have examined the text not from the same point and it depends on the acquired principles. The result is that we have loose definitions of the concept of the text. Yet, these efforts represent the fundamentals for such researches. Many ideas have been suggested on the definition of the text.

Beaugrande and Dresler have defined text as an act of communication which has a number of standards. [1] The linguists agree that all these standards have to be satisfied for the text to be communicative. We agree with this hypothesis because these standards are the “pillars” of the text. Without them text would not be as much “powerful”. Going back to Neubert’s terms texts are instances of the activation of socially distributed communicative procedures. Textual experience is built up through early socialization, public education and special training. [5, p. 127]

News texts also apply the above-mentioned textual standards but unlike other types of texts those textual standards here are used differently. Newspaper genres, and specifically articles are non-fictional essays. Non-fiction can be found in magazines, newspapers, academic journals, the Net or some other types of printing. Articles represent two important categories: features and news. News articles refer to the immediate effect of breaking news and feature articles are stories that refer to themes that are interesting for common people or those which present the chance for giving more background information. A news article may include records of eye witnesses to the happening event. It can contain accounts, statistics, graphs and debates on the subject. Headlines may be utilized to fix the reader's attention on a certain section of the article. The author can present the facts, some information of the details to answer the questions such as who, what, when, where, why, how. [6, p. 107] Journalists may use inverted pyramid style, with the most necessary information in the first paragraphs. In journalism, they call the method of beginning with the last part is known as the inverted pyramid. It is also known as front-loading, meaning that the necessary information is put the first when writing in the Net.

Our choice is the genre of articles. Articles are written in an objective tonality. They do not tend to show any feelings for or against the topic. In news articles first comes the headline. As we know the headline should be short and catchy. Headlines usually contain from five to nine words. We can come across to full declarative sentences (subject + predicate):

Nature Is Taking Back Venice (The Guardian)

The use of nominative words-groups and interrogative sentences are also common:

*Bribe Cases, a Jared Kushner Partner and Potential Conflicts*_(The New York Times)

Is Our Fight Against Coronavirus Worse Than the Disease? (The New York Times)

The headline is followed by the by-line and then the lead. Typically, the lead can be a whole paragraph or just a sentence. In this example the

lead is expressed by a sentence which is meant to introduce what to expect from the whole article:

Medics transport a patient into an ambulance at a Seattle-area nursing home. The relatively small number of cases that do require such services are highly concentrated among those age 60 and older. (The New York Times)

Nearly all news texts are divided into paragraphs. They split news stories into a series of smaller units and make them easier to read. In this article there are many paragraphs. Some of them contain new information, most of them logically continue the main meaning, so they could be summed up in one paragraph. The article is closed by reported speech, which emphasizes the meaning of the whole article. So, the structure of the text follows the traditional patterns: introduction (expressed by the lead) body (supporting paragraphs) and conclusion (ending statement). Readers may encounter many stylistic devices in the articles. Stylistic devices are used to create a memorable plot, to attract and impress the reader.

ATTACK OF THE BIRDS. Seagulls in Benidorm have ‘run out of food and are now hunting in mass targeting elderly shoppers’ after virus lockdown. (The Sun)

In the following article by “The Sun” the headline is full of hyperboles, which are deliberate exaggerations and effectively draw the audience’s attention. Considering that it is not a fact that seagull attacks can be related to the mass shutdown in a city as a result of a pandemic, the article is just using the technique of the deliberate exaggeration to appear eye-snaring for the readers. Stylistic devices as metaphor and personification can also be found in the by-line and body of the article following the headline respectively.

A RAVENOUS colony of seagulls praying on an elderly shopper in coronavirus-stricken Spain have been captured on camera. (The Sun)

In the by-line the metaphorical statement ravenous colony is meant to strike fear into the readers' heart and make the expected shock-affect of the news.

In the attack, which looks like it's been taken from the script of Alfred Hitchcock's horror classic, The Birds, the gulls can be seen tormenting the elderly person who is carrying their shopping in Benidorm. (The Sun)

Here seagulls are personified as they 'torment' the elderly person, and we know that tormenting is an act of physical and psychological harm caused by a person.

Another example is from "The Guardian". The article is again representative of political discourse. The headline is brief but informative.

Norway: 'bomb-like device' destroyed in central Oslo (The Guardian)

The elliptical sentence contains eight words. In this article the by-line is omitted after which we have the lead which is again a sentence as it was in the previous article.

The article is divided into 10 supporting paragraphs. The first and second paragraphs repeat, what is said in the lead, that is to say, they describe the events thoroughly, and we know what to expect from the article. Direct speech is used here too. So, the structure of the article is again preserved (introduction + body + conclusion).

As expected, the article is mostly written in objective tonality, but there are parts where we notice subjectivity, expressed by exaggeration, metaphors, similes and all these are used in the reported speech as a matter of quotation:

Norwegian police have carried out a controlled explosion of a "bomb-like device" in central Oslo and are holding a suspect in custody in an investigation led by security police. "The noise from the blast was louder than our explosives themselves would cause," a police spokesman said. (The Guardian)

We mentioned that the headline is short with an expressive attributive word-groups. Due to the comparison, the headline is catchy and informative.

There are abbreviations (PST spokesman), compound and derived words (remote-controlled robot, multiethnic), neologism (to tweet), political terms (apparent terrorist attack, government headquarters)

Most of the sentences are declarative. We may come across complex sentences. The number of the complex sentences predominates. We have synecdochally connected sentences. The mostly used conjunctions are *but* and *and*.

Thus, the article from “The Guardian” informs us about the accident in Norway. It includes specific details of the event and includes names of people, places definite number.

Police took away cordons put up overnight in the Grønland area ...Grønland is a multiethnic neighbourhood that is home to popular bars and restaurants, several mosques, and the city’s main police station. (The Guardian)

There is specific, extra information about the places. The article is balanced. It is neither very emotional, nor very dry.

Another representative article by the “The Daily Mail” is on a political topic. The article is about how Boris Johnson canceled his trip to Moscow and how the delay was accepted by his colleagues. It is written in a rather subjective tonality due to the expressions which show the attitude of the article-writer toward the people and events:

*It is pretty shameful when even Trump judges you to be a buffoon':
Kremlin accuses Boris the 'poodle' of lying to pull out of Moscow summit
as our MPs claim the Foreign Secretary is taking orders from America*
(The Daily Mail)

It is a sentence as in the previous cases, but longer, nearly a paragraph. It sounds like a summary, but using emotive language. On the other hand, it is so informative that the reader has the choice not to read the whole article.

ԼԵՂՎԱԲԱՆՈՒԹՅՈՒՆ

There is no by-line. The lead is not just a sentence as it was in the previous articles. It contains 4 separate sentences.

- **Johnson was due in Russia on Monday for talks with counterpart Sergey Lavrov.**
- **He cancelled the trip to enable Rex Tillerson to deliver a 'clear' message to Putin.**
- **Critics said he had 'allowed his diary to be managed from across the pond'**
- **Foreign office source said Johnson had first suggested cancelling the trip. (The Daily Mail)**

Each of them gives new information, but at the same time elaborates the meaning of the previous sentence. We should note that the lead is relatively neutral, different from the headline or the whole article, where we come across many stylistically colored words:

*It is pretty shameful when even Trump judges you to be a buffoon':
Kremlin accuses Boris the 'poodle' of lying to pull out of Moscow summit
as our MPs claim the Foreign Secretary is taking orders from America.
(The Daily Mail)*

The expression *pretty shameful* can even be regarded as an exaggeration as the use of word *pretty with shameful* gives a sharper shade to the phrase.

Here the supporting paragraphs are short. Each of them continues the meaning of the previous paragraph. The conclusion is not clear. It is not finished. One of the peculiarities of the Daily Mail is that the conclusion is left to the reader. And, in order to conclude something, the reader should read related articles often following the main one.

From the semantic point of view, we will notice how single words and expressions affect the message of the article. Due to “pretty shameful”, “buffoon”, “poodle” in the headline, the reader will immediately feel the subjective, humorous, even satiric tone of the article toward the “hero”. Metaphors (*Boris Johnson is dubbed “poodle” by his opponents, to be buffoon*), contrast (*it becomes more harmful than helpful for me*) make the text more impressive. The political terms (*Foreign Secretary, Us Secretary*

of *State, diplomatic drive*), non-term political words (*to launch, war, warship laden, missile blitz*) add to the expressive side.

Thus, we may conclude that language has great influence over people, and the choice of words and phrases to convey specific meaning and appeal to the readers is very important. News items are meant to present information about different events hence their linguistic structure should be very well-thought out, though it is sometimes hard for a journalist to provide it because of the time limits. However, professional news writers do use the language purposefully by means of well-thought-out headlines (containing different stylistic devices and abbreviations), well-divided paragraphs as well as by means of careful use of textual standards sometimes even at the expense of their neglectation.

REFERENCES

1. De Beaugrande, R., & Dressler, W. U. Introduction to text linguistics. London: Longman, 1981.
2. Fowler, R. Language in the News: Discourse and Ideology in the Press. London: Psychology Press, 1991.
3. Halliday, M. A. K., & Hasan, R. Cohesion in English. London: Longman, 1976.
4. Kress, G. Linguistic Processes in Sociocultural Practice. Geelong: Deakin University, 1985.
5. Neubert, A., & Shreve, G. M. Translation as Text. Kent State University Press, 1992.
6. Van Dijk, T. A. Macrostructures: An Interdisciplinary Study of Global Structures in Disclosure, Interaction, and Cognition. New York: Lawrence Erlbaum, 1980.
7. Werlich, E. A text grammar of English. Heidelberg: Quelle & Meyer, 1976.
8. <http://faculty.ksu.edu.sa/kamri/Pages/Text-linguistics.aspx>;
9. <https://www.theguardian.com/environment/2020/mar/20/nature-is-taking-back-venice-wildlife-returns-to-tourist-free-city>;
10. <https://www.nytimes.com/2017/04/26/us/politics/jared-kushner-benjamin-steinmetz.html>:

ԼԵԶՎԱԲԱՆՈՒԹՅՈՒՆ

11. <https://www.nytimes.com/2020/03/20/opinion/coronavirus-pandemic-social-distancing.html?action=click&module=Opinion&pgtype=Homepage;>
12. [https://www.thesun.co.uk/news/11218968/seagulls-in-benidorm-lockdown/;](https://www.thesun.co.uk/news/11218968/seagulls-in-benidorm-lockdown/)
13. <https://www.theguardian.com/world/2017/apr/09/norway-bomb-like-device-found-in-central-oslo;>
14. <https://www.dailymail.co.uk/news/article-4393954/Boris-poodle-savaged-Kremlin.html>

ԱՌՑԱՆՑ ԼՐԱՏՎԱԿԱՆ ՀՈԴՎԱԾՆԵՐԻ ԼԵԶՎԱԿԱՆ ԱՌԱՆՁՆԱՀԱՏԿՈՒԹՅՈՒՆՆԵՐԻ ՇՈՒՐՋ (ՏԵՔՍՏԱՅԻՆ ՎԵՐԼՈՒԾՈՒԹՅՈՒՆ)

Քրիստինե Հարությունյան

ԵՊՀ, անգլիական բանասիրության ամբիոն
ԵՀ, Լեզվաբանության ամբիոն, ք.գ.թ., դոցենտ

Հայկ Դանիելյան

ԵՊՀ, անգլիական բանասիրության ամբիոն, մագիստրանտ

Սույն հոդվածը միտված է իրականացնելու առցանց լրատվական հոդվածների համակողմանի լեզվական վերլուծություն՝ վերջիններս դիտարկելով որպես տեքստ և վերլուծելուծելով դրանք տեքստային մակարդակում: Անգլերեն *“The Guardian”*, *“The New York Times”*, *“The Sun”*, *“The Daily Mail”* հայտնի առցանց լրագրերի հոդվածների լեզվական վերլուծությունը ի հայտ է բերում, թե ինչպես են հոդվածագրերը գիտակցաբար կամ ենթագիտակցաբար օգտագործում զանազան լեզվական միջոցներ, ոչ միայն տեղեկություն տրամադրելու, այլև ընթերցողներին տպավորելու և գրավելու նպատակով՝ տեքստը օգտագործելով որպես ակնահաճո և գրավիչ գործիք:

Հիմնաբառեր. Առցանց լրատվություն, հոդվածներ, տեքստային չափորոշիչներ, լեզվական կաղապարներ, տեղեկատվություն, վերնագիր, ենթագիր, պարբերություն:

О НЕКОТОРЫХ ЛИНГВИСТИЧЕСКИХ ОСОБЕННОСТЯХ
ЭЛЕКТРОННЫХ ИНФОРМАЦИОННЫХ СТАТЕЙ (ТЕКСТОВОЙ
АНАЛИЗ)

Кристине Арутюнян

ЕГУ, кафедра английской филологии

ЕУ, кафедра лингвистики, к.ф.н., доцент

Айк Даниелян

ЕГУ, кафедра английской филологии, магистр

В данной статье предпринята попытка комплексного лингвистического анализа электронных информационных статей, рассматривая последние в качестве текстов и анализируя их на текстовом уровне. Лингвистический анализ информационных текстов известных английских электронных газет, таких как “*The Guardian*”, “*The New York Times*”, “*The Sun*”, “*The Daily Mail*” показал, что авторы информационных статей сознательно или подсознательно употребляют различные лингвистические техники не только для предоставления информации, но также с целью впечатлить и привлечь аудиторию, употребляя текст, как завлекающий и легко запоминающийся инструмент.

Ключевые слова: электронная информация, статьи, текстовые стандарты, лингвистические формы, информативность, выразительность, заголовок, параграф.

Ընդունվել է րազմադրույթիսն՝ 20.03.2020թ.

Գրախոսուվել է՝ 12.04.2020թ.

ՀԱՍԿԱՑԱԿԱՆ ՏԻՊԱԲԱՆՈՒԹՅՈՒՆ ՈՒ ԼԵԶՈՒՆԵՐԻ
ՏԻՊԱԲԱՆԱԿԱՆ ԴԱՍԱԿԱՐԳՈՒՄ

Արթուր Միրզոյան

ԵՊՀ, Հայ բանասիրության ֆակուլտետ, ուսանող
mirzoianarthur@gmail.com, +374 55 431596

Սույն հոդվածում անդրադարձ է կատարվում լեզուների տիպաբանական դասակարգման, մասնավորապես՝ ձևաբանական տիպաբանության պատմական զարգացմանը, որի համատեքստում փորձ է արվում արժևորել է. Սեպիրի առաջարկած հասկացական տիպաբանությունը՝ ինչպես գիտական ճշտության, այնպես էլ լեզվաբանության զարգացման վրա ունեցած մեծագույն ազդեցության տեսանկյունից, ցույց է տրվում հասկացական տիպաբանության արդիականությունը: Ներկայացվում և քննվում են է. Սեպիրի տեսության վրա հիմնվող որոշ ժամանակակից տեսություններ լեզուների տիպաբանական դասակարգման և պատմական ձևաբանության ոլորտում: Ինչպես հասկացական տիպաբանությանը, այնպես էլ հոդվածում դիտարկված ժամանակակից տեսությունների՝ գրեթե անդրադարձ չի կատարվել հայ լեզվաբանության մեջ: Հոդվածում փորձ է արվում տիպաբանության ոլորտի հիմնական զարգացումները տեղադրել պատմական-տրամասական շրջանակի մեջ:

Հիմնաբառեր. հասկացական տիպաբանություն, ձևաբանական տիպաբանություն, տիպաբանության պատմություն, իմպլիկացիոն ունվերսալներ, ցիկլիկ էվոյուցիա, քերականացում

Լեզվաբանական տիպաբանությունն ուսումնասիրում ու դասակարգում է աշխարհի լեզուները՝ հիմնվելով նրանց կառուցվածքային ընդհանրությունների ու առանձնահատկությունների վրա: Տիպաբանական դասակարգումներն արվում են հնչույթի (հնչյունաբանական և հնչութաբանական տիպաբանություն), բառի (ձևաբանական տիպաբանություն) և նախադասության (շարահյուսական տիպաբանություն) մակարդակներում: Ժամանակակից լեզվաբանության մեջ հաճախ առանձնացնում են նաև վերշարահյուսական մակարդակի՝ տեքստի և տրամասության տիպաբանություն: Քանի որ ավանդաբար տիպաբանական դասակարգումները կենտրոնացել են բառի վրա, ձևաբանա-

կան տիպաբանությունն առավել զարգացած է և ունի առավել ամբողջական դասակարգումներ: Այսուհանդերձ, ինչպես իր «Լեզու. խոսքի ուսումնասիրության ներածություն» աշխատությունում ասում է Էդվարդ Սեպիրը. «...անհնար է որոշել տիպերի սահմանափակ քանակ, որն արդարացված կլինի երկրի երեսին խոսվող հազարավոր լեզուների ու բարբառների առանձնահատկությունների հանդեպ»¹: Մեզ մոտ, ցավոք, դեռևս չկա լեզուների տիպաբանական դասակարգման մասին ժամանակակից գիտելիքի ամբողջացման փորձ: Այս հոդվածում փորձելու ենք ներկայացնել լեզուների ձևաբանական տիպաբանության պատմական զարգացման ընդհանուր ուղեծիրը, ցույց տալ է. Սեպիրի առաջարկած հասկացական տիպաբանության կարևորությունը լեզուների տիպաբանական դասակարգման ոլորտում, ինչպես նաև դրան հետևած որոշ տեսություններ ու մոտեցումներ՝ հասկացական տիպաբանության ունեցած նշանակության համատեքստում:

Ձևաբանական դեռևս առաջին դասակարգումներում առանձնացվում էին թեքականության ու կցականության գաղափարները: Ֆրիդրիխ Շլեգելն առաջին անգամ անդրադառնալով այս խնդրին՝ լեզուները բաժանել է երկու խմբի՝ *թեքական* և *ոչ թեքական*: Լինելով դասական կրթությամբ գերմանացի մտավորական՝ Շլեգելը թեքական լեզուները համարել է կատարյալ «օրգականական», իսկ ոչ թեքականները՝ անկատար ու «անօրգանական»: Ավգյուստ Շլեգելը առանձնացրեց նաև *անձև լեզուներ*, իսկ թեքականների համար մտցրեց նաև *համադրական* և *վերլուծական* կառույցների տարբերությունը: Համադրական կառույցի դեպքում քերականական իմաստներն արտահայտվում են բառի ներսում ձևի տարատեսակ փոփոխությունների միջոցով, իսկ վերլուծականի դեպքում՝ օժանդակ բառերի, բառերի դասավորության և հնչեքանգի միջոցով:

Իրենց ժամանակակից անվանումներով այս տարատեսակներն առանձնացրեց Վ. Ֆոն Հումբոլտը, ընդ որում՝ նա առանձնացրեց *բազմահամադրական լեզուները*, որոնք համարում էր կցականի տեսակ: Հետագա ուսումնասիրողները ավելացրին տիպերի թիվը՝ ավելի ու ա-

¹ հմմտ. "...we know in advance that it is impossible to set up a limited number of types that would do full justice to the peculiarities of the thousands of languages and dialects spoken on the surface of the earth". E. Sapir, *Language: An Introduction to the Study of Speech*, NY, 1921, p. 59

վելի ճշգրիտ պատկեր ստանալու համար: Սրանց թվում նշանակալի են Շտայնթալի, Շլայխերի, Միստելիի, Ֆորտունովի դասակարգումները: Շտայնթալը լեզուների տիպաբանության հիմքում վերցնում էր ոչ միայն բառը, այլև նախադասությունը: Նա է ձևային և անձև լեզուների տարաբաժանման հեղինակը: Բառի ներքին փոփոխություններ չունեցող լեզուները նա անվանում էր *միավորորդ*: Այսպիսի լեզուների շարքում անձև էին համարվում, օրինակ, ինդոնեզիական լեզուները, ձևային՝ չինարենը: Բառի ներքին փոփոխության ձև ունեցող լեզուները Շտայնթալը դասակարգում էր որպես *փոփոխական անձև*: Անձև փոփոխությունը, ըստ նրա, տեղի է ունենում կրկնությունների ու նախածանցների, ինչպես նաև ներմարմնավորման միջոցով: Փոփոխվող ձևային լեզուներում քերականական իմաստը փոխվում է տարրերի ավելացման միջոցով, ինչպես, օրինակ, եգիպտերենում:

Միստելին զարգացրեց Շտայնթալի՝ ձևային և անձև լեզուների տարաբաժանումը, ինչպես նաև տարբերակեց անբառ, կեղծ-բառային և ճշմարիտ բառային լեզուներ: Անբառ էին համարվում այն լեզուները, որոնցում չկան հայտնի իմաստով բառեր. այդպիսին են եգիպտերենը, բանտուական լեզուները և այլն [4, Շ. 347-349]: Կեղծ-բառային լեզուներում բառեր կարելի է տարբերակել, բայց դրանք լիարժեքորեն չեն համապատասխանում բառի նկարագրին: Այդպիսի լեզուներ են ուգրաֆիննական, թյուրքական, մոնղոլական լեզուները: Ճշմարիտ բառային լեզուները, որոնց թվին են պատկանում հնդեվրոպական ու սեմական լեզուները, առանձնանում են լիարժեք բառերի առկայությամբ: Բազմահամադրական լեզուները Միստելին առանձնացնում էր որպես անձև լեզուներ, քանի որ դրանցում նախադասությունն ու բառը մեկ ամբողջություն են:

Է. Սեպիրն իր 1921 թվականին լույս տեսած «Լեզու. խոսքի ուսումնասիրության ներածություն» աշխատության մեջ անդրադառնում է լեզվի գրեթե բոլոր դիտանկյուններին՝ դրա սահմանումից ու հնչյութաբանությունից մինչև կառուցվածքն ու տիպաբանությունը:

Է. Սեպիրը քննադատում է այն ըմբռնումը, ըստ որի կան «ձևային» և «անձև» լեզուներ: Նա նշում է, որ աշխարհի բոլոր լեզուները կարող են և պիտի արտահայտեն հիմնարար շարահյուսական հարաբերություններ, անգամ եթե դրանցում նույնիսկ մեկ ածանց չկա: Գոյություն չունեն իրապես անձև լեզուներ, ու թեև կարելի է խոսել ձևական առու-

մով «անձնության» մասին, սա մնում է խիստ մակերեսային ըմբռնում: Սրանով նա մերժում է նաև շտայնթայյան ընկալումն այն մասին, որ գոյություն ունի «ներքին ձև» այնքանով, որքանով այն ենթադրում է դուալիստական տարաբաժանում՝ ընդունելով «ներքին անձնության» հնարավորությունը: Նա նշում է, որ առավել բնական կլիներ ֆորմալ գործընթացների վրա հիմնված տարաբաժանումը:

Սեպիրը չի հրաժարվում «վերլուծական», «համադրական» և «բազմահամադրական» հասկացություններից, սակայն առաջարկում է դրանք կիրառել ոչ թե բացարձակ կերպով, այլ հաշվի առնելով լեզուն որպես ամբողջականություն և դիտարկելով այն բազմակողմանիորեն:

Այսպես, *վերլուծական* են կոչվում այն լեզուները, որոնցում բառերը կապվում են ոչ թե բառափոխության, այլ սպասարկու բառերի և բառերի հերթականության շնորհիվ: Այսպիսի լեզուներում հասկացույթները կամ չեն միավորվում մեկ բառի մեջ առհասարակ, ինչպես չինարենում է, կամ էլ շատ քիչ են օգտվում դրանից, ինչպես ֆրանսերենում է: *Համադրական* լեզուներում, ընդհակառակը, բառի փոփոխություններն են քերականական իմաստ փոխում և կապում բառերն իրար: Այսպիսին են, օրինակ, լատիներենն ու արաբերենը: *Բազմահամադրական լեզուները*, ինչպես Է. Սեպիրն է ձևակերպում, էլ ավելի համադրական են [նույն տեղում]: Դրանք նույնքան կապված են համադրական լեզուներին, որքան համադրական լեզուներն են կապված վերլուծական անգլերենին: Այս բոլոր նկատառումներից ելնելով՝ Է. Սեպիրը ստեղծում է ձևաբանական տիպաբանության մի նոր համակարգ, որով կարողանում է միավորել նախորդ տիպաբանությունների տարբեր սկզբունքները և ցույց տալ այն նրբությունները, որոնք այդ բացարձակեցնող տարաբաժանումներով համոզիչ կերպով չեն համակարգվել:

Է. Սեպիրի առաջարկած ձևաբանական դասակարգման եղանակը կոչվում է *հասկացական դասակարգում*: Այս դասակարգման հիմքում նա դնում է երեք չափանիշ՝ ա) արտահայտված հասկացությունների տիպերը, բ) հարաբերությունների արտահայտման տեխնիկան, գ) սինթեզի աստիճանը քերականության մեջ: [4]

Այսպիսով, հասկացույթների արտահայտման տեսանկյունից Սեպիրն առանձնացնում է չորս տիպի լեզուներ.

- Պարզ մաքուր-ռեյացիոն լեզուներ
- Բարդ մաքուր-ռեյացիոն լեզուներ

ԼԵԶՎԱԲԱՆՈՒԹՅՈՒՆ

- Պարզ խառը-ռեյացիոն լեզուներ
- Բարդ խառը-ռեյացիոն լեզուներ

Պարզ մաքուր ռեյացիոն են այն լեզուները, որոնցում առհասարակ գոյություն չունի մասնիկավորում, և հիմնական հասկացություններն արտահայտվում են առանձին բառերով: *Բարդ մաքուր-ռեյացիոն լեզուներում*, ընդհակառակը, քերականական փոփոխությունները կատարվում են մասնիկավորման և բառի ներքին փոփոխությունների միջոցով: *Պարզ խառը-ռեյացիոն լեզուներում* շարահյուսական հարաբերություններն արտահայտված են անհրաժեշտ կապի մեջ այնպիսի հասկացությունների հետ, որոնք ամբողջովին զուրկ չեն հստակ նշանակությունից, սակայն որոնք չեն կարող մասնիկների կամ ներքին փոփոխությունների միջոցով փոխել իրենց արմատական տարրերի նշանակությունը: *Բարդ խառը-ռեյացիոն լեզուների* մեջ են մտնում ամենից հայտնի՝ թեքական լեզուները, ինչպես նաև մեծ քանակությամբ կցական լեզուներ, որոշ համադրական, որոշ բազմահամադրական լեզուներ:

Հարաբերությունների արտահայտման տեխնիկայի տեսանկյունից լեզվական բոլոր միջոցները խմբավորվում են չորս հիմնական կատեգորիաներում՝ *անջապում, կցում, ֆուզիա (ծուլում)/թեքում* և *խորհրդանշայնացում*: Հասկացությունների արտահայտման տեսանկյունից առանձնացված չորս տիպերից յուրաքանչյուրը բաժանվում է երեք հիմնական խմբի՝ *թեքական, կցական* և *խորհրդանշային*: Պարզ մաքուր-ռեյացիոն լեզուների պարագայում տարբերակվում է նաև *անջապական* խումբը: Ի վերջո, քերականության մեջ սինթեզի աստիճանի տեսանկյունից լեզուները բաժանվում են *վերլուծական, համադրական* և *բազմահամադրական* տեսակների:

Հարկ է նկատի առնել, որ այդ համակարգում հաշվի են առնվում ոչ միայն այս հիմնական խմբերը, այլև դրանց տարատեսակները. մի լեզուն, օրինակ, կարող է միաժամանակ լինել և՛ թեքական, և՛ խորհրդանշանային՝ առավել թեքական լինելով: Դասակարգումը համակարգված կերպով ներկայացված է Աղյուսակ 1-ում:

ԼԵԶՎԱԲԱՆՈՒԹՅՈՒՆ

Աղյուսակ 1. Սեպիրի՝ լեզուների տիպաբանական դասակարգումը

Հիմնական տիպը	II	III	IV	Տեխնիկա	Սինթեզ	Օրինակներ
Պարզ մաքուր-ռեյացիոն	–	–	a	անջատական	վերլուծական	չինարեն, աննամերեն
	(d)	–	a, b	անջատական (թույլ կցական)	վերլուծական	էվե (Գվինեա)
	(b)	–	a, b, c	կցական (չափավոր կցական թեքական)	վերլուծական	արդի տիբեթերեն
Բարդ մաքուր-ռեյացիոն	b, (d)	–	a	կցական-անջատական	վերլուծական	պոլինեզիական լեզուներ
	b	–	a, (b)	կցական-անջատական	բազմահամադրական	հայիդա
	c	–	a	թեքական-անջատական	վերլուծական	կամբոջերեն
	b	–	b	կցական	համադրական	թուրքերեն
	b, d	(b)	b	կցական (խորհրդանշալին երանգ)	բազմահամադրական	յանա (Հս. Կալիֆոռնիա)
	c, d, (b)	–	a, b	թեքական-կցական (խորհրդանշալին երանգ)	համադրական (չափավոր)	դասական տիբեթերեն
	b	–	c	կցական-թեքական	համադրական (չափավոր բազմահամադրական)	սիու

ԼԵՉՎԱԲԱՆՈՒԹՅՈՒՆ

	c	–	c	թեքական	համադրական	սայինան
	d, c	(d)	d, c, a	խորհրդանշային	վերլուծական	սիլլոկ (Վերին Նեղոս)
Պարզ խառը- նեյացիոն	(b)	b	–	կցական	համադրական	բանտու
	(c)	c, (d)	a	թեքական	վերլուծական (չափավոր համադրական)	ֆրանսերեն
Բարդ խառը- նեյացիոն	b, c, d	b	b	կցական (խորհրդանշային երանգ)	բազմահամադրական	նուտկա
	c, (d)	b	–	թեքական-կցական	բազմահամադրական (չափավոր)	չինոկ
	c, (d)	c, (d), (b)	–	թեքական	բազմահամադրական	ալգոնկին
	c	c, d	a	թեքական	վերլուծական	անգլերեն
	c, d	c, d	–	թեքական (խորհրդանշային երանգ)	համադրական	լատիներեն, հին հունարեն, սանսկրիտ
	c, d, b	c, d	(a)	թեքական (խիստ խորհրդանշային)	համադրական	տակելմա
	d, c	c, d	(a)	խորհրդանշային-թեքական	համադրական	արաբերեն, եբրայերեն

ԼԵԶՎԱԲԱՆՈՒԹՅՈՒՆ

ՇԱՆՈԹՈՒԹՅՈՒՆ. անջատման գիծը նշանակում է, որ տվյալ գործընթացը թույլ է զարգացած:

Հարկ է նշել, որ a, b, c, d համապատասխանաբար ցույց են տալիս անջատման, կցման, ֆուզիայի/թեքման և խորհրդանշայնացման գործընթացները: Երբ մեկից ավելի տեխնիկա է առկա, աղյուսակում դրանք դասավորված են ըստ կարևորության աստիճանի:

II, III, IV սյունակները հղվում են հետևյալ հասկացության խմբերին.

- II - ածանցողական, օրինակ՝ նվազական ձևերը
- III - խառը/կոնկրետ ռացիոնալ, օրինակ՝ թվի համաձայնությունը
- IV - մաքուր ռեյացիոն, օրինակ՝ ենթակայի նշանակումը ուղղական հոլովով

Հասկացական տիպաբանությունը ներկայացնելով՝ Սեպիրը հաջողությամբ դասակարգում է մի շարք լեզուներ, ինչպես նաև կարողանում է ցույց տալ քերականական հատկանիշների այնպիսի հատման կետեր, որոնք անցյալում չէին նկատվել լեզվաբանների կողմից, կամ, լավագույն դեպքում, պատշաճ ուշադրության չէին արժանացել: Այսքանով հանդերձ՝ այս դասակարգումը զերծ չէ թերություններից: Սեպիրն ինքն է սա ընդունում՝ նշելով, որ որոշ լեզուների դեպքում սահմանը դժվար է գծել տիպերի միջև, ինչպես նաև իրավացիորեն նկատելով, որ լեզուները բարդ պատմական կառույցներ են, ուստի, թերևս, դրանց դասակարգման որևէ փորձ, եթե դատապարտված չէ սխալվելու, ապա առնվազն կանգնում է դրա մեծ վտանգի առաջ յուրաքանչյուր քայլափոխի:

Է.Սեպիրի հասկացական տիպաբանությունն իր ժամանակի ամենաառաջադիմական և ամբողջական դասակարգումն է. հետո եկած գիտնականները մեծապես ազդվել են նրանից: Այս համատեքստում հատկապես կարևոր է հիշատակել Ջ. Գրինբերգին, որի տեսությունը հիմնվում է Սեպիրի հասկացական տիպաբանության վրա: Գրինբերգի տիպաբանությունը կոչվում է *քանակական տիպաբանություն* և իր արտահայտությունն է գտել գիտնականի «Քանակական մոտեցում լեզուների ձևաբանական դասակարգմանը» աշխատությունում:

Ի տարբերություն Է. Սեպիրի՝ Զ.Գրինբերգն իր դասակարգման հիմքում դնում է հինգ չափանիշ և տալիս է մեկ կամ ավելի ինդեքսներից բաղկացած շարք, որով որոշվում է լեզուների տեղն այդ չափանիշներից յուրաքանչյուրի համեմատ: Այս մեթոդը, անշուշտ, առավել ճշգրիտ է, քանի որ քանակական հաշվարկների հետ գործ ունենալով՝ կարողանում է առավել ստույգ ցույց տալ լեզուների տեղը: [7]

Ինչպես Նոամ Չոմսկին, Գրինբերգը ևս փորձում էր գտնել այն համընդհանուր կառույցները, որոնց վրա հիմնվում է մարդկային լեզուն, սակայն ի տարբերություն ֆորմալիստական մեթոդով առաջնորդվող Չոմսկու՝ Գրինբերգը մեթոդական առումով ֆունկցիոնալիստ էր: Գրինբերգն է ձևակերպել *խնայիկացիոն ունիվերսալների* գաղափարը, որը մինչ օրս լեզվական ընդհանրությունների որոշման համար կենտրոնական նշանակություն ունի:

Հենվելով Սեպիրի մոտեցումների վրա՝ Գրինբերգը նաև խորապես ուսումնասիրում ու ներկայացնում է հնչույթային ընդհանրությունները համաժամանակյա տեսանկյունից, ինչպես նաև տեսական հիմք է տալիս ընդհանրությունների համաժամանակյա և տարաժամանակյա հայեցակարգերի համար: [6, p. 508–517]

Հարկ է նշել, որ առաջարկվում են այլ մոդելներ ևս, որոնք հիմնականում հենվում են այն քննադատության վրա, որ վերը ներկայացված դասակարգումները ցույց չեն տալիս քերականական կատեգորիաների միջև այն բոլոր բարդ տրամախաչումները, որոնք գոյություն ունեն լեզվում: Այսպես, Ջենիֆեր Գարլանդը բերում է սինհալա լեզվի օրինակը՝ ցույց տալով, որ թեև դրա ածանցները, կլիտիկներն ու հետադրությունները պիտի, ըստ ավանդական ընկալման, ընդունվեին որպես կցման դեպք, դրանք չափազանց սերտաճած են արմատին, բայց այդ լեզվի դասակարգումը որպես թեքական ևս խիստ սխալ է: [3]

Ցիկլիկ էվոլյուցիայի տեսության կողմնակիցները կարծում են, որ սովորաբար լեզուները զարգանում են թեքականներից դեպի վերլուծականներ, վերլուծականներից դեպի կցականներ և կցականներից կրկին թեքականներ: Ռ. Մ. Վ. Դիքսոնն այս գործընթացը համեմատում է ժամացույցի սլաքի ընթացքի հետ և նշում, որ, օրինակ, հին չինարենը մոտավորապես կհամապատասխաներ ժամը 3:00-ին, այսինքն կլիներ մեծ մասամբ վերլուծական՝ որոշ թեքական տարրերով: Եգիպտերենը, լիներով հազարամյակների գրավոր պատմությամբ լեզու, ըստ Դիքսոնի,

անցել է ամբողջ շրջանը [2, p. 42-43]: Նմանատիպ տեսություններ առաջարկվել են նաև հետազայում: Այսպես, Էլլի վան Գեդերենը լեզվի փոփոխությունների օրինաչափությունները ներկայացնում է որպես շրջապտույտ [5, p. 233-234]: Սրա օրինակ է *քերականացումը* (grammaticalization): Սա այն երևույթն է, երբ բառային միավորները վերածվում են քերականական նշանակիչների, իսկ հետագայում նոր լեզվական միավորներ են գալիս դրանց փոխարինելու: Քարլթոն Հոջն առաջարկում է եզրապտերենի զարգացման հետևյալ շրջապտույտը.

Աֆրասիական նախալեզու-վերլուծական

Հին եզրապտերեն-համադրական

Ուշ եզրապտերեն-վերլուծական

Ղապիերեն-համադրական [8]

Իր թերություններով հանդերձ, սակայն, Սեպիրի տիպաբանությունը հեղափոխական նշանակություն ունեցավ, և հետագա դասակարգումներն ու ածանցվող տեսական ըմբռնումները որևէ կերպ առնչվում են Սեպիրի համակարգային մոտեցմանը: Կարելի է ասել, որ թեև հետագա տեսությունները լրացրել ու ճշգրտել են այն, անդրադարձել որոշ լեզուների սխալ դասակարգումների կամ մատնանշել նոր օրինաչափություններ, Սեպիրի առաջարկած դասակարգումը սկզբունքորեն ճիշտ է մնում, իսկ նրա «Լեզուն» ձևաբանական տիպաբանության ոլորտի իրապես կապիտալ աշխատություն է: Սեպիրը դասակարգման հիմքում դնում է բառերի քերականական հարաբերությունները՝ դրանք քննելով երեք տարբեր տեսանկյուններից, առանձնացնում խմբեր, որոնց միջոցով ստեղծում է մի կառույց, որում լեզուները ոչ թե ուղղակիորեն դասակարգվում են այս կամ այն հատկանիշից ելնելով, այլ այդ խմբերի ու տիպերի համադրմամբ. սա ուղղակիորեն փոխել է լեզվաբանական տիպաբանության ընթացքը՝ ընդլայնելով դրա հնարավորությունները: Սեպիրը, ընդ որում, կարողանում է ոչ միայն լեզվաբանորեն հիմնավորել իր դասակարգումը, այլև փիլիսոփայորեն քննադատել իր նախորդների մոտեցումները և անդրադառնալ քերականության հոգեբանական ասպեկտներին՝ մի ամբողջ ոլորտի ճանապարհ բացելով: Սեպիրը ճշգրտորեն դասակարգում է մի շարք լեզուներ՝ որոշ պարագաներում մանրամասնորեն անդրադառնալով դրանց քերականության բազում նրբությունների: Այս ամենը թույլ է տալիս Սեպիրի հասկացա-

կան տիպաբանությունն արդարացիորեն համարել այս ոլորտում ամենահիմնավոր ու կարևոր խոսքերից մեկը:

Լեզուների տիպաբանական դասակարգման պատմությանը զցված հայացքը ոչ միայն հնարավորություն է տալիս համակարգված կերպով ներկայացնել լեզուների դասակարգման հետ կապված հարցերը, այլև ցույց է տալիս դրանում հասկացական տիպաբանության կարևորագույն դերը: Սեպիրի առաջարկած համակարգը հիմք է ծառայում այս ոլորտում արվող ժամանակակից հետազոտությունների և տեսությունների համար. Ջ. Գրինբերգի դասակարգումն այսօր, թերևս, ամենահիմնավոր ամբողջական խոսքն է տիպաբանական դասակարգման մեջ: Ժամանակի հեռավորությունից գնահատելով հասկացական տիպաբանությունն ու դրա ազդեցությունը՝ տեսնում ենք դրա բեկունձային նշանակությունը լեզուների տիպաբանական դասակարգման հարցում: Ռ. Մ. Վ. Դիքսոնի, Ջ. Գարլանդի և այլոց տեսական համակարգերը, ըստ էության, կառուցվում են սեպիրյան համակողմանի մոտեցման վրա: Սրանց կիրառումը հայոց լեզվի ուսումնասիրության մեջ կարող է մեզ լեզվի պատմության ու կառուցի մասին լիովին նոր, հիմնավոր գիտելիք տալ: Հասկացական տիպաբանությանն ուղղված քննադատությունները մեծապես վերաբերում են առանձին լեզուների դասակարգման դժվարություններին կամ անհնարինությանը, սակայն այս մոտեցման հիմնավոր, համակարգային քննադատություն, կարելի է ասել, այսօր չկա:

Օգտագործված գրականության ցանկ

1. Sapir, E., Language: An Introduction to the Study of Speech, NY, Harcourt, Brace 1921, p. 59
2. Dixon, R. M. W., The Rise and Fall of Languages, Cambridge, Cambridge University Press, 1998
3. Garland, J., Morphological Typology and the Complexity of Nominal Morphology in Sinhala, NY, 1996
4. Березин, Ф. М., Головин, Б. Н., Общее языкознание, М., 1979
5. van Gelderen, E., The Linguistic Circle and the Language Faculty, Language and Linguistics Compass
6. Greenberg J., Synchronic and diachronic universals in phonology. Language. 42 (2), 1966

7. Greenberg, J., Language Universals: With Special Reference to Feature Hierarchies. The Hague: Mouton & Co., 1966
8. Hodge, C., The linguistic cycle. Linguistic Sciences 13, 1970

КОНЦЕПТУАЛЬНАЯ ТИПОЛОГИЯ И ТИПОЛОГИЧЕСКАЯ КЛАССИФИКАЦИЯ ЯЗЫКОВ

Артур Мирзоян

ЕГУ, Факультет Армянской филологии, студент

В данной статье рассматривается история типологической классификации языков, в частности морфологической типологии, в контексте которой сделана попытка оценить концептуальную типологию, предложенную Э. Сепиром как с точки зрения научной точности, так и величайшего влияния на развитие лингвистики в целом, показывается актуальность концептуальной типологии. Представлены и рассмотрены современные теории области лингвистической типологии и исторической морфологии, которые опираются на теорию Э. Сепира. Ни концептуальная типология, ни рассматриваемые здесь современные теории почти не изучены в армянской лингвистике. В статье сделана попытка вставить основные развития в исторические-дискурсивные рамки.

Ключевые слова: концептуальная типология, морфологическая типология, история типологии, имплицитивные универсалии, циклическая эволюция, грамматизация

CONCEPTUAL TYPOLOGY AND TYPOLOGICAL CLASSIFICATION OF LANGUAGES

Arthur Mirzoyan

YSU, Faculty of Armenian Philology, student

The present article dwells on the history of typological classification of languages, particularly morphological typology, in the context of which it is attempted to evaluate the conceptual typology suggested by E. Sapir, from the standpoint of scientific accuracy as well as the immense influence on

ԼԵԶՎԱԲԱՆՈՒԹՅՈՒՆ

the development of linguistics in general. The article aims to show the actuality and relevance of conceptual typology. Contemporary theories in the field of linguistic typology and historical morphology that derive from E. Sapir's theory, are presented and examined. Both conceptual typology and the contemporary theories considered here have almost never been reflected in Armenian linguistics. In this article, it is attempted to put the main developments in the field of linguistic typology into a historical-dicursive framework.

Keywords: conceptual typology, morphological typology, history of typology, implicational universals, cyclical evolution, grammaticization

Ընդունվել է տպագրության՝ 14.02.2020թ.

Գրախոսվել է՝ 13.04.2020թ.

STIMULATING CURIOSITY TO ENHANCE EDUCATION

Hasmik Torosyan

*Psychology department, PhD in Psychology
h.torosyan80@gmail.com, +374 91 322728*

Roman Barret-Labre

*BA, University of Reims Champagne Ardennes, Reims France
Roman.barret@laposte.net, 0642864503*

Curiosity is the fuel for discovery, inquiry, and learning.

This article highlights curiosity, knowledge and education concepts and their causal relation. Modernization will be essential to bring about qualitative changes in education considering the successful innovations of Scandinavian countries.

It emphasizes how proper education can protect us with critical thinking, sophisticated pedagogical methods, good judgment and global awareness, and an understanding of how environmental, social, cultural, economic and political factors impact the world. To make it feasible we must devise an educational system which does not dictate or constrain curiosity, but which will become more interesting and productive by focusing on the free development of an individual.

Keywords: *stimulate, curiosity, enhance education, reasoning, approaches, multiple meanings, knowledge*

Introduction:

Education, etymologically comes from the Latin word educere "guided out of", which means to develop, produce. Nowadays it more commonly means the learning and development of intellectual, moral and physical faculties, the means and the results of this activity.

What would we have become as a species without millions of years of education over thousands of generations ? How important has this transmission of knowledge and skills been in our evolution as the most social and dominant animals on the planet? Education must be the key factor which best explains this dynamic. As a social species we have managed to evolve on a meaningful level thanks to the transmission of

knowledge, discoveries, and random observations acquired throughout a lifetime of shared experiences with previous generations. The key to this intergenerational process has always been the acquisition and development of language, which has enabled us to transmit practical skills and theoretical information. Many discoveries have been made by accident, or after a lifetime of work, experiments, and trial and error, but, over thousands of years, language has made all thees data easily and precisely transmissible to others.

We can assume that, prior to this era each generation started the learning process faced with a harder task, acquiring knowledge through observation and imitation which was limited to one's tribe or immediate community. At that point in evolution information could not travel easily, and hinged on basic needs. At an adult age our ancestors had really limited knowledge (although they had considerable control and understanding of their environment as well as impressive manual skills). With the invention of language human evolution became more exponential, cities began to grow (citis, urban areas sprang up), societies started to organize themselves and, eventually, scientists have were able to continue and build on the work and theories of others. Education has been more than central in our phylogenesis. Without this transmission process not even the slightest progress or improvement would have been possible, and our present societies would now be thousands of years behind. It's obvious that education took a significant part in our development as a species but how important it is as a present question on a personal and collective level?

In our modern societies the purpose of education is to improve a person's quality of life. It offers disadvantaged adults and children a chance to get out of poverty. It is, therefore, an essential tool for the economic, social and cultural development of all populations in the world. Each country in the world has its own education system, with a role traditionally devolved to the parents of a child (or their substitutes) to bring this child to manners of adulthood. There is a determinism linked to the family environment and more directly at birth. It follows the present interactionist movement in psychology. Obviously, we have a capital composed by the association of our parent's genomes. This capital or potential can express itself or not in certain conditions relative to education. An individual rise

despite certain obstacles or a potential may never appear if it grows in the inhibitive environment. At the end our parents through stimulation, especially in the first years of life, build the future of their child. Indeed, cerebral plasticity is at its peak in the first years of life then degeneration begins slowly to do its job of undermining before your conscious is well set. The growth of neurons and their myelination are at their culminant point of expansion. Although some axonal connections will be conserved and strongly reinforced when others less stimulated will just disappear. This plasticity and the way in which we will be stimulated allow, associated with a secure attachment, to put the child on the rails of a life of intellectual, social and above all psychological development. You can become a polyglot, a musical or sportive prodigy, a next eminent scientist through this process. Unfortunately if these essential elements are lacking or are present in insufficient degrees, it is the significant risk of a poor or even pathological development with intellectual retardation, lack of self-esteem, integration of destructive schemes (alcoholism, violence, emotions inhibition). We do think, it would be necessary to do a meta-analysis about this question to confirm it, that at least eighty five percent of psychopathologies in adulthood are linked to family problematics during childhood even if it starts with and extern even and without even considering traumas. In many cases it is just witnessing that parents can't give their child, the keys enabling them to face life and / or because they understimulated them. Being aware to this question made modern societies concerned and institutions worried about education and its access in addition, or to compensate the inability of the parents, to do their educative work. All those actors of the youth's development have to work in interconnection to provide an actualized, verified and meaningful knowledge, using methods which will allow them to grow curiosity, creativity, imagination around a strong critical mind to be able to face all situations and become an adapted and aware adult. But is this even possible? Can we develop curiosity or like many other personality traits or cognitive components it is innate, and we can't work on it? How important is knowledge acquisition to become someone and do something good with your life?

Curiosity:

Curiosity is an attitude of availability and interest in a given subject or phenomenon. It can be a character trait, present on any occasion, or manifest in special circumstances. It manifests a desire for knowledge which gives pleasure through work and discoveries. It seems also to have the property of facilitating learning. Cicero also described curiosity as "the passion to learn". Curiosity or rather the propensity to seek, explore and know one's environment (material, virtual or imaginary) is behavioral [2]. Saying this we can assume that, like we train animals, we can condition and stimulate children in a way that they will develop this trait of reasoning, understanding and, at the end, discover the world through it. But we can ask ourselves again, can a behavior be innate ? And is curiosity an answer to a natural, innate need of learning ? Again we would say yes since we stand on our legs to learn to walk, we avoid brightly colored animals or showing potential danger within the range of our perception, we fear explosions and any sudden manifestation, etc. Also children without any intervention of adults are exploring the environment and discover their environment through their senses in the first years of life which could be a manifestation of this innate curiosity, this need of understanding and learning. But is curiosity really innate or learned behavior ? Here we would say both. Like many psychological questions the answer of curiosity determinism is a matter of interaction, like we said earlier we have a potential based on genetical components we can't access to (however we are starting to work on transhumanism and epigenetic on a really dangerous and ethically questionable level) If the individual is not in the presence of a stimulating environment, he stops exploring, researching, learning and he may face like Victor of Aveyron an inability to acquire some abilities because of the zone of proximal development (*Lev Vygotsky*) which explains that after a certain age some aptitudes, skills or functions can't be developed. Which brings us to the idea that one would not necessarily be born more curious than another, but that one would hardly learn to become a "curious late" [7]. If the curious potential is left latent during the first stages of development, considering neural plasticity, neuralgic paths of the exploration process could be underdeveloped, even missing. The individual would be curious, but to a lesser degree because his cognitive processes would favor other neurological pathways. This explains in a way the genetic

determinism but also the impact of the first years of stimulation. At the end we can work as parents, peers or tutors after birth to prevent that, maximize a potential or minimize as much as possible the deficit created by unlucky combinations. But why is curiosity one of the most important component parents should strongly take into consideration in their children development? Why is it so meaningful to grow as an individual?

Knowledge

Knowledge is a concept with multiple meanings, both used in everyday language and object of advanced study on the part of cognitive sciences and contemporary philosophers.

Knowledge, its nature and variety, the way it is acquired, its acquisition process, its value and its role in human societies, are studied by a variety of disciplines, notably philosophy, epistemology, psychology, cognitive science, anthropology or sociology. Like we said earlier, learning, exploring, understanding, transmitting have been keys to our development as individuals, societies and on a higher level species. Knowledge is the common factor in all that. On a more general and pure level it can be described as the fact or way to know. Knowledge designates a relation of thought to external reality and engages the notion of truth as an adequation of mind and thing. By extension, the term knowledge designates the content of thought which corresponds to the nature of the thing aimed at and is opposed to error or illusion. Its characteristics are universality and necessity, which presupposes reflecting on the proper method of bringing us to knowledge. In this sense, it is more than a shared belief since its universality. Knowledge is supposed to be accurate, verified, actualized to be considered as it. Likewise, it differs from opinion in so far as it is a true opinion [3].

If, in philosophy as in sociology or psychology, knowledge is a relation of thought to reality, there must be degrees of knowledge as there are degrees of reality. Scientific knowledge is considered as the higher degree of reality because it has passed the experimental and refutability test and can be considered at one period of time and into certain parameters as true. All knowledge which doesn't follow this particular method is considered as less relevant in a reality connection based. Good example is

Plato through the line scheme (*Republic VII*) who said that when knowledge through senses is considered as the lower level of reality it's through dialectic and reasoning that the pure thought may achieve the higher level. There are three problematics which allow to understand how to rank knowledge. There is the problem of the origin of knowledge is that of knowing whether it comes from experience (empiricism) or reason (rationalism). The problem of the nature of knowledge, which leads us to distinguish various forms of knowledge, in particular those which come from the spirit of finesse (psychology for example) and those which come from the spirit of geometry (mathematics for example). And finally, we can point the problem of the scope of knowledge: is our knowledge absolute (dogmatic position, at work in Hegel or Plato) or it is limited to the world of phenomena (critical position, at work in Kant by example). It's really easy to understand and notice that our senses are really limited and can be misleading us. We can think of the optical illusions, our understanding of geography, astronomy, history to get that our sense would've limited us significantly if we had only tried to get the world and ourselves through them. So why is knowledge so relevant nowadays and how it is essentially and logically related to curiosity as a whole?

Academic and professional performances are still too often correlated with the intelligence quotient, the only benchmark until today in terms of intelligence and abilities. However, recent scientific researches (*Von Stumm S. et al., November 2011*) show that curiosity (intellectual engagement) and effort are factors more directly correlated with academic performance and have a greater predictive effect than intelligence (IQ consideration).

Curiosity being precisely a hunger for discovery, people with a curious mind can compensate for a lower level of skills by being more persistent, more attentive to details and hungrier for knowledge. And the more our field of knowledge grows, the more our chances of success increase. This ability to learn is also a highly demanded skill in business. Recruiters and employers are now looking for employees who know how to adapt, broaden their horizons and evolve according to changes. Psychometric tests make it possible to identify the personality traits that promote learning and allow the development of new skills. Among the 5 major traits of the Big Five

theory, open-mindedness more particularly indicates an ease in training, which in the majority of positions can prove to be a guarantee of performance. Other personality traits, such as emotional stability, extraversion or persistence, can predict future performance. Curiosity also acts as a double stimulus for innovation, firstly by its direct link with creativity and, secondly, in its role as a motivating factor to maintain interest in a given field. Being creative means thinking outside the box and finding different, unconventional ways. But it's not just about finding original ideas. In other words, to find innovative solutions, you must set a goal and to question yourself by looking at things from a different, new angle [4].

The results of psychometric tests, like the CTPI-R, prove it. People who have a high score in curiosity also have good results in creativity and taste for innovation. It seems pretty clear that we have a link between curiosity, imagination, creativity and on a higher-level intelligence (which we can put in a plural form if we can't be more accurate). Certain character traits, such as the need for independence, intuition, a taste for experimentation, adaptation, can indicate whether a person is spontaneously predisposed to be creative.

Keeping your curiosity alive promotes opportunities that will be called a posteriori luck. We can consider many scientists, celebrities or writers that have become who they are because of those qualities and not only because of random paths took at some point in their lives. We can also assume (and I take my case as an example) that curiosity and learning help to get a positive mood or more generally to be happy on a daily basis [5]. After a productive day you do a retrospective and picture everything you've learned to be amazed and proud of yourself. Like a child in awe, our minds should never stop questioning ourselves to discover, understand, learn and evolve the world.

Education:

Therefore, education is considered an important element in the development of people and even if we witness progress since the beginning of the century, a lot of alarming problematics remain, considering the access and the quality of education for many children all around the world. According to UNESCO, in 2008, twenty-eight million children were

deprived of education, due to armed conflicts and hundreds of millions more due to poverty and inaccessibility. In 2018 it was 263 million children who were unable to go to school. And ofcourse those numbers are mostly relative to poor countries. We can see here another form of determinism through your place of birth and the socio-economic situation of your family [4]. Thus, in West Africa, 1/3 of children, adolescents and young people are deprived of education compared to 1/5 in the rest of the world. In low-income countries, sixty out of one hundred young people are out of school compared to six percent in high-income countries. This international concern should structure the development of the right to education. But even if it has been decades that this problematic is in the spotlight the financial means and helps don't allow a significant positive evolution and those young people may never be able to develop their intellectual capital despite high creativity and curiosity. An efficient education system is therefore a major advantage. Conversely, being deprived of education will be considered a serious handicap. The common objective must be to create an environment conducive to learning to read whether at school, in the community or at home, as well as to ensure parents' awareness of the importance of 'education but we can see many differences in terms of methods but even more in terms of results which create huge gap among the population nationally and internationally. There is a huge learning crisis, one sixth of children and teenagers do not reach the minimum thresholds for reading and math skills when majority of them are attending to classes. This happened because even if you provide education it doesn't mean that the quality is there. In question, the insufficient training of teachers, poverty wages which oblige them to cumulate several jobs, the overstaffing in the classes, and infrastructures without hygiene, without electricity... There is huge gap that needs to be filled to guarantee a universal access to education considering the complexity of this question. We need much more comprehensive and targeted approaches and more resources to reach these children deprived of their right to education. There is a vital urgency to make progress towards achieving this goal to handle national but also global problematics that appear since the beginning of the new millennium[1].

What can be those approaches ? How is education considered locally ? Internationally ?

Education should not be seen as a linear, universal, formal and parametric as a concept. From one culture, one establishment, one teacher to another, we find totally different codes, methods and practices. Pedagogy is a quality, a concept sometimes foreign to many teachers who, despite themselves, are governed by a program, rigid educational lines and which take very little consideration into the needs, interests and possible suggestions of pupils or students. Why is there such a marked inequality in the educational approach and access to suitable methods for children presenting in certain systems with pronounced phobias or school rejections when others can't even develop those issues because of a lack of access ?

Indeed, while some countries train students to reach the top of the ladder, others see it as a way of developing their potential. Teaching methods vary from country to country and also inside it but continue to evolve over time [4].

The Asian school system is renowned for being demanding and competitive. The Chinese pedagogical model emphasizes “by heart”. In addition, students have long hours of class, very harsh and unforgiving learning. The exams are difficult and often very selective.

In Japan, children start school when they are 2 years old. The Japanese educational model tends to help children get into the school world as early as possible, thereby enabling them to access the best universities. Korea, too, is known for having a very tough educational system. Indeed, students work a lot (too much). Young students should study as many hours a day as possible at the expense of all other activities, but above all, restful sleep. In these countries, school results determine their future life. Parents are very demanding with their children, and this, from an early age. Children, on the other hand, have no choice but to focus on academic performance but above all, on their success. The education at home is also really strict, showing emotions is not normative and may be seen as a weakness sign.

North America is also one of the countries that values work and competition. Children start taking responsibilities at an early age, it is their duty to excel in what they do in order to obtain the best possible university.

However, even if the notion of performance is gaining the whole world, there are indeed schools against the grain. Alternative education, also called non-traditional education, refers to all pedagogical approaches that differ from traditional pedagogy. For ten years, alternative schools have flourished and promise to educate and develop children and adolescents. Reggio kindergartens, originally from a small village in northern Italy, allow children to choose their activities according to their own interests. There is no set schedule. It follows the Finnish model which promotes the school through play, defying all the codes of the traditional education system. In Finland, pupils start school only at the age of seven, and are not marked until the age of thirteen. The school days are short, and the holidays are much more numerous. Teachers favor self-assessment rather than exams. The principle is to transmit to young people the passion for learning rather than forcing them to comply with strict studies leading to nothing.

We can also talk about the Waldorf pedagogy from Germany which relies on manual and artistic activities, thus promoting learning. In addition, it advocates respect for the development of each child. Indeed, the student evolves and learns at his own pace. This educational philosophy avoids the use of tests and exams, rankings and overly academic disciplines in order to release the natural curiosity of children and their playful spirit. It develops creativity and allow him to go through education in addition of his need of discovery, creation and respect of his imagination.

Finally, we can talk about the Montessori philosophy which appeared at the beginning of the twentieth century and claims for the child, from birth, an education based on freedom and autonomy in an environment carefully prepared [6]. The child's spontaneous activity in this environment then becomes one of the main factors in his development, both on an individual and social level. Many Montessori schools have been flourished around the world since the eighties. The changes to which we aspire will not go through the revolution in "innovative" (a century old) pedagogies, but more through research, educational psychology and pedagogy. Simplicity and common sense. We have to take care of the teachers, the adolescents and the parents who are left behind, listen to them with real kindness, train them in a demanding way and then give them the autonomy

we all need. Only then the school can become what it has ceased to be for many: humanistic and optimistic.

Conclusion:

One problem that schools and education have to face is how to attract students. The models we've just described are attractive, and statistics support this (Scandinavian countries being the leaders in all sectors of education) but they have to compete against a lot of meaningless but entertaining programs and activities. In modern and developed societies only a minority of students will succeed in completing their school years with a proper education. Young people nowadays tend to associate learning and higher education with boredom. One of the main transformations of this modern era is that young generations have had to go from using pen and paper to becoming computer savvy in front of a digital screen and pad. This would be fine if all the vast quantity of information accessible through the internet was useful and relevant to the students' self-improvement and intellectual development. The problem is that, like any other tool, the online experience needs to be approached with care in order to get the most benefit from it. The main drawback with digital technology is the sheer abundance of irrelevant, useless information that not only distracts students and wastes their time but also takes up excessive memory space. We can't really blame the children who are constantly bombarded and subjected to incessant advertising, superficial videos or meaningless images, whether on TV, YouTube or other social media applications. They are conditioned to having as role models slick actors, singers or cute performers with attractive voices and appearances. Not so long ago young people's role models and heroes were great thinkers, writers, scientists and explorers. This phenomenon is due to the sudden rise in internet technology and social media applications over the last 20 years or so, and there has been an alarming increase in various psychopathologies such as personality disorders, dysfunctional developmental issues, attention deficit problems, substance addiction, social representations and reasoning construction, addictive dispositions or disorders, cyberbullying and its effects, loss of self-esteem and influence processes among youth all related to internet use. The international community has to deal with this problem which is

disturbing at many levels. We also have to face a new range of problems involving fake news, misinformation and media manipulation. This is a considerable obstacle given the huge amount of data diffused by the influential web sites and channels and their power to distort our view or reality. Even though their main motivation may be financial it can end up propagating complete lies and falsehoods, from the idea that the earth is flat to denying climate change altogether. How will we be able to solve serious life-threatening problems if we are told they don't even exist? Those thoughts which can grow as convictions are really dangerous not only on a personal level but also on a collective level. And how should we tackle more urgent everyday issues regarding healthcare and education? This requires an open and critical mind. We need to ask ourselves whether miseducated people are as much of a danger to us as to themselves. One relevant example is the sudden reluctance of part of the population to accept vaccines, due to their suspicion that vaccinations are part of a political plot or conspiracy. This cynicism has arisen from publicity about certain harmful side-effects of some vaccines in some people or foetuses. Is such a fear warranted? And don't the global benefits outweigh such personal reservations? It's really hard to consider as naïve that you may be wrong on your opinions especially if you reinforced your attitudes into convictions and if you are followed by a community which share your ideas. All these issues and questions underline just how important it is to have an objectively solid education based on rational critical thinking, supported by efficient ways of testing and verifying data with an open mind and a global collective awareness. Countries with the best education systems tend to have the best standards of living, the lowest crime rates, the lowest unemployment rates and lowest levels of drug addiction and mental health problems, psychopathologies and this is for a good reason. We live in a world where we are constantly faced with new threats to our comfort and stability, even our very survival as a species. Can we solve the problems of climate change, social inequality, media misinformation and manipulation through education? Dealing with these issues is as important as preparing our future generations to deal with them. Education is one of the essential keys to our future. Our wisdom will require us to see the world by sitting on the shoulders of giants.

References

1. Pink D. Tom Friedman on education in the 'flat world'. The School Administrator. 2008;65(2):4-8. 3.
2. Litman JA, Hutchins TL, Russon RK. Epistemic curiosity, feeling-of-knowing, and exploratory behaviour. Cognition and Emotion. 2005;19.
3. Ginsberg SM. "Mind the Gap" in the classroom. Journal of Effective Teaching. 2010;10:74-80.
4. Pluck, G. and Johnson, H. L. (2011) Stimulating curiosity to enhance learning. GESJ: Education, Sciences and Psychology, 2 (19). ISSN 1512-1801
5. Friedman TL. The World is flat: A brief history of the 21st century. New York: Farrar Straus Giroux; 2007
6. L'éducation n'est pas une science exacte; Juliette PERCHAIS
7. Manuel d'autodéfense intellectuelle; Sophie MAZET

«ՈՒՍՈՒՑՄԱՆ ԳՈՐԾԸՆԹԱՑԻ ԱՐԴՅՈՒՆԱՎԵՏՈՒԹՅԱՆ ԲԱՐՁՐԱՑՈՒՄԸ՝ ԱՅՆ ՀԵՏԱՔՐՔԻՐ ԴԱՐՁՆԵԼՈՒ ՃԱՆԱԴԱՐՀՈՎ

Հասմիկ Թորոսյան

ԵՀ, հոգեբանության ամբիոն, հ.գ.թ.

Ռոման Բառեթ -Լաբեր

Ռեիմսի համալսարան

Հոդվածում հակիրճ ներկայացված են հետաքրքրություն, գիտելիք և կրթություն հասկացությունները և դրանց պատճառահետևանքային կապը: Հատկապես կարևորվում են կրթական ոլորտի արդիականացման ուղիները՝ հիմք ընդունելով Սկանդինավյան երկրների հաջողված կրթական նորամուծությունները:

Ինչպես նաև կարևորվում է պատշաճ կրթության հարցը, որպեսզի պաշտպանենք մեզ արդյունավետ քննադատական մտքով, լավ մեթոդներով ու դատողությամբ, ինչպես նաև գլոբալ իրազեկությամբ /հասկանալ, թե ինչպես են շրջակա միջավայրի, սոցիալական, մշակութային, տնտեսական և քաղաքական գործոնները ազդում աշխարհի վրա/: Այս ամենը իրականացնելու համար պետք է հասկանանք, թե ինչպիսի կրթական համակարգ է պետք, որը ոչ թե կթելադրի և կզսպի հե-

տաքրքրությունը՝ այլ կկարևորի անհատի ազատ զարգացումը հետաքրքրաշարժ դարձնելով կրթական համակարգը:

Հիմնաբաներ. Խթանել, հետաքրքրություն, կրթության բարելավում, դատողություն, մոտեցումներ, բազմաթիվ իմաստներ, գիտելիք

“ПОВЫШЕНИЕ ИНТЕРЕСА К УЧЕБНОМУ ПРОЦЕССУ - ЗАЛОГ ЕГО ЭФФЕКТИВНОСТИ.”

Асмик Торосян

Е У, Кафедра психологии, к.п.н.

Роман барет-Лабер

Университет Реймс

В статье кратко представлены понятия об интересах, знаниях, образовании и их причинно-следственной связи.

Принимая во внимание удачные нововведения в образовании скандинавских стран, особенно важны направления актуализации учебной сферы. Достойное образование важно в деле защиты личности продуктивным критическим мышлением, методами, способностью рассуждать и быть глобально информированным, чтобы понять, как окружающая среда со своими социальными, культурными, экономическими и политическими факторами воздействуют на мир. Чтобы достичь всего этого, нам нужно понять какая система образования нужна. Какая система не будет диктовать или ограничивать возможности интересов, а позволит свободно развиваться личности, и при этом образовательную систему сделает более занимательной.

Ключевые слова: стимулировать, любопытство, улучшение образования, рассуждения, подходы, множественные значения, знания

Ընդունվել է րազարրության՝ 18.02.2020թ.

Գրախոսվել է՝ 25.03.2020թ.

**ԶԻՆԾԱՌԱՅՈՒԹՅԱՆ ՊԱՅՄԱՆՆԵՐՈՒՄ ԴՐՍԵՎՈՐՎՈՂ
ԱԳՐԵՍԻԱՆ ՈՐՊԵՍ ՀԱԿԱՍՈՑԻԱԼԱԿԱՆ ՎԱՐՔԻ
ԲԱՂԱԴՐԻՉ**

Աննա Նադոյան

ԵՀ, Հոգեբանության ամբիոն, հ.գ.թ. դոցենտ
a.nadoyan@mail.ru, +374 91 309491

Գայանե Մինասյան

ԵՀ, Հոգեբանության ամբիոն, մագիստրոս
gayane-minasyan-1994@mail.ru, +374 94 734037

Զինծառայության պայմանները և ռազմական ոլորտը պետության համար գերկարևոր օղակ են: Ուստի այնպեղ դրսևորվող յուրաքանչյուր շեղվող վարքաձև պետք է ուսումնասիրել և կանխել դրանց դրսևորումները: Այս հոդվաձում քննարկվում են ՀՀ ԶՈւ զինծառայողներին բնորոշ վարքականոնները, վարքի ձևերը: Հոդվաձի շրջանակներում մենք ուսումնասիրել ենք հակասոցիալականվարքը զինծառայության պայմաններում:

Ասոցիալական վարքըտարբերվում էհակասոցիալական վարքիցնրանով, որ ելնում է հասարակության նորմերի չիմացոթյունից, չգիտակցվաձ, «անմեղ» բնոթթ է կրում: Հակասոցիալական վարքը հասարակոթյան մեջ ընդունվաձ նորմերի դեմ է՝ միտումնավոր ու գիտակցվաձ, դրանց շրջանցումն ու խախտումն է:

Հիմնաբառեր. զինծառայող, ագրեսիվոթյուն, հակասոցիալական վարք, վարքականոններ,կարգապահոթյուն, զինծառայոթյան պայմաններ:

ՀՀ ՊՆ ԶՈւ զինծառայողներին բնորոշ հակասոցիալական վարքաձևերը, առաջացման պատձառներն ու հետևանքներըմիշտ արդիական նշանակոթյուն ունեն: Աշխատանքի նպատակն է ուսումնասիրել զինծառայոթյան պայմաններում իրականացվող և դրսևորվող վարքի ձևերն ու վարքի շեղումները, վարքականոնների սխալ կատարումը՝ պայմանավորվաձ ագրեսիվոթյան աստիձանով, որը կարող է հանգեցնել հակասոցիալական վարքաձևի, գտնել դրանց անհամապատասխանոթյուններն ու տալ մասնագիտական լուձումներ: Հիմնախնդրի մասին սակավ տեղեկատվոթյունը և ուսումնասիրոթյան պակասը տա-

նում է դեպի դրա խորացում, ինչը ռազմական ոլորտում կխանգարի զինծառայողին և նրակողմից ճիշտ վարքագծի դրսևորմանը: Հիմնախնդիրն այժմ ունի ուսումնասիրման և լուծման ելքերի որոնման կարիք՝ նվազեցնելու համար հակասոցիալական վարքը զինծառայողների շրջանում: Մեր կողմից ծրագրված շարունակական հետազոտության շրջանակում առաջադրված խնդիրներից են. ծանոթանալ մասնագիտական գրականության մեջ առկա մոտեցումներին ուսումնասիրվող հիմնախնդրի վերաբերյալ, ուսումնասիրել հետազոտվող զինծառայողների վարքաձևերի առանձնահատկությունները և դրանով պայմանավորված վարքի տեսակները: Նշված խնդիրների իրականացմամբ էլ թելադրված է հոդվածում արծարծված հիմնախնդրի արդիականությունը:

Հակասոցիալական վարքը և դրա դրսևորումները ինչպես քաղաքացիական կյանքում, այնպես էլ ռազմական ոլորտում հանդես են գալիս ամենատարբեր ձևերով: Հակասոցիալական, շեղվող վարքի հետ անմիջականորեն կապ ունի անհատի /զինվորի/ ագրեսիվության մակարդակը: Ագրեսիվությունը ծայրահեղորեն սրվելով կարող է վերածվել հարմարման ռազմավարության, հետևաբար նաև բնավորության գծի, և հանգեցնել շեղվող, հակասոցիալական վարքի: Ընդգծված ագրեսիվությունը ախտաբանական հարմարման ռազմավարություն պետք է համարել, եթե մարդն այն կիրառում է ամենուր, ցանկացած խնդիր լուծելիս՝ քարացած կերպով: Ընդ որում, այս դեպքում նա մասամբ է լուծում իր առջև դրված խնդիրը: Այս դեպքում չի բավարարվում սոցիալ-հոգեբանական հարմարվածության պահանջներից մեկը, մարդը գտնվում է այլոց հետ կոնֆլիկտների մեջ: Դրա հետ մեկտեղ նշենք, որ ագրեսիվ վարքը միշտ չէ որ պետք է համարել շեղվող: Ագրեսիան կարող է և՛ հանգեցնել շեղվող վարքի դրսևորման, և՛ ոչ[3]: Ամենևին պարտադիր չէ, որ անհատի կողմից ցուցաբերվող ագրեսիվ վարքը ընդունենք և համարենք որպես շեղվող վարքի նմուշ կամ տարր:

Ագրեսիվությունը մարդկային էության մի մասն է և որոշ դեպքերում այն կատարում է առողջ հարմարվողական դեր: Այդպիսին է օրինակ, պաշտպանական ագրեսիան, որը անհրաժեշտ է միջավայրում գոյատևելու և հարմարվելու համար: Բարոյական և իրավական նորմերին կարող է հակասել միայն չափազանցված, ծայրահեղորեն սրված ագրեսիան: Ինչպես նշում են որոշ մասնագետներ, դրա հետ մեկտեղ ագ-

րեսիվ վարքը կարող է լինել նաև հոգեկան խանգարման կամ սահմանային վիճակի հետևանք: Նշենք նաև, որ սեփական անձին վնասելուն միտված հակասոցիալական վարքը պայմանավորված կարող է լինել անգիտակցական բնույթ ունեցող աուտոագրեսիվությամբ: Ինչպես գիտենք, ագրեսիվությունն ու ագրեսիվ վարքը չի կարող բացակայել զինվորականի կյանքից: Հաշվի առնենք թեկուզ միայն այն, որ նրանք իրենց խմբերում երբեմն արտահայտվում են հայիոյախառն բառերով, ինչն արդեն վկայում է, որ ագրեսիվությունն առկա է: Այլ հարց է, թե որ զորամասում և որ վաշտերում ագրեսիվության դրսևորումներն ի՞նչ մակարդակ ունեն, և այն, թե ինչպիսի հարաբերակցությամբ են դրսևորվում ագրեսիայի տարբեր տեսակները՝ ֆիզիկական ագրեսիան և վերբալ ագրեսիան, որոնք կարող են առաջ գալ և նպաստել շեղվող վարքի կամ հակասոցիալական վարքի առաջացմանը:

Քանի որ պարտադիր ժամկետային զինծառայողների տարիքը համապատասխանում է դեռահասություն-երիտասարդություն տարիքային խմբի հետ, ապա կարող ենք ասել, որ հարկավոր է մեծ ուշադրություն դարձնել զինվորների վարքի տարիքին բնորոշ դրսևորումներին: Զինծառայողի ֆիզիկական և հոգեբանական առանձնահատկությունների /օրինակ՝ ֆիզիկական ուժ, ինտելեկտուալ զարգացման աստիճան, դաստիարակության հետ կապված խնդիրներ և այլն/իմացությունը թույլ է տալիս ուշադրության կենտրոնում պահելով զինծառայողին՝ հասկանալ նրա վարքի մոտիվացիան, վարքի անցանկալի փոփոխությունները /եթե դրանք առկա են/ և փորձել շտկել դրանք[2]:

Ինչպես գիտենք, զինվորական առօրյան լիովին տարբերվում է քաղաքացիական կյանքից: Ըստ այդմ էլ կարող ենք ասել, որ տարբեր են նաև այնտեղ դրսևորվող վարքի ձևերը: Պատճառն այն է, որ եթե քաղաքացիական կյանքում որոշակի սահմանների և նորմերի խախտումն է համարվում հակասոցիալական վարք, ապա զինծառայության պայմաններում հնարավորություններն է՛լ ավելի սահմանափակ են և զինվորականը շատ քիչ հնարավորություններ ունի իրեն ազատ պահելու և զգալու, վարքի տարբեր ձևեր ի ցույց դնելու համար: Սա է պատճառը, որ զինծառայության պայմաններում իրականացվող բոլոր այն վարքի ձևերը, որոնք չեն համապատասխանում զինվորականին, զինվորական վարքի նորմերին, ԶՈւ-ի կանոնադրությանն ու օրենքին, համարում ենք հակասոցիալական: Ռազմական ոլորտի ներկայացուցիչների

վարքը միշտ եղել և մնում է օրինակելի և տիպային: Դիտման մեթոդի և առօրյա մեր դիտարկումների արդյունքում հանդիպած կլինենք այնպիսի հոգեպահ, երբ զինծառայողն իրեն անթույլատրելի արարք է թույլ տալիս՝ շրջապատում քննարկման ժամանակ ասում են, թե «դա իրեն վայել արարք չէր»: Այս ոլորտում ավտորիտարիզմից բխող և սեփական անձը գերկարևոր համարելու հանգամանքից թելադրված յուրաքանչյուր թերացում կարող ենք համարել շեղվող կամ հակասոցիալական վարքի դրսևորում:

Ըստ Կ. Լեոնհարդի շեղվող վարքը նույնպես հակասոցիալական տարրեր ունի, այդ իսկ պատճառով երբեմն այն ընդհանրացնում են որպես վարքի շեղում: Եթե համեմատելու լինենք շեղվող վարքի դրսևորումները քաղաքացիական կյանքում և զինծառայության պայմաններում, ապա կարող ենք տեսնել էական տարբերություններ: Շեղվող վարքի դրսևորումները ի հայտ են գալիս վարքի ամենատարբեր ձևերում:

Ռազմական ոլորտում շեղվող և հակասոցիալական վարքի դրսևորումները, դրանց վրա ազդող գործոններն ու դրդիչ այլ հանգամանքները հետաքրքրում են ինչպես ռազմական ոլորտի ներկայացուցիչներին, այնպես էլ ռազմական բժիշկներին, ռազմական հոգեբաններին, ռազմական ոստիկաններին և հարակից ոլորտի այլ ներկայացուցիչներին: Այս մասին կատարված բազում ուսումնասիրություններ պարզել են, որ զինծառայության պայմաններում շեղվող վարքի առաջացման և դրսևորման պատճառ կարող է հանդիսանալ սոցիալական միջավայրը, զինվորի հոգեբանական վիճակը, հոգեպես վատ, «անառողջ» լինելը: Կան որոշ հետազոտություններ, ըստ որոնց հակասոցիալական վարքի առաջացումը հանգեցնում է դիսֆունկցիոնալ անհատի զարգացման, վերջինիս դեզադապտացիայի: Նման հոգեկան խնդիր ունեցող զինծառայողը կարող է շեղվող վարք հանդես բերել, օրինակ՝ դասալքել, չկատարել մարտական հրամանը: Դա կարող է հատուկ միտումով չարվել, այդ գործողությունները կարող են լինել գիտակցության կողմից չվերահսկվող, ինքնաբուխ, բայց կայնպես՝ զինվորական իրավունքի նորմերին հակասող: Զինծառայության պայմաններում հակասոցիալական վարքի դրսևորումներից են հրաման չկատարելը, վերադասի նկատմամբ բռնի գործողություններ կատարելը, զինծառայողին վիրավորանք հասցնելը, դասալքությունը, կարգապահական խախտումներ

րը, կանոնադրային նորմերից շեղումները, զանազան կարգի սիմուլյացիաները, որոշակի պատճառով կամ առանց ակնհայտ պատճառի գործնական ինքնակամ լքելը, թմրամոլությունը, հարբեցողությունը, կոնֆլիկտները և այլն: Շեղվող և հակասոցիալական վարքի միևնույն դրսևորումը յուրաքանչյուր զինծառայողի մոտ կարող է ունենալ տարբեր դրդապատճառներ: Լինում են դեպքեր, երբ զինծառայողների կողմից իրականացվում են այնպիսի շեղված վարքաձևեր, որոնք անհաժեշտ է լինում պատժել քրեորեն: Զինծառայողները քրեական պատասխանատվության են ենթարկվում ՀՀ քրեական օրենսգրքով նախատեսված, դիտավորությամբ կամ անզգուշությամբ կատարվող հանրորեն վտանգավոր այն արարքների համար, որոնք ուղղված են զինվորական ծառայության սահմանված կարգի դեմ, որոնք կատարում են զինծառայողները, ինչպես նաև պահեստազորում ընդգրկված այն քաղաքացիները, ովքեր մասնակցում են վարժական հավաքների: Զինվորըխաղաղ և պատերազմական ժամանակ պատասխանատու է իր վրա դրված պարտականությունների և իրեն տրված առաջադրանքների ժամանակին և ճիշտ կատարման համար, ինչպես նաև զենքի, իրեն վստահված տեխնիկայի սարքին վիճակի և իրեն տրված գույքի պահպանման համար, իսկ հակառակ դեպքում պատիժն անխուսափելի է [2]:

Զինվորական կարգապահությունը ՀՀ օրենքներով, զինվորական կանոնադրությունով և հրամանատարների հրամաններով սահմանված կարգուկանոնի խստիվ ու ճշգրիտ պահպանումն է: Դրա նպատակը զինծառայողների իրավունքները սահմանափակելը չէ, այլ՝ ՀՀ զինված ուժերի առջև ծառայած խնդիրները կատարելու համար զինծառայողների մարտական պատրաստությունն ապահովելը: Զինվորական կարգապահությունը յուրաքանչյուր զինծառայողի զինվորական պարտքի և անձնական պատասխանատվության գիտակցումն է: Բարձր կարգապահության հասնելու համար նախ և առաջ պետք է զինծառայողների շրջանում գործադրել դաստիարակչական բոլոր ձևերն ու եղանակները, իրականացնել բացատրական մեծ աշխատանք՝ նկատի ունենալով, որ յուրաքանչյուր զինծառայող ունի ինքնատիպ խառնվածք, հոգեբանություն, գիտակցության և ինտելեկտի աստիճան: Կարգապահության պահպանման առումով հրամանատարի գործունեությունը գնահատվում է ոչ թե նրա տված տույժերի քանակով, այլ օրենք-

ների և զինվորական կանոնադրությունների ճշգրիտ պահպանմամբ[2]:

Լատիներեն կարգապահություն «դիսցիպլինա» բառը նշանակում է խիստ կարգուկանոն: «Կարգապահությունը բոլոր զինծառայողների կողմից օրենքներով, զինվորական հրամաններով և հրամանատարների կողմից հաստատված կարգուկանոնի խիստ և հատուկ պահպանումն է» [5; էջ 167]: Անհրաժեշտ է յուրաքանչյուր զինվորի գիտակցությանը հասանելի դարձնել, թե որն է կարգապահության նշանակությունն ու անհրաժեշտությունը: «Կարգապահության գլխավոր նշանակությունը անհատների խումբը կազմակերպված կոլեկտիվի վերածելն է, որը գործում է որպես մեկ միասնություն, ուղղված է միասնական նպատակի նվաճմանը և ենթարկվում է միասնական կամքի» [6; էջ 41]: Սովորաբար զինվորները հաշվի չեն առնում անկարգապահության վտանգավորությունը: Առաջին հայացքից կարող է թվալ, թե կարգապահության բացակայությունը ձեռնտու է զինվորին: Սակայն դա միայն առաջին հայացքից: Կարգապահության բացակայության վտանգավորությունը նրանց պետք է բացատրվի զինված ուժեր մտնելուց անմիջապես հետո: Նրանք չեն հակադրվի կարգապահությանը, եթե գիտակցեն դրա նշանակությունն ու կարևոր լինելը: Երբ տեսնեն այն տխուր հետևանքները, որին կարող է հանգեցնել կարգապահության բացակայությունը, շեղվող կամ հակասոցիալական վարք դրսևորելը[3]: Առհասարակ, ամեն կերպ պետք է շեշտվի ռազմական առօրյայի խիստ կանոնակարգվածությունը, լակոնիզմը, խոսքի կառուցման, գործողությունների իրականացման առաջին հայացքից ձևական թվացող պաշտոնական ոճը: Այդ կերպ զինծառայողի մեջ ձևավորվում է և՛ կարգապահություն, և՛ ընդհանուրին պատկանելու զգացողություն՝ հատկապես համատեղ գործողությունների կատարման ժամանակ: Թե՛ ենթակայության կարգը, թե՛ զինվորական պատվի կարգը, կազմում են զինվորական կարգապահության հիմնաքարերից մեկը: Ավելին, դրանց խախտման համար նախատեսվում են ոչ միայն կարգապահական կանոնադրությունով սահմանված տույժեր և պատիժներ, այլև քրեական պատասխանատվություն:

Տարբերում են կարգապահության երկու տեսակ. խմբային կարգապահություն և անհատի կարգապահություն: Խմբային կարգապահության վերաբերյալ Հենդերսոնն ասում է. «Վատ կարգապահություն

ունեցող բանակում շատ ցածր մակարդակի վրա է նաև շարժունությունը: Հազար սվին ունեցող գումարտակը ժամանակին կռվի դաշտ դուրս բերելը հեշտ գործ է: Կռվի դաշտում հաջողության հասնելու գաղտնիքը վճռորոշ ուղղությամբ գերակշռող ուժեր կուտակելու կարողության մեջ է՝ լինեն դրանք բարոյական, նյութական, թե և՛ մեկը, և՛ մյուսը»[4; էջ 49]: Կարգապահ զորքերը հարձակման ժամանակ մեծ եռանդ են դրսևորում: Կարգապահությունը զորքերի բարոյական վիճակի հիմքն է: Ըստ այդմ էլ կարող ենք շեշտել, որ եթե զորքը կարգապահ է, ապա ցածր է նրա հակասոցիալական վարքի միտվածության մակարդակը: Մարտական հզոր ուժ դառնալու համար բանակը պետք է վերին աստիճանի կարգապահ լինի: Իսկ զորամասի կազապահությունը ձևավորվում է առանձին զինվորների կարգապահությունից: Զինվորների կարգապահությունը ձեռք է բերվում նրանով, որ սխալ գործողությունների համար նրանց պատժում են, այլ նրանց վրա այնպիսի ազդեցություն գործելով, որպեսզի նրանք ճիշտ գործելու ցանկություն ունենան: Եթե զինվորին կրկին ու կրկին այնպիսի հրամաններ են տալիս, որոնք նա ի վիճակի չէ կատարել, շուտով նա սկսում է չկատարել նաև ավելի հեշտ հանձնարարությունները: Սկզբում զինվորին անհրաժեշտ է ամենայն մանրամասնությամբ սովորեցնել, թե ինչ պետք է անի և հետո միայն հրամաններ տալ: Պետք է նկատի ունենալ նաև այն, որ կան ոչ միայն արագ, այլև ավելի դանդաղ սովորող զինվորներ, որոնց կրկին ու կրկին պետք է բացատրել, թե ինչ են կատարելու: Յուրաքանչյուր նոր հնար իր բոլոր բաղադրիչների հետ միասին անհրաժեշտ է սովորեցնել ամենայն մանրամասնությամբ: Նման դեպքերում վերադաս զինվորականի կողմից կկանխվի զինծառայողի հակասոցիալական վարք ցուցաբերելու միտվածությունը:

Սպաներից շատերը հակված են արհամարհելու մանրուքները՝ անկեղծորեն հուսալով, որ զինվորները կհասկանան ու կգնահատեն իրենց բարեկամական վերաբեմունքը և ավելի լուրջ հարցերում խախտումներ թույլ չեն տա և հակասոցիալական վարքի չեն դիմի: Բայց դա չափազանց վտանգավոր մոլորություն է: Եթե զորամասում շատ են կարգապահական լուրջ խախտումները, ապա վստահորեն կարելի է ասել, որ ժամանակին չեն կասեցվել այնպիսի մանր խախտումներ, ինչպիսիք են համազգեստը կրելու հարցում անփութությունը, ճշտապահության բացակայությունը և այլն: Կարգապահական պրակտիկայի ու-

ՀՈԳԵԲԱՆՈՒԹՅՈՒՆ

կե կանոնն է. «Հոգ տարեք մանրուքների մասին, և այդ դեպքում ավելի մեծ խնդիրներում բարդություններ չեք ունենա»[5; էջ50]:

Հիմք ընդունելով վերոշարադրյալը, մենք առաջ ենք քաշում այն վարկածը, որ զինծառայողի մոտ ագրեսիվության բարձր աստիճանը հիմք է հանդիսանում հակասոցիալական վարքի ձևավորման: Հետազոտական աշխատանքներ են իրականացվել ՀՀ ՊՆ զորամասերից մեկում թվով 260 ժամկետային զինծառայողների հետ 2019 թ. հունվարից մինչև ապրիլ ընկած ժամանակահատվածը: Տվյալ հիմնախնդիրը ուսումնասիրելու և հետազոտելու համար անցկացվել են փորձարարական փխտորոշման համապատասխան հարցարանային մեթոդիկա՝ Բասս-Պերիի ագրեսիվության փխտորոշման մեթոդիկան/BPAQ/[1; էջ 91], շեղվող վարքի հակվածության աստիճանը բացահայտող մեթոդիկա ըստ Է. Վ. Լեյսի [7]:

Զինվորների հետ անցկացրած մեր հետազոտական աշխատանքը ցույց տվեց, որ հետազոտված զինվորների մոտ առկա է ինչպես ֆիզիկական, այնպես էլ խոսքային ագրեսիվություն /տես՝ Աղյուսակ 1/: Ինչպես արդեն նշել ենք, զինծառայության պայմաններում ագրեսիվության բարձր ցուցանիշն այդքան էլ զարմանալի չէ: Բոլորովին նոր չէ այն փաստը, որ զինծառայության պայմաններում հաղորդակցվելիս հաճախ օգտագործում են հայիոյախառն բառեր, ինչը խոսքային ագրեսիայի դրսևորում է: Դրանք ամբողջությամբ բացասական չենք կարող համարել, քանի որ երբեմն այդ վերբալ ագրեսիան ունենում է պաշտպանական դեր և կանխում է ֆիզիկական ագրեսիան և դրան սերտաճող կոնֆլիկտն ու շեղվող վարքի տարատեսակները: Այս դեպքում մենք ուշադրությունը կենտրոնացնում ենք ֆիզիկական ագրեսիայի վրա, որի բարձր ցուցանիշն էլ կարող է հանգեցնել հակասոցիալական վարքի:

Աղյուսակ 1. Բասս-Պերիի ագրեսիվության մակարդակափխտորոշման տվյալները %-ային հարաբերակցությամբ

	Ֆիզիկական ագրեսիա	Զայրույթ	Թշնամանք	Խոսքային ագրեսիա
Բարձր	44%	19%	48%	75%
Չափավոր	38%	48%	42%	13%
Ցածր	18%	33%	10%	12%

ՀՈԳԵԲԱՆՈՒԹՅՈՒՆ

Եթե համեմատենք հետազոտվողների ագրեսիվությունը ըստ Բասս-Պերրիի և Վ. Լեյսի մեթոդիկաների, ապա կնկատենք, որ երկու մեթոդիկայի միջոցով էլ ստացել ենք ագրեսիվության բարձր աստիճան: Աղյուսակ 2-ում բարձր ցուցնիշներ է գրանցվել ագրեսիվ վարքի հակված է հարցվողների 48%, հակասոցիալական վարքի՝ 25%, իսկ ադդիկտիվ վարքի՝ 14%-ը:

Աղյուսակ 2. %-ային հարաբերակցությամբ

Հակասոցիալական վարք	25%
Դեյինկվենտ վարք	8%
Ադդիկտիվ վարք	14%
Ագրեսիվ վարք	48%
Ինքնակործան վարք	5%

Ինչպես տեսնում ենք, զինծառայողների մոտ գրանցվել է ագրեսիվության բարձր մակարդակ և ագրեսիվ վարքի հակվածության բարձր մակարդակ, ինչը վկայում է մեր կողմից առաջ քաշված վարկածի հիմնավոր լինելու մասին: Զինծառայության ժամանակահատվածում կարգուկանոնի, և կարգապահության պահպանման դեպքում շեղվածության, ագրեսիվ և հակասոցիալական վարքի միտված զինծառայողների քանակը կնվազի: Զինծառայության պայմանները չեն նպաստում զինծառայողին դրսևորելու այնպիսի վարքաձևեր, որոնք հակասոցիալական են և չեն համապատասխանում սոցիալական նորմերին և համազորային կանոնադրությանը: Զինծառայության պայմանները չեն նպաստում զինծառայողին կատարելու այնպիսի արարքներ, ինչպիսիք են ինքնասպանությունը, հարբեցողությունը, խաղամոլությունը և վարքի այլ հակասոցիալական ձևեր: Զինծառայության ընթացքում ի հայտ եկող շեղված վարքը կամ զինծառայողի կողմից իրականացրած անկարգությունը անմիջականորեն կապված է անձի /զինվորի/ ագրեսիվության բարձր աստիճանի հետ, որի արդյունքում զինծառայողը դիմում է նման վաքաձևի և պատժվում՝ իր կողմից կատարած արարքին համապատասխան:

Հետազոտության արդյունքներից ելնելով, կարող ենք առաջարկել հետևյալը. բավարար ուշադրություն դարձնել ՀՀ ԶՈւ զինծառայողներ-

ՀՈԳԵԲԱՆՈՒԹՅՈՒՆ

րի բարոյահոգեբանական վիճակին, աջակցել նրանց առկա փոքր կամ մեծ խնդրի դեպքում տալով հոգեբանորեն հիմնավորված լուծում, ուշադիր և հետևողական լինել այն դեպքերում, երբ զինծառայողի նկատմամբ մեկ այլ զինծառայողի կողմից դրսևորվում է հակասոցիալական բնույթ ունեցող որևէ խնդրահարույց վարքաձև և անհատական հոգեբանական աշխատանք իրականացնել ՁՈւ ազդեցիկությամբ աչքի ընկնող զինծառայողների հետ:

Օգտագործված գրականության ցանկ

1. Ավանեսյան Հ. Մ., Հարությունյան Ն. Ա., Հովհաննիսյան Ս. Վ., Ստեփանյան Լ. Ս., Ասրիյան Է. Վ., Ջինվորի հոգեկան հատկությունների գնահատման և զարգացման մեթոդներ, Երևան 2017.,
2. ՀՀ ՁՈւ ԳՇ անձնակազմի հետ տարվող աշխատանքների վարչություն., Հոգեբանական աշխատանքը ՀՀ զինված ուժերում
3. ՀՀ ՊՆ Բարոյահոգեբանական ապահովում, Երևան 2015
4. Քոուլիլենդ Ն., Հոգեբանությունը և զինվորը; Երևան, «Լուսակն» հրատ., 2007.,
5. Военный энциклопедический словарь, том1., Москва, 2001.,
6. Коупленд Н., Психология и солдат, Москва, 1960.,
7. Черняк Л., Тест "Склонность к девиантному поведению", <https://nsportal.ru/shkola/materialy-k-attestatsii/library/2016/12/05/test-sklonnost-k-deviantnomu-povedeniyu> (05.12.2016)

АГРЕССИЯ КАК КОМПОНЕНТ АНТИСОЦИАЛЬНОГО ПОВЕДЕНИЯ У ВОЕННОСЛУЖАЩИХ

Анна Надоян

ЕУ, Кафедра психологии, к.п.н. доцент

Гаяне Минасян

ЕУ, Кафедра психологии, магистр

Условия военной службы и военная сфера очень важны для государства. Чтобы предотвратить девиантное поведение в войсках, нужно исследовать психологические условия, позволяющие возникновение

разных проявлений ненормированного поведения. В статье рассматриваются основные вопросы, связанные с нормативным поведением военнослужащих Армянской армии. Больше всего нас интересует антисоциальное поведение у военнослужащих. Разница между асоциальной и антисоциальной формами поведения заключается в том, что первое исходит из незнания общественных норм и является импульсивным, в то время как антисоциальное поведение - это умышленный и намеренный обход и нарушение норм, принятых в обществе.

Ключевые слова: военнослужащий, агрессия, антисоциальное поведение, кодекс поведения, дисциплина, условия военной службы.

AGGRESSION DISPLAYED IN MILITARY SERVICE AS A COMPONENT OF ANTISOCIAL BEHAVIOR

Anna Nadoyan

EU, PhD in Psychology, Associate Professor

Gayane Minasyan

EU, Chair of Psychology, Master

The terms of military service and military sphere are of greatest significance for any state. Therefore every deviant behavior displayed there must be studied and their manifestations must be prevented. The following article aims at discussing behaviors, code of conduct typical to the servicemen of the Defense Ministry of the Republic of Armenia. Antisocial behavior in conditions of military service has been studied within the frames of the article. The difference between asocial and antisocial behavior stems from the knowledge of social norms and is characterized to be unconscious, innocent. Antisocial behavior is against the norms admitted in the society, it is deliberate and conscious. Antisocial behavior also circumvents and violates these norms.

Keywords: serviceman, aggression, antisocial behavior, behavior rules, discipline, terms of service.

Ընդունվել է րապորտիթյան՝ 08.04.2020թ.

Գրախոսվել է՝ 15.05.2020թ

**ԺԱՄԱՆԱԿԱԿԻՑ ՏԵԽՆՈԼՈԳԻԱՆԵՐԻ ԱԶԴԵՑՈՒԹՅԱՆ
ՄԵԽԱՆԻԶՄՆԵՐԸ ԵՐԵՒԱՆԵՐԻ ԲԱՐԵԿԵՑՈՒԹՅԱՆ
ԲԱԶՄԱԿԻ ՏԻՐՈՒՅԹՆԵՐՈՒՄ**

Նելլի Խաչատրյան

ԵՀ, հոգեբանության ամբիոն
nellykhach@gmail.com, +374 91 411947

Ելենա Ավակիմովա

ԵՀ, հոգեբանության ամբիոն
avakimovayel@gmail.com, +374 91 202426

Տեխնոլոգիաների կիրառումը դարձել է մարդկության առօրյալի անբաժանելի մասը: Այնուամենայնիվ, մարդկանց վրա դրանց ազդեցության դիսկի գործոնները դեռ ամբողջովին ուսումնասիրված չեն: Տեխնոլոգիաների ազդեցության վերաբերյալ լիարժեք պատկերացում կազմելու համար անհրաժեշտ է համակողմանի ուսումնասիրել դրանց օգտագործման բոլոր կողմերը և դեմ փաստարկները և ապա հասկանալ, թե ինչպես է տեխնոլոգիաների կիրառման վերաբերյալ մեր որոշումները ազդելու երեխաների զարգացման վրա: Հոդվածում քննարկվում է տեխնոլոգիաների բացասական ազդեցությունը երեխաների զարգացման հետևյալ տիրույթներում՝ ուղեղ, նյարդային համակարգ, հոգեֆիզիոլոգիական և սոմատիկ դրսևորումներ: Որպես հետազոտության մեթոդ ընտրվել է առկա գիտական գրականության ստուգադիմացիվ-վերլուծություն: Հոդվածում հեղինակներն առաջարկում են ուղիներ երեխաների հարաբերությունները թվային տեխնոլոգիաների հետ կազմակերպելու համար՝ առավել օգուտ քաղելու և չվնասելու նպատակով:

Հիմնաբառեր. տեխնոլոգիաների կիրառում, մանկահասակ երեխաներ, կախվածություն տեխնոլոգիաներից, տեխնոլոգիաների ազդեցություն, ներդրողազգացում, ուղեղի կապեր, չարաշահում, կախվածություն

Տվյալ հետազոտության նպատակն է ուսումնասիրել տեխնոլոգիաների ազդեցությունը երեխաների ուղեղի կառուցվածքի, նյարդային համակարգի, քնի, խոսքի ձևավորման և խթանման վրա, ինչպես նաև պարզել, թե ինչ հետևանքներ ակնկալել այդ ազդեցությունից:

Հետազոտության ընթացքում օգտագործված մեթոդաբանությունը առկա գիտական գրականության վերլուծությունն է, որը ներա-

ռում է նեյրոֆիզիոլոգիայի, հոգեբուժության, մանկաբուժության և այլ գիտական ոլորտների ուսումնասիրություններ:

Հոդվածում «տեխնոլոգիաներ, համացանց, էկրաններ» եզրույթները հեղինակներն օգտագործում են ընդհանրացված իմաստով, որպես՝ «համացանցի օգտագործում տարբեր նպատակներով, սմարթ հեռախոսներ, պլանշետներ, հեռուստացույցեր և այլնման էլեկտրոնային կցորդներ ինչպես նաև և դրանց թվային բովանդակություն»:

Ուսումնասիրության արդիականությունը պայմանավորված է տեխնոլոգիաների կիրառման աննախադեպ տարածվածության փաստով, քանի որ տեխնոլոգիաների կիրառումը երեխաների կյանքում օրեցօր աճում է՝ միաժամանակ բուռն քննարկումների առարկա դարձնելով դրանց օգտակարության կամ վնասակարության հարցը նեյրոկենսաբանական, հոգեբանական, մանկավարժական և նույնիսկ հոգեբուժական տեսանկյունից: Այս հարցերի համակողմանի ուսումնասիրության արդյունքում միայն հնարավոր կլինի հասկանալ թե ինչպես մեր որոշումները կազդեն երեխաների զարգացման և ապագայի վրա:

Վաղ մանկության տարիքում երեխայի ուղեղի զարգացումը պայմանավորված է նեյրոկենսաբանական հիմքերով: Ծնվելիս մարդն ունի մոտ 85 միլիարդ ուղեղի նեյրոն, որոնք ապահովում են տեղեկատվության պահպանումը և փոխանցումը[1]: Երբ երեխան ծնվում է, ուղեղի յուրաքանչյուր բջիջ ունի շուրջ 2500 սինապսներ՝ կապեր, որոնք թույլ են տալիս ուղեղի բջիջների երկայնքով իմպուլսներ փոխանցել: Հաջորդ երեք տարում այդ թիվը աճում է մինչև 15,000: Սինապտոգենեզը կամ նեյրոնների միջև կապերի ձևավորումը սկսվում է նախածննդյան շրջանում և շարունակվում տարբեր ուժգնությամբ ողջ կյանքի ընթացքում: Թեև ուղեղի նեյրոնների մեծ մասը առկա է ծնվելիս, դրանք դեռ չեն համարվում լիովին հասուն և ամուր: Հաջորդ մի քանի տարիների ընթացքում բազմացման շրջանում են գտնվում դենդրիտները՝ նեյրոնների ճյուղավորող երկարացումները, որոնք այլ նեյրոններից տեղեկատվություն են հավաքում: Այս առատ բազմացման պատճառով երկու տարեկան անհատի մոտ մեկ նեյրոնը կարող է ունենալ հազարավոր դենդրիտներ[2]:

Նյարդային արագ աճի այս ժամանակահատվածը կոչվում է սինապտիկ ծաղկում(blooming): Սինապսի ձևավորումը այս ընթացքում երեխայի զարգացման հիմնական գործառույթների՝ լսողության, խոսքի

և իմացական գործընթացների համար, գերկարևոր դեր է խաղում: Այս ժամանակահատվածը փոքրիկի կյանքում դառնում է ծայրաստիճան կարևոր, ավելի բարձր մակարդակի գործառույթների զարգացման համար:

Նյարդային աճի ծաղկուն ժամանակահատվածին հաջորդում է սինապտիկ հատման ժամանակաշրջանը (pruning), երբ նյարդային կապերի քանակը կրճատվում է, դրանով իսկ չկրճատվածներն ավելի ուժեղ դարձնելով: Հետազոտողները հավատացած են, որ այս սինապտիկ կրճատման հետևանքով ուղեղի աշխատանքն ավելի արդյունավետ է դառնում՝ հնարավորություն տալով ուղեղին տիրապետել ավելի բարդ հմտությունների[3]: Միայն վաղ մանկության տարիքում ձեռք բերած փորձն է որոշում, թե սինապտիկ կապերից որն է պահպանվում և որը կորչում կամ մղվում հետոին շերտեր: Վերջիվերջո, դեռահասության շրջանում սինապտիկ կապերի շուրջ 40 տոկոսը կորչում է[4]: Այսպիսով, նյարդային աճի ծաղկուն ժամանակահատվածն ընկնում է կյանքի առաջին մի քանի տարիներին, իսկ նյարդային սինապսների կրճատումը շարունակվում է մանկության և պատանեկության շրջանում ուղեղի տարբեր հատվածներում[5]:

Վաղուց հայտնի փաստ է, որ խոսքը և լեզվական հմտությունները ձեռք են բերվում առավելագույն հեշտությամբ կյանքի առաջին տասը տարիների ընթացքում, երբ երեխայի ուղեղի կապերը կենտրոնանում են լեզվական հմտություններ և այլ բարձրագույն իմացական կարողություններ ձեռք բերելու վրա: Անընդհատ հնչող կենդանի խոսքը հստակ նպաստում է երեխայի ուղեղի նյարդային կապերի ամրապնդմանը, ինչը հնարավորություն է տալիս հեշտությամբ և ավելի շատ բառեր սովորել: Լեզուն կարելի է սովորել բազմաթիվ եղանակներով, ինչպիսիք են՝ առօրյա երկխոսությունը, երգերը, ռիթմիկ քառատողերը, հեքիաթի ընթերցանությունը և այլն: Տարբեր հմտությունների և կարողությունների վաղ խթանումը ամուր գրավականն է երեխայի սովորելու, շփման հմտությունների և այլ դրական կարողությունների զարգացման համար: Բազմաթիվ հետազոտություններ փաստում են, որ երեխայի ապրումները ազդում են նրա ուղեղի աշխատանքի և նյարդային քիջների միջև կապերի վրա՝ դրական հույզերը՝ դրականորեն, բացասականները՝ բացասականորեն[6][p 25]: Մեծահասակների հետ դրական փոխազդեցությունը խթանում է երեխայի ուղեղը և միջուղեղային կապերը,

ինչի արդյունքում սինապսները մեծանում են, իսկ գոյություն ունեցող կապերն էլ ավելի են ամրանում: Անընդհատ օգտագործվող սինապսները, դառնում են մշտական: Եթե երեխայի ուղեղը քիչ խթանում է ստանում, սինապսները չեն զարգանում, և ուղեղը ավելի քիչ կապեր է հաստատում[7]:

Ցինցինատիի մանկական հիվանդանոցի բժշկական կենտրոնի հրապարակած նոր ուսումնասիրությունը սերտ կապ է գտել նախադարձական տարիքի երեխաների ուղեղի կառուցվածքային փոփոխության և Ամերիկյան Մանկաբուժության Ակադեմիայի ուղեցույցներում նշված տեխնոլոգիաների կիրառման հորդորակները գերազանցելու և չարաշահելու միջև:

Ուղեղի fMRI հետազոտությունների միջոցով ուսումնասիրությունները բացահայտում է էկրանի օգտագործման և երեխաների ուղեղի զարգացման միջև կապը՝ հատկապես լեզվի զարգացման հատվածում, ևս մեկ անգամ հաստատելով նախադարձականների համար էկրանի ժամանակը նվազագույնի հասցնելու անհրաժեշտությունը:

Հետազոտության արդյունքում պարզվել է, որ այն երեխաները, ովքեր ավելի շատ ժամանակ են անցկացնում էկրանների առջև, ունեն ուղեղի սպիտակուցային նյութերի տրակտների ցածր կառուցվածքային ամբողջականություն ուղեղի այն մասերում, որոնք մասնակցում են խոսքի և տառաճանաչության հմտությունների ձևավորմանը: Այլ հմտությունները, որոնց ձևավորման և զարգացման վրա ազդեցությունը նույնպես բացահայտվել է, ներառում են երևակայություն և իմացական այլ գործընթացներ, ինչպես նաև վարքի ինքնակարգավորման մեխանիզմներ[8]:

Հետազոտողների նույն խումբը մեկ այլ՝ էլ ավելի հետաքրքրական ուսումնասիրություն առաջարկեց երեխաներին՝ ընկալել պատմություններ երեք տարբերակով՝ միայն լսողական, անիմացիոն և պատկերազարդ տարբերակներով: Այս անգամ ևս արդյունքների հավաքագրման եղանակը ուղեղի fMRI պատկերների վերծանումն էր: Արդյունքներն ապշեցուցիչ էին. պարզվեց, որ նկարազարդ գրքի ձևաչափը օժանդակում է լեզվամտածողությանը և խրախուսում է երեխաների ակտիվ պատկերավոր երևակայության զարգացմանը, մինչդեռ անիմացիան խանգարել է նման ինտեգրմանը հոգուտ շարունակական աուդիո-վիզուալ ընկալման: Երբ ընթերցանության ընթացքում երեխաները տես-

նում էին նկարագարումներ, fMRI պատկերների վրա լեզվական ցանցի գործունեությունն ավելի ակտիվանում էր: Ամենակարևորը՝ պատկերագարող գրքի վիճակում հետազոտողները fMRI արդյունքում տեսել են, որ բոլոր ուսումնասիրվող ցանցերի միջև խոսքը ապահովող և զարգացնող կապերը աճել և ամրապնդվել են[9]:

Վաշինգտոնի համալսարանի Երեխաների Առողջության ինստիտուտի տնօրեն Դ. Քրիստակիսի հետազոտությունները բացահայտել են վաղ մանկության տարիքում ուղեղի ոչ նորմատիվ, ավելորդ աուդիո-վիզուալ խթանման և ավելի ուշ տարիքում իմացական ոլորտի նվազման և ուշադրության պակասի, վարքային գերակտիվության միջև ամուր կապը: Լաբորատոր պայմաններում մշակված գերստիմուլյացիայի մոդելը փորձարկվել է երիտասարդ մկների վրա:42 օր տևողությամբ փորձերի ընթացքում յոթանասուն դեցիբել լսողական ստիմուլյացիան զուգորդվում էր տեսողական ստիմուլյացիայով՝ առավելագույնս վերստեղծելով հեռուստացույցով մուլտֆիլմ դիտելու իրականությունը: 10 օր անց ճանաչողության և վարքի թեստերի փորձարկման արդյունքում բոլոր թեստերում գերստիմուլյացիայի ենթարկված մկները ցուցաբերել են զգալի ցածր իմացական ցուցանիշներ և գերակտիվ վարք[10]: Արդյունքները հուշում են, որ ուղեղի զարգացման կրիտիկական ժամանակահատվածում չափազանց, անկանոն ստիմուլյացիան, այդ թվում նաև ֆոնային հեռուստացույցը, կարող է ակնհայտ բացասական հետևանքներ ունենալ հետագայում երեխայի նեյրոկոգիտիվ ֆունկցիաների վրա:

Բազմաթիվ հետազոտություններ նվիրված են տեխնոլոգիաների կիրառմանը և քնի խանգարումներին: Քունը նորածնի գերիշխող գործունեությունն է և կարևոր դեր է խաղում նեյրոզարգացման և ուղեղի սինապտիկ ճկունության մեջ [11][pages 173–179]: Ինչպես ուղեղը, այնպես էլ քնի ձևերը կյանքի առաջին տարիների ընթացքում էական փոփոխությունների են ենթարկվում: Հաշվի առնելով, որ նյարդային պլաստիկությունն առավելագույնի է հասնում վաղ մանկության և դեռահասության շրջանում, այս կարևոր ժամանակահատվածում քունը առավելագույն ազդեցությունն ունի ուղեղի և ճանաչողության վրա:

Ամերիկյան մանկաբուժության ակադեմիայի (AAP) և Առողջապահության համաշխարհային կազմակերպության (WHO) ուղեցույցները առաջարկում են օպտիմալ առողջությունը խթանելու համար երեխաների քնի տևողության անհրաժեշտ շեմը, որտեղ մասնավորապես նշվում

է, որ 1-ից 2 տարեկան երեխաները պետք է կանոնավոր կերպով քնեն 11-ից 14 ժամ 24 ժամվա ընթացքում (ներառյալ ցերեկվա քունը), 3-ից 5 տարեկան երեխաները՝ 10-ից - 13 ժամ, 6-ից 12 տարեկանները՝ 9-ից 12 ժամ /մեր կողմից ներկայացված են միջինացված թվեր/[12, 13]:

Այնուամենայնիվ, բազմաթիվ հետազոտություններ վկայում են, որ երեխաների 20-30% -ը քնի հետ խնդիրներ է ունենում: Անբավարար քնի արտաքին գործոններից մեկը թվային տեխնոլոգիաներն են՝ հեռուստատեսությունը և տեսախաղերը: Բազմաթիվ ուսումնասիրություններ կապում են էկրանի ավելացված ժամանակը քնի ընդհանուր ժամանակի նվազման և ուշ քնի հետ, ինչը հանգեցնում է իմացական, վարքային, սոմատիկ և այլ խնդիրների [14], [15], [16] [17]:

Բալթիմորի Ջոն Հոպկինսի համալսարանի հետազոտողները նշում են, որ մինչև հինգ տարեկան երեխաների շրջանում երկու ժամից ավել հեռուստացույց դիտելը հանգեցնում է վարքային խանգարումների: Նույն հետազոտությունը ննջարանում հեռուստացույցի առկայությունը անմիջականորեն կապում է քնի դեպրիվացիայի և հուզական ռեակտիվության անկման, սոցիալական հմտությունների ցածր մակարդակի հետ[14]:

Մեծ Բրիտանիայի 0–36 ամսեկան 715 երեխաների հետազոտության տվյալները ցույց են տվել էկրանների և այլ տեխնոլոգիաների օգտագործման հաճախականության և քնի տևողության ու ձևի միջև կայուն կապ: Ապացուցվել է, որ կրճատվել է քնի ընդհանուր տևողությունը՝ գիշերային ժամի նվազեցված տևողությամբ և ցերեկային քնի ավելացումով, երկարել է նաև բուն քնին նախորդող ժամանակահատվածը: Ննջասենյակում ցանկացած էլեկտրոնային սարքի առկայությունը կապված է գիշերային քնի դեպրիվացիայի հետ, որը, մասամբ, պայմանավորված է մելատոնինի ճնշմամբ[15]:

Ուսումնասիրությունները ցույց են տալիս, որ երեխաների քնի որակի վրա էականորեն ազդում է ննջասենյակում հեռուստացույցի առկայությունը, դիտման տևողությունը և օրվա ընտրված հատվածը: Մասնավորապես, Էսկան ազդեցություն ունի երեկոյան ժամին հեռուստացույց դիտելը, քանի որ էկրանի կապույտ լույսն ազդում է օրգանիզմում մելատոնինի արտադրության և քնի շրջանային ռիթմի վրա (circadian rhythm)[17], [18][pages147–156]:

Թեև Ավիվի Ատոմային բժշկության կենտրոնի հետազոտողները գնահատել են ուղեղի իմիջինգի, բուժման և գենետիկայի չափորոշիչներով պայմանավորված քսանինը հետազոտություններ [19]: Վերլուծելով ինտերնետի և տեսախաղերի կախվածությունը, դրանք բուժման և գենետիկ գործոնները, գլխուղեղի իմիջինգ ներառող քսանինը հետազոտություն, մասնագետները եկել են այն եզրակացության, որ վարքային կախվածության՝ ինտերնետ և վիդեոխաղեր, հիմքում ընկած հոգեբանական մեխանիզմները և թմրանյութերից կախվածության առաջացման հիմքերը նույնն են:

Այսպիսով՝ հանգստի վիճակում ուղեղի սքրինինգի ուսումնասիրությունները ցույց են տվել, որ երկարատև ինտերնետային խաղն ազդել է ուղեղի պարգևատրման (reward), իմպուլսային հսկողության և սենսոմոտոր համակարգի համար պատասխանատու հատվածների վրա: Ուղեղի ակտիվացման ուսումնասիրությունները ցույց են տվել, որ վիդեոխաղերը վերոնշյալ հատվածների կորուստի կամ փոփոխությունների են հանգեցնում: Հետազոտությունը նշում է նաև, որ տեսախաղերի պատկերով նկարները ակտիվացրել են ուղեղի նույն շրջանները, որոնք ակտիվանում են թմրամիջոցների ազդեցությամբ: Ավելին, տեսախաղերը ասոցացվել են դոպամինի արտազատման հետ, որը նման է թմրանյութերի չարաշահման մեխանիզմին [19]: Այս բնագավառում ուսումնասիրություններ են կատարել նաև ռուս հոգեբույժներ Պերեժոգինն ու Վոստրոկնուտովը, Ջալմունինը և Մենդելևիչը. նրանք նույնպես շեշտում են ինտերնետային ու համակարգչային խաղերի կախվածության նմանությունը թմրամիջոցների կախվածության հետ [20][стр.86-91], [21][стр.3-8]:

2012թ-ին Kuss and Griffiths-ի անցկացրած լայնածավալ հետազոտությունները նշում են տեսախաղերի ազդեցությունը դոֆամին հորմոնի վրա, և դրանք համեմատում են քիմիական կախվածությունների մեխանիզմների հետ [22][pages 347-374]

Եզրակացություն

Խնդիրների լուծման առաջարկվող եղանակներ

Այսպիսով, ինչպե՞ս վարվենք երեխաների հետ՝ խրախուսե՞նք, թե՞ արգելենք տեխնոլոգիա-երեխա կապը, անհանգստանա՞նք, թե՞ վերապահումներով մոտենանք հետազոտությունների արդյունքներին:

ՀՈԳԵԲԱՆՈՒԹՅՈՒՆ

Թերևս անմիջական և միանաշանակ պատասխան դժվար է տալ, անհրաժեշտ է հաշվի առնել, որ տեխնոլոգիաները անսահման հնարավորությունների աշխարհ են բացում կյանքի բոլոր բնագավառներում, սակայն դրանք իրենց հետ նաև մեծ ռիսկեր են առաջ բերում:

Այսպես թե այնպես, տեխնոլոգիաները մեր կյանքի անբաժանելի մասն են և այլևս հնարավոր չէ առօրյա կյանքից տարանջատել դրանք: Ավելին, տեխնոլոգիաները շարունակելու են զարգանալ և ներխուժել կյանքի ամենամանրագույն բնագավառներ:

Այս սերունդն ունի ուղեղի անդադար գերստիմուլյացիայի վտանգ և այնպիսի հնարավորություններ, ինչպիսին չեն ունեցել նրանց ծնողները, նրանք սնունդ ընդունելիս և և ամեն ազատ թույլ դիտում են հեռուստացույց, մանկուց օգտվում են սոցիալական ցանցերից և վայրկյանական հաղորդակցման միջոցներից, իսկ գիտությունը դեռ շարունակում է բացահայտել լայն սովորույթների ազդեցության ընդհանուր և իրական հետևանքները:

Մենք հիմնավորում ենք մեր կարծիքը ընթացիկ ուսումնասիրությունների հիման վրա, որոնք, սակայն, դեռ վերջնական չեն: Այս թեման լիարժեք հասկանալու և տեխնոլոգիայի իրական գիտական և վավեր ազդեցությունը երեխաների վրա գտնելու համար դեռ անհրաժեշտ է առաջիկա տարիներում շարունակել դիտարկել զանազան տեխնոլոգիաների ազդեցության ենթարկված երեխաների զարգացման փուլերը և բազմակի տիրույթները:

Ամբողջովին կտրել երեխաներին տեխնոլոգիաներից անհրատեսական է: Սա կպահանջի ընտանիքի բոլոր անդամների անհավանական ճիգեր և կենսակերպի հսկայական փոփոխություն: Արդյո՞ք պատրաստ են դրան մեծահասակները՝ ծնողները և ծնողների ծնողները, ովքեր այսօր ավելի քան երբևէ քսանչորս ժամ շրջապատված են տեխնոլոգիաներով: Հոգեբանական տեսանկյունից հենց տեխնոլոգիաները չեն, որ խնդիր են առաջացնում: Ավելին, դրանք նպատակային և չափավոր օգտագործելու դեպքում ստանում ենք մեծագույն առավելություններ, երեխայի կյանքում մտցնում դրական փոփոխություններ:

Որպեսզի երեխաները հնարավորություն ունենան իրենց կյանքում առողջ կերպով օգտագործել տեխնոլոգիաները և վայելել դրանց առավելությունները, անհրաժեշտ է ապահովել ծնողական վերահսկողություն, ըստ այդմ՝ չափավորություն: Ծնողները, ովքեր գնահատում են

տեխնոլոգիաների առավելությունները և ցանկանում են իրենց երեխաներին պատրաստել 21-րդ դարի աշխատաշուկայի և առօրյա հարմարավետության պահանջներին, պետք է հասկանան, որ, այնուամենայնիվ, իրենք են պատասխանատու երեխաների տեխնոլոգիաների հետ առնչվելու հիմնական կանոնների պահմանման համար:

Գոնե երեխայի վաղ տարիքում ծնողն ունի կանոններ սահմանելու, մտածված որոշումներ կայացնելու և դրական սովորույթներ ձևավորելու գերուժ: Վաղ մանկության տարիքը այն ժամանակաշրջանն է, երբ ծնողն է միակ պատասխանատուն ու երեխա-տեխնոլոգիա հարաբերության ձևավորողը:

Գործնական առաջարկներ, թե ինչպես կարգավորել այս հարաբերությունը

- Էկրանի հետ երեխային պետք է ծանոթացնել 2-3 տարեկան հասակում և երբեք ոչ ավելի վաղ: Կատարել գիտակցված որոշում ծնողի զբաղվածությունը կամ ազատ ժամանակը երեխայի տեխնոլոգիաների կիրառման հաշվին ձևավորելու վերաբերյալ:

- Անթույլատրելի է տեխնոլոգիաները օգտագործել երեխայի հետ կենդանի շփման փոխարեն: Վաղ տարիքում դրանք չեն նպաստում ոչ խոսքի ձևավորման կամ զարգացման, ոչ երևակայության, ոչ այլ իմացական գործընթացների զարգացմանը:

- Անհրաժեշտ է հիշել, որ ուղեղի զարգացման համար կարևոր՝ վաղ մանկության ժամանակահատվածում չափազանց և անկանոն ստիմուլյացիան, այդ թվում նաև ֆոնային հեռուստացույցը, կարող է ակնհայտ բացասական հետևանքներ ունենալ հետագա նեյրոկոգնիտիվ ֆունկցիաների վրա:

- Քնելուց առնվազն մեկ ժամ առաջ անհրաժեշտ է բացառել էկրանները. հանգիստ և երկար քունը երեխայի նեյրոդինամիկ զարգացման գրավականներից մեկն է: Հիշեցնենք, որ էկրանների թարթող լույսը խոչնդոտում է օրգանիզմում մելատոնինի արտադրմանը և քնի շրջանային ռիթմին: Սա գիտակցելով՝ ծնողը պետք է խուսափի երեխայի սենյակում և ննջասենյակներում հեռուստացույց տեղադրել:

- Պետք է հստակ սահմանափակումներ դնել և հետևողական լինել տեխնոլոգիաների կիրառման կանոններին հետևելու հարցում: Պետք չէ ակնկալել, որ երեխաները ինքնուրույն կհետևեն կանոններին

ՀՈԳԵԲԱՆՈՒԹՅՈՒՆ

և սահմանափակումներին: Վաղ մանկության տարիքում և մինչև 5-6 տարեկան, իսկ այժմ արդեն ավելի ուշ, երեխաները դեռ չեն տիրապետում ինքնակարգավորման մեխանիզմներին:

- Տեխնոլոգիաների հետ ճիշտ հարաբերությունների հաջողության գրավականը ընտանիքի բոլոր անդամների միջև դրական շփում հաստատելն է: Դրական հաղորդակցումը երեխայի մոտ առաջացնում է անվտանգության զգացողություն և դրական էմոցիաներ, ինչն առավելապես նպաստում է միջուղեղային կապերի ամրացմանը: Ուսումնասիրությունները փաստում են նաև, որ մանկիկության տարիքից բարձր երեխաներին դեպի էկրան է դրդում ծանձրույթը, իրական շփման պակասը, ծնողների զբաղվածությունը:

- Վատ սովորությունները մեր իսկ՝ ծնողներին անհետևողական լինելու հետևանքն են: Իսկ վատ սովորությունից դեպի կախվածություն շատ կարճ և արագ ճանապարհ է մեզ բաժանում: Անհրաժեշտ է ձևավորել ընտանեկան դրական սովորություններ և խրախուսել երեխայի հետաքրքրությունները և մասնակից դառնալ դրանց:

- Կարևոր է ընտրել շաբաթվա մեջ մեկ օր ընտանիքով՝ առանց տեխնոլոգիաների անցկացնելու համար: Պետք է երեխային դարձնել այդ օրվա պլանավորման անմիջական սուբյեկտ՝ հաշվի առնելով նրա ցանկություններն ու նախասիրությունները:

Ի՞նչ անմիջական օգուտներ կարելի է ակնկալել:

Թվային սարքերի հետ առնչվելու ընդմիջումը և կենդանի հաղորդակցման քանակական և որակական աճը կնպաստի երեխաների խոսքի և հաղորդակցման հմտությունների, հուզականային ոլորտի և ինքնակառավարման մեխանիզմների ճիշտ ձևավորմանն ու զարգացմանը, կապահովի բարելավված ինքնասպասարկման հմտություններ, քնի կարգավորում, մի խոսքով առողջ և երջանիկ մանկություն:

Օգտագործված գրականության ցանկ

1. Judith Graham, Extension human development specialist, University of Maine Cooperative Extension. “Bulletin #4356, Children and Brain Development: What We Know About How Children Learn” <https://extension.umaine.edu/publications/4356e/>
2. “The science of early brain development can inform investments in early childhood”.

- <https://developingchild.harvard.edu/resources/inbrief-science-of-ecd/>
3. Bryan Kolb, Robbin Gibb, and Terry E. Robinson “Brain Plasticity and Behavior” - Article in journal “Current directions in psychological science”, Volume 12, Issue 1, February 2003.
 4. Webb SJ, Monk CS. “Mechanisms of postnatal neurobiological development: implications for human development”. Article published in *Developmental neuropsychology*, Volume 19, issue 2, 2001.
 5. “Lifespan development. A Psychological Perspective” Second Edition By Martha Lally and Suzanne Valentine-French, Creative Commons Attribution-Noncommercial-Share
<http://dept.clcillinois.edu/psy/LifespanDevelopment>.
 6. Karyn Wellhousen, Judith E. Kieff. “A Constructivist Approach to Block Play in Early Childhood”. Albany, NY: Delmar/Thomson Learning, ©2001.
 7. Adrienne L. Tierney and Charles A. Nelson, III, Brain Development and the Role of Experience in the Early Years.Zero Three. Published in final edited form as:Zero Three. 2009 Nov 1; 30(2).
<https://www.ncbi.nlm.nih.gov/pmc/articles/PMC3722610/>
 8. John S. Hutton, MS, MD; Jonathan Dudley, PhD; Tzipi Horowitz-Kraus, PhD; Tom DeWitt, MD; Scott K. Holland, PhD. Associations Between Screen-Based Media Use and Brain White Matter Integrity in Preschool-Aged Children.*JAMA Pediatr.* 2020; 174. *JAMA Pediatr.* Published online November 4, 2019.
https://jamanetwork.com/journals/jamapediatrics/articlepdf/2754101/jamapediatrics_hutton_2019_oi_190072.pdf
 9. John S. Hutton, MS, MD; Jonathan Dudley, PhD; Tzipi Horowitz-Kraus, PhD; Tom DeWitt, MD; Scott K. Holland, PhD. “Functional Connectivity of Attention, Visual, and Language Networks During Audio, Illustrated, and Animated Stories in Preschool-Age Children”. *Brain Connectivity.* Sep 2019. 580-592.
<http://doi.org/10.1089/brain.2019.0679>
 10. Christakis D.A, Ramirez JS, Ramirez JM. “Overstimulation of newborn mice leads to behavioral differences and deficits in cognitive performance” <https://www.ncbi.nlm.nih.gov/pubmed/22855702>

11. Joy Browne, Stanley Norman Graven “Sleep and Brain Development: The Critical Role of Sleep in Fetal and Early Neonatal Brain Development”. Article in *Newborn and Infant Nursing Reviews* 8(4December 2008)
12. American Academy of Pediatrics <https://www.aap.org/en-us/about-the-aap/aap-press-room/Pages/American-Academy-of-Pediatrics-Supports-Childhood-Sleep-Guidelines.aspx>
13. World Health Organisation: Guidelines on physical activity, sedentary behavior and sleep for children under 5 years old. <https://apps.who.int/iris/bitstream/handle/10665/325147/WHO-NMH-PND-2019.4-eng.pdf>
14. Kamila B. Mistry, MPH, Cynthia S. Minkovitz, MD, MPP, Donna M. Strobino, PhD, Dina L. G. Borzekowski. “Children’s Television Exposure and Behavioral and Social Outcomes at 5.5 Years: Does Timing of Exposure Matter?” Article in *PEDIATRICS* Volume 120, Number 4, October 2007.
15. Cheung CH, Bedford R, Saez De Urabain IR, Karmiloff-Smith A, Smith TJ. “Daily touchscreen use in infants and toddlers is associated with reduced sleep and delayed sleep onset”. *Sci Rep.* 2017 Apr 13; <https://www.ncbi.nlm.nih.gov/pmc/articles/PMC5390665/>
16. Pablo E. Brockmann, Blanca Diaz a, Felipe Damiani c, Luis Villarroel d, Felipe Núñez c, Oliviero Brun. “Impact of television on the quality of sleep in preschool children» (*Br J Pharmacol.* 2018 Aug; 175(16): 3190–3199. Published online 2018 Jan. doi: 10.1111/bph.14116, <http://www.sleepclinic.be/wp-content/uploads/Impact-of-television-on-the-quality-of-sleep-in-preschool-children.pdf>
17. Nava Zisapel. “New perspectives on the role of melatonin in human sleep, circadian rhythms and their regulation”. <https://www.ncbi.nlm.nih.gov/pmc/articles/PMC6057895/>
18. Christine Blume, Corrado Garbaza & Manuel Spitschan. “Effects of light on human circadian rhythms, sleep and mood”. *Somnologie.* September 2019, Volume 23, Issue 3, pp 147–156. <https://link.springer.com/article/10.1007/s11818-019-00215-x>
19. Weinstein A. and Lejoyeux M. “New developments on the neurobiological and pharmacogenetic mechanisms underlying internet and

- videogame addiction” Am J Addict. 2015 Mar; 24(2):117-25. doi: 10.1111/ajad.12110. <https://www.ncbi.nlm.nih.gov/pubmed/25864599>
20. Л.О. Пережогин, Н.В. Вострокнутов. Нехимические зависимости в детской психиатрической практике, Российский психиатрический журнал № 4, 2009,
 21. К.Ю. Зальмуни, В.Д. Менделевич. Химические и нехимические аддикции в аспекте сравнительной аддиктологии. ЖУРНАЛ НЕВРОЛОГИИ И ПСИХИАТРИИ, 5, 2014; Вып. 2
 22. Kuss D and Griffiths M, 2012. Internet and Gaming Addiction: A Systematic Literature Review of Neuroimaging Studies. Journal of Brain Sciences. 2012, 2(3),

MACHANISMS OF MODERN TECHNOLOGY IMPACT ON VARIOUS DOMAINS OF CHILDREN’S WELL-BEING

Nelli Khachatryan

EU, Chair of Psychology

Yelena Avakimova

EU, Chair of Psychology

Technologies have become an integral part of the daily routine of the humankind. However, the risk factors for their effects on people, including children, still need to be thoroughly studied. To get a better understanding of the impact of technology on children’s lives, it is necessary to comprehensively study the issue of their use and only then understand how our decisions on the children’s access to technology will affect the development and future of children. This article discusses the adverse effects of technology on the brain, nervous system, psychophysiological and somatic manifestations in children. The review of the existing researches in the fields of neurology, psychiatry and other respective areas was selected as the research method. The authors of the article propose ways of organizing children’s contact with digital technologies to ensure the positive impact of the latter.

Keywords: modern technologies, toddlers, preschool, early development, technology addiction, technology impact, neurodevelopment, brain connections, addiction

МЕХАНИЗМЫ ВОЗДЕЙСТВИЯ СОВРЕМЕННЫХ ТЕХНОЛОГИЙ НА
НЕКОТОРЫЕ ОБЛАСТИ БЛАГОПОЛУЧИЯ ДЕТЕЙ

Нелли Хачатрян

ЕУ, кафедра психологии

Елена Авакимова,

ЕУ, кафедра психологии

Применение современных технологий стало неотъемлемой частью человеческой жизни. Однако факторы риска их воздействия на человека, т. ч. детей все еще нуждаются в тщательном изучении. Чтобы получить более полное представление о влиянии технологий на жизнь детей, необходимо всесторонне изучить вопрос их использования и только затем понять, как наши решения об использовании технологий повлияют на развитие и будущее детей. В данной статье рассматриваются неблагоприятные воздействия технологий на мозг, нервную систему, психофизиологические и соматические проявления у детей. В качестве метода исследования был выбран анализ существующей научной литературы. В статье авторы предлагают способы организации взаимоотношений детей с цифровыми технологиями, для обеспечения положительного воздействия последних.

Ключевые слова: современные технологии, малыши, зависимость, воздействие технологий, нейропроизводство, синапсы, злоупотребление технологиями, зависимость

Ընդունվել է փաշարդրությամբ՝ 24.03.2020թ.

Գրախոսվել է՝ 14.05.2020թ

ՀՈԳԵԲԱՆՈՒԹՅՈՒՆ

ԴԵՊՐԻՎԱՑՎԱԾ ԱՆՁԱՆՑ ՀԵՏԱԶՈՏՈՒԹՅԱՆ ՄԵԹՈԴՆԵՐԻ ԸՆՏՐՈՒԹՅՈՒՆՆ ՈՒ ՀԻՄՆԱՎՈՐՈՒՄԸ

Սիլվի Թարջումանյան

ԵՊՀ, Ընդհանուր հոգեբանության ամբիոն, ասպիրանտ
silvitarjmanyanyan@yahoo.com, +374 91 796262

Հոդվածում ներկայացված են դեպրիվացված անձանց ինքնիրացման մակարդակի և արժեհամակարգի գիտակցման բացահայտման մեթոդները: Որպես այդպիսիք ընտրվել են Ն. Կալինայի, Ա. Լազուկինի անձի ինքնիրացման մակարդակը բացահայտող թեստը, Դ. Լեոնյուկի կենսա-իմաստային կողմնորոշումների և Դեյթոյի սթրեսի թեստերը:

Մանրամասնորեն քննարկվել և հիմնավորվել է նշված մեթոդների կիրառումը հեղափոխության մեջ՝ օգտագործելու նպատակարմարությունն ու արդյունավետությունը: Ստացված արդյունքները թույլ կտան հաստատել անձի ինքնիրացման մակարդակի և արժեհամակարգի գիտակցման միջև գոյություն ունեցող կապը դեպրիվացված անձանց մոտ:

Հիմնաբառեր. դեպրիվացիա, ինքնիրացում, կենսա-իմաստային կողմնորոշումներ, արժեհամակարգ, սթրես:

Հոգեբանական ախտորոշման մեթոդական բազայի զարգացման շնորհիվ ներկա ժամանակներում հնարավոր է միևնույն ժամանակ մի քանի երևույթներ ուսումնասիրել ինչպես պրոյեկտիվ, այնպես էլ թեստերի և հոգեբանական զրույցի միջոցով: Նման մոտեցմամբ կարելի է համակողմանիորեն ուսումնասիրել դեպրիվացիայի հետ առնչվող խնդիրները:

Ենթադրվում է, որ դեպրիվացիան անձանց մոտ առաջացնում է որոշակի բացասական փոփոխություններ, մասնավորապես մանկական տարիքում ապրած դեպրիվացիան ազդեցություն է ունենում հասուն անձի ինքնիրացման և արժեհամակարգի գիտակցման գործընթացի վրա՝ խոչընդոտելով այն: Մեր կողմից ծրագրվել է փորձառական հետազոտություն այդ խոչընդոտները պարզելու համար:

Մեր հետազոտման օբյեկտներն են քսաներեքից երեսուն տարեկան անձինք, ովքեր մանկական տարիքում (մինչև 10 տարեկան հասակը) ծնողական դեպրիվացիա են ապրել: Ծնողական դեպրիվացիա

ասելով մենք նկատի ունենք դրա բոլոր տեսակները՝ թե՛ ծնողի առհասարակ բացակայությունը, թե՛ ծնողի դերի թերացման հետևանքով առաջացած դեպրիվացիան: Հետազոտության խնդիրն է պարզել, արդյոք դեպրիվացված անձինք ինքնիրացման և արժեհամակարգի գիտակցման ճանապարհին ունենում են այնպիսի խնդիրներ, որոնք չեն հանդիպում ծնողական դեպրիվացիա չունեցող անձանց մոտ: Հետազոտական աշխատանքները իրականացվում են հողվածում նկարագրված մի շարք մեթոդների օգնությամբ:

Այն գաղափարը, թե ինչ է ինքնիրացումը և ովքեր են ինքնիրացված անձինք, մշակվել է Ա. Մասլոուի կողմից կատարված մտավոր առողջ, ստեղծագործ և երջանիկ մարդկանց կյանքի, արժեքների և հաղորդակցության առնաձնահատկությունների տրամաբանական հետազոտման հիման վրա: Ա. Մասլոուի ինքնիրացման տեսությունը ժամանակակից հոգեբանության ամենատարածված և ազդեցիկ հայեցակարգերից մեկն է:

Անձի ինքնիրացման ախտորոշման առաջին փորձը կատարվել է Մասլոուի աշակերտ Էվերեթ Շոստրեմի կողմից, ով 1963-ին հրապարակեց POI հարցաթերթիկը (Personal Orientation Inventory): Դրա հիմքում ընկած են Մասլոուի և այլ էքզիստենցիալ–հումանիստ հոգեբանների գաղափարները: Այն իր մեջ ներառում էր անձի կողմնորոշման երկու հիմնական սանդղակ՝ առաջինը (ժամանակային), որը ցույց է տալիս, թե ինչպես է մարդը ապրում ներկայով՝ չթողնելով իր նպատակները վաղվա օրվան և չփորձելով վերադառնալ անցյալին, և երկրորդը (հենարանի և աջակցման), որը չափում է անձի ինքն իրեն, և ոչ թե այլ մարդկանց ակնկալիքներին կամ գնահատականներին ապավինելու կարողությունը: Դրանցից բացի, մեթոդիկայում ներառված են նաև 10 հավելյալ սանդղակներ, որոնք գնահատում են այնպիսի հատկություններ, ինչպիսիք են.

- ինքնահարգանքը,
- ինքնաբուխությունը,
- կենցաղային արժեքները,
- մարդու բնության վերաբերյալ դրական հայացքները:

Գոյություն ունի հարցաթերթիկի չորս ռուսալեզու հարմարեցված տարբերակ: Ադապտացիաները տարբերվում են իրարից հարցերի քանակով և ձևակերպմամբ, սանդղակների քանակով և անվանումներով,

ՀՈԳԵԲԱՆՈՒԹՅՈՒՆ

ինչպես նաև մեկնաբանություններով: Բնագրի մեջ ներառված են 150 հարց և 14 սանդղակ:

Չորրորդ հարմարեցված տարբերակը, որը օգրագործվելու է մեր հետազոտության մեջ, ստեղծվել է 1998 թվականին Ն.Ֆ. Կալինայի կողմից, որի ստանդարտացման և վավերացման աշխատանքներում մասնակցել է Ա. Վ. Լազուկինին: Այս մեթոդը մշակվել է՝ հաշվի առնելով անցումային հասարակության մեջ ինքնիրացման առանձնահատկությունները: Բացի այդ, էական փոփոխությունների են ենթարկվել, հարցաշարի կառուցվածքը (սանդղակների տեսակները) և ախտորոշիչ դատողությունների ձևակերպումները [2]:

Մեթոդը իր մեջ ներառում է 100 զույգ պնդումներ, որոնցից պետք է ընտրել մեկը:

Այն կազմված է 11 չափող սանդղակից:

1. *Ժամանակի մեջ կողմնորոշումը*
2. *Արժեքների սանդղակը*
3. *Մարդու էության մասին պատկերացումները*
4. *Գիտելիքների բարձր պահանջմունքը*
5. *Ստեղծագործելու ձգտումը,*
6. *Ինքնավարությունը*
7. *Ինքնաբուխությունը*
8. *Ինքնաճանաչումը*
9. *Համակրանքը սեփական անձի նկատմամբ,*
10. *Շփվողականության սանդղակը*
11. *Հաղորդակցման մեջ ճկունության սանդղակը* [4, էջ 297-302]:

Մեթոդը, իր հերթին հայերեն լեզվով հարմարեցվել է Երևանի Պետական Համալսարանի հոգեբանության «Անձի և մասնագիտական գործունեության հոգեբանության» գ/հ լաբորատորիայի կողմից:

Մենք նպատակահարմար ենք գտել օգտագործել անձի ինքնիրացման մակարդակը բացահայտող այս թեստը մի շարք պատճառներով.

- արդյունքները ցուցադրվում են տոկոսներով, որը թույլ է տալիս ավելի հստակ պատկերացում կազմել անձի մոտ յուրաքանչյուր սանդղակի գործոնի մասին
- ենթադրվում է, որ թեստավորման 11 սանդղակներում արժարժեքով զուգահեռ հատկանիշներ՝ ինքնավարությունը, գիտելիքների

բարձր պահանջմունքը, ստեղծագործելու ձգտումը, դեպրիվացված անձանց շրջանակներում կարող են ավելի արտահայտված լինել, քան ոչ-դեպրիվացված անձանց մոտ, իսկ մյուսները, օրինակ՝ մարդու էության մասին պատկերացումները, շփվողականության, հաղորդակցման մեջ ճկունությունը՝ հակառակը՝ ավելի ցածր միավորներ ունենալ: Նշված հատկանիշները հիմք են հանդիսանում դեպրիվացված անձանց անձնային առանձնահատկությունների ուսումնասիրման և գնահատման համար:

Հաջորդ մեթոդը, որը ցանկանում ենք ներկայացնել այս հոդվածում Դ. Ա. Լեոնտևի կենսա-իմաստային կողմնորոշումների (Смысложизненные ориентации, СЖО) թեստն է, որը թույլ է տալիս գնահատել կյանքի իմաստի «աղբյուրը»: Այն կարող է լինել կամ ապագայում (նպատակ), կամ ներկայում (ընթացք) կամ անցյալում (արդյունք), կամ էլ կյանքի երեք բաղադրիչների մեջ միաժամանակ: Այն Ջեյմս Կրամբոյի և Լեոնարդ Մախոլիկի «Կյանքի նպատակ» (Purpose-in-Life Test, PIL) թեստի հարմարեցված տարբերակն է: Մեթոդիկան մշակվել է իմաստի ձգտման և Վիկտոր Ֆրանկլի լոգոթերապիայի տեսությունների հիման վրա՝ հետապնդելով այս տեսություններում ներկայացված մի շարք գաղափարների էմպիրիկ վավերացման նպատակ: Այդ գաղափարների էությունը կայանում է նրանում, որ կյանքի իմաստի որոնման ձախողումը (էկզիստենցիալ ֆրուստրացիա) և դրա արդյունքում առաջացած իմաստի կորստի զգացողությունը (էկզիստենցիալ վակուում) հատուկ դասի հոգեկան հիվանդությունների պատճառ կարող է հանդիսանալ:

Առաջին ռուսալեզու հարմարեցված տարբերակը ստեղծվել է Կ. Մուզդիբայևի կողմից, ով թարգմանել է թեստը շատ չնչին փոփոխություններով: Հաջորդ ռուսալեզու տարբերակը մշակվել և ադապտացվել է Դ. Ա. Լեոնտևի կողմից 1966-1968 թվականներին: Որպես հիմք է ընդունվել Մուզդիբայևի տարբերակը և փոփոխվել հետևյալ 3 չափանիշներով. փոփոխվել և պարզեցվել են մի շարք կետերի ձևակերպումները՝ պահելով բովանդակությունը: Ի տարբերություն բնօրինակի, նախադասության ընդհանուր սկզբի և երկու ավարտական տարբերակների փոխարեն ձևակերպվել են նույն սկիզբը ունեցող զույգ ամբողջական այլընտրանքային նախադասություններ, փոխվել են գնահատման եղանակները և արդյունքների հաշվարկը ըստ սեռի և տարիքի:

ՀՈԳԵԲԱՆՈՒԹՅՈՒՆ

Թեստը իր մեջ ներառում է 5 սանդղակներ.

1. *Կյանքի նպատակ*
2. *Կյանքի ընթացք*
3. *Կյանքի արդյունքը*
4. *Ես- լոկուս վերահսկում* (ես եմ կյանքի տերը):
5. *Կյանք- լոկուս վերահսկում* (կյանքի վերահսկելիությունը) [3]:

Ենթադրվում է, որ անձինք, ովքեր մանկական տարիքում ունեցել են ծնողական դեպրիվացիա, կյանքի իմաստի գիտակցման ճանապարհին ունենում են կյանքի նպատակների առկայության, ընտրությունների, իմաստի գնահատումների հետ մի շարք խնդիրներ: Այս մեթոդիկան թույլ է տալիս բացահայտել հետազոտվողի մոտ այդ խնդիրների առկայությունը կամ բացակայությունը, ինչպես նաև առանձին անդրադարձ կատարել անձի թե անցած, և թե ներկա կյանքով բավարարվածության հարցին, ապագայի հետ կապված նպատակների առկայությանը և կյանքի հանդեպ վերահսկման պետկերացումներին:

Հաջորդ մեթոդիկան, որը օգտագործվել է հետազոտության մեջ Դեյթոյի սթրեսի թեստն է: ԴՄԹ-ն սթրեսի բացահայտման և որակավորման մեթոդիկա է, որը հնարավորություն է տալիս բացահայտել 18 և ավելի տարիքի մարդկանց սթրեսի արտահայտվածության աստիճանը: ԴՄԹ ընդգրկում է 50 օրգանիզմական և անձնային դրսևորումներ, որոնք խմբավորվում են երեք պրոֆիլներով: Դրանք են՝

- անձնային դրսևորումների պրոֆիլ
- անձնային պահանջմունքների պրոֆիլ
- անձնային կարողությունների պրոֆիլ

Թեստն անցկացնելուց հետո հաշվարկվում է յուրաքանչյուր պրոֆիլի արդյունքները՝ դրանք վերածելով %-ային ցուցանիշների: Վերջնական արդյունքը երեք պրոֆիլների տոկոսային մեծության հանրագումարն է: Թեստի մեկանաբանությունը տրվում է երկու տարբերակով՝ հաշվարկի արդյունքներով և գնահատման ցուցանիշներով: Հաշվարկը ներառում է յուրաքանչյուր պրոֆիլի միավորների գումարը: Գնահատումը համապատասխանում է սթրեսի չորս հիմնական մակարդակներից մեկին՝ թույլ (20-39%), չափավոր (40-59%), արտահայտված (60-79%) և ծայրահեղ (80-100%) և ներկայացնում է սթրեսի կառավարման հնարավորությունները:

Հետազոտության մեջ օգտագործվել է Դեյթոյի սթրեսի թեստի հայտնագործող հարմարեցված տարբերակը, որը փորձարկվել և տեղայնացվել է ԵՊՀ Ընդհանուր հոգեբանության ամբիոնի, Անձի և մասնագիտական գործունեության և Փորձարարական հոգեբանության լաբորատորիաների աշխատակիցների կողմից [1]:

Գոյություն ունեն սթրեսի մակարդակը, սթրեսակայունությունը բացահայտող բազմաթիվ թեստեր, սակայն հետազոտության նպատակից ելնելով, կարող ենք հիմնավորել, որ այն հնարավորություն է տալիս ոչ միայն պարզել սթրեսի ընդհանուր մակարդակը, այլ նաև բազմապրոֆիլ վերլուծություն կատարել՝ բացահայտելով սթրեսի ֆիզիկական և հոգեբանական դրսևորումների հաճախականությունը, պահանջմունքների բավարարվածության աստիճանը և կարողությունների զարգացածությունը: Այսպիսի վերլուծությունը թույլ է տալիս նեղացնել շրջանակը և տեսնել՝ անձի սթրեսը մասնավորապես ինչով է պայմանավորված և իհարկե բացահայտել հաղթահարման միջոցները: Դեյթոյի սթրեսի թեստի վերջում ներկայացված է սթրեսի կառավարման ռազմավարական ուղեցույց, որը երաշխավորում է սթրեսի մակարդակի վրա հիմնված ամենաբարենպաստ աջակցություն:

Այսպիսով, հողվածի շրջանակներում մենք փորձեցինք հիմնավորել հետազոտության համար նախատեսված մեթոդների ընտրությունը և դրանց նպատակահարմարությունը: Ենթադրվում է, որ անձի ինքնիրացման մակարդակի և արժեհամակարգի գիտակցման միջև գոյություն ունի դրական կոռելացիա: Այսինքն, որքան ցածր է ինքնիրացման սանդղակների տոկոսային արդյունքները, այնքան ցածր կլինեն անձի կյանքի իմաստի գիտակցման բաղադրիչների արդյունքները: Ընտրված մեթոդները թույլ կտան հաստատել կամ մերժել նման վարկածը:

Օգտագործված գրականության ցանկ

1. Դեյթոյի սթրեսի թեստ, տեղայնացման ընթացակարգ, Հեղինակային հրատարակչություն, ԵՊՀ տպագրատուն, Երևան-2010
2. Диагностика самоактуализации личности (САМОАЛ) А.В. Лазукина в адаптации Н.Ф. Калина, <https://helpiks.org/2-67766.html> (2015-02-19)
3. Леонтьев Д. А., Тест Смысложизненных Ориентаций (СЖО), Психодиагностическая серия, Выпуск 2а, Смысл, Москва, 2000

4. Фетискин Н. П., Козлов В. В., Мануйлов Г. М., Социально-Психологическая Диагностика Развития Личности и Малых Групп, Учебное пособие, Издательство Института Психотерапии, Москва, 2002

ВЫБОР И ОБОСНОВАНИЕ МЕТОДИК ПРИ ИССЛЕДОВАНИИ ДЕПРИВИРОВАННОЙ ЛИЧНОСТИ

Сильви Тарджуманян

ЕГУ; кафедра общей психологии,
аспирант

В статье представлены методы выявления степени самоактуализации и осознания систем ценностей у депривированных личностей, такие как тест самоактуализации Н. Калиной, А. Лазукина, смысложизненные ориентации Д. Леонтьева и тест выявления уровня стресса Дейто. Тщательно обсуждается и обосновывается целесообразность и эффективность применения этих методов в исследовании. Полученные данные позволяют выявить существующую связь между уровнем самореализации и осознанием системы ценностей у депривированных личностей.

Ключевые слова: Депривация, самоактуализация, смысложизненные ориентации, система ценностей, стресс, методология.

SELECTION AND JUSTIFICATION OF RESEARCH METHODS OF DEPRIVED PEOPLE

Silvi Tarjumanyan

YSU, Chair of General Psychology;
Postgraduate student

The article presents methodologies of identification of deprived persons' level of self-actualization and the value system realization. The chosen methodologies are N. Kalina, A. Lazukin self-actualization, D. Leontyev orientations in meaning of life, R. Dato stress tests. The expediency and efficiency of using the mentioned methodologies in our research work are described in details. The data obtained will reveal the

ՀՈԳԵԲԱՆՈՒԹՅՈՒՆ

existing relationship between the level of self-actualization and awareness of the value system among deprived people.

Keywords: Deprivation, self-actualization, orientations in meaning of life, value system, stress, methodology.

Ընդունվել է տպագրության՝ 10.04.2020թ.

Գրախոսվել է՝ 29.05.2020թ.

ՆԵՐԱՌԱԿԱՆ ԿՐԹՈՒԹՅԱՆ ՄԱՐՏԱՀՐԱՎԵՐՆԵՐԸ

Մանուշար Սիմոնյան

ԵՀ, Գավառի մասնաճյուղ, Կոնյա. թ.
simonyan.manuchar@mail.ru, +374 94 111913

Արմենուհի Մելքոնյան

ՀՀ Գեղարքունիքի մարզ, Զովաբերի միջն. դպրոց
armmelqonyan74@mail.ru +374 93 935376

Աշխատանքի նպատակն է ուսումնասիրել և վերլուծել ներառական կրթության վերաբերյալ հետազոտությունները, Հայաստանում համընդհանուր ներառական կրթության անցման մոտեցումները և ներկայացնել առաջարկություններ հնարավորինս սահուն անցման վերաբերյալ՝ հեշտացնելով կրթության առանձնահատուկ պայմանների կարիք ունեցող (ԿԱՊԿՈՒ) աշակերտների արդյունավետ ինտեգրումը նոր միջավայրին, ինչպես նաև բացառելով հոգեբանական խնդիրների առաջացումը և՛ ԿԱՊԿՈՒ, և՛ ոչ ԿԱՊԿՈՒ երեխաների շրջանում:

Աշխատանքի համար ուսումնասիրել ենք պրոֆեսոր Մարա Սապոն-Շեվիհի և էքսպերտներ Մոնտոնի ու Շարթլեֆի հետազոտությունները, ինչպես նաև Հայաստանում համընդհանուր ներառական կրթության անցման մոտեցումները, կատարել ենք վերլուծություններ և դրանց հիմնան վրա ներկայացրել առաջարկություններ:

Հիմնաբառեր. ներառական կրթություն, ԿԱՊԿՈՒ, ոչ ԿԱՊԿՈՒ, երեխա, հոգեբանական:

ՅՈՒՆԵՍԿՕ-ի տվյալներով ամբողջ աշխարհում կան ԿԱՊԿՈՒ շուրջ 93 միլիոն երեխա: Եթե ոչ ԿԱՊԿՈՒ երեխաների 13%-ը չի հաճախում դպրոց, ապա ԿԱՊԿՈՒ երեխաների մոտ 50%-ը: Այսպիսով՝ ԿԱՊԿՈՒ ավելի մեծ թվով երեխաներ են զրկված հավասար կրթություն ստանալու իրավունքից:[1]

Թերևս, ներառական կրթությունն ամենաարդյունավետ միջոցն է բոլոր երեխաներին կրթության հավասար հնարավորությամբ ապահովելու համար:

Ներառական կրթությունը ենթադրում է բոլոր երեխաների՝ և՛ ԿԱՊԿՈՒ, և՛ ոչ ԿԱՊԿՈՒ, միևնույն դպրոցում և դասարանում կրթվելը:

ՄԱՆԿԱՎԱՐԺՈՒԹՅՈՒՆ

ՅՈՒՆԻՍԵՖ-ի աջակցմամբ Հայաստանը պլանավորել է մինչև 2025 թվականի օգոստոսի 1-ը անցում կատարել համընդհանուր ներառական կրթության, որն էլ կարգավորվում է համապատասխան օրենքներով:

Միջազգային՝

- Երեխաների իրավունքների կոնվենցիան 1989 [2]
- Հաշմանդամությամբ անձանց իրավունքների մասին ՄԱԿ-ի կոնվենցիան 2006 [3]
- Կրթությունը բոլորի համար համաշխարհային հռչակագիրը [4]
- Սալամանկայի հռչակագիր 1994 [5]
- ՅՈՒՆԵՍԿՕ-ի կրթության մեջ խտրականությունների դեմ կոնվենցիա 1996թ. [6]
- Մինչև 2030 թվականը կայուն զարգացման օրակարգ 2015 [7]

Տեղական՝

- ՀՀ Սահմանադրություն – հոդված 35 – յուրաքանչյուր քաղաքացի ունի կրթության իրավունք [8]
- ՀՀ օրենքը երեխայի իրավունքների մասին, հոդված 11 [9]
- ՀՀ Կրթության մասին օրենք, հոդված 19, կետ 3 [10]

Ներառական կրթության **համընդհանուր սկզբունքները** հետևյալն են՝

- Ներառական կրթությունը ենթադրում է համակարգի, և ոչ թե երեխայի հարմարեցում
- Ներառումը երեխաներին հնարավորություն է տալիս կրթություն ստանալ իրեց ընտանիքներում՝ առանց ընտանիքից կտրվելու հաճախելով մոտակա դպրոցը
- Ներառական կրթությունը կարող է նպաստել բոլորի կրթության որակի բարձրացմանը

Համընդհանուր ներառական կրթության ներդրումը իր հետ առաջ է բերում հետևյալ **մարտահրավերները՝**

- մանկավարժահոգեբանական ծառայություններ մատուցող մասնագետների փորձառության պակաս
- առարկայական ուսուցիչների դասավանդման մեջ ներառական մոտեցումների, մեթոդների պակաս
- տնօրինության կողմից դպրոցներում ներառման գործընթացի արդյունավետ կազմակերպում
- ներառականության գաղափարի սխալ ընկալում

- Ֆիզիկական միջավայրի ոչ համարժեք պայմաններ:

«Կրթական հետազոտությունների և խորհրդատվությունների կենտրոնի» կողմից 2013թ. առաջին վեց ամսվա ընթացքում ՀՀ-ի 5 թիրախային մարզերում գործող ընտրանքային 34 ներառական դպրոցներում կատարվել է ներառական կրթության գնահատում, պարզելու համար, թե որքանով է Հայաստանը պատրաստ անցում կատարելու համընդհանուր ներառական կրթության: Գնահատման արդյունքում եկել են եզրահանգման, որ ՀՀ-ում ներառական կրթության մոդելն իր բոլոր գործառույթներով ավելի շատ նման է ինտեգրված ուսուցման: Գնահատվել է ինչպես ԿԱՊԿՈՒ երեխայի, այնպես էլ նրա ծնողների ու ուսուցիչների հետ բազմամասնագիտական թիմի աշխատանքը: Գնահատող թիմը եկել է այն եզրակացությանը, որ արդյունքներն այնքան էլ գոհացուցիչ չեն և այդ կերպ ՀՀ-ը համընդհանուր ներառական կրթության անցնելու պատրաստ չէ: Նաև գնահատող թիմը առաջարկություններ է ներկայացրել կապված ինչպես ֆիզիկական ու նյութատեխնիկական չափանիշների, այնպես էլ ԿԱՊԿՈՒ երեխաների ռացիոնալ գնահատման ու արդյունքների վերահսկման ուղղությամբ: [13]

Սակայն, ցավոք, այս գնահատման ժամանակ անտեսվել է ներառական կրթության անցման հոգեբանական գործոնը:

Այժմ տեսնենք, թե ինչ է կատարվում այս ուղղությամբ Հայաստանում այսօր:

Արդեն ԿԳՄՍՆ-ի անմիջական մասնակցությամբ համապատասխան կառույցների կողմից կատարվում են համալիր միջոցառումներ՝ միջավայրի հարմարեցումներ, ուսուցիչների ներառող դասավանդման վերապատրաստումներ, մանկավարժահոգեբանական կենտրոնների կողմից տրամադրվող ծառայություններ: [14]

Մասնավորապես՝ 2019 թ. սեպտեմբերից ՀՀ ԿԳՄՍՆ նախաձեռնությամբ և ՄԱԿ-ի մանկական հիմնադրամի ֆինանսավորմամբ «Դասավանդի՛ր, Հայաստան» կրթական հիմնադրամը իրականացրեց «Ուսուցիչների՝ ներառող դասավանդման վերապատրաստման կարողությունների զարգացման» ծրագիրը: [15] Արդյունքում ընտրված 60 մենթորները իրականացրին վերապատրաստումներ և մենթորական աջակցություն Երևանում, Արագածոտնի և Շիրակի մարզերում: Այսօր արդեն մեկնարկել է վերապատրաստումների երկրորդ փուլը: Մյուս մարզերում վերապատրաստումներ են իրականացնում Մանկավարժա-

հոգեբանական աջակցության կենտրոնները: Վերապատրաստողների և մենթորների խումբը աշխատում են ուսուցիչների հետ՝ սովորեցնելով համընդհանուր ներառմանը վերաբերող մի շարք հարցեր՝ սկսած ԿԱՊԿՈՒ երեխայի կարիքի գնահատումից, մինչև նրա հետ աշխատանքի մեթոդներն ու ռազմավարությունները: Այսինքն, ուսուցիչներին համապատասխան գործիքներով զինելու գործընթացն ընթացքի մեջ է և Հայաստանը փուլ առ փուլ անցում է կատարում համընդհանուր ներառական կրթության ծրագրի իրագործմանը: [12] Սակայն, ԿԱՊԿՈՒ երեխային հատուկ դպրոցից հանրակրթական դպրոցներ՝ նոր բարենպաստ կրթական միջավայր տեղափոխելուց և ուսուցիչներին համապատասխան մեթոդաբանությունից պակաս կարևոր չէ հանրակրթական դպրոցներում սովորողների, նրանց ծնողների, և ընդհանրապես հասարակության դիրքորոշումն այս հարցում, որն էլ, անշուշտ, իր անմիջական ազդեցությունն ունի գործընթացի հաջող կամ անհաջող իրականացման գործում: Այսինքն, ինչ է ստացվում՝ ներառական կրթությունը դիտարկվում է որպես միայն մասնագիտական խնդիր, և դրան վերաբերող նախապատրաստական բոլոր աշխատանքները, քննարկումները իրականացվում են բացառապես նեղ մասնագետների շրջանում: [14] Այսինքն, անտեսվում են ոչ ԿԱՊԿՈՒ երեխաների և նրանց ծնողների կարծիքները: Այլ կերպ ասած, անտեսվում է տիրույթը՝ սկսած համայնքից, վերջացրած դպրոցի բոլոր աշխատակիցներով, ոչ ԿԱՊԿՈՒ երեխաներով ու նրանց ծնողներով:

Միջավայրը, անշուշտ, կարող է նպաստել ներառական կրթության քաղաքականության հաջող իրականացմանը:

Միջազգային փորձը ցույց է տալիս, որ եթե նախապատրաստական աշխատանքներ չտարվեն աշակերտների ծնողների հետ, դա կարող է խոչընդոտել ներառմանը և խանգարել հետագա բնականոն աշխատանքներին:

Ներառական կրթության պրոֆեսոր Մարա Սապոն-Շեվինը ուսուցիչներին խնդրել է դասերի ժամանակ օգտագործել գրքեր, որոնք գրված են եղել ԿԱՊԿՈՒ երեխաների մասին, որպեսզի կրթեն ոչ ԿԱՊԿՈՒ երեխաներին, ձևավորելով համապատասխան վերաբերմունք իրենց համադասարանցիների հանդեպ: Առաջարկի նպատականերից են եղել նաև նվազեցնել նախապաշարմունքները ԿԱՊԿՈՒ երեխաների մասին և թույլատրել հաշմանդամություն ունեցող երեխանե-

ՄԱՆԿԱՎԱՐԺՈՒԹՅՈՒՆ

րին մուտք գործել դպրոց, որպես կրթության լիիրավ անդամներ: Սակայն, Սապոն-Շևինի առաջարկությունը լայն ուշադրության չի արժանացել:

Ներառական կրթության խնդիրը հուզել է այդ ոլորտի այլ մասնագետների, և էքսպերտներ Մոնտնը և Շարթլեֆը 1979 թվականին հետազոտություն են կատարել ոչ ԿԱՊԿՈՒ երեխաների շրջանում, պարզելու համար, թե ինչ ազդեցություն է ունենում վերջիններիս իրազեկվածությունը ԿԱՊԿՈՒ երեխաների հանդեպ դիրքորոշման փոփոխության վրա: Մասնագետների հետ ոչ ԿԱՊԿՈՒ երեխաները դիտել են ֆիլմ քառակի ֆոկոմենլիա (վերջույթների թերզարգացվածություն, երբ չորս վերջույթները բացակայում են) ունեցող երեխայի վերաբերյալ, այնուհետև ունեցել են լսարանային քննարկում մասնագետների հետ: Արդյունքում ոչ ԿԱՊԿՈՒ ավելի մեծ թվով երեխաներ են նշել, որ կցանկանան այդպիսի խնդիրներով ընկեր ունենալ, քան մինչև ֆիլմի դիտումն ու քննարկումը: Մեկ տարվա մոնիթորինգը ցույց է տվել, որ արդյունքը մեկ տարի պահպանվել է: Նաև արդյունքն ավելի զգալի է եղել այն դասարաններում, որտեղ ուսուցիչը ֆիզիկական արատներ ունեցող երեխաների խնդիրների մասին է խոսել: [11]

Այս փորձի արդյունքում պարզ է դառնում, որ անհրաժեշտ է նախ կազմել համապատասխան նյութեր, և մինչև ներառական կրթության անցնելը ոչ ԿԱՊԿՈՒ երեխաների հետ անցկացնել ինֆորմացիոն և հոգեբանական նախապատրաստական աշխատանքներ:

Ուսումնասիրելով միջազգային փորձը հասկանալի է դառնում, որ նախքան ներառական կրթության անցնելը անհրաժեշտ է՝

1. Մասնագիտական թիմի կողմից, օգտագործելով տարբեր մեթոդներ և ռեսուրսներ, իրազեկման և հոգեբանական դասընթացներ անցկացնել

- բոլոր համայնքներում
- ոչ միայն մանկավարժների, այլ նաև դպրոցի ողջ անձնակազմի շրջանում
- ներառվող դասարանի ծնողների հետ՝ անհատապես
- ոչ ԿԱՊԿՈՒ համադասարանցիների շրջանում:

2. Այն համայնքներում, որտեղ արդեն ներառական կրթություն իրականացվում է, կատարել հետազոտություններ և համապատասխան բարելավման միջոցառումներ:

ՄԱՆԿԱՎԱՐԺՈՒԹՅՈՒՆ

3. Վերանայել կրթության բովանդակությունը, դասագրքերն ու ուսումնասօժանդակ նյութերը, որոնց միջոցով իրականացվում են գիտելիքների հաղորդումը, կարողությունների ու հմտությունների ձևավորումը, որն էլ հիմք է նախապատրաստում համապատասխան վերաբերմունքի ու վարքագծի դրսևորման համար:

4. Ռեսուրսներ /գրքեր, ֆիլմեր, բրոշյուրներ, տեսահոլովակներ/ տրամադրել դպրոցներին՝ լսարանի իրազեկվածության և նախատրամադրվածության բարձրացման նպատակով:

5. Ռեսուրսների պարտադիր օգտագործման և դրանց արդյունավետության մասին հաշվետվություններ պահանջել դրանք տնօրինողներից:

ԿԱՊԿՈՒ աշակերտին դպրոցը, մասնավորապես, նրա հետ աշխատող ուսուցիչները, մասնագիտական թիմը և համադասարանցիները պետք է ցուցաբերեն ակադեմիական, ֆիզիկական, հասարակական և հոգեբանական աջակցություն:

Հաղորդակցումը և աջակցությունը, որ ԿԱՊԿՈՒ երեխան կարող է ստանալ իր հասակակիցներից և շրջապատող աշխարհից, նրա համար կատեղծի ֆիզիկական, մտավոր, հոգեբանական առողջ միջավայր, որն էլ կոյուրացնի ներառումը:

Այսպիսով, առաջարկվում է մինչև համընդհանուր ներառական կրթության անցնելը կատարել վերը նշված նախապատրաստական աշխատանքները, դրանով իսկ նպաստելով արդյունավետ ներառմանը:

Օգտագործված գրականության ցանկ

1. <https://www.unicef.org/education/inclusive-education>
2. Երեխաների իրավունքների կոնվենցիան 1989
<https://www.arlis.am/documentview.aspx?docID=60503>
3. Հաշմանդամությամբ անձանց իրավունքների մասին ՄԱԿ-ի կոնվենցիան 2006 http://www.un.am/res/UN%20Treaties/III_15.pdf
4. Կրթությունը բոլորի համար համաշխարհային հռչակագիրը
https://unesdoc.unesco.org/ark:/48223/pf0000127583_eng
5. Սալամանկայի հռչակագիր 1994
<https://en.unesco.org/themes/education/>

ՄԱՆԿԱՎԱՐԺՈՒԹՅՈՒՆ

6. ՅՈՒՆԵՍԿՕ-ի կրթության մեջ խտրականությունների դեմ կոնվենցիա 1996թ
<https://www.arlis.am/DocumentView.aspx?DocID=75858>
7. Մինչև 2030 թվականը կայուն զարգացման օրակարգ 2015
<http://www.un.am/hy/p/sdgs-in-general>
8. ՀՀ Սահմանադրություն – հոդված 35 – յուրաքանչյուր քաղաքացիական ունի կրթության իրավունք
<https://www.arlis.am/DocumentView.aspx?docID=1>
9. ՀՀ օրենքը երեխայի իրավունքների մասին, հոդված 11
<https://www.arlis.am/documentview.aspx?docID=69115>
10. ՀՀ Կրթության մասին օրենք, հոդված 19, կետ 3
<https://www.arlis.am/DocumentView.aspx?docID=68299>
11. Վ. Մ. Սմիթ, Շ. Մ. Թոմաս, Երեխաների ընկալումը ԿԱՊԿՈՒ ունեցող հասկակահիցների վերաբերյալ, 2010
<https://files.eric.ed.gov/fulltext/EJ879594.pdf>
12. Է. Բրայեն, Լավիթ Մ.լ, Ա. Ավագյան, Վ. Եսայան և ուրիշներ, Ներառական կրթության ռազմավարություններ, Դասագիրք, 2019, Մինեսոթայի համալսարանի իս մբագիրների կազմ
<https://uni.cf/2WSIAex /Վեջին մուտք' 21.05.2020թ./>
13. ՀՀ-ում ներառական կրթության իրականացման գնահատում, Կրթական հետազոտությունների և խորհրդատվությունների կենտրոն, 2013 <https://bit.ly/3cPyZtu /Վեջին մուտք' 18.05.2020թ./>
14. Ներառական կրթության մշտադիտարկում, Ուսումնասիրության զեկույց, Արմավիր 2019, <https://bit.ly/3e1F1XS /Վեջին մուտք' 21.05.2020թ./>
15. «Դասավանդի՛ր, Հայաստան» կրթական հիմնադրամն իրականացնում է «Ուսուցիչների՝ ներառող դասավանդման վերապատրաստման կարողությունների զարգացման» ծրագիրը, 4/սեպտեմբերի/2019, <https://bit.ly/2WY6c0b>

ВЫЗОВЫ ИНКЛЮЗИВНОГО ОБРАЗОВАНИЯ

Манучар Симонян

ЕУ, Филиал в г.Гавар, к.э.н.

Арменуи Мелконян

Гегаркуникская обл., Зоваберийская средняя школа

Цель работы– изучить и проанализировать исследования относительно инклюзивного образования; представить всеобщий доступ в Армении к инклюзивному образованию и представить суждения; по мере возможности облегчить эффективную интеграцию ребенка, имеющего особые условия обучения, в новую среду, невзирая на психологические проблемы как в кругу учеников с ограниченными возможностями здоровья (ОВЗ), так и для учеников без ОВЗ.

Для работы изучили исследования профессора Мара Сапон-Шевина и экспертов Монсона и Шартлефа, также переход в Армении к всеобщему инклюзивному образованию, и на основе исследований внесли рекомендации.

Ключевые слова: Инклюзивное образование, ОВЗ, без ОВЗ, ребенок, психологический

CHALLENGES OF INCLUSIVE EDUCATION

Manuchar Simonyan

EU, Gavar branch, PhD in Economics

Armenuhi Melkonyan

Gegharkunik, Zovaber Secondary School

The work aims to examine and analyze research on inclusive education, study the approaches for shifting to a universal inclusion in Armenia, and propose suggestions for a smooth transition facilitating an effective integration of students with disabilities into the new environment. As well as excluding the occurrence of psychological problems among the children with and without disabilities.

In addition, the research of Professor Mara Sapon-Shevin and the experts of Monson and Chartleff have been examined, as well as the

ՄԱՆԿԱՎԱՐԺՈՒԹՅՈՒՆ

approaches to the transition to universal, inclusive education in Armenia. Eventually, analyzes of their research have been conducted, and recommendations have been proposed based on the analyzes mentioned earlier.

Keywords: Inclusive education, children with disabilities, children without disabilities, child, psychological

Ընդունվել է պայագրության՝ 20.02.2020թ.

Գրախոսվել է՝ 22.05.2020թ.

ՄԱՆԿԱՎԱՐԺՈՒԹՅՈՒՆ

ՄԱՆԿԱՎԱՐԺԱԿԱՆ ՀԵՂԻՆԱԿՈՒԹՅՈՒՆԸ ՈՐՊԵՍ ԴԱՍԱՎԱՆԴՄԱՆ ԳՈՐԾԸՆԹԱՅԻ ԱՐԴՅՈՒՆԱՎԵՏՈՒԹՅՈՒՆԸ ԱՊԱՀՈՎԵԼՈՒ ՄԻՋՈՑ

Մերի Մանուկյան

*ՀՀ ոստիկանության կրթահամալիրի ակադեմիա
Քաղաքացիական իրավունքի և քաղաքացիական
դատավարության ամբիոն
marymanukyanmmb@gmail.com, +374 99 101035*

Հողվածում քննարկվում է «դասավանդողի հեղինակության»՝ որպես ուսումնական գործընթացի արդյունավետության բարձրացման միջոցի դերը: Դասավանդողի հեղինակությունը մեծ ներգործություն ունի ուսումնական նյութը ներկայացնելիս, հեշտացնում է սովորողների կողմից ուսումնական նյութի ընկալումը, նպաստում է լսարանի արդյունավետ կառավարմանը, շտկում է միջանձնային հարաբերությունները, ուսումնական գործընթացում կարևորում է դասավանդողի դերը և միջոց է հանդիսանում լուծելու մանկավարժական բարդ խնդիրները:

***Հիմնաբառեր.** հեղինակություն, «հեղինակության իշխանություն», լսարանի կառավարում, համակրանք, հարգանք, վստահություն, ուսումնական գործընթաց:*

Հասարակական կյանքի սոցիալական կարգավորման գործընթացում մեծ դեր ունի կառավարում իրականացնող սուբյեկտների հեղինակությունը: Հեղինակությունն ընդհանուր իմաստով նշանակում է անձի կամ կազմակերպության համընդհանուր ներգործությունը հասարակական կյանքի տարբեր ոլորտների վրա՝ հիմնված գիտելիքների, բարոյական արժեքների, փորձի վրա, իսկ նեղ իմաստով՝ իշխանության իրականացման ձևերից մեկն է [1, Ե. 17]: Ուսումնական գործընթացի կառավարման արդյունավետությունը պայմանավորող գործոնների շարքում իր ուրույն տեղն ունի մանկավարժական հեղինակությունը, որի միջոցով հեղինակության սուբյեկտը կարողանում է ներգործել և՛ անձանց վարքագծի, և՛ ուսումնառության ընթացքի վրա:

Մանկավարժական հեղինակությունը սոցիալական կարգավիճակի հետ չկապված, մանկավարժի ունակությունն է հարկադրանքի և

ՄԱՆԿԱՎԱՐԺՈՒԹՅՈՒՆ

փոխհատուցման միջոցով ներգործելու սովորողների մտքերի, զգացմունքների և վարքագծի վրա [2]:

Դասավանդողը դասավանդման գործընթացում հանդես է գալիս որպես ինֆորմացիա փոխանցող և դասավանդման գործընթացի հաջողությունը պայմանավորված է ոչ միայն փոխանցվող ինֆորմացիայի պարզությամբ և արժեքավորությամբ, այլ նաև ինֆորմացիան փոխանցող անձով:

Դասավանդման միջավայրում դասավանդողի նշանակության բարձրացմանը նպաստում են դասավանդողի անձնային և պրոֆեսիոնալ գործոնները, որոնց միջոցով էլ նա հիմնականում իրականացնում է իր ներգործությունը դասավանդման գործընթացի վրա:

Այս գործընթացում տեղի է ունենում երկու կողմերի արժեհամակարգերի հանդիպում. սովորողը դասավանդողին անցկացնում է իր արժեքային կողմնորոշումների պրիզմայի միջով և իր համար ձևավորում հեղինակավոր դասախոսին: Հեղինակավոր դասավանդողից սովորողն ակնկալում է իր համար նշանակալի վարքագիծ, այդ թվում և խոսքի և գործի համապատասխանություն: Միջանձնային հարաբերություններում հեղինակության ներգործության արդյունավետությունը բարձրանում է, եթե հեղինակություն վայելող դասավանդողն ընդունում է սովորողների համար նշանակալի, նպաստավոր և հիմնավորված որոշումներ:

Դասավանդողի հեղինակության ձևավորման համար հիմք են հանդիսանում համակրանքը, հարգանքը և վստահությունը:

Համակրանքը (որն առաջացել է հունարեն *sympatheia բառից, որը նշանակում է հակում, ձգտում, դրական տրամադրվածություն*) կայուն, դրական վերաբերմունքն է ինչ-որ մեկի հանդեպ՝ արտահայտված սիրալիրությամբ, բարի կամեցողությամբ, հիացմունքով, շփվելու, ուշադրություն և օգնություն ցուցաբերելու հակվածությամբ: [3, ժ. 297]

Հարգանքը անհատի գործունեության կամ շրջապատողների կողմից նրա անձնային որակների վերաբերյալ առանց ձևականության բարձր գնահատականն է, որը կախված չէ կարգավիճակից կամ վարկից:[4]

Վստահությունը, որպես հոգեբանական հարաբերություն, իր մեջ ներառում է.

ՄԱՆԿԱՎԱՐԺՈՒԹՅՈՒՆ

1. հետաքրքրությունը և հարգանքը օբյեկտի կամ գործընկերոջ նկատմամբ

2. այն պահանջմունքների վերաբերյալ պատկերացումը, որոնք կարող են բավարարվել վերջինիս հետ փոխներգործության ընթացքում

3. պահանջմունքների կանխավայելման զգացողությունը և գործընկերոջ դրական զգացմունքային գնահատականը

4. թուլությունը և բարի կամք դրսևորելու առանց պայմանների պատրաստակամությունը

5. կատարելու որոշակի գործողություններ, որոնք կնպաստեն հաջող փոխներգործությանը [5, ս. 45]:

Սովորողների մոտ կանխավ ձևավորված վստահությունը նպաստում է, որպեսզի էլ ավելի ամրապնդվեն նրանցում արդեն իսկ առկա հարգանքն ու համակրանքը: Այս զգացողությունները նպաստում են փոխանցվող նյութի հեշտ հասանելիությանը և ներգործության ընթացքում համոզման ուժի ավելացմանը: Համակրանքի և հարգանքի զգացողությունները ծնում են գնահատողական դատողություններ և անվերապահ վստահություն դասավանդողի անձի և նրա գործողությունների նկատմամբ:

Յուրաքանչյուր հեղինակավոր դասախոս սովորողների համար հանդես է գալիս որպես պահանջված ինֆորմացիայի աղբյուր: Հենվելով իր հեղինակության վրա՝ դասավանդողն արդյունավետ կերպով բավարարում է սովորողների իմացական պահանջմունքները: Պայմանավորված գիտատեխնիկական առաջընթացով, սոցիալական կյանքի զարգացմամբ և փոփոխություններով՝ ժամանակի հետ զուգընթաց փոխվում են նաև սովորողների իմացական պահանջմունքները և որոշակիորեն նվազում է վստահությունը դասավանդողի նկատմամբ: Սովորողը ինֆորմացիայի վստահելի աղբյուր է ընկալում ոչ թե դասախոսին, այլ՝ համացանցը: Համացանցից ստացված գիտելիքը սովորողն ընկալում է առանց ֆիլտրելու և ավելի արագ, քանի որ դասավանդողից տեղեկատվությունը ստանում է ուշացումով, բայց զտված (մաքուր) տեսքով, այսինքն՝ փոխանցվում է հավաստի ինֆորմացիա: Այս պայմաններում տեղեկատվության վերաբերյալ նախապատվությունները չեն համընկնում սովորողի և դասավանդողի մոտ: Բարձրանում է վստահությունը համացանցի նկատմամբ: Վերոթվարկյալ հանգա-

ՄԱՆԿԱՎԱՐԺՈՒԹՅՈՒՆ

մանքներով պայմանավորված՝ դասավանդողի կերպարի կարևորման անհրաժեշտություն է առաջանում:

Պայմանավորված տեխնոլոգիական առաջընթացով, ինֆորմացիայի աղբյուրների հասանելիությամբ և բազմազանությամբ՝ նվազում է վստահությունը դասավանդողի նկատմամբ: Հեղինակությունը մատուցվող նյութի ճշմարտացիության նկատմամբ վստահության աստիճանի բարձրացման միջոց է: Վստահության աստիճանը պայմանավորված է նաև նրանով, թե սովորողն ինչպիսի ինֆորմացիա է ակնկալում հեղինակություն ունեցող դասախոսից:

Հեղինակությունն ունի իր տևողությունը: Եթե հեղինակության ձևավորման փուլերն անցած անձի հայացքները, արժեքները չեն համապատասխանում ժամանակի պահանջներին, ապա նրա հեղինակությունը կարող է ամբողջովին մարել: Հասարակության զարգացման պահանջներին համապատասխան արժեհամակարգի դեպքում, հեղինակությունը նպաստում է հին կողմնորոշումների տարածման արգելափակմանը և ձևավորում է նոր կողմնորոշումներ:

Մանկավարժական ներգործությունը հեղինակության միջոցով՝ ենթադրում է նաև իշխանության առկայություն: Օգտվելով իր հեղինակությունից՝ դասավանդողը կառավարում է ուսումնական գործընթացը, ակնհայտորեն չցուցադրելով իր իշխանությունը, սակայն հենվելով դրա վրա: Այդ ընթացքում սովորողներն առանց տատանվելու, վստահությամբ ներշնչված, կատարում են հեղինակության իշխանություն ունեցող դասավանդողի պահանջները: Պահանջկոտությունը նպաստում է դասավանդող-սովորող կապի ամրապնդմանը, փոխըմբռնման ձևավորմանը, աշխատանքային հարաբերությունների ստեղծմանը: Այս շրջանակներում միջանձնային փոխներգործությունը տեղի է ունենում հուզական կապի հիման վրա, երբ սովորողներն իրենց սեփականությունն են դարձնում դասավանդողի հայացքները, կարծիքներն ու արժեքները: Հեղինակությունն իրականացվում է՝ պայմանավորված ներգործության ենթակա անձանց ընկալումներով՝ քանի որ նրանց ընկալման մակարդակով և արժեհամակարգով է պայմանավորված հեղինակավոր անձի հայացքների, կարծիքների և արժեքների գնահատումը: Հեղինակության միջոցով ներգործության ընթացքում մեծանում է ներգործության սուբյեկտների զգայական ընկալունակությունը, վստահու-

ՄԱՆԿԱՎԱՐԺՈՒԹՅՈՒՆ

թյունը ստացված տեղեկատվության վերաբերյալ, վերանում են փոխադարձ շփման արգելքները:

Դասախոս-ուսանող փոխադարձ ներգործության արդյունավետությունը պայմանավորված է հեղինակության վրա հիմնված հարաբերությունների կառուցմամբ: Հեղինակության վրա հիմնված հարաբերությունների առկայությունը կապված է դասավանդողի տարատեսակ իրավասությունների հետ, որոնք նրան անհրաժեշտ են մասնագիտական խնդիրներ լուծելու համար:

Այն բարձրագույն ուսումնական հաստատություններում, որտեղ ուսուցման հետ մեկտեղ իրականացվում է նաև ծառայություն (կապված իշխանական լիազորությունների իրականացման հետ), հեղինակության ձևավորման վրա ազդում է նաև զբաղեցրած պաշտոնը, կոչումը, աշխատելաճը, ենթակայական հարաբերությունները և ծառայողական կարգապահությունը: Հարկ է նկատել, որ նման միջավայրում հեղինակությունը կապված է իշխանական լիազորությունների իրականացման հետ՝ ոչ թե «իշխանության հեղինակության» հիմքով, այլ՝ «հեղինակության իշխանության»: Այսինքն, իրական հեղինակությունը ներգործում է՝ զերծ մնալով բռնություններից, այն հիմնվում է միայն փոխըմբռնման վրա, ինչն էլ նվազեցնում է նմանատիպ հարաբերություններում միջանձնային բարդոյթները: Ձևավորելով առանց բարդոյթների հարաբերություններ և օգտագործելով հեղինակության ուժը՝ դասավանդողը կարողանում է լսարանում իրականացնել արդյունավետ կառավարում: Օգտագործելով իր հեղինակությունը և չընդգծելով իր գերադասելիությունը՝ դասավանդողը ինքնաներկայացման միջոցով հասնում է ուսումնական գործընթացի մանկավարժական խնդիրների արդյունավետ լուծմանը:

Ուսումնասիրությունների արդյունքում հանգեցինք այն եզրակացությանը, որ «հեղինակություն» եզրույթը ուսումնական գործընթացի վրա ազդում է հետևյալ կերպ.

1. բարձրացնում է դասավանդողի նկատմամբ վստահության աստիճանը
2. ստեղծում է փոխանցվող նյութի հեշտ ընկալման զգացողություն
3. նպաստում է նոր կողմնորոշումների ձևավորմանը և կանխում է հին կողմնորոշումների տարածումը

ՄԱՆԿԱՎԱՐԺՈՒԹՅՈՒՆ

4. ամրապնդում է դասախոս-սովորող կապը և վերացնում շփման արգելքները
5. լսարանի կառավարումը դարձնում է ավելի արդյունավետ
6. հեղինակության միջոցով լուծվում են առավել բարդ մանկավարժական խնդիրներ:

Հետևաբար, ժամանակակից պայմաններում, հեղինակության ձևավորմանը պետք է հասնել դասավանդման կուլտուրայի ստեղծագործ մակարդակին ձգտելով, խիստ արտահայտված անհատականություն դրսևորելով և մանկավարժական վարպետության տեխնոլոգիական բոլոր հնարքներով ներգործություն իրականացնելով:

Օգտագործված գրականության ցանկ

1. Советский энциклопедический словарь. Москва 1987, ст. 1599
2. Ильин Е. П. Эмоции и чувства. - СПб.: «Питер», 2001. ст.752
3. <https://clck.ru/H8997> (18.07.2019, 12:35)
4. <https://bitly.su/mtAnjvT> (19.07.2019, 10:27):
5. Доверие и недоверие в условиях развития гражданского общества. Отв. ред. А.Б. Купрейченко, И.В.Мерсиянова. Москва -2013. ст. 382

ПЕДАГОГИЧЕСКИЙ АВТОРИТЕТ КАК СРЕДСТВО ОБЕСПЕЧЕНИЯ ЭФФЕКТИВНОСТИ ПРОЦЕССА ПРЕПОДАВАНИЯ

Мери Манукян

Образовательный комплекс полиции РА

Кафедра гражданского права и гражданского процесса

В статье рассматривается роль авторитета преподавателя в учебном процессе как средство повышения эффективности процесса преподавания. Авторитет преподавателя имеет большое влияние на процесс представления учебного материала, облегчает восприятие учащимися учебного материала, способствует эффективному управлению аудиторией, налаживает гармоничные межличностные отношения, усиливает важность роли преподавателя в учебном процессе и выступает средством решения сложных педагогических задач.

Ключевые слова: авторитет, «власть авторитета», управление аудиторией, симпатия, уважение, доверие, процесс преподавания.

TEACHER AUTHORITY AS A WAY TO ENSURE THE EFFECTIVENESS OF THE TEACHING PROCESS

Meri Manukyan

Police Educational Complex of RA

Chair of Civil Law and Civil Procedure

This scientific article discusses the role of "teacher's authority" as a means of increasing the effectiveness of the educational process. It demonstrates that the trainer's authority is essential for delivery of educational materials and facilitation of their perception by students. Moreover, trainer's authority is instrumental for the effective management of the audience, which helps to build good interpersonal relations, reinforces the importance of the role of the trainer in the educational process, serves as a tool for solving complex pedagogical problems.

Keywords: authority, "authoritative power", audience management, sympathy, respect, trust, teaching process.

Ընդունվել է փպագրության՝ 30.04.2020թ.

Գրախոսվել է՝ 21.05.2020թ.

ԱՀԱԲԵԿՉՈՒԹՅՈՒՆԸ ԱՐԴԻ ՍՈՑԻՈՄՇԱԿՈՒԹԱՅԻՆ
ՃԳՆԱԺԱՄԻ ՀԱՄԱՏԵՔՍՈՒՄ

Երանուհի Մանուկյան

*ԵՊՀ, սոցիալական փիլիսոփայության, բարոյագիտության և
գեղագիտության ամբիոն, փ.գ.թ.
eranuhimanukyan@rambler.ru, +374 91 527391*

Հողվածում վերլուծության են ենթարկվում ահաբեկչության առաջացման պատմական և քաղաքակրթական նախադրյալները: Ժամանակակից աշխարհը շեղվել է հումանիզմի գաղափարախոսությունից և այլևս չի առաջնորդվում լուսավորչականության սկզբունքներով, ինչը ենթադրում է նախասկզբնական պարկերացումներից շեղում: Ահաբեկչությունը այնպիսի լայն տարածում ունի, ինչը ենթադրում է հրատապ կանխարգելիչ քայլերի ձեռնարկում, այլապես ապակառուցողական գործողությունները կհանգեցնեն հասարակության ապակայունացմանը կամ կազմաքանդմանը: Ահաբեկիչների արարքները միշտ չէ, որ կապված են սպանության հետ, բայց միշտ դրանցում կան սպառնալիքներ, սարսափ, բռնություն, զգուշացումներ:

Հիմնաբառեր. *ահաբեկչություն, սոցիոմշակութային ճգնաժամ, արդարադատություն, միջազգային ահաբեկչություն, բռնություն, հումանիզմ, տեղեկատվական ահաբեկչություն*

Ի՞նչ է ահաբեկչությունը: Ժամանակակից մարդը այն մեկնաբանելու, նկարագրելու համար համապատասխան հասկացությունների երկրնտրանքի առջև չի կանգնի: Շատերն, այնուամենայնիվ, ընդհանրացված ու բավականին անորոշ պատկերացումներ ունեն այն մասին, թե իրականում ինչ է իրենից ներկայացնում ահաբեկչությունը: Շատերին չի բավարարում տվյալ հասկացության համար պարզ ու իրական բացատրություն գտնել, իսկ բազմաթիվ հետազոտությունների հեղինակներ համակարծիք են այն հարցում, որ դրա բացատրությունը միանշանակորեն տալ շատ դժվար է:

Ահաբեկչություն հասկացությունը ծագում է լատիներերն terror բառից, որը նշանակում է վախ, սարսափ: Առանձնացվում է անհատական ու խմբային «տեռոր»: Անցած դարի յոթանասուն-ինսնական թվականներից սկսվեց շրջանառվել միջազգային ահաբեկչություն հասկացու-

ՓԻԼԻՍՈՓԱՅՈՒԹՅՈՒՆ

թյունը: Ահաբեկիչների արարքները միշտ չէ, որ կապված են սպանության հետ, բայց դրանցում միշտ կան սպանալիքներ, սարսափ, բռնություն, զգուշացումներ: Տարբեր կարող են լինել նաև նպատակները. զուտ շահադիտական, որի հիմքում ընկած է օգուտի ձգտումը, քաղաքական և այլն: Ահաբեկչական գործողությունները իրականացվում են նաև հանուն գաղափարի: Այսօր աշխարհին հայտնի ահաբեկչական կազմակերպությունների թիվը հասնում է 500-ի, իսկ նրանց բյուջեն տարեկան կազմում է նվազագույնը՝ 20 մլրդ դոլար[1, էջ 45]:

Ահաբեկչությունը հանցագործություն է, որը կարող իրականացվել մեկ մարդու կողմից մյուսի հանդեպ կամ մի քանի անհատների, օբյեկտների դեմ: Ահաբեկչության՝ որպես միջազգային հանցագործության համար այսօր բնորոշ չէ միայնակ գործերը[2, էջ 41]:

Միջազգային իրավունքի հարցերով ամերիկացի հայտնի մասնագետ Ռիչարդ Ֆալկը մեկնաբանում է տալիս, ըստ որի ահաբեկչությունը քաղաքական բռնության այն ձևն է, որ չունի համարժեք բարոյական և իրավական արդարացում, անկախ այն բանից, թե ով է դիմում նման քայլի հեղափոխականների խումբը, թե իշխանությունը[3, էջ 36]:

Գրականության մեջ ահաբեկում ու ահաբեկչություն հասկացությունները օգտագործվում են տարբեր երևույթների մեկնաբանության համար, որոնք, սակայն, ունեն մեկ ընդհանրություն. բռնության կիրառումը անհատների, հասարակական խմբերի ու դասերի նկատմամբ:

Այլ մեկնաբանությունների համաձայն ահաբեկչությունը քաղաքական նպատակներով մոտիվացված բռնության ձև է, այն իշխանությունների պարբերական ահաբեկումն է, որ իրականանում է քաղաքական նպատակների, սոցիալական, հեղափոխական նպատակների համար[4, էջ 37]:

Ինչ վերաբերում է ահաբեկչության պատմությանը, ապա այն, որոշ հետազոտողների համար երկու հարյուրամյակի պատմություն ունի: Սակայն, Յորդանովը, խոսելով ահաբեկչության առաջացման աղբյուրների մասին, այն վերագրում է դեռևս աստվածաշնչյան ժամանակներին: Նա առաջին «ահաբեկիչ» է համարում Կայենին, ով սպանեց եղբորը, իսկ մյուս «ահաբեկիչները», ովքեր շարունակեցին նրա գործը կրում են «Կայենի կնիքը»: Ահաբեկչությունը տարածված էր ինչ ժամանակներում ի դեմս պետությունների ու իշխանության ձգտող անհատների:

ՓԻԼԻՍՈՓԱՅՈՒԹՅՈՒՆ

Ահաբեկչությունը ըստ տարբեր չափանիշների ու կատեգորիաների կարելի է դասակարգել տարբեր խմբերի.

- Միջազգային հարցերում պետության կողմից իրականացվող ահաբեկչություն,
- Բռնապետերի դեմ իրականացվող ահաբեկչություն,
- Պետության իրականացված ահաբեկչություն այլ երկրների հանդեպ,
- Պետության ահաբեկչությունը ընդդեմ ժողովրդի, որոշակի դասի, սոցիալական խմբի, կազմակերպության, սեկտայի, խմբի:
- Մոլեռանդների կողմից իրականացվող ահաբեկչություն,
- Հոգեկան խնդիր ունեցողների կողմից իրականացվող ահաբեկչություն,
- Ահաբեկչություն ընդդեմ իշխանության,
- Ահաբեկչություն հանուն իշխանության[5, էջ 55]

Այնուամենայնիվ՝ ի՞նչն է ընկած ահաբեկչության հիմքում, ի՞նչն է ստիպում մարդուն գնալ նման քայլի և անգամ սեփական կյանքի գնով զրկել կյանքից անմեղ մարդկանց: Ահաբեկչության արմատները տարբեր են լիում: Առաջացման հիմնական աղբյուրները պետք է փնտրել ազգային առանձնահատկություններում և էթնիկական պատերազմներում:

Ահաբեկչությունը այսօր առավել քան երբևէ կապվում է իսլամական աշխարհի ու իսլամի հետ: Բնութագրելով իսլամական ահաբեկչությունը, որի տարածման հիմնական աղբյուրը իսլամական հասարակական-կրոնական կազմակերպություններն են Սաուդյան Արաբիայում, Սուդանում, Իրանում, Պակիստանում ու Աֆղանստանում, տեղին է օգտագործել այնպիսի որոշարկումներ, ինչպիսիք են «ամենա», «բոլորից մեծ» եզրույթները:

Վերջին քսանհինգ տարիներին այս ահաբեկիչները ամենամոլեռանդներն են ու ամենակտիվները: Նրանք ամենից շատն են պատանդներ վերցրել, ամենից շատն են մարդ սպանել ու պայթյուններ իրականացնել: Եվ նրանց առավել, քան այլոնց, հաջողվել է ազդել միջազգային քաղաքականության վրա[6, էջ 247]: Ուստի տրամաբանական է հարցը, թե ինչպես և ինչու է առաջացել իսլամիստական ահաբեկչությունը, ինչ ազդեցություն է ունեցել դրա վրա քաղաքական իրա-

վիճակն աշխարհում, ինչ է իսլամական ֆունդամենտալիզմը ու ինչ ընդհանրություն ունի իսլամական ահաբեկչության հետ:

Իսլամական ահաբեկչական խմբավորումները սերտ կապի մեջ են, քանի որ նրանք ունեն ընդհանուր թշնամի. արևմտյան կենսակերպն ու Իսրայելը՝ որպես անհավատների պետություն: Նրանք ունեն բավականին հզոր ֆինանսական հիմք ի հաշիվ ծայրահեղական իսլամական կազմակերպությունների, որոնք գործում են բոլոր մուսուլմանական երկրներում:

Իրականում, սակայն, ֆունդամենտալիզմը բնավ չի նույնանում քաղաքական ռադիկալիզմի, ծայրահեղականության ու անուղղակիորեն չի հանդիսանում ահաբեկչության պատճառ[7, էջ 54]: Ահաբեկիչ մոլեռանդները ամենաքիչը մտածում են իսլամի «մաքրման» մասին, նրանց արմատները ընկած են արևմուտքի հանդեպ ատելության մեջ, այն ունի ոչ թե կրոնական, այլ մշակութային-քաղաքակրթական, հոգեբանական, գեոքաղաքական բնույթ:

Իսլամակալ ծայրահեղականների աշխարհայացքային ու գաղափարական հիմքերի մասին մեր ունեցած տեղեկատվության հիման վրա կարելի է եզրակացություն կատարել, որ.

1. Իսլամիզմը չի կարելի դիտարկել որպես աղքատների ու հարուստների միջև մղվող պայքար: Աղքատության ու նյութական հետամնացության խնդիրը նրանց գաղափարախոսության մեջ բնավ էլ հիմնական տեղ չի զբաղեցնում, և իրենք

Տրանսպորտային ու միջազգային հաղորդակցման միջոցների զարգացումը մեծացնում է ահաբեկչական գործունեության ռիսկերը: Մի վայրում ռումբ տեղադրելով՝ ահաբեկիչը մեկ այլ՝ անվտանգ վայրից կարող է ոչնչացնել մի ամբողջ ուղևորատար ինքնաթիռ: Իսկ ինֆորմացիոն տեխնոլոգիաների զարգացումը վերջին տարիներին հնարավորություն է տալիս ծայրահեղական գաղափարներ քարոզելու: Հատկապես լայնորեն օգտագործվում է համացանցի տիրույթը: Իրենց էջերը տվյալ ծածկույթում ունեն շատ ահաբեկչական խմբավորումներ: Ու պարադոքսն էլ այն է, որ նրանք՝ ի տարբերություն շատ պետական կառույցների ու անհատ քաղաքացիների ինտերնետի հնարավորություններն օգտագործում են իրենց քարոզները անարգել տարածելու համար:

Ահաբեկչության գլոբալ խնդիր դառնալուն նպաստում են զանգվածային լրատվամիջոցների ակտիվ, երբեմն էլ նաև գերկենտրոնացված ուշադրությունը նրանց հանդեպ: Եթե մեկ օրվա ընթացքում տեղի են ունենում այնպիսի ողբերգական իրադարձություններ, ինչպիսիք են բնական աղետները՝ երկրաշարժեր, ջրհեղեղներ, ցունամիներ և այլն ու մեկ այլ վայրում ահաբեկչական գործողության արդյունքում շենք կամ ինքնաթիռ է պայթեցվում, ապա վստահորեն կարելի է ասել, որ թերթերի ու մեդիայի գլխավոր էջերում հայտնվելու է ահաբեկչական ակտը, որպես կարևոր իրադարձություն: Այդպիսին են լրատվական միջոցների՝ հրատապ հարցերի ընտրության չափանիշները: Այս առումով ահաբեկչական գործողությունները էլեկտրոնային ու տպագրական լրատվամիջոցների համար առավել արժեքավոր ու նախընտրելի են «օրվա լուր» հայտարարելու առումով [8, էջ198]:

Ահաբեկչությունների նոր դարաշրջանում ՁԼՄ-ի ներկայացուցիչները ոչ միայն հայտնվում են գրաքննության մահակի տակ, այլև ահաբեկիչների նշանակետն են դառնում տարբեր տեսանկյուններից՝ թե որպես ահաբեկչության թիրախ, թե որպես ահաբեկչության իրականացման միջոց ու նպաստող հանգամանք:

Այժմ շատ փորձագետներ հանգել են այն եզրակացության, որ ահաբեկիչները որոշ փոփոխություններ են կատարել իրենց գործողությունների իրականացման ձևերի և մեթոդների մեջ: Այսինքն, ահաբեկիչները ցանկանում են արդյունքում տեսնել ոչ թե մեծ թվով մահացած՝ այլ դիտող մարդկանց: Նրանք ցանկանում են առավելագույն հրապարակայնություն, նրանք ցանկանում են իրենց ուղերձները հասանելի դարձնել լայն լսարանների համար լրատվության բոլոր հնարավոր միջոցներով: Անգամ եթե մարդասպանը վրիպում է կամ ռումբը չի պայթում, ահաբեկիչներին բավական է հենց միայն այն, որ իրենց մտադրության մասին անմիջապես տեղեկանում են շատ-շատերը:

Ահաբեկչությունը, որպես ինքնատիպ երևույթ, ասոցացվում է սարսափի զգացման հետ: «Սարսափը (terreur) հոգու հուզմունքն է, սպասվելիք վտանգի պատճառով, որն աննկարագրելի մեծ վախ է» [9, էջ 278]:

Սարսափը նախ և առաջ հոգեկան վիճակ է ավելի լարված, քան միայն վախ, վիճակ, որտեղ կարող է հայտնվել ցանկացած մարդ, երբ նրան սպառնում է մահացու վտանգ՝ հրաբուխի ժայթքում, վառվող ան-

տառ, պատերազմ, բռնություն կամ բռնության հնարավորություն: Այդպիսով, եթե մի կողմ դնենք բնական գործոնները, բնության ցանկացած տեսակ կարելի է որակավորել որպես ահաբեկչություն, եթե այդ բռնությունը, իսկապես սարսափեցնում է իր զոհերին: Սակայն, այդ դեպքում ահաբեկչության սահմանումը և որոշումը շատ լայն է դառնում: Ժամանակակից բառարաններում ահաբեկչությունը սահմանվում է որպես. «բռնության գործընթաց, հանցագործություն, պարբերաբար կատարվող այն բանի համար, որպեսզի որոշ խմբերի պահեն սարսափի մեջ» [9, էջ 725]: Ահաբեկչության նման սահմանումը ամենաքիչը պահանջում է երկու գործող անձ՝ ահաբեկիչ և ահաբեկության ենթարկվող ու նրանց միջև յուրահատուկ փոխհարաբերություններ, որոնք գործադրվում են ահաբեկչի կողմից թելադրվող կանոններով:

Ահաբեկիչին և ահաբեկչության ենթարկվող սուբյեկտներին բացարձակ կերպով հնարավոր չէ մատնացույց անել, քանի որ դա կախված է համակարգի յուրահատկություններից: Միևնույն սուբյեկտը կարող է մի համակարգում լինել ահաբեկիչ, իսկ մեկ այլ համակարգում ահաբեկչության ենթարկվող:

Ահաբեկչությունը միշտ ունի նպատակ և նշանակություն, գաղափարախոսություն, իսկ բռնության մեջ շատ հաճախ այս երևույթները բացակայում են [10, էջ 32]: Այդ պատճառով էլ մենք նշում ենք, որ դա ինքնաարտահայտման յուրահատուկ ձև է, քանի որ չի կրում կամայական բնույթ: Այն միշտ մտածված է և համակարգված:

Ահաբեկչությունը, ինչպես ցանկացած հասարակական երևույթ, ունի իր աղբյուրները, մոտիվացվում է քաղաքական, տնտեսական, էթնիկական և կրոնական գործոններով: Սա կարծես ճնշված, չհասկացված, մերժված և աղքատ խմբերի պատասխան ռեակցիան լինի: Դա նրանց վրեժն է անհավասարության, անարդարության և խտրականության համար: «Ահաբեկչությունը չգոյությունից չի ծնվում: Այն ունի պատճառներ, որոնք շատ քիչ են այդ երևույթը արդարացնում, սակայն միշտ բացատրում են», կարծում է ֆրանսիացի քաղաքագետ Կ. Ժյուլենը [11, էջ 12]: Այստեղ չարիքը փորձում են ուղղել չարիքի միջոցով, սակայն այդ գործընթացն իր հետ տանում է (պահանջում է) բազմաթիվ անմեղ զոհեր: Նրանք փորձում են արդարություն հաստատել և լսելի դարձնել իրենց ձայնը:

Ահաբեկիչներ չեն ծնվում, ահաբեկիչներ դառնում են կոնկրետ սոցիալական պայմաններում, որը ազդում է անհատների վարքի, հոգեկանի, մտածողության և ընկալման վրա:

Ահաբեկչությունը կարելի է սահմանել նաև որպես մարտավարություն, որը հիմնվում է բռնության վրա: Ահաբեկչությունը բռնության մյուս տեսակներից տարբերվում է իր գիտակցվածությամբ և կազմակերպվածությամբ, հետևաբար կարելի է եզրակացնել, որ այն ավելի ռացիոնալ երևույթ է, քան իռացիոնալ: Այն, կարծես, մաթեմատիկական հաշվարկ լինի, որը գործադրվում է որոշված նպատակին հասնելու համար: Կարևոր չէ ռացիոնալ է այդ նպատակը, թե ոչ: Ահաբեկչության դիմելը, ինչպես փորձը ցույց է տվել, ունենում է միանշանակ հակադարձ արդյունք: «Անհասկանալի է, -նշում է ֆրանսիացի քաղաքագետ Ժան Բեշլերը,- թե ինչպես մի քանի կապիտալիստների սպանությունը կարող է հանգեցնել կապիտալիզմի վերացմանը» [12, էջ 22]: Ահաբեկչությունը անկախ իր իրական հետևանքներից, ռացիոնալ է, քանի որ, ահաբեկիչները իրենց նպատակին հասնելու համար ընտրություն են կատարում բազմաթիվ միջոցներից և ընտրում մեկը: Սկսած Սպարտակից և նրա կողմնակիցներից, վերջացրած Հիրոսիմա-Նագասակիից, ահաբեկչությունը մշակված մարտավարություն է, որն ունի ռացիոնալ դրոշմ: Դրա հիմնական նպատակը ոչ թե կործանումն ու մահն է, այլ դրանց սպառնալիքը:

Ահաբեկչությունը միշտ էլ ծառայել է որպես գործիք, այդ մեթոդն այնքան հին է, որքան հենց քաղաքականությունը, և դա նոր ժամանակների յուրահատկություններից չէ:

Եթե կոլեկտիվ բռնության դեպքում գոյություն ունեն երկու գործող անձ (ամբոխը և նրա զոհը), ապա ահաբեկչության համար անհրաժեշտ է, առնվազն երեք գործող անձ՝ ահաբեկիչ, օբյեկտ և դրանից զարմացող զոհեր: Այսինքն, ահաբեկչությունը կարող է հենց օբյեկտին ուղղված չլինել, այլ դրա տակ թաքնված լինեն այլ նպատակներ: Օրինակ՝ մասսայական գնդակահարությունները կամ էլ անհավատներին կրակի վրա այրելը, որտեղ հիմնական նպատակը պատժելն է:

Այսպիսով, որպեսզի օգուտ բերի պատիժը «պետք է ավելի էֆֆեկտիվ տպավորություն գործի նրանց վրա, ովքեր մեղավոր չեն», քանի որ «նրանք այդպիսով կխուսափեն այն ռիսկից, որն իր հետ բերում է հանցագործությունը» [12, էջ 34]:

Պատժի գլխավոր չափանիշը պետք է լինի հասարակության օգուտը: Պատիժներն ի սկզբանե, ընդունվում էին խրատելու նպատակով, և հետո նրանց խստության մասին պետք է դատել ոչ այնքան, թե ինչպես է այն արտացոլվում մեղավորների վրա, ինչքան որ, թե ինչ տպավորություն է գործում անմեղների վրա: Խոսքը գործած մեղքերի պատժի մասին չէ, այլ նման գործընթացները կանխարգելելու մասին:

Ֆրանսիական մեծ հեղափոխության առաջնորդներից Ռոբեսպիերը պնդում էր, որ դատապարտվածի մահը ոչ միայն չի ծառայում որպես հորդոր, այլև հակասում է հետապնդվող նպատակին. մի կողմից այն առաջ է քաշում խղճահարություն մահապատժի ենթարկվածի նկատմամբ, մյուս կողմից՝ մահապատժի տեսարաններին անընդհատ ներկա լինելը կարծես «իմունիտետ է» առաջացնում արյան և այդ երևույթի նկատմամբ: Դա երբեք չի պակասեցնում հանցագործությունների քանակը, այլ ժողովրդին թույլ է տալիս զգալ արյան համը, և վերջիվերջո, հենց հանգեցնում է հանցագործությունների թվի մեծացման: Հարմարվող էակ լինելով՝ մարդը, որևէ գործընթացի ներկա լինելով, ակամայից այդ գործընթացը դարձնում է իր համար ռեֆլեքսիվ:

Մեկ այլ ֆրանսիացի հեղափոխական Թալենը պնդում էր, որ ահաբեկչությունը ոչ մի կերպ չի կարող հասարակությունը դարձնել ավելի բարյացկամ, քանի որ այն ազգը դարձնում է ոչ-բարոյական, որն էլ հանգում է այն բանին, որ տվյալ հասարակությունը «անընդունակ է դառնում ընդունել ազատությունը», որովհետև վախը մարդկանց վարժեցնում է ստրկության:

Չնայած արդարադատությունը չի հանդիսանում բարեգթության հոմանիշը՝ այն չի կարելի շփոթել նաև ահաբեկչության հետ, եթե նույնիսկ այն իսկապես ծնում է վախ: Նրանց միջև տարբերությունը նրանում է, որ արդարադատությունը ուղղված է գործընթացների դեմ, իսկ ահաբեկչությունը ուղղված է անհատների դեմ, անկախ նրանց արարքներից: Այսպիսով, վախի այն տեսակները, որոնք առաջացնում են նրանցից յուրաքանչյուրը, արմատականորեն միմյանցից տարբերվում են: Արդարադատությունը, պարզաբանում է Թալենը, ծնում է «վախ՝ կապված որոշված հանգամանքների հետ, դա այն վախի զգացումն է, որը հաջորդում է հանցագործությանը, խոհեմ վախը օրեքներից», ահաբեկչությունը առաջացնում է «անկոտրում հոգևոր տանջանքներ, չնայած անմեղության զգացմանը» [13, էջ 17-34]:

Արդարադատությունը առաջացնում է «խելամիտ» վախ, որով հետև ապտիժը հասցվում է նախապես որոշված և սահմանված չափանիշներով, որը տարածվում է միայն մեղավորի վրա: Ահաբեկչությունը, ընդհակառակը, տարածում է համընդհանուր վախ, քանի որ, իրենից ներկայացնում է բռնության գործողություն: Այն սպառնում է բոլորին՝ անկախ նրանից մեղավոր է, թե ոչ: Այն գործադրվում է պատահականության սկզբունքով, առանց մտիվների և ապացույցների: Ահաբեկչությունը անկանոնակարգվածության և անսահմանափակության թագավորություն է:

Բռնությունը ծնում է բռնություն: Երբ որևէ մեկը բռնության է ենթարկվում, պատասխան բռնությունը իրեն սպասեցնել չի տալիս, եթե նույնիսկ բռնության ենթարկվողը արդեն չունի գոյաբանական ռեալություն: Սա ոչ թե ուղղազիծ հավասարաչափ գործընթաց է, այլ պարուրած: Պարույրի ամեն մակարդակում բռնության չափը և ձևը կատարելագործվում են [14, էջ 60-72]:

Եվ որքան մեր աշխարհը զարգանում է, այնքան էլ բռնանալու ձևերն ու հնարավորություններն են շատանում:

Օգտագործված գրականության ցանկ

1. Глобальный терроризм в 2003 году, Доклад госдепартамента США
2. Лутовинов В., Морозов Ю., Терроризм – угроза обществу и каждому человеку, ОБЖ, 2000 № 9
3. Мирский Г., Дракон встаёт на дыбы (О международном терроризме) // Мировая экономика и международные отношения. М., 2002
4. Мирский Г., Дракон встаёт на дыбы (О международном терроризме), Мировая экономика и международные отношения. 2002. № 3
5. Иорданов М., Дело № 666. Террор. – Махачкала: Юпитер, 2002
6. Кожушко Е.П., Современный терроризм: Анализ основных направлений/ Под общ. ред. А. Е. Тараса Мн: 2000
7. Мирский Г. И., «Политический ислам» и западное общество. // Полис № 1, 2001
8. Антонян Ю.М., Терроризм. Криминологическое и уголовно-правовое исследование, М.1998

9. Философия-энциклопедический словарь. Под редакцией доктора философских наук А. А. Ивана. М., 2006
10. Ясперс К., Смысл и назначение истории, М., 1991
11. Денисов В.В., Философия насилия, М., 2008
12. Генифе П., Политика революционного террора 1789-1794, М., 2003
13. Генифе П., Насилие и Террор, М., 2003
14. Ениколопова С., Понятие Агрессии в современной психологии, М., 2001

ТЕРРОРИЗМ В КОНТЕКСТЕ СОВРЕМЕННОГО СОЦИОКУЛЬТУРНОГО КРИЗИСА

Ерануи Манукян

ЕГУ, кафедра социальной философии, этики и эстетики, к.филос.н.

В статье анализируются исторические и цивилизационные предпосылки возникновения терроризма. Современный мир отклонился от идеологии гуманизма и больше не руководствуется принципом просвещения, который подразумевает отклонение от первоначальных идей. Терроризм настолько распространен, что требует неотложных превентивных мер, иначе разрушительные действия приведут к дестабилизации или распаду общества. Террористические акты не всегда связаны с убийством, но всегда есть угрозы, ужас, насилие и предупреждения.

Ключевые слова: терроризм, социокультурный кризис, справедливость, международный терроризм, насилие, гуманизм, информационный терроризм.

TERRORISM IN THE CONTEXT OF MODERN SOCIOCULTURAL
CRISIS

Eranuhi Manukyan

YSU, Chair of Social Philosophy, Ethics and Aesthetics

Candidate of philosophical sciences

The article analyzes the historical and civilizational preconditions for the emergence of terrorism. The modern world has deviated from the ideology of humanism and is no longer guided by the principle of enlightenment, which implies a deviation from the original ideas. Terrorism is so widespread that it requires urgent preventive measures, otherwise destructive actions will lead to the destabilization or disintegration of society. Terrorist acts are not always linked to murder, but also to threats, horror, violence and warnings.

Keywords: terrorism, sociocultural crisis, justice, international terrorism, violence, humanism, information terrorism

Ընդունվել է տպագրության՝ 19.04.2020թ.

Գրախոսվել է՝ 05.05.2020թ.

ԴԻԱԼԵԿՏԻԿԱՅԻ ՍԿԶԲՈՒՆՔՆԵՐԸ ԵՎ ՍԻՆԵՐԳԵՏԻԿԱԿԱՆ
ՊԱՐԱԴԻԳՄԱՆ ԲԺՇԿՈՒԹՅԱՆ ՈԼՈՐՏՈՒՄ

Ռոզա Նեմիշյան

ԵՊԲՀ, Հասարակագիտական առարկաների ամբիոն, փ.գ.թ.
roza.nemishalyan@gmail.com, +374 95 435559

Հողվածում վերլուծության են ենթարկվում դիալեկտիկական և սիներգետիկական մեթոդները: Ժամանակակից բժշկագիտությունը չի սահմանափակվում դիալեկտիկական մեթոդով և այն համալրում է սիներգետիկական մեթոդով: Դիալեկտիկական մեթոդի կիրառմամբ բացահայտվում են օրգանիզմում տեղի ունեցող փոփոխությունների ներքին հակասական կողմերը: Սիներգետիկական մոտեցումը դիտարկում է օրգանիզմը որպես բաց համակարգ, հիվանդությունը որպես կարգավորվածության բացակայություն: Սիներգետիկական պարադիգման՝ իր հիմքում ունենալով դիալեկտիկական մեթոդը, ոչ միայն իմացության ձև է, այլ մարդուն՝ որպես հոգեսոմատիկ բարդ համակարգ հասկանալու և բուժելու սկզբունք: Սիներգետիկական և դիալեկտիկական, ինչպես նաև համակարգային մոտեցումը սերտ կապված են միմյանց, սիներգետիկական օգտագործում է տվյալ ուսմունքների հասկացության ձևերը, դիտարկելով էվոլյուցիայի, համակարգայնության, փոխազդեցության, ինչպես նաև պատահականության, անհրաժեշտության և իրականության սկզբունքները:

Հիմնաբառեր. դիալեկտիկա, բժշկագիտություն, դեպերմինիզմ, սիներգետիկա, մեթոդ:

Նոր գիտելիքները բժշկագիտության տարբեր ոլորտներում անհրաժեշտություն են առաջացրել համապատասխան գիտական մեթոդիկայի ընդլայնմանն ու վերամշակմանը: Կոնկրետ ժամանակահատվածում ձևավորված գիտական գիտելիքների, մեթոդների և տեսությունների յուրաքանչյուրին համապատասխան՝ առանձնացվում են աշխարհի գիտական պատկերի երեք մոդելներ՝ աշխարհի դասական (մեխանիստական) պատկեր, աշխարհի ոչ դասական (քվանտառեյլատիվիստական) պատկեր և աշխարհի հետ-ոչ-դասական (սիներգետիկական) հարացույց (պարադիգմա): Պարադիգմա հասկացությունը գործածության մեջ է դրել հետպոզիտիվիստական փիլիսոփայության ներկայա-

ՓԻԼԻՍՈՓԱՅՈՒԹՅՈՒՆ

ցուցիչ Թ. Կունը: Պարադիգման արտահայտում է մեթոդների, համոզմունքների, արժեքների, տեխնիկական միջոցների այն ամբողջությունը, որը բնորոշ է գիտական հանրությանը և նրա կողմից օգտագործվում է կոնկրետ գիտական խնդիրներ լուծելու ժամանակ:

Բժշկության թե՛ տեսական, թե՛ գործնական ոլորտում առավելապես կիրառվում է դիալեկտիկական մոտեցումը, որը նպաստում է հետազոտությունների օբյեկտիվ և համակողմանի ուսումնասիրությանը, մարդու օրգանիզմում ընթացող գործառույթների քանակական և որակական վերլուծությանը: Այս մոտեցումը նպաստում է փաստերի վերլուծությանը (անալիզ) և համադրությանը (սինթեզ), կոնկրետ իրավիճակի մոդելավորմանը և համակարգային մտածողությանը: Բժշկությունն, առավել քան այլ գիտություն, կարիք ունի երևույթների և գործընթացների համակողմանի, ամբողջական վերլուծության: Բժիշկին անհրաժեշտ է, նախևառաջ, բացահայտել հիվանդության զարգացման և օրգանիզմում կատարվող փոփոխությունների կապը, բացահայտել ախտաբանական պրոցեսների էությունը: Դիալեկտիկական մշակել է ռացիոնալիստական մեթոդի կարևորագույն սկզբունքները, որոնք առավել ճշգրիտ են արտահայտում մարդու օրգանիզմում կատարվող գործընթացները: Համաձայն դիալեկտիկական մոտեցման՝ բնության երևույթների և գործընթացների էությունը կարող է բացահայտվել դրանց արտաքին կապերի և փոխհարաբերությունների բացահայտման հետ համատեղ:

Բժշկագիտության մոտեցումները բացահայտում են մարդու օրգանիզմում ախտաբանական գործընթացների ծագման և զարգացման փուլերի հաջորդականությունը: Սակայն պետք է հաշվի առնել, որ բժշկության ընդհանուր սկզբունքները բացահայտում են հիվանդության էության միայն ամենաընդհանրական, «տիպական» կողմերը և ինչ-որ տեղ անտեսում են հիվանդության զարգացման անհատական առանձնահատկությունները: Մասնավորապես՝ հիվանդության պատճառածնությունը (էթիոլոգիան) և ախտածնությունը (պաթոգենեզը) [1, էջ17] արտահայտում են հիվանդության զարգացման և հանգուցալուծման օրինաչափ բնույթը: Հիվանդության հիմնական փուլերի հաջորդականությունը ևս ունի օրինաչափ բնույթ:

Բժշկության ընդհանուր սկզբունքները բացահայտում են կայուն, մշտական կապերը, որոնք բնորոշ են բոլոր հիվանդությունների զարգացմանը: Հատուկ օրենքները բնորոշ են որոշակի հիվանդություններ-

ՓԻԼԻՍՈՓԱՅՈՒԹՅՈՒՆ

րին, իսկ մասնավոր օրենքները՝ առանձին հիվանդությունների զարգացման յուրահատուկ ձևերին՝ պայմանների ճշգրտմամբ: Վերոհիշյալ օրենքները փոխկապված են:

Բժշկության ընդհանուր սկզբունքները բնույթով մասնավոր, յուրահատուկ, տիպական են, իսկ դիալեկտիկայինը՝ ընդհանուր: Ինչպես եզակիի մեջ արտահայտվում է ընդհանուրը, այնպես էլ բժշկության սկզբունքների մեջ արտահայտվում են դիալեկտիկայի մոտեցումների առանձնահատկությունները:

Դիալեկտիկայի հիմնական երեք սկզբունքները՝ հակադրությունների միասնության և պայքարի, քանակական և որակական փոփոխությունների և բացասման բացասման սկզբունքները, գործում են իրականության բոլոր հատվածներում, գործընթացներում, երևույթներում: Այս սկզբունքների հիման վրա մարդու գիտակցության մեջ ձևավորվում է «սուբյեկտիվ դիալեկտիկան» ընդհանրապես և բժշկի դիալեկտիկական մտածողությունը մասնավորապես: «Սուբյեկտիվ դիալեկտիկան» իմացության մեթոդ է, համաձայն որի ճանաչողությունը զարգացող գործընթաց է, որը ընթանում է դիալեկտիկայի հիմնական սկզբունքներին համապատասխան:

Հակադրությունների պայքարի և միասնության օրենքը դիալեկտիկայի միջուկն է: Այն բացահայտում է կենդանի համակարգում ինքնաշարժման և ինքնազարգացման ներքին աղբյուրը: Ցանկացած զարգացման շարժիչ ուժը հակադրությունների առկայությունն է, նրանց պայքարը և հաղթահարումը: Հակադրությունների պայքարի և միասնության օրինակներն են՝ քանակը և որակը, պատճառը և հետևանքը, անհրաժեշտությունը և պատահականությունը, մասը և ամբողջը, ձևը և բովանդակությունը և այլն: Հակադրությունների պայքարի և միասնության օրենքը բժշկության համար ունի հետևյալ նշանակությունը՝ այն ուղղորդում է հետազոտողին գտնելու առողջ և հիվանդ օրգանիզմի զարգացման պատճառները:

Բժշկագիտության կարևորագույն մեթոդաբանական սկզբունքներից է հակադրությունը մի կողմից հիվանդության էության, ախտաբանական գործընթացների և, մյուս կողմից հիվանդության ծագման և բուժման կոնկրետ մեխանիզմների իմացության միջև: Պավլովը նշում էր. «Հիվանդությունը ճիշտ հասկանանլու համար պետք է կարողանաք

ՓԻԼԻՍՈՓԱՅՈՒԹՅՈՒՆ

տարբերել որն է վնասվածքի արդյունքը, և որն է տվյալ վնասվածքին օրգանիզմի դիմակայելու արդյունքը» [2, էջ 421]:

Օրգանիզմում տեղի ունեցող գործընթացները թաքնված կամ բացահայտ ձևով հակադրությունների պայքարի օրենքի դրսևորումներն են: Օրինակ՝ բորբոքումը բարդ և հակասական գործընթաց է, որը միաժամանակ կարող է լինել ոչ միայն ախտաբանական, այլև պաշտպանական: Միևնույն ժամանակ բորբոքման դրական ազդեցությունը կարող է փոխակերպվել իր հակադրությանը: Հիվանդության ընթացքում օրգանիզմում հակազդում են՝ «պաթոգենեզը» կոտրվածքը և «սանոգենեզը» պաշտպանությունը: Պայմանավորելով հիվանդության ներքին հակասությունը՝ դրանք միաժամանակ և՛ կապված են միմյանց հետ և՛ բացառում են միմյանց: Օրգանիզմի վնաս հասցնող և միասնության պաշտպանիչ ռեակցիաների փոխկերպումը կարելի է դիտարկել որպես հակադրությունների միասնություն: Ընդ որում միևնույն գործառույթը կարող է դրսևորվել և՛ որպես պաշտպանիչ, և՛ որպես պաթոլոգիական գործընթաց: Օրինակ՝ ֆիբրինոլիզը կարելի է դիտարկել որպես պաշտպանիչ, հարմարվողական մեխանիզմ, որը նպաստում է ֆիբրինի կուտակումների վերացմանը և արյան հետ մղելու (отток) գործընթացի վերականգմանը: Սակայն ֆիբրինոլիզի ինտենսիվությունը, որը առաջանում է որպես հարմարվողական ռեակցիա ներանոթային արյան մակարդելիության դեպքում, բերում է աֆիբրինոգեն և պաթոլոգիական արյունահոսության: Այսպես հարմարվողական ռեակցիա դադարում է պաշտպանական լինելուց և վերածվում է վնասողի[3]:

Քանակական-որակական փոփոխությունների օրենքն անխզելիորեն կապված է հակադրությունների պայքարի և միասնության օրենքի հետ: Այն բացահայտում է զարգացման ներքին մեխանիզմը և պատասխանում է այն հարցին, թե ինչպես է տեղի ունենում այդ զարգացումը: Հիվանդության քանակական վերլուծության հիման վրա անցկացվում է հիվանդության տարբերակումը (дифференциация) և նազոլոգիական դասակարգումը: Որակը իրերի և երևույթների հարաբերական կայուն, էական որոշակիությունն է: Բժշկագիտության զարգացումը բերում է ուսումնասիրվող գործընթացների ինչպես որակական, այնպես էլ քանակական հատկանիշների ավելի համակողմանի ուսումնասիրման: Այսպես մինչև XIX դարի կեսերը բժշկության մեջ շեշտը դրվում էր ուսումնասիրվող գործընթացների որակական կողմի վրա, սակայն առանց

ՓԻԼԻՍՈՓԱՅՈՒԹՅՈՒՆ

քանակական բնորոշիչների ուսումնասիրման հնարավոր չէ հասկանալ դրանք: Քանակական և որակական փոփոխությունների սկզբունքի մեթոդաբանական նշանակությունը որակապես նոր երևույթներում և գործընթացներում քանակական բնորոշիչների բացահայտումն է: Քանակական փոփոխությունների անցումը որակական փոփոխությունների կախված է օրգանիզմի կենսագործունեության կոնկրետ պայմաններից: Հիվանդության և առողջության միջև գտնվում են բազմաթիվ անցումնային և միջանկյալ փուլեր: Այս անցումներն առավել բնորոշվում են «դեռ առողջ չէ, բայց արդեն հիվանդ չէ» արտահայտությամբ: Այս վիճակը կոչվում է սուբկլինիկական վիճակ: Ֆիզիոլոգիական ձևերի պաթոլոգիականին անցումնային փուլերը, ինչպես և հակառակ պրոցեսները ունեն խորը դիալեկտիկական բնույթ: Բժիշկը պետք է միշտ հաշվի առնի այն դիալեկտիկական օրինաչափությունը, համաձայն որի քանակական փոփոխությունները անընդհատ են, իսկ որակականները՝ ընդհատվող: Անընդհատ տեղի ունեցող քանանակական փոփոխությունները որոշակի պահի ընդհատվում են նոր որակի առաջացմամբ: Օրինակ՝ օրգանիզմում թունավոր նյութերի կուտակումը որոշակի փուլում, հասնելով քանակական կուտակման, բերում է համակարգի գործառնման դեկոմպենսացիայի և նոր կլինիկական վիճակի առաջացմանը (կոմա, մահ): Ֆիզիոլոգիական գործընթացների քանակական փոփոխությունների կուտակումները կա՛մ ավելանում, կա՛մ պակասում են, սակայն անընդհատ բնույթ են կրում, և հասնելով որոշակի մակարդակի, օրգանիզմում առաջացնում են որակական նոր վիճակներ (օրինակ՝ հիվանդություն)[3]:

Բացասման բացասման սկզբունքը պատասխանում է այն հարցին, թե որ ուղղությամբ է տեղի ունենում զարգացումը: Այս օրենքը բացահայտում է բնության, հասարակության և գիտակցության զարգացման օբյեկտիվ միտվածությունը: Այս համընդհանուր միտվածության առաջընթաց (progressive) զարգացումը: Շարժումը ստորինից դեպի վերինը, պարզից դեպի բարդը՝ բացառելով այն, ինչ խոչընդոտում է զարգացմանը և պահպանելով և օգտագործելով այն, ինչը նպաստում է զարգացմանը նոր մակարդակի վրա: Այս սկզբունքի ճիշտ հասկանալը նպաստում է օրգանիզմում տեղի ունեցող դիալեկտիկական գործընթացների խորը ըմբռնմանը: Օրինակ՝ յուրաքանչյուր կենդանի օրգանիզմ ունի ոչ միայն անհատական, այլև իր նախնիների որոշ հատկա-

ՓԻԼԻՍՈՓԱՅՈՒԹՅՈՒՆ

նիշներ, որոնք ձեռք են բերվել ֆիլոզենետիկ երկարատև գործընթացի արդյունքում: Այդ իսկ պատճառով, բացասման բացասման օրենքի տեսանկյունից, բազմացումը կարելի է դիտարկել ոչ միայն որպես հին օրգանիզմի տարրերից նոր օրգանիզմի ստեղծում, ծագում, այլ նաև նոր օրգանիզմում հնի տարրերի պահպանում: Ամեն նոր օրգանիզմ օնտոգենեզի ընթացքում իր մեջ վերառում է հնի այն տարրերը, որոնք նպաստում են նրան ավելի ճկուն և տարբերակված հարմարվել շրջակա միջավայրին: Գործառույթային և (մորֆոլոգիական) հատկանիշները, որոնք նոր օրգանիզմը ժառանգում է նախնիներից, շրջակա միջավայրին հարմարվելուն հիմք են հանդիսանում: Ֆիզիոլոգիական և պաթոլոգիական գործընթացներն էվոլյուցիայի վերընթաց բարդացմանը զուգընթաց բարդանում են: Մեչնիկովը նշում էր, որ եթե ծովաստղի ֆագոցիտոզը կատարվում է առանց արյունատար անոթների և նյարդային համակարգի մասնակցության, դրանց բացակայության պատճառով, պաթարձրակարգ օրգանիզմներում բորոբոքման գործընթացին մասնակցում են տարբեր օրգան համակարգեր (նյարդայինը, իմունայինը և էնդոկրինայինը):

Դիալեկտիկական բացահայտում է օբյեկտիվ իրականության հակադիր կողմերի կապը և միասնությունը զույգ կատեգորիաների միջոցով: Մաս և ամբողջ կատեգորիաները շատ կարևոր են բժշկագիտության համար: Ամբողջը երևույթների, գործընթացների մասերի փոխազդեցությունն է, փոխկապվածությունը և միասնությունը: Իրականության տարբեր մակարդակների համակարգերում ամբողջի և մասերի փոխհարաբերությունները նույնատիպ չեն: Մեխանիկական համակարգերում մասերը ունեն որոշակի անկախություն ամբողջից, կենսաբանական համակարգերում մասերը և ամբողջը սերտ կապված են և միաժամանակ ամբողջը ունի ինքնուրույնության որոշակի աստիճան: Կենդանի օրգանիզմը, որպես ամբողջ ավելին է քան նրա բաղկացուցիչ մասերը՝ բջիջները, հյուսվածքները, օրգանները: Այդ ամբողջը ըստ դիալեկտիկական մոտեցման, որակական նոր մակարդակ է, որը առաջացել է էվոլյուցիոն երակարատև գործընթացի արդյունքում: Բժշկության որոշ մասնագետներ մասերի հարաբերական ինքնուրույնությունը (օրինակ բջիջների) բացարձակացնում են: Ռ. Վիխրովի աշխատություններում ամբողջի (օրգանիզմի) և մասերի (բջիջների) փոխհարաբերությունը մեխանիկորեն է դիտարկվում: Վիխրովը բջջային ռեակ-

ցիաները հարաբերական ինքնուրույնությունը բացարձակացնում է, հակադրելով դրանք օրգանիզմի տարբեր համակարգերի ինտեգրատիվ և կորելյացիոն գործառույթների: Դիալեկտիկական այս կատեգորիաները կենդանի բնության իմացության ոլորտում մշտապես առաջացնում են հակասություններ մասնավորապես՝ ռեդուկցիոնիզմի և ինտեգրատիզմի միջև: Այդ մասին խոսում էր դեռևս Շելլինգը. «Ինչպես հասկանալ ամբողջը մասերից առաջ, եթե այն ենթադրում է մասերի իմացությունն ամբողջից առաջ...» [4, էջ 116] Ռեդուկցիոնիզմը իհարկե, նպաստում է բժշկական գիտության զարգացմանը, սակայն բժշկագիտության տարբեր ոլորտների այդ նույն մասնավոր գիտելիքների ընդհանրացումների բացակայությունը, ընդհանրացում, որը կհանգեցնեք տրամաբանական հիմնավորված տեսական համակարգի, (այսպես կորչված ընդհանուր պաթոլոգիայի) խոչընդոտում է ժամանակակից բժշկության զարգացմանը»: Հ. Սելյեն «Ամբողջական օրգանիզմի մակարդակի վրա» աշխատության մեջ գրում էր. «Կյանքն իր բաղադրիչ մասնիկների հանրագումարը չէ...Ինչքան դուք մասնատում եք կենդանի համակարգերը, այնքան հեռանում եք կենսաբանությունից և ի վերջո մնում են միայն անկենդան բնության մշտնջենական, վեհ և համընդհանուր օրենքները» [5]:

XIX դարի կեսերին բժշկագիտության ոլորտում դիալեկտիկական մեթոդը համալրվեց համակարգերի տեսությամբ, որը դիտարկում է հիվանդությունը որպես կառուցվածքային-ֆունկցիոնալ համակարգային գործընթաց: Ֆիզիոլոգիական և պաթոլոգիական պրոցեսները ենթաբջջային մակարդակով քննարկելու հնարավորությունները հերքեցին «մաքուր ֆունկցիոնալ», «առաջնային ֆունկցիոնալ» փոփոխությունների և «երկրորդային ձևաբանական» խանգարումների մասին պատկերացումները: Գոյություն չունեն ֆունկցիոնալ փոփոխություններ, որոնք պայմանավորված չլինեն համապատասխան կառուցվածքային խանգարումներով: Համակարգայնության սկզբունքները բժշկության ոլորտում արտահայտվում են պաթոլոգիաների տեսության մեջ որպես մորֆոլոգիայի և ֆիզիոլոգիայի միասնություն: Կենսաբանական կառուցվածքը միավորում է ճկուն սուբստրատը (մորֆոլոգիայի օբյեկտը) և «ձևավորված» գործընթացը (ֆիզիոլոգիայի օբյեկտը)[1, էջ 6]: Երկար ժամանակ համարվում էր, որ հիվանդության սկզբնական փուլերում օրգանների և համակարգերի փոփոխությունները չեն անցնում

ՓԻԼԻՍՈՓԱՅՈՒԹՅՈՒՆ

գալիս ֆունկցիոնալ խախտումների սահմաններից, միաժամանակ ընդունվում էր կառուցվածքի և գործառույթի միասնությունը: Ժամանակակից կենսաբանության և բժշկության, հատկապես մոլեկուլյար կենսաբանության, բիոֆիզիկայի, գենետիկայի ուսումնասիրությունները թույլ են տալիս հերքել ֆունկցիոնալ հիվանդությունների առկայությունը և հստակ գտնել ֆունկցիայի ցանկացած խախտմանը համապատասխանող մորֆոլոգիական սուբստրատը: Այսպիսով՝ համակարգային-ֆունկցիոնալ մոտեցումը բժշկության ոլորտում թույլ է տալիս ուսումնասիրել ինչպես մասերը, բաղադրիչները, անհատական օրգանիզմում տեղի ունեցող գործընթացները, նրա ենթահամակարգերի գործառույթները, այնպես էլ հաշվի առնել օրգանիզմի ամբողջականությունը, ուսումնասիրելով մարդուն ոչ թե որպես «մասերի ու մասնիկների» մեխանիկական հանրագումար, այլ կենդանի համակարգ, ներդաշնակորեն միահյուսված բնական-սոցիալական իրականության հետ:

Պատահականությունը և անհրաժեշտությունը, պատճառը և հետևանքը ևս դիալեկտիկայի զույգ կատեգորիաներից են, որոնք կարևոր են բժշկագիտության մեթոդիկայի համար: Ըստ դիալեկտիկական մոտեցման այս կատեգորիաները արտահայտում են իրականության հակադիր կողմերի միասնությունը: Անհրաժեշտությունը արտահայտում է երևույթների ընդհանուր, տիպական, կայուն կողմերը, պատահականությունը՝ եզակի, մակերեսային և անցողիկ կողմերը: Պատճառահետևանքային կապերը բացահայտում են երևույթների անհրաժեշտ կապը, երբ պատճառը նախորդում է հետևանքին և առաջացնում է այն, համապատասխան առիթի և պայմանների առկայությամբ: Պատճառականության սկզբունքը պաթոլոգիայի տեսանկյունից նշանակում է, որ կենդանի համակարգի ցանկացած փոփոխություն պայմանավորված, դետերմինացված է տվյալ համակարգի և արտաքին միջավայրի գործոնների նյութական և տեղեկատվական (ինֆորմացիոն) փոխազդեցություններով: Պատճառականությունը հիվանդության ծագումը (էթիոլոգիան) դիտարկում է արտաքինի և ներքինի փոխազդեցությունների հետևանքով, այսինքն որոշ պայմանների առկայությամբ օրգանիզմի և արտաքին միջավայրի փոխազդեցությունների հետևանքով: Ըստ դիալեկտիկայի առանց պատճառի պատահականություններ գոյություն չունեն: Ցանկացած պատահականություն ներքին թաքնված օրինաչափությունների հետևանք է Քվանտային ֆիզիկայի հետագա

ՓԻԼԻՍՈՓԱՅՈՒԹՅՈՒՆ

բացահայտումները վերջնականապես խարխլեցին համընդհանուր դետերմինիզմի¹ (determinare լատիներենից թարգմանաբար պայմանավորել) մասին դիալեկտիկական այս պատկերացումները: Բացահայտվեց ատոմային-մոլեկուլյար մակարդակի օբյեկտների դուալիստական՝ մասնիկային-ալիքային վարքի բնույթը: Ըստ դիալեկտիկական մոտեցման՝ պարզ համակարգերի (մեկ կամ մի քանի մասնիկներից բաղկացած) վարքն ամբողջությամբ կանխատեսելի է դիտարկման ցանկացած հատվածում (հաշվի առնելով պատճառահետևանքային կապերը, պայմանները և աղիթները): Պատահական, անկանխատեսելի դրսևորումները բոլորովին չէին դիտարկվում: XX դարի երկրորդ կեսին իրավիճակը փոխվեց: Գիտության տարբեր ճյուղերի հետազոտությունները բերեցին կենդանի և անկենդան բնության համակարգերի նոր հիմնարար օրենքների բացահայտմանը: Պարզվեց, որ կարգավորված շարժումից կարող է առաջանալ քաոս, անկայունություն: Այս քաոսը սկզբունքորեն տարբերվում է դետերմինացված համակարգի արտաքին պատահական գործոններով պայմանավորված շարժման անորոշությունից: Դա կարող է առաջանալ նույնիսկ պարզ համակարգերում ոչ գծայնության, անկայունության պատճառով:

XIX դարի կեսերին միաժամանակ ստեղծվեցին թերմոդինամիկայի երկրորդ օրենքը և կենսաբանության էվոլյուցիոն տեսությունը: Դասական թերմոդինամիկայի հիմնական սկզբունքներն են՝ փակ համակարգերում էներգիայի աճը և էներգիայի պահպանման օրենքը: Էվոլյուցիոն տեսությունը առաջ քաշեց մի կարևոր խնդիր՝ ինչպես համատեղել թերմոդինամիկական գործընթացները և ինքնակա (սպոնտան) բարդացող կենսաբանական համակարգերի էվոլյուցիոն առաջացումը: Թերմոդինամիկայի սկզբունքներին համապատասխան փակ համակարգը շարժվում է դեպի ջերմային հավասարակշռություն, որին համապատասխանում է նվազագույն կարգավորվածությունը:

XX դարում ձևավորվեց սիներգետիկան, որպես միջառարկայական գիտական ուղղություն, որն ուսումնասիրում է իրականության տարբեր ոլորտներին պատկանող ինքնակազմակերպվող համակարգերը: Սիներգետիկան, որպես գիտական տեսության մեկնակետ, հա-

¹ Դետերմինիզմը կեցության համընդհանուր փոխկապվածության և փոխպայմանավորվածության մասին ուսմունք է: Դետերմինիզմնի հիմքը կազմում են պատճառականության և օիրնաչափության մասին ուսմունքները:

ՓԻԼԻՍՈՓԱՅՈՒԹՅՈՒՆ

մարվում է 1973 թվականը, երբ տեղի ունեցավ սիներգետիկային նվիրված առաջին գիտաժողովը: Այս ուսմունքի հիմնադիրներն են գերմանացի ֆիզիկոս Հերման Հակենը և բրուսելյան սիներգետիկայի դպրոցի հիմնադիր Իլյա Պրիգոժինը: Սիներգետիկան ուսումնասիրում է բաց, ոչ գծային, անկայուն համակարգերը, որոնց վառ օրինակ կարող է ծառայել մարդու օրգանիզմը:

Սիներգետիկան (հունարենից թարգմանաբար- համատեղ գործունեություն) գիտական հետազոտությունների միջառարկայական տեսություն կամ պարադիգմա է, որը ուսումնասիրում է ինքնակազմակերպվող (ենթահամակարգերից կազմված), ոչ պարփակված, այսինքն՝ բաց, անկայուն համակարգեր: «Կենդանի օրգանիզմները բաց, ոչ պարփակված համակարգեր են, որոնք փոխանակվում են շրջապատի հետ էներգիայով և նյութով» [6, էջ 4]:

«Անկայունության փիլիսոփայություն» աշխատության մեջ Ի. Պրիգոժինը գիտության ոլորտում տեղի ունեցող անցումը դեպի սիներգետիկական պարադիգման բացատրում է յուրովի: Ըստ նրա՝ տեղի է ունենում անցում դետերմինիզմից դեպի անկայունությունը, անկայունությունը որոշ առումով փոխարինում է դետերմինիզմին: Դետերմինիստական աշխարհում բնական գործընթացները կառավարելի են, ենթակա մեր կամայականություններին: Եթե բնությունը պարունակում է անկայունություն, որպես էական տարր, ապա մենք պետք է այն հարգենք, քանի որ չենք կարող կանխատեսել, թե ինչ կարող է պատահել: Այսօր գիտությունը ո՛չ մատերիալիստական, ո՛չ ռեդուկցիոնալիստական, ո՛չ դետերմինիստական է» [7, էջ 52]:

Դեռևս XX դարի առաջին կեսին Էրվին Բաուերը ձևակերպեց «Կենսաբանության համընդհանուր օրենքը»՝ բոլոր և հատկապես կենդանի համակարգերը միշտ գտնվում են անկայուն վիճակում և իրենց ազատ էներգիայի շնորհիվ մշտապես գործառում են հավասարակշռության դեմ: Արտաքին միջավայրի փոփոխությունները օրգանիզմը կոմպենսացնում և հավասարակշռում է: Այս սկզբունքի հիման վրա հետագայում ձևավորվեց հոմեոստազի, որպես ներքին կայունությունը պահպանելու մասին պատկերացում: Բաուերի ժամանակաշրջանի գիտական պարադիգման հիմնվում էր XIX դարի վերջի դասական ֆիզիկայի սկզբունքների վրա: Ըստ թերմոդինամիկայի սկզբունքների համակարգի միակ կայուն վիճակը հավասարակշռությունն է (դադարը), կենդանի համակար-

ՓԻԼԻՍՈՓԱՅՈՒԹՅՈՒՆ

գերի ինքնաշարժումը դիտարկվում էր հիմնարար այդ պարադիգմայի խախտում: Բաուերի հաստատուն անկայունության սկզբունքը ապացուցվեց միայն 1947 թվականին Պրիգոժինի կողմից: Կենդանի օրգանիզմի համակարգային անկայունությունը, ըստ Բաուերի, ի տարբերություն անկենդանի բջիջների, ապացուցում է այն փաստը, որ կենդանի բջիջների բոլոր կառույցները մոլեկուլյար մակարդակի վրա նախապես լիցքավորված են ավելցուկային էներգիայով, որը արտահայտվում է պոտենցիալների անհավասարությամբ, ստեղծված քիմիական և էլեկտրական չափորոշիչներով (գրադիենտով), մինչդեռ անկենդանի բնության ոլորտում գրադիենտները բաշխվում են հավասարապես համապատասխան էնտրոպիայի սկզբունքի: Այս ավելցուկային էներգիան, որը գոյություն ունի բոլոր մակարդակների կենդանի բջիջներում, Բաուերն անվանեց «կառուցվածքային էներգիա» և բացատրեց՝ որպես կենդանի մոլեկուլի կառույցի ձևախեղում (դեֆորմացիա), անկայունություն: Այսպիսով կենդանի օրգանիզմը բաց, ոչ պարփակված և անկայուն համակարգ է: Հետևաբար սիներգետիկայի սկզբունքների կիրառումը մարդու օրգանիզմում տեղի ունեցող նորմալ և պաթոլոգիական գործընթացների վերլուծության համար կարող է շատ արդյունավետ լինել:

Սիներգետիկայի գիտական ապարատի օգնությամբ կարելի է ուսումնասիրել մարդու օրգանիզմը, որպես ամբողջական, բաց, փոխազդող մասնիկների համակարգ: Ակնհայտ է, որ օրգանների, հյուսվածքների ցանկացած պաթոլոգիական փոփոխություններ ընդվազման աղբյուր են հանդիսանում ոչ միայն տվյալ օրգանի, այլև մյուս օրգանների համար, ընդ որում խախտվում են ենթահամակարգերի և մարմնի օրգանների բնական կապերը և ստեղծում են նոր ախտաբանական կապեր, որոնց զարգացումը, և հետևաբար, հիվանդության զարգացող բնույթը գրեթե անհնար է կանխատեսել:

Համալիր համակարգերի հետազոտման սիներգետիկ մեթոդի առանձնահատկությունները հասկանալու համար անհրաժեշտ է հասկանալ սիներգետիկական մտածողության առանձնահատկությունները և հիմնական հասկացությունները, որոնցով գործառում է սիներգետիկան: Ընդհանուր առմամբ սիներգետիկան բնորոշվում է հետևյալ հիմնական հասկացություններով՝ ինքնակազմակերպվածություն, ոչ պարփակվածություն, անկայունություն: Սիներգետիկան վերլուծում է բաց, ոչ գծային համակարգերը, որոնք փոխկապված մասնիկների ամբողջ

ՓԻԼԻՍՈՓԱՅՈՒԹՅՈՒՆ

ջություն են և միավորված են գործառույթային ամբողջականությամբ, ընդհանուր նպատակով: Համակարգի հատկություններն ավելին են, քան մասնիկների հատկությունների հանրագումարը: Համակարգի ոչ պարփակվածությունը բնորոշվում է նրա և միջավայրի միջև նյութերի, տեղեկույթի, էներգիայի փոխանակման բազմաթիվ աղբյուրների և հոսքերի առկայությամբ: Ոչ գծայնությունը սիներգետիկական պարադիգմայի կարևորագույն սկզբունքներից է: Ոչ գծային համակարգի չափանիշների սահուն փոփոխությունները բերում են ողջ համակարգի վիճակի և հատկությունների թռիչքաձև, անկանխատեսելի փոփոխությունների: Ոչ գծայնությունը վկայում է էվոլյուցիայի բազմաթիվ ուղիների առկայության, գործընթացների գերարագ զարգացման և ծագած փոփոխությունների անդարձելիության մասին: Սիներգետիկայի տեսանկյունից՝ ոչ գծայնությունը ենթադրում է էվոլյուցիայի բազմապիսի այլընտրանքային ուղիների առակայություն, էվոլյուցիայի մշտապես փոփոխվող արագություն և անդարձելիություն: Այդ ամենով հանդերձ՝ էվոլյուցիան կարող է ընթանալ ինչպես աստիճանակարգային, այնպես էլ ճգնաժամային փուլերով՝ քանակապես և որակապես փոխելով համակարգի չափորոշիչները: Անկայունությունը, ոչ գծայնության ևս մի ցուցանիշն է, որը դրսևորվում է համակարգում ընթացող գործընթացների ուղղության անսպասելի փոփոխություններով: Դա էվոլյուցիոն փոփոխությունների ամբողջությունն է, շարժման և զարգացման ձևը:

Սիներգետիկան նշում է, որ բարդ ինքնակազմակերպվող համակարգերը չեն ենթարկվում զարգացման արտաքին պարտադրող գործոններին: Ավելի շուտ պետք է բացահայտել նրանց զարգացման սեփական միտումների ուղղությունը և նպաստել այդ միտումներին: Դրանք, համաձայն սիներգետիկայի, մի քանիսն են և բոլորն էլ համապատասխանում են ներքին բնույթին:

Սիներգետիկան մշակել է կառավարման սկզբունքներ, որոնք, ճիշտ կիրառելով, հիվանդ օրգանիզմի պարագայում կարելի է նպաստել ինքնակարգավորման մեխանիզմին և օրգանիզմի արդյունավետ բարելավմանը: Հիվանդությունը այս կամ այն պատճառի ազդեցության հետևանքով օրգանիզմի կենսագործունեության խանգարումն է, կարգավորվածության խախտումը, քաոսի տարրատեսակը: Հիվանդության էությունը պարզաբանվում է էվոլյուցիական տեսակետից, այսինքն՝ արտաքին միջավայրի հետ օրգանիզմի բնականոն փոխհարաբերու-

թյունների տեսակետից: Օրինակ՝ ռուս հոչակավոր հիվանդագետ Ա.Ա. Օստրոումովը հիվանդությունը դիտարկում էր իբրև միջավայրում մարդու գոյության պայմանների կողմից նրա բնականոն կյանքի խանգարում: Ս.Պ. Բոտկինը գտնում էր, որ հիվանդությունը օրգանիզմի հակազդեցությունն է արտաքին միջավայրի վնասակար ազդեցությունների հանդեպ: Կ. Բերնարը հիվանդությունը սահմանում է որպես օրգանիզմի ֆիզիոլոգիական հավասարակշռության խախտում[1, էջ. 324]:

Այսպիսով, սիներգետիկական պարադիգման՝ իր հիմքում ունենալով դիալեկտիկական մեթոդը, ոչ միայն իմացության ձև է, այլ մարդուն՝ որպես հոգեւոմատիկ բարդ համակարգ հասկանալու և բուժելու սկզբունք: Սիներգետիկական և դիալեկտիկական, ինչպես նաև համակարգային մոտեցումը սերտ կապված են միմյանց, սիներգետիկական օգտագործում է տվյալ ուսմունքների հասկացությային ապարատը, դիտարկելով էվոյուցիայի, համակարգայնության, փախազդեցության, ինչպես նաև պատահականության, անհրաժեշտության և իրականության սկզբունքները: Դիալեկտիկայի սկզբունքները սիներգետիկական պարադիգմայում ընդլայնում են իրենց սահմանները: Ջարգացումը դիտարկվում է ոչ միայն ներքին և արտաքին ազդեցությունների միասնության հետևանք, այլ նաև զուտ ներքին ինքնակազմակերպման հակվածություն:

Օգտագործված գրականության ցանկ

1. Պաթոլոգիական անատոմիա, Ն.Դ.Վարդազարյան, Երևան 2012:
2. Павлов И.П. Полное собрание сочинений: в 6 томах. АН СССР, 1951. кн. 2.
3. Саркисов Д. С. Общая патология человека/ Д.С. Саркисов, М. А. Пальцев, Н. К. Хитров. М. Медицина, 1997.
4. Шеллинг Ф.В. Система трансцендентального идеализма// Сочинения.- М., 1998.
5. Селье Г. От мечты к открытию. Как стать ученым: пер. с англ. / Г. Селье. М.: Прогресс, 1987.
6. Պաթոլոգիական անատոմիա Ն.Դ.Վարդազարյան Երևան 2012:
7. Б.С. Добровский «Термодинамика биологических циттем.» Санкт-Петербург 2012.
8. Пригожин И.Р. Философия нестабильности // Вопросы философии. 1991, N 6.

ПРИНЦИПЫ ДИАЛЕКТИКИ И СИНЕРГЕТИЧЕСКАЯ ПАРАДИГМА
В МЕДИЦИНЕ

Роза Немишальян

ЕГМУ, кафедра общественных наук, к.филос.н.

На протяжении всей истории медицины, наука основывалась на диалектических принципах, которые способствовали анализу и синтезу фактов, моделированию конкретных ситуаций и системному мышлению. Три основных закона диалектики: борьба и единство противоположностей, закон качественных и количественных изменений и закон отрицание отрицания действуют во всех системах. Процессы развития заболевания в человеческом организме тоже подчиняются законам диалектики. Однако во второй половине XIX века одновременно были сформулированы второй закон термодинамики и эволюционная теория в биологии. Согласно принципу термодинамики система стремится к тепловому равновесию, которой соответствует минимальный порядок. В XX веке было сформулировано новое междисциплинарное направление, объясняющее образование и самоорганизацию открытых систем далеких от термодинамического равновесия. С помощью научного аппарата синергетики можно изучить организм человека как целостную, открытую, взаимодействующую систему и те системные изменения, которые приводят к развитию заболевания в нем.

Ключевые слова: диалектика, медицина, детерминизм, синергетика, методология.

PRINCIPLES OF DIALECTICS AND SYNERGISTIC PARADIGM IN
MEDICINE

Roza Nemishalyan

YSMU, Chair of Social sciences

Candidate of philosophical sciences

Throughout the history of medicine, science has been based on dialectical principles that contributed to the analysis and synthesis of facts, modeling of specific situations and systemic thinking. Three basic laws of

ՓԻԼԻՍՈՓԱՅՈՒԹՅՈՒՆ

dialectics: the law of the transformation of quantity into quality and vice versa, the law of the interpenetration of opposites, the law of the negation of the negation, act in all systems. The processes of the development of a disease in the human body also obey the laws of dialectics. However, in the second half of the 19th century, the second law of thermodynamics and the theory of evolution in biology were simultaneously formulated. According to the principle of thermodynamics, the system tends to thermal equilibrium, which corresponds to the minimum order. In XX, a new interdisciplinary direction was formulated, explaining the formation and self-organization of open systems, far from thermodynamic equilibrium. Using the scientific apparatus of synergetics, one can study the human body as an integral, open, interacting system and those systemic changes that lead to the development of the disease in it.

Keywords: dialectics, medicine, dialectics, synergetics, methodology.

Ընդունվել է տպագրության՝ 19.04.2020թ.

Գրախոսվել է՝ 07.05.2020թ.

ՓԻԼԻՍՈՓԱՅՈՒԹՅՈՒՆ

ԼԵԳԻՏԻՄԱՑՎԱԾ ՈՉ ՃՇՄԱՐԻՏԻ ԾԱԳՄԱՆ ԵՎ ԳՈՐԾԱՌՄԱՆ ՊԱՏՃԱՌՆԵՐՆ ՈՒ ՄԵԽԱՆԻՉՄՆԵՐԸ ԻՐԱՎԱՔԱՂԱՔԱԿԱՆ ԽՈՍՈՒՅԹՈՒՄ

Գևորգ Հակոբյան

ԵՊՀ, Փիլիսոփայության պատմության,
տեսության և տրամաբանության ամբիոն, ասպիրանտ
gevorg.hakobyan82@gmail.com, +374 94 503355

Հոդվածում քննարկվում են իրավաքաղաքական խոսույթում առկա լեգիտիմացված ոչ ճշմարիտ տարրերի առաջացման գործընթացը, պայմանները և պատճառները: Հստակեցնելու համար լեգիտիմացված ոչ ճշմարիտ մտակառույցները՝ անդրադարձ է կատարվում սպին, սխալին, մանիպուլյացիային, նարատիվին, քաղաքական միֆին և սիմուլյակրին:

Նկարագրվում և վերլուծության են ենթարկվում իրավաքաղաքական այն իրադրությունները, որոնց պատճառով ի հայտ են գալիս և գործառույթում լեգիտիմացված ոչ ճշմարիտները: Քննարկվում են նաև այն պայմանները, որոնց առկայության դեպքում համապատասխան պատճառներից ծագում են իրավաքաղաքական խոսույթի այդ տարրերը: Վերլուծությունը ցույց է տալիս, որ լեգիտիմացված ոչ ճշմարիտ մտակառույցների ծագման և գործառույթում պատճառները հայտնի են, սակայն հայտնի չեն այն պայմանները, որոնք անհրաժեշտ և բավարար են, որպեսզի առաջանան լեգիտիմացված ոչ ճշմարիտ մտակառույցները: Վերլուծությունը եզրափակվում է՝ փաստարկելով և ամրագրելով, որ լեգիտիմացված ոչ ճշմարիտ մտակառույցներն առկա են ոչ միայն իրավաքաղաքական խոսույթում, այլև մարդկային գործունեության բոլոր ոլորտներում:

Հիմնաբառեր. Իրավաքաղաքական խոսույթ, մանիպուլյացիա, քաղաքական միֆ, նարատիվ, սիմուլյակր, լեգիտիմացված ոչ ճշմարիտ:

Իրավաքաղաքական խոսույթը սովորաբար պարունակում է ոչ ճշմարիտ մտակառույցներ: Դրանցից առավել նշանակալիներն են՝ սուտը, սխալը, մանիպուլյացիան, միֆը, նարատիվը, սիմուլյակրը և այլն: Իրավաքաղաքական խոսույթի այս տարրերը միմյանց հետ գտնվում

են տարաբնույթ հարաբերությունների մեջ և պատճառ դառնում, որպեսզի խոսույթային որոշ տարրեր մնան աննկատ, չիմաստավորված ու չանվանված: Հասկանալի է, որ անվանումն ու իմաստավորումն անհրաժեշտաբար ենթադրում են միմյանց՝ ընձեռելով հնարավորություն իրադրությունների և երևույթների տիրապետման ու կարգավորման համար. «Աշխարհը կառավարելու համար՝ մենք բառերի կարիք ունենք, որովհետև մենք բառերի կարիք ունենք՝ տիրելու համար դատարկությանը [11, 118 էջ]»:

Իրավաքաղաքական խոսույթում, ի թիվս վերը թվարկված (և չթվարկված) մտակառույցների, **առկա է ոչ ճշմարիտի այնպիսի տեսակ, որը, ճանաչվելով որպես ոչ ճշմարիտ, ընդունվում և լեգիտիմացվում է:** Այս լեգիտիմացված ոչ ճշմարիտն իր առկայությամբ ոչ միայն «փոխարինում» է հնարավոր ճշմարիտին, այլև ստվերում իսկական ճշմարիտի կարիքն ու փնտրտուքի պահանջը: Ժամանակի ընթացքում դա դառնում է համոզմունք, և դրա նկատմամբ քննադատական մոտեցումներն, ինքնստիչության, տաբուավորվում են՝ անտեսելով դրա ճշմարիտ չլինելու հանգամանքը:

Չի բացառվում, որ լեգիտիմացված ոչ ճշմարիտի առկայությունը նպաստի իրավաքաղաքական խոսույթի առաջընթացին և իր առկայությամբ նոր հորիզոններ բացի, այդ թվում նաև՝ բանակցային խոսույթում: Սակայն այն կարող է նաև վնասել կոնֆլիկտների կարգավորմանը՝ բանակցությունները մղելով փակուղի: Լեգիտիմացված ոչ ճշմարիտի իմաստավորված և վերլուծված չլինելու հանգամանքը մեծամասամբ բացասական ազդեցություն է ունենում խոսույթի ընթացքի վրա: Եվ հակառակը՝ եթե այն վերլուծված և իմաստավորված լինի, ապա կդառնա նկատելի ու կառավարելի, իսկ հարկ եղած դեպքում էլ՝ կհեռացվի: Ուստի սույն վերլուծության նպատակն է՝ ցույց տալ լեգիտիմացված ոչ ճշմարիտ մտակառույցների ծագման և գործառնման պատճառներն ու մեխանիզմները: Բայց նախ՝ քիչ թե շատ հայտնի և վերլուծված ոչ ճշմարիտների մասին:

Սխալը, լինելով մոլորության կամ չիմացության արտահայտություն, ինքնին զուրկ է դիտավորությունից, իսկ սուտը, ի տարբերություն սխալի, հետապնդում է ճշմարիտի տեղն զբաղեցնելու նենգավոր միտում՝ թաքցնելով իր ճշմարիտ չլինելը. սուտն արտահայտողները «...սուտ են մի բան, իսկ իրենք իրենց մեջ գիտեն ուրիշ բան [5, 38 էջ]»: Ե՛վ

սխալը, և՛ սուտը արտահայտում են գոյություն չունեցող իրադրություն, սակայն ստողը, ի տարբերություն սխալվողի, գիտե դրա այդպիսին լինելու մասին ու հենց դրա համար էլ ասում է: Ուրեմն, ստի էական հատկանիշը՝ նենգավոր շարժառիթով ասված լինելն է:

Մանիպուլյացիան նույնպես սխալի (հաճախ ճշմարիտին միացված) արտահայտություն է, որը «...մարդկանց վարքն իշխանության տակ առնելու միջոց է՝ հոգևոր ազդման ծրագրավորման ճանապարհով [7, c. 32]»: Սաստի նման նենգավոր և միտումնային է, սակայն ավելի «հարուստ» է, որովհետ այն միայն մտակառույց չէ, այլ նաև՝ գործողություն և գործելակերպ:

Նարատիվները, որոնք հիմնավորում են մարդկային, հավանաբար, բոլոր գործողությունները, ոչ մի հիմք չունեն՝ դրանք միշտ սկզբնային են և կանխատրված: Դրանքոչ միայն հաղորդում են համապատասխան վարքականոններ, այլև բացատրում, հիմնավորում և լեգիտիմացնում են բոլոր չափանիշները, այդ թվում նաև՝ իրենց իսկ գոյության ու արտահայտման լեգիտիմ ձևերը, միջոցները և բովանդակությունը: Նարատիվը, դուրս լինելով ճշմարիտ/սխալ չափումից, ինքնըստինքյան գործառու է որպես ոչ ճշմարիտի մի յուրահատուկ տեսակ [տե՛ս, 8, 51-61 էջեր]:

Քաղաքական միջը կարելի է սահամանել՝ որպես նպատակայնորեն ընտրված դեպքերի դրամատիկացված պատում, որով թիրախային խմբերն ուղղորդվում են դեպի քաղաքական որոշակի ինքնանույնականություն [տե՛ս, 14, 116-139 էջեր]: Միջը (քաղաքականը նույնպես) լինելով նարատիվի տեսակ՝ նույնպես դուրս է ճշմարիտ/սխալ չափումից, որովհետև «... միջում առկա է իր՝ միջական ճշմարտությունը, ճշմարտության իր՝ հենց միջական չափանիշներն ու հավաստիությունները, միջական օրինաչափությունները... [9, c. 55]»: Հատկանշական է, որ միջը էականորեն տարբերվում է ոչ միայն ստից, սխալից և մանիպուլյացիայից, այլ նաև ուտոպիաներից՝ չնայած որ կարող է պարունակել ուտոպիային հատուկ մի շարք տարրեր: Ուտոպիաները կարելի է դիտարկել՝ իբրև մտային այնպիսի արտադրանք, որոնք առաջարկում են տեսաբանները՝ որպես բարենորոգման ծրագրեր: Դրանք հասարակական կազմակերպման հայեցակարգեր են, որոնց ճշմարիտ/սխալ լինելը լիովին կարելի է հերքել կամ հաստատել՝ հաշվի առնելով առկա փաստերը (տնտեսական, քաղաքական և այլ բնույթի): Ի հակադրություն

սրանց՝ քաղաքական միջերն ապագայում հնարավոր հասարակության նկարագրություններ չեն, այլ՝ դրամատիկ (ողբերգական) իրադարձությունների ակտուալիզացիաներ [տե՛ս, 14, 15 էջ]:

Սիմուլյակը հետարդիականության ծնունդ է, որի շրջանակներում իրականությունը վերածվել է մոդելի, և անհետացել է նշանի ու իրականության մեջ եղած հակադրությունը: Ըստ պոստմոդեռնի փիլիսոփա Ժ. Բոդրիարի՝ սիմուլյակներն ամենուրեք են, և ամեն բան ինքնին սիմուլյակ է: Ներկայումս իրականությունը վերածվել է հիպերիրականության, և սիմուլյակները այլևս գոյություն ունեցող օբյեկտների պատկերումները չեն, այլ այնպիսի օբյեկտների, որոնք գոյություն չունեն, այսինքն՝ սիմուլյակները նշաններ են, որոնք չունեն նշանակվողներ: Իրականությունը մեռցվել է, իսկ նորիրականն ու գերիրականը գոյատևում են հանրային սարսափի ռազմավարությամբ:

Ֆրանսիացի փիլիսոփան գտնում է, որ այս իրադրության մեջ նույն սիմուլյատիվ կարգավիճակում է գտնվում ամբողջ իրավաքաղաքական ոլորտը: Իսկական իշխանություն այլևս գոյություն չունի, և արդեն երկար ժամանակ է, ինչ ցանկացած տերության ցանկացած առաջնորդ վերածվել է իր իսկ սիմուլյակին, ու միայն սա է պատճառը, որ դեռևս հնարավոր է ինչ-որ կառավարում: Նա պնդում է, որ հասարակական բոլոր ինստիտուտները մեռել են, իսկ դրանց սիմուլյակները ստիպված են՝ կազմակերպելու սեփական մահվան սիմուլյացիան, որպեսզի դուրս պրծնեն իրենց անպատասխանատու և գոյությունից զուրկ կեցության արատավոր շրջանից: Նրանք ձևացնում են իրենց մահը՝ վաղուց լինելով մեռած: Ուստի, հենց այս ամենով է պայմանավորված այն իրողությունը, որ «... նախկինում հակված էին թաքցնել սկանդալը, իսկ այսօր ձգտում են ծածկել սկանդալի բացակայությունը [6, c. 35]»:

Դատելով վերը նկարագրված բոլոր մտակառույցների յուրահատկություններից, կարելի է ասել, որ դրանք բոլորը տարբեր են և՛ միմյանցից, և՛ լեգիտիմացված ոչ ճշմարիտից: Իրավաքաղաքական խոսույթի այս տարրերը միմյանցից տարբեր են ոչ միայն իրենց էությամբ, այլ նաև առաջացման ու գործառնման պատճառներով, պայմաններով և գործընթացներով նույնպես:

Այսպես, քաղաքական գործորդները, չունենալով այլընտրանք, հայտնվում են անելանելի դրության մեջ և ստիպված ընդունում ու լեգիտիմացնում են այլ գործորդի (կոնֆլիկտող և/կամ միջնորդ կողմ) առա-

ջադրած մտակառույցները՝ հստակ գիտակցելով, որ դրանք ճշմարիտ չեն: Տվյալ պահին քաղաքական գործորդը նախընտրում է ընդունել ու լեգիտիմացնել ոչ ճշմարիտ մտակառույցը՝ իբրև չարյաց փոքրագույն: Այսինքն՝ այդ նախընտրությունը, ըստ ամենայնի, ձեռնտու է: Հնարավոր է նաև այնպիսի դեպք, երբ այդ ձեռնտու լինելը բխի ոչ թե առավել մեծ վնասը շրջանցելու հանգամանքից, այլ պարզապես շահավետ լինի: Վերջապես՝ հնարավոր է, որ իրավաքաղաքական գործորդին առաջադրված ոչ ճշմարիտ հայեցակետը, չունենալով այլընտրանք, համադրելի լինի տվյալ գործորդի խմբային և/կամ անհատական շահերի հետ: Այսինքն՝ **իրավաքաղաքական խոսույթում ոչ ճշմարիտի այս տեսակի ի հայտ գալու և գործառնելու պատճառը մի կողմից շահն է, մյուս կողմից՝ անելանելիությունը:**

Այստեղ շատ կարևոր է պարզաբանել ու հստակեցնել լեգիտիմացված ոչ ճշմարիտ հայեցակետին վերը տրված սահմանումն ու բացատրությունը: Ոչ ճշմարիտ մտակառույցը, որն ընդունվում ու լեգիտիմանում է ճշմարիտ մտակառույցի տեղում և փոխարեն, իր յուրահատկությունը ձեռք է բերում դրա ոչ ճշմարիտ լինելու՝ կոնֆլիկտող (բանակցող) բոլոր կողմերի տեղյակ լինելու հանգամանքով:

Այս իրադրությունն առաջացնում է օրինական մի հարց. ի՞նչ երաշխիք կա, թե բանակցող բոլոր կողմերը, որոնք առաջադրել, ընդունել ու լեգիտիմացրել են ոչ ճշմարիտ տվյալ մտակառույցը, տեղյակ են դրա իսկական էությանը (ոչ ճշմարիտ լինելուն): Այս հարցը լիովին հիմնավոր է, որովհետև լեգիտիմացված ոչ ճշմարիտ է համարվում ոչ ճշմարիտ մտակառույցի այն տեսակը, որի էության այդպիսիությանը տեղյակ է նախևառաջ այն գործորդը, ում առաջադրված է այն: Հասկանալի է, որ սույն գործորդը կարող է լինել ոչ միայն մեկ անհատ, այլ նաև անհատների ինչ-որ խումբ՝ հանձնաժողով, կազմակերպություն, պետություն, և այլն: Այս պատճառով էլ՝ ոչ ճշմարիտ ցանկացած հայեցակետ կարելի է համարել լեգիտիմացված, եթե այն ընդունվել է տվյալ կառույցի կողմից, որի անդամներից առնվազն մեկը փաստացի արտահայտվել է այդ մտակառույցի ճշմարիտ չլինելու մասին: Այսինքն՝ ոչ ճշմարիտի ճշմարիտ չլինելու հանգամանքը պետք է հստակորեն պարզ լինի այն ընդունողների համար, որպեսզի վերջինս համարվի լեգիտիմացված ոչ ճշմարիտ մտակառույց: Այս էական համանգամանքը լուրջ բարդություն է հարուցում լեգիտիմացված ոչ ճշմարիտն ինքնանույնականացնելու հարցում: Բարդությունն այն է, որ այն գործորդը, որին առա-

ջադրվում է այսպիսի մի մտակառույց, հազվադեպ է ուղիղ տեքստով հայտնում, որ ինքը տեղյակ է իրեն առաջադրված մտակառույցի ճշմարիտ չլինելու մասին: Նա ևս, առաջադրողի նման, թաքցնում է տվյալ մտակառույցն իր կողմից՝ ոչ ճշմարիտ ճանաչված լինելու հանգամանքը: Այսինքն՝ լիովին հասկանալով, որ իրեն առաջադրված մտակառույցը չի համապատասխանում իրականությանը, սույն գործորդը ոչ միայն թույլ է տալիս, այլ նաև նպաստում է, որ իրեն «խաբեն»: **Ուստի կարելի է լեգիտիմացված ոչ ճշմարիտ համարել նաև խոսութային այն տարրը, որի այդպիսին լինելը, պարզապես հնարավոր չէ, որ հայտնի չլինի այն ընդունողներին:**

Այն, որ ոչ ճշմարիտ դրույթը ընդունող գործորդն (հակառակ իր կամքին) ուղիղ տեքստով չի արտահայտում իր տեղյակ լինելու փաստը, բնավ չի նշանակում, թե տվյալ գործորդը դա չգիտի: Ավելին՝ նա կարող է նույնիսկ հերքել, թե տվյալ դրույթը ոչ ճշմարիտ է, սակայն այդ հերքումը նույնպես չի նշանակում, թե նա արտահայտում է իրականությունը: Ճիշտ հակառակը՝ շատ տրամաբանական է, որ այն գործորդը, որն ընդունում է իրեն առաջադրված ոչ ճշմարիտ հայեցակետը, հանրայնորեն հերքի դրա ոչ ճշմարիտ լինելը կամ միտումնավոր չանդրադառնա այդ հարցին:

Ստացվում է շատ յուրօրինակ, գրեթե պարադոքսալ, իմացական մի իրադրություն և սրա կապակցությամբ ծագող մի հարց, որի պատասխանը հեշտ չէ տալ. եթե և՛ խաբողը, և՛ «խաբվողը» տեղյակ են, որ իրականացվում է խաբեության գործընթաց, ապա ո՞վ է այս խաբեության իսկական զոհը: Չոհ լիելու հնարավոր թեկնածուներից մեկն իրավաքաղաքական գործընթացների հանդիսատես լայն հասարակությունն է, որոնց մոլորեցնելը կարող է հետապնդել կանխարգելիչ նպատակ: Այսինքն՝ քանի որ տեղի է ունենում մի այնպիսի իրավաքաղաքական գործարք, որի չեղարկումը վեր է այն գործորդի ուժերից, ում պարտադրվում է դա, իսկ պարտադրող կողմի համար լայն հանրությունը կարող է ընդամենը հավելյալ բարդություններ ստեղծել, ուստի լայն հանրության դժգոհությունը չհարուցելու համար շրջանառվում է կեղծ մտակառույց: Իսկ պարտադրվող կողմը համաձայնում կամ լռում է, որովհետև գիտակցում է, որ եթե նույնիսկ ի հայտ գա լայն հանրության դժգոհությունը, ապա միևնույն է՝ ոչ ճշմարիտի այդպիսին լինելը բարձրաձայնելու և չընդունելու դեպքում, իր կրած տույժն ավելի մեծ է լինելու, քան կարող է լինել լռության և ընդունման պարագայում: Խաբեության

մյուս հնարավոր զոհն այն հանրույթն է, որի շահերը ներկայացնում է իրավաքաղաքական այն գործորդը, ում պարտադրվել է տվյալ կեղծ մտակառույցը: Պարտադրող և պարտադրվող կողմերը լռելյան գալիս են համաձայնության՝ չբարձրաձայնելու առաջադրվող մտակառույցի ճշմարիտ չլինելու փաստը, որպեսզի երբ հետագայում բացահայտվի իրավաքաղաքական անարդար գործարքի էությունը, պարտադրվող կողմը կարողանա խուսափել նենգավոր միտում ունենալու մեղադրանքից՝ ձևացնելով, թե ժամանակին պարզապես խաբվել է: Իսկ պարտադրող կողմն էլ, իր հերթին, խուսափում է բռնակալ կամ բառնարար լինելու մեղադրանքներից: Վերջապես՝ այս խաբեության զոհը կարող է լինել հենց այն գործորդը, որին պարտադրվում է ոչ ճշմարիտ մտակառույցի ընդունումը, ով ստիպված ընդունում է իրեն թելադրված խաղի կանոնները՝ հույս ունենալով, որ կարող է հասնել իր նպատակին, թեկուզև այդ՝ պարտադրված կանոնների շրջանակներում:

Այս ամենը լեգիտիմացված ոչ ճշմարիտի ծագման և շրջանառման գործընթացի հնարավոր բազմաթիվ սցենարներից միայն մեկն է, որոնցից յուրաքանչյուրը, բախվելով առկա այլևայլ իրադրությունների, կարող է բազմաթիվ բեկումներ ունենալ: Իսկ ընդհանուրն այս ամենում լեգիտիմացված ոչ ճշմարիտի ընդունման պատճառներն են. անելանելի դրության առկայությունը և/կամ շահերի համընկնումը:

Հատկանշական է, որ եթե լեգիտիմացված ոչ ճշմարիտի ի հայտ գալու և գործառելու պատճառները գրեթե լիովին պարզ են, ապա այս պատճառների հենց այս հետևանքներն ի հայտ բերելու պայմաններն ու առիթը խիստ անորոշ են: Անորոշությունն այն է, որ կարելի է նկարագրել ու պատմությունից վկայակոչել պայմանների առկայության այնպիսի համադրություն, որոնք հիմք հանդիսանան, որպեսզի ի հայտ գա և գործառի լեգիտիմացված ոչ ճշմարիտը: Սակայն հնարավոր չէ պնդել, որ այլ պայմաններում լեգիտիմացված ոչ ճշմարիտը չէր ներբերվի իրավաքաղաքական խոսույթ: Այսպես, օրինակ, երբ ինչ-որ հասարակության մեջ արդարությունը զբաղեցնում է ոչ էական, երկրորդական տեղ, ապա տվյալ հասարակության անդամներն ունենում են իրավագիտակցության երկատում (կամ՝ բազմատում): Նրանք միևնույն ժամանակ ունենում են քաղաքացիական գիտակցություն, իրականացնում են իրենց քաղաքացիական պարտքերն ու իրավունքները, սակայն օգտվում են նաև տվյալ հասարակության մեջ գործառող ապօրինի են-

ՓԻԼԻՍՈՓԱՅՈՒԹՅՈՒՆ

թամշակույթների (հակամշակույթների) մատուցած ծառայություններին, կիրառում նրանց բառամթերքը, համագործակցում դրանց հետ: Այս իրավաքաղաքական գիտակցության և գործելակերպի երկատվածության պայմաններում, իրավաքաղաքական գործողի անելանելի և/կամ շահ ակնկալելու իրադրության մեջ հայտնվելը առիթ է դառնում, որ վերջինս ընդունի իրեն առաջադրված ոչ ճշմարիտ մտակառույցը:

Կարելի է պնդել, որ այս պայմանների ու պատճառների առկայության դեպքում, ծագում և գործառում է լեգիտիմացված ոչ ճշմարիտը, սակայն վստահ լինել, որ այլ պայմաններում միևնույն պատճառի առկայությունն առիթ չէր դառնա, որպեսզի իրավաքաղաքական խոսույթներբերվեր լեգիտիմացված ոչ ճշմարիտը, հիմնազուրկ է:

Այս անորոշության պատճառը հավանաբար այն է, որ ցանկացած խոսույթ գրեթե միշտ բազմաշերտ է: Ցանկացած պաշտոնական-ձևական խոսույթ (իր ենթատեքստային խորքում) միշտ ուղեկցվում է ոչ ձևական, ենթամշակութային խոսույթներով, որոնք փոխներթափանցելով միմյանց տիրույթներ, ներակայորեն (իմպլիցիտորեն) պարունակվում են միմյանցում: Կարելի է պնդել, որ հասարակական արդարության ցածր մակարդակը հարուցում է հիասթափություններ ձևական հարաբերություններից, որի պատճառով էլ երկատվում է մարդու իրավաքաղաքական գիտակցությունը և, պատճառի առկայության դեպքում, ծնունդ տալիս լեգիտիմացված ոչ ճշմարիտին: Սակայն պատմությունն ու արդի իրավաքաղաքական խոսույթը վկայում են, որ լեգիտիմացված ոչ ճշմարիտը, կարող է ներբերվել իրավաքաղաքական խոսույթ՝ առանց վերը նկարագրված պայմանների առկայության նույնպես:

Այսպիսով, կարելի է ասել, որ լեգիտիմացված ոչ ճշմարիտի ի հայտ գալու պարտադիր բոլոր պայմաններն անհայտ են, ի տարբերություն սրանց՝ բոլոր պատճառները հայտնի ու պարզ են: Պայմանների անորոշության հանգամանքը թույլ չի տալիս (կամ մեծապես խանգարում է) կանխատեսել և/կամ կանխարգելել լեգիտիմացված ոչ ճշմարիտի ներբերումը իրավաքաղաքական խոսույթ: Ի հակադրություն սրա՝ պատճառների որոշակիության հանգամանքը թույլ է տալիս հետահայացորեն հայտնաբերել, որոշարկել և, հարկ եղած դեպքում, դուրս մղել լեգիտիմացված ոչ ճշմարիտը իրավաքաղաքական խոսույթի շրջանակներից:

Հատկանշական է, որ ոչ ճշմարիտի լեգիտիմացման գործընթացը տեղի է ունենում դատաիրավական գործընթացներում կիրառվող, այսպես կոչված, էստոպել սկզբունքի հմանմանությամբ: Եվ քանի որ իրավաքաղաքական խոսությանին էստոպելից դեպի բուն իրավական էստոպելի անցումը ընդամենը մեկ քայլ է և կարող է տեղի ունենալ քաղաքական ու տնտեսական միջոցների օգնությամբ, ուստի այստեղ հարկավոր է անդրադառնալ «էստոպելի» էությանը:

Իրավագիտական գրականությունը փաստում է, որ սույն սկզբունքն այս կամ այն ձևով ճանաչված է մասնավոր իրավունքի բոլոր համակարգերում և ներկայումս ներբերվել է նաև միջազգային իրավունքի ոլորտ՝ որպես ընդհանրական սկզբունք: Էստոպելի իմաստն ու գործառությունը իրավունքի սուբյեկտին (իրավաքաղաքական գործողից) անխտիր հետևողականություն պարտադրելն է: Այսինքն՝ իրավաքաղաքական գործողը չի կարող իրավական միևնույն գործընթացի շրջանակներում հավելել այնպիսի հայեցակետ, որը հակասի նրա կողմից նախապես (լռելյանկամ հռչակագրով) արտահայտված դիրքորոշմանը:

Էստոպելի սկզբունքի և՛ լռելյան, և՛ արտահայտված տարբերակների գործարկումը դատաիրավական պրակտիկայում առկա է դեռևս հնամենի ժամանակներում: Օրինակ՝ մովսիսական օրենքներում արձանագրվում է. «Ապա թե՛ ի տան առն իւրոյ իցեն ուխտք նորա, կամ սահմանն զոր սահմանիցէ երդմամբ զանձնէ իւրմէ, եւ լսիցէ այր նորա եւ լրիցէ նմա, եւ առնուցու նմա, կացցեն ամենայն ուխտք նորա, եւ ամենայն սահմանք նորա զոր սահմանեաց զանձէ իւրմէ՝ հաստատեսցին նմա (Թիւք Լ: 10-11)»:

Ներկայումս արդեն էստոպելը շրջանառվել է մի շարք հեղինակավոր դատարանների, այս թվում նաև Արդարադատության միջազգային դատարանի (ԱՄԴ կամ Համաշխարհային Դատարանի) կողմից, ուստի այս սկզբունքի էական նշանակությունն ամեն կասկածից վեր է:

Էստոպելի էությունը, ինչպես նկատում է Ա. Օվչարը, բացորոշվում է լատինական ասացվածքի իմաստային թարգմանության մեջ, ըստ որի՝ «Ոչ ոք չի կարող օգուտ քաղել իր իսկ անհետևողականությունից»:

Հետևողականության այս պարտադրանքը վերաբերում է ոչ միայն (հռչակագրով կամ այլ ձևով) արտահայտված դիրքորոշմանը, այլ նաև այն լռությունը, որի առկայությունը ենթադրում է համաձայնություն

ՓԻԼԻՍՈՓԱՅՈՒԹՅՈՒՆ

(կրկին դիրքորոշում): Եթե իրավական սուբյեկտը ինչ-որ հարցի շուրջ պահպանում է լուրջություն, այն դեպքում, երբ կարող էր (կամ գուցեն՝ իրեն հարկավոր էր) հայտնել իր անհամաձայնությունը, սակայն չի հայտնում, նշանակում է, թե համաձայն է առկա իրադրությանը: Այս դեպքում իրավաքաղաքական գործորդը փաստացի (լռելյայն) հրաժարվում է իր բողոքարկման իրավունքից՝ սրանով հստակեցնելով իր պահանջների սահմաններն ու բնույթը: Իմաստալից այս լուրջությունը դառնում է գործորդի հայցի «կենսագրական» բաղկացուցիչ մաս և անհրաժեշտաբար ազդում վեճի «ճակատագրի» վրա:

Միջազգային իրավական հարաբերությունների պրակտիկան փաստում է, որ լռության պահպանումը (դրանով արտահայտված դիրքորոշումը) էստոպելի առաջացման համար կարող է ունենալ և՛ մասնակի ապացուցողական, և՛ վճռորոշ բնույթ, սակայն ազդեցության իսպառ բացակայությունն սկզբունքորեն բացառվում է: Երբեմն «... լռությունն ու բողոքարկման բացակայությունը այնքան հիմնարար են, որ սրանք ինքնին որոշում են վեճի հանգուցալուծումը [12, p. 10]»: Իհարկե, բնավ պարտադիր չէ, որ լռության պահպանումը միշտ ուղղակի ազդեցություն ունենա վեճի հանգուցալուծման վրա: Այն կարող է նաև ունենալ անուղղակի ազդեցություն՝ միջնորդավորվելով դատաիրավական գործընթացով: Այսինքն՝ հնարավոր է, որ իրավաքաղաքական գործորդի նախապես արտահայտված դիրքորոշմամբ պայմանավորվի նրա հետագա քայլերի էությունն ու հաջորդականությունը, և այս ամենը շղթայականորեն ազդեն դատաիրավական գործի հանգուցալուծման վրա:

Էստոպելի սկզբունքով իրավական գործորդը (ասենք՝ հայցվորը) գրկվում է հետագայում որոշ փաստերի վրա հիմնվելու կամ առարկություն ներկայացնելու իրավունքից, եթե դատաիրավական տվյալ գործի շրջանակներում հրաժարվել է իր այդ սուբյեկտիվ իրավունքից: Այս սկզբունքն իր թանձրացական մասնավորեցումն է գտել իրավական մի շարք որոշումներում, օրենքներում և այլն: Օրինակ՝ ՀՀ դատական օրենսգրքի 47-րդ հոդվածի 1-ին մասի համաձայն՝ վերաքննիչ դատարանն իրավունք չունի նոր ապացույց ընդունելու և բողոքը քննելիս հիմնվում է միայն այն ապացույցների վրա, որոնք ներկայացվել են առաջին ատյանի դատարանին: Լիովին այլ հարց է, որ վերաքննիչ դատարանը կբեկանի գործը և այն կուղարկի առաջին ատյանի համապա-

ՓԻԼԻՍՈՓԱՅՈՒԹՅՈՒՆ

տասխան դատարան՝ նոր քննության, եթե առաջին ատյանի դատարանում գործի քննության ժամանակ ապացույցը չի ներկայացվել կողմերի կամքից անկախ հանգամանքներով [տե՛ս, 4, 27 էջ]:

Այս ամենը ցույց է տալիս, որ լռության հետևանքով առաջացած էստոպելն իրավաքաղաքական հարաբերություններում նույնքան ծանրակշիռ ակտ է, որքան ճանաչման և զիջման ակտերը, որովհետև գործնականում այս երեքը լիովին նույն արդյունքն են տալիս, թեև գործընթացային առումով և տեսական մակարդակում տարբերվում են միմյանցից [տե՛ս, 13, էջ 515]:

Էստոպելի կայացման գործընթացի համանմանությամբ (կամ գրեթե նույնությամբ) տեղի է ունենում իրավաքաղաքական խոսույթում ոչ ճշմարիտ մտակառույցի լեգիտիմացումը: Կոնֆլիկտող կողմերից մեկը (միջնորդները ներառյալ) իրավաքաղաքական խոսույթի շրջանակներում արտահայտում է ոչ ճշմարիտ մի դրույթ, մյուս կողմերը համապատասխան պատճառով այն ընդունում և շրջանառության մեջ են դնում: Իսկ երբ հաջորդ անգամ հիշատակվում է այդ դրույթը, ապա կոնֆլիկտի այն կողմը, որին այլևս ձեռնտու չէ տվյալ դրույթը և/կամ կարծում է, թե տվյալ դրույթը չընդունելու այլընտրանքն առկա է, այլևս չի կարողանում բողոքարկել տվյալ ոչ ճշմարիտ դրույթի շրջանառությունն իրավաքաղաքական խոսույթում, քանի որ կմեղադրվի անհետևողականության (կամայականության) մեջ: Եվ այսպես ձևակերպվում է իրավաքաղաքական խոսույթային էստոպել:

Իրավաքաղաքական խոսույթում ընդունելություն գտած ոչ ճշմարիտ դրույթն ավելի է հիմնավորվում, երբ այն կիրառվում է մեկից ավելի անգամ: Այս կիրառության լեգիտիմացումը հարատևորեն հիմնվում է իր իսկ նախորդ կիրառությունների վրա, և ամեն հաջորդ կիրառությամբ, ավելի ամրացնում շրջանառման իր դիրքերը: Այսինքն՝ ոչ ճշմարիտ մտակառույցի ամեն մի կիրառություն բարձրացնում է դրա լեգիտիմության աստիճանը՝ մի կողմից մոռացության և անտեսման մատնելով դրա էությունը, իսկ մյուս կողմից այն դարձնելով ինքնին ենթադրելի, հավաստի դրույթ:

Ինչպես բուն էստոպելի կայացման գործընթացը, այնպես էլ ընդունված ոչ ճշմարիտ դրույթների լեգիտիմացումը, կարող են իրականացվել ինչպես բացորոշ, այնպես էլ լուռ «հանրահռչակումների» միջոցով: Լիովին հնարավոր են այնպիսի դեպքեր, որ ոչ ճշմարիտ մտակա-

ռույցներ պարտադրող կողմն արտահայտի դրանք, իսկ պարտադրվող գործորդն այդ ներբերումն ընդունի լռելյան, ճիշտ այն նույն ձևով, ինչպես որ դատաիրավական գործընթացներում առաջանում է էստոպելը՝ որպես համաձայնություն արտահայտող լռություն: Ինչպես դատաիրավական գործընթացներում բողոքարկման իրավունքից հրաժարումը թույլ է տալիս և/կամ պարտադրում է էստոպելի կիրառություն, այնպես էլ իրավաքաղաքական խոսույթ ներբերված ոչ ճշմարիտ հայեցակետը լեգիտիմանում է, որովհետև կոնֆլիկտի մյուս կողմերը լռելյան ընդունում են այն:

Ավելորդ չէ նշելը, որ լեգիտիմացված ոչ ճշմարիտ մտակառույցները միայն իրավաքաղաքական խոսույթում չէ, որ առկա են: Դրանք գործառու են մարդկային գործունեության բոլոր ոլորտների խոսույթներում՝ համատեքստից համատեքստ ստանալով տարբեր դերակատարություններ և տեղակայումներ: Լեգիտիմացված ոչ ճշմարիտ մտակառույցների կարելի է հանդիպել ինչպես հոգևոր մշակույթի բոլոր ձևերի ներքին, այնպես էլ դրանց սահմանների կոնֆլիկտային համան կետերի խոսույթներում:

Այսպես, դասագրքային ճշմարտություն է, որ ցանկացած գիտակարգ (կամ գիտություն) պետք է ունենա իր ուսումնասիրության օբյեկտը: Գիտակարգային ուսումնասիրության օբյեկտի առկայությունը պարտադիր (բայց ոչ բավարար) պայման է տվյալ գիտակարգի որպես այդպիսին որակվելու համար: Գիտակարգային օբյեկտի կարևորությունը միայն տվյալ գիտակարգն իմաստալից դարձնելով չէ, որ պայմանավորված է, այլ (գրեթե միշտ) օբյեկտով է պայմանավորված տվյալ գիտակարգի կատեգորիալ ապարատը, հետազոտական մոտեցումները, գործիքաշարը և այլն: Կարելի է ասել, որ ցանկացած գիտակարգի գոյությունն ու էությունն առավելապես պայմանավորված է նրա ուսումնասիրության օբյեկտով: Չնայած ուսումնասիրության օբյեկտի անհերքելի այս կարևորությանը՝ ներկայումս կան այնպիսի գիտակարգեր, որոնց ուսումնասիրության օբյեկտի ո՛չ գոյությունն է հայտնի, ո՛չ էլ էությունը: «Գիտության որոշ ներկայացուցիչներ, նույնիսկ, սիրել ու սիրում են կոկոզանալ (щеголять) այսպիսի մտորումներով. ես ձեզ ներկայացնում եմ ուսմունք հեղուկների մասին, իսկ դրանք գոյություն ունեն, թե ոչ, դա իմ գործը չէ... [9, с. 36]: Գիտականների այս կեցվածքը, անկախ դրա դրական կամ բացասական երևույթ լինելուց, ունի լուրջ հիմնավորում:

Իրականում այնպիսի հայեցակետի գոյությունը ոչ միայն լիովին հնարավոր է, այլ ինչպես փաստում է գիտական պրակտիկան, այս իրադրությունը երբեմն անխուսափելի է: Այսպես, ոչ ոք չի կասկածում, որ, օրինակ՝ ինքնասպանության (սուիցիդալ) հոգեբանությունը ոչ միայն գիտակարգ է, այլև շատ կարևոր աշխատանքային ոլորտ, որի առկայությունը կենսական նշանակություն ունի ցանկացած հասարակության համար: Հանրային այս համոզմունքի վառ ապացույցներն են մի շարք լուրջ գիտնականների աշխատությունները, այս ոլորտում ակադեմիական-գիտական կոչումների շնորհումները, և որ ամենակրևորն է՝ բուհերում («Հ-ում և այլուր՝ նաև պետական») այս գիտակարգի դասընթացի առկայությունը: Ինքնասպանության հոգեբանության գիտություն լինելու փաստն անվիճելի է համարվում, սակայն վերլուծությունները թույլ են տալիս պնդել, որ այն հարցը, թե ո՞վ կամ ի՞նչն է «...ինքնասպանության հոգեբանության ուսումնասիրության օբյեկտ, մնում է անպատասխան [1, 160 էջ]: Փաստորեն, ինքնասպանության հոգեբանությունը, առնվազն, լույսի հայտարարված է գիտակարգ (ակադեմիական գիտություն), սակայն հասկանալի է, որ գիտակարգը չի կարող այդպիսին համարվել, եթե անորոշ է դրա ուսումնասիրության օբյեկտը: Այս պարտադրաբար իրադրությանը տեղյակ են և՛ սույն գիտակարգի մի շարք առաջատար մասնագետներ, և՛ գիտակարգի դասավանդումը համակարգող ղեկավարներ, և՛ այլք, սակայն ոչ ոք ինքնասպանության հոգեբանությունը չի մերժում՝ այն համարելով ոչ գիտական (ոչ ակադեմիական) առարկա: Ուստի ներակայորեն կամ ուղիղ տեքստով արտահայտված այն դատողությունը, որ ինքնասպանության հոգեբանությունը ակադեմիական գիտություն է, լեզվատիմացված ոչ ճշմարիտ մտակառույց է:

Դրությունը գրեթե նույնն է հոգևոր մշակութային որոշ ձևերի կոնֆլիկտների դեպքում նույնպես: Օրինակ՝ բազմիցս է ցույց տրվել, որ ոչ մի գիտակարգ (այս թվում և բնագիտական գիտությունները) ինքնին չեն կարող հակադրվել կրոններին՝ հերքելու դրանց հավատամքներում առկա պնդումները: Ընդհակառակը՝ Թ. Կունը ցույց տվեց, որ (բնագիտական ցանկացած ուսումնասիրության նախորդում են գիտնականների հանրության (և հետազոտող տվյալ գիտնականի) աշխարհայացքային մի շարք տարրեր, որոնց թվում է նաև, այսպես կոչված, մետաֆիզիկական հարացույցը կամ հարացույցի մետաֆիզիկական մասերը:

ՓԻԼԻՍՈՓԱՅՈՒԹՅՈՒՆ

Վերջինս կարող է փոփոխությունների ենթարկվել՝ ազդվելով գիտական ուսումնասիրության տվյալներից, սկայն միևնույն է՝ մետաֆիզիկական հարացույցը միշտ առաջնային է և (կամ նաև) դրանով են պայմանավորված ինչպես գիտական տվյալների ձեռքբերումն ու համակարգումը, այնպես էլ գիտական եզրակացությունները: Կունի հետ բազմաթիվ հարցերում համաձայն չեն այս ոլորտի մի շարք լուրջ մտածողներ, որոնց թվում են Կ. Փոփերը, Ի. Լակատոսը, Պ. Ֆայրբենդը, և այլք, բայց բոլորն էլ համաձայն են, այն հարցում, որ գիտական ուսումնասիրությանը նախորդում են արտագիտական (աշխարհայացքային) այնպիսի տարրեր, որոնցից են նաև գիտնականների տվյալ հանրային կրոնական (կամ՝ հակակրոնական) հայացքները [տե՛ս, 3, 28-30 էջեր]: Կարելի է ասել, որ աշխարհի գիտական ներկայիս պատկերն աթեիստական է: Այսինքն՝ գիտական այն տեսությունների հավաքական ամբողջությունը, որը ներկայումս արտացոլում է աշխարհի էությունը, ի տարբերություն ասենք միջնադրի, ո՛չ աստվածություն է ներկայացնում, ո՛չ էլ հավակնում է տեղ թողնել հնարավոր աստվածության համար: Աշխարհի գիտական «խճանկարի» այսօրինակ ուղղվածությունը հիմնավորված է գիտականության մեթոդաբանական կարգավորիչներով, որոնք կոչված են՝ ապահովելու գիտության օբյեկտիվությունը: Այստեղ էական դերակատարություն ունեն պատճառականության և պարզության սկզբունքները, որոնցից առաջինը ճանաչողության սուբյեկտից պահանջում է, որ վերջինս դուրս չգա բնության սահմաններից, երբ բացատրում է բնական երևույթները, իսկ երկրորդն արգելում է, որ սուբյեկտն իր կողմից հավելում կատարի աշխարհի գիտական պատկերին: Այս երկու պահանջները «... գիտական գիտելիքի օբյեկտիվության միևնույն սկզբունքի երկու տարբեր բացորոշ արտահայտություններն են [10, c. 150]»: Բնության սահմանները չլքելու և ավելորդ օբյեկտներ չհավելելու այս պահանջները լիովին ընդունելի ու հասկանալի են: Սրանց խախտումը գիտական գիտելիքին կզրկի այդպիսին լինելուց: Բայց չի կարելի այս սկզբունքների խախտում համարել միայն այն դեպքը, երբ գիտնականների հանրույթը փորձում է գիտական խոսույթում փաստարկել Աստծո գոյությունը կամ միջամտությունը բնական աշխարհի գործընթացներին: Նույնպիսի խախտում է նաև վերջինիս հակափաստարկը: Այս առումով, ոչ մի տարբերություն՝ գիտական հանրությունն ապացուցում թե՛ հերքում է Աստծո գոյությունը: Ե՛վ ապացու-

ցելու, և՛ հերքելու դեպքում էլ տեղի է ունենում օբյեկտիվության սկզբունքի կոպիտ խախտում. ճանաչողություն սուբյեկտը դուրս է գալիս բնության սահմաններից՝ քննարկելու մի այնպիսի օբյեկտի գոյության/չգոյության հարց, որն իրեն սկզբունքորեն չի կարող տրված լինել ո՛չ գիտության, ո՛չ էլ բանականության սահմաններում ընդհանրապես:

Այս ամենով հանդերձ, գիտական խոսույթում շարունակվում են շրջանառվել հայեցակետեր, որոնք գիտության անունից փորձում են հերքել կրոնական այնպիսի դրույթներ, որոնց ստուգելիության համար գիտությունը չի տրամադրում ոչ մի հնարավորություն, ոչ էլ դրանք ընդհանրապես գտնվում են գիտությունների հետազոտությունների տիրույթում: Իսկ այս փաստը չի կարող հայտնի չլինել նախ և առաջ հենց գիտնականների հանրությանը:

Գիտական խոսույթում ներկայումս շրջանառվում են նաև այնպիսի խոսույթային տարրեր, որոնք ներակայորեն կամ ուղիղ տեքստով արտահայտում են այլ գիտակարգերում արձանագրված փաստերի ամբողջական հերքում՝ առանց քննարկելու դրանց ճշմարիտ լինել/չլինելու հավանականությունը [տե՛ս, 2, 21 էջ], հստակ գիտակցելով այդպիսի մոտեցման հիմնավոր չլինելը:

Այս իրավիճակը (ավելի սուր կերպով) արտահայտվում է ինչպես ներկրոնական, այնպես էլ միջկրոնական հարաբերություններում: Ներկայումս հանրայնորեն հայտարարվում է, այսպես կոչված, քույր եկեղեցիների բարիդրացիական հարաբերությունների մասին: Հասկանալի է, որ ո՛չ բարիդրացիական, ո՛չ էլ այլ որակի արտաքին հարաբերությունների մասին խոսք կլիներ, եթե այդ «քույր եկեղեցիները» միմյանցից բաժանված չլինեին: Իսկ ավանդական եկեղեցիների բաժանումները պատմականորեն տեղի են ունեցել այնպիսի թշնամական իրադարձությունների արդյունքում, որոնք ուղեկցվել են բռնություններով և սպանություններով, փոխադարձ նզովքներով ու բանադրանքներով: Այս բանադրանքները ներկայումս էլ չեղակրկված չեն և պաշտոնապես հայտարարվում են համապատասխան ծիսակատարությունների ժամանակ: Կրոնական գործիչները շատ լավ գիտակցում են այս ամենը և հաճախ էլ հանրայնորեն արտահայտում, սակայն միմյանց ընդունում են որպես «քույր եկեղեցիներ»՝ ի հակադրություն «չարափառ» աղանդների: «Քույր եկեղեցի» հայեցակարգն ընդհանրապես և՛ պատմականորեն, և՛ տրամաբանորեն ոչ ճշմարիտ մտակառույց է, սակայն շահերի

ՓԻԼԻՍՈՓԱՅՈՒԹՅՈՒՆ

համընկնության պատճառով, այս հայեցակարգն ընդունվել ու լեգիտիմացվել է:

Այսպիսի պատմական ու տրամաբանական կեղծ հայեցակարգ է նաև հանդուրժողականության (տոլերանտության) սկզբունքը՝ ցանկացած կրոնի տեսանկյունից: Յուրաքանչյուր կրոնի յուրաքանչյուր հետևորդ, հիմնված իր իսկ հավատամքի բովանդակության վրա, կատարյալ աստվածհայիություն է համարում (և անվանում) ցանկացած այլակրոնի: Իսլամի և հուդայականության դիտանկյունից՝ աստվածհայիոյ է ցանկացած քրիստոնյա, որովհետև համոզված է, որ Աստված Որդի ունի (եթե նույնիսկ մի կողմ թողնենք՝ Որդու և Ս. Հոգու Աստված լինելու հանգամանքը): Ցանկացած հուդայական քրիստոնյայի և մուսուլմանի համար մարգարե (կամ Աստված) հալածող ու սպանող, ճշմարտությանն ընդդիմամարտ աստվածհայիոյ է, որովհետև սպանեց Հիսուս Քրիստոսին, ով քրիստոնյաների Աստվածն է և մուսուլմանների մեծ մարգարեներից մեկը: Բոլոր մուսուլմանները՝ աստվածհայիոյիչներ են և՛ քրիստոնյաների, և՛ հուդայականների համար[տե՛ս, 3, 19-20 էջեր], որովհետև կենամուլ, տգետ, խելագար, արծաթասեր՝ մարդասպան խաբեբային, ով բացառապես իր անձնական շահի ու մոլուցքների համար կեղծել է ամբողջ սուրբգրային ավանդությունը, հռչակում են մարգարե:

Այս ամենին քաջատեղյակ են բոլոր երեք կրոնների պետերն ու գիտակից հետևորդները, սակայն քանի որ երբեմն շահերը համընկնում են, իսկ երբեմն էլ ուղղակի այլընտրանք չկա, ջատագովում են համարդկային եղբայրասիրությունը, մարդասիրությունը և, իհարկե, հանդուրժողականությունը: Այս ամենը պարզ է դարձնում, որ գիտակից կրոնականի համար այլակրոնին հանդուրժելու հայեցակետը լեգիտիմացված ոչ ճշմարիտ մտակառույց է:

Այսպիսով, կարելի է եզրակացնել, որ լեգիտիմացված ոչ ճշմարիտ մտակառույցները առկա են ոչ միայն իրավաքաղաքական, այլև մարդկային գործունեության բոլոր ոլորտների խոսույթներում:

Օգտագործված գրականության ցանկ

1. **Հակոբյան Գ.**, Ինքնասպանության հոգեբանությունը որպես գիտակարգ դիտարկելու խնդրի շուրջ // Բանբեր Հայաստանի Պետական Տնտեսագիտական Համալսարանի, Եր., «Տնտեսագետ» հրատարակչություն:

2. **Հակոբյան Գ.**, Կրոնական վերաբերմունքի հիմնախնդիրը միջգիտակարգային մրցակցության համատեքստում // «Արդիականության մարտահրավերները. փիլիսոփայական և հոգեբանական հիմնախնդիրներ», միջազգային գիտաժողովի նյութեր, հոկտեմբեր 10-12, Եր., ԵՊՀ Հրատարակչություն, մաս 2, 2014:
3. **Հակոբյան Գ.**, Կրօնի և գիտության հակամրտության հիմնախնդրի շուրջ // Սիոն, կրօնական, գրական, բանասիրական, պաշտօնաթերթ Երուսաղեմի Հայոց պատրիարքության, Երուսաղեմ, Տպարան Սրբոց յակոբյանց, յունուար-փետրուար-մարտ, թիւ 1-2-328-29, 2018:
4. **Ղամբարյան Ա., Աբովյան Բ.**, Սուբյեկտիվ իրավունքից հրաժարումը և իրավաչափության պայմանները // Օրինականություն, ՀՀ Դատախազության գիտագործնական և ուսումնամեթոդական հանդես, № 91, Հիմնադիր և հրատարակիչ՝ Հայաստանի Հանրապետության Դատախազություն, 2016:
5. **Մոնտեն Մ.**, Փորձեր, Եր., «Հայաստան», 199:
6. **Бодрийяр Ж.**, Симулякры и симуляция, Тула, 2013.
7. **Кара-Мурза С.**, Манипуляция сознанием, М., Алгоритм, 2005.
8. **Лиотар Ж. - Ф.**, Состояние Постмодерна, Санкт-Петербург, Алетейя, 1998.
9. **Лосев А. Ф.**, Диалектика мифа, М., Мысль, 2001.
10. **Манасян А. С.**, Методологические принципы объективности научного знания и единство науки, Ереван, Гитютюн, 2002.
11. **Bottici Ch.**, A Philosophy of Political Myth, New York, Cambridge University Press, 2007.
12. **OvcharA.**, Estoppel in the Jurisprudence of the ICJ. A principle promoting stability threatens to undermine it // Bond Law Review, Volume 21, Issue 1, Article 5, Copyright by the author(s), This paper is posted at ePublications@bond, 2009, <http://epublications.bond.edu.au/blr/vol21/iss1/5>, (visit-23. 02. 2020).
13. **Shaw M. N.**, International Law, New York, Cambridge University Press, 2008.
14. **Tudor H.**, Political myth, London, Pall Mall Press Ltd, 1972.

ПРИЧИНЫ И МЕХАНИЗМЫ ВОЗНИКНОВЕНИЯ И
ФУНКЦИОНИРОВАНИЯ ЛЕГИТИМИРОВАННЫХ НЕИСТИН В
ПОЛИТИКОПРАВОВОМ ДИСКУРСЕ

Геворг Акопян

ЕГУ, Кафедра истории философии, аспирант

В статье рассматриваются сущность, процесс, условия и причины возникновения легитимированных неистинных мысленных построениях в политикоправовом дискурсе. Чтобы прояснить суть этих легитимированных неистин, в статье предворительно рассматривается сущность лжи, ошибки, манипуляции, нарратива, политического мифа, и симулякра.

Описываются и анализируются такие политикоправовые ситуации, которые приводят к возникновению и функционированию легитимированных неистинных мысленных построениях. Обсуждаются также условия, при которых эти политикоправовые элементы дискурса возникают по соответствующим причинам. Анализ показывает, что причины возникновения узаконенных неистин известны, но условия, необходимые и достаточные для возникновения легитимированных неистинных мысленных построениях, неизвестны. Анализ завершается аргументацией и утверждением, что эти легитимированные неистины существуют не только в политикоправовом дискурсе, но и во всех сферах человеческой деятельности.

Ключевые слова: политикоправовой дискурс, манипуляция, политический миф, нарратив, симулякр, легитимированная неистина.

CAUSES AND MECHANISMS OF THE ORIGIN AND FUNCTIONING OF
LEGITIMIZED UNTRUES IN JURIDICAL-POLITICAL DISCOURSE

Gevorg Hakobyan

YSU, Chair of History of Philosophy, Postgraduate student

The article discusses the nature, processes, conditions, and causes of legitimized untruemental constructions in juridical-political discourse. To clarify the essence of legitimized untrues, the article preliminarily examines

the nature of lie, error, manipulation, narrative, political myth, and simulacrum.

The article also demonstrates and analyzes such juridical-political situations which lead to the emergence and functioning of legitimate untrue mental constructions of juridical-political discourse. The conditions under which these elements of discourse arise for appropriate reasons are also discussed. The analysis shows that the arise causes of legitimized untrue mental constructions are known, but the conditions which are necessary and sufficient for the emergence of legitimate untrue elements of juridical-political discourse - are not. The analysis proposes and argues the assertion that the legitimized untrue mental constructions exist not only in juridical-political discourse but also in all spheres of human activity.

Keywords: juridical-political discourse, manipulation, political myth, narrative, simulacrum, legitimized untrue.

Ընդունվել է տպագրության՝ 19.04.2020թ.

Գրախոսվել է՝ 05.05.2020թ.

ՆԵՐՔԻՆ ԿՈՆՖԼԻԿՏԻ ԱՌԱՋԱՑՄԱՆ ՀԻՄՆԱԿԱՆ
ԽԹԱՆԻՉՆԵՐԸ

Անի Հարությունյան

*ԵՊՀ, Փիլիսոփայության պատմության
փետության ու փրամաբանության ամբիոն, հայցորդ
vsupphilosophy@gmail.com, +374 94 745737*

Ներքին կոնֆլիկտի ուսումնասիրության կարևորությունը պարզա-
նավորված է արդի հասարակության և նրա անբաժանելի փարր հան-
դիսացող մարդու սոցիալական կերպարով: Ժամանակակից մարդը
հաճախ ներկայանում է կոնֆլիկտի հետ «ձեռք ձեռքի բռնած»: Այսօր
մարդու ներքին ակնկալիքները հակասության մեջ են գտնվում սոցիա-
լական պահանջմունքների հետ: Այս զարգացող բախումը հետզհետե
դառնում է ավելի ուժգին, և դրա դրդիչը մարդու՝ ինքն իր հետ պայքարի
մշտական գործընթացն է:

Վերլուծության ընթացքում վեր են հանվում մարդու ներքին կոնֆ-
լիկտի լինելիությունն ապահովող գլխավոր ազդակները: Դրանց հա-
մադրական նկարագրությամբ ցույց է տրվում, որ այն մարդու մեջ նե-
րարկված «կող» է. գոյավորվելով՝ այն արմատավորվում ու զարգանում
է հենց մարդու ջանքերի շնորհիվ:

Բխեցվում է եզրակացություն, որ ներքին կոնֆլիկտից փախչել
հնարավոր չէ: Իմաստագրկելով դրա դեմ պայքարելը՝ առաջարկվում է
հասկանալ կոնֆլիկտի «լեզուն» ու այն ծառայեցնել հոգուր մեզ:

Հիմնաբառեր. անգիտակցական, հակասություն, բախում, ագրե-
սիա, կյանքի ծարավ, մահվան բնագղ:

Մերօրյա աշխարհակարգի իրարամերժ ըմբռնումների համա-
տեքստում կոնֆլիկտը շարունակում է հանդես գալ որպես սոցիալական
ժամանակի բոլոր չափումներում (անցյալ, ներկա, ապագա) գոյություն
ունեցող երևույթ: Կոնֆլիկտի թեման արդիական է, քանի որ այսօր ապ-
րող մարդը, անկախ ընթացիկ դարաշրջանի սկզբից հայտարարագր-
ված «համալիր հանդուրժողականության» բանաձևումից, կրում է պայ-
քար, ըմբոստություն, ագրեսիա ոչ միայն դեպի արտաքին աշխարհ,
այլև դեպի սեփական անձը: Ժամանակակից մարդը առավել քան
կոնֆլիկտային է, առաջին հերթին, ինքն իր նկատմամբ: Ներքին կոնֆ-

ՓԻԼԻՍՈՓԱՅՈՒԹՅՈՒՆ

լիկտի կարևորության ընդգծման մարտահրավերը մերօրյա հասարակության ու նրա անբաժանելի տարր համարվող անձի կերպարն է: Վերջինս կոնֆլիկտային է: Ինչու՞ է առկա կոնֆլիկտը և որո՞նք են կոնֆլիկտի գոյապահպանությունն ապահովող ներքին ուղղորդիչները: Սույն հոդվածի խնդիրն է բացահայտել այն խթանիչները, որոնք դեր են խաղում ներքին կոնֆլիկտի ձևավորման ու դրա զարգացման վրա: Մարդու կոնֆլիկտայնությունը խթանող անտեսանելի դրդապատճառների վերհանման նպատակով մեթոդական հիմքեր են ընտրվել պատմահամեմատականը, նկարագրականը և համադրականը:

Նախկինում խնդրի ուսումնասիրությունը տեղ գտել է փիլիսոփայության ոլորտում, բայց միայն հատվածականորեն: Ի տարբերություն դրա՝ այս վերլուծության մեջ ընտրված մոտեցումների, տեսակետների՝ միմյանց հետ միաժամանակյա քննության, դրանց զուգորդման իմաստով կատարված եզրակացությունը դրույթների տեսքով ներկայանում է որպես նորույթ:

Կոնֆլիկտային խոսույթի իմաստավորման փորձերը սկսել են դեռևս անտիկ շրջանից: Փիլիսոփայության պատմության մեջ Հերակլիտեսն, ըստ էության, առաջինն է, ով խոսել է կոնֆլիկտի լինելիության անհրաժեշտության մասին՝ նկատելով, որ ցանկացած շարժում իր մեջ բովանդակում է փոփոխություն: Բոլոր երևույթների գոյությունը հնարավոր համարելով դրանցում առկա հակադիր սկզբների մշտական բախման ու պայքարի շնորհիվ՝ նա հայտարարում է. «...պատերազմն ամեն ինչի հայրն ու թագավորն է...» [1, c. 230]: Անտիկ փիլիսոփան փաստորեն ազդարարում է փոփոխության, հակադրության (պատերազմի) ու դրանցից ածանցվող կոնֆլիկտի բնութենական լինելու գաղափարը՝ պնդելով, որ ամեն մի գոյավորի բնույթը կոնֆլիկտածին է:

Հիշյալ թեմայի մասին խորհրդածելը փիլիսոփայության տեսանկյունից մեզ միանշանակորեն ուղղորդում է դեպի մարդն ու նրա բնույթը: Կոնֆլիկտային խոսույթն իր էությամբ ծավալվում է փիլիսոփայական այն հարցադրման շուրջը, թե ինչպիսին է մարդն իրեն ներհատուկ ապրումներով ու աշխարհի հետ հաղորդակից դառնալ ու բնածին կանխադրույթներով: Ինքնաճանաչման գործընթացն է հենց առաջին կոնֆլիկտը, երբ մարդը հայացք նետելով դեպի ինքն իրեն, բախվում է իր ներաշխարհի ու իրենից դուրս գտնվող իրականության հետ: Մարդու էությանը հարիր հակասականության բացահայտման ամբողջակա-

ՓԻԼԻՍՈՓԱՅՈՒԹՅՈՒՆ

նությունը քննելը թերևս պետք է կապել «Ճանաչիր ինքդ քեզ» հայտնի սկզբունքի համապարփակ քննության հետ: Կոնֆլիկտ գոյություն ունի, երբ առկա է հակադրություն: Իսկ հակադրությունն ապրում է մեզնից յուրաքանչյուրի մեջ:

Նկատենք, որ կոնֆլիկտային խոսույթի մասին մտորումները չեն սահմանափակվում միայն փիլիսոփայական գիտակարգի շրջանակներում: Հետաքրքրված լինելով կոնֆլիկտի այս կամ այն կողմով՝ խնդրո առարկան դառնում է հետազոտության օբյեկտ կենսաբանության, հոգեբանության, մանկավարժության, քաղաքագիտության, մշակութաբանության, պատմության, սոցիոլոգիայի մասնագետների համար: Վերացարկելով դասագրքային սահմանումների բազմազանությունից՝ բովանդակապես կոնֆլիկտ ասելով կարող ենք հասկանալ հակառակ ուղղվածություն ունեցող և փոխադարձաբար իրար բացառող շարժառիթների, հայացքների, նպատակների, պահանջմունքների, դիրքորոշումների, շահերի բախում: Կարևոր է հասկանալ, որ կոնֆլիկտում վճռորոշ դեր են կատարում վերջիններիս հենց տարաբևեռ, հակընդդեմ ու միմյանց բացառող և ոչ թե պարզապես դրանց տարբեր լինելը:

Անգիտակցականի բնույթը որպես կոնֆլիկտայնության վկայություն

Թեմատիկ վերլուծությունը մեզ ուղղորդում է դեպի մտածողության՝ «դասական» համարվող կացարանի՝ հոգեկանի իմաստային և բովանդակային բացորոշում: Եվ իրոք, նախորդ դարի առաջին կեսին հոգեվերլուծության մեջ մարդու հոգեկանի նոր քարտեզագրման մեջ դերակատարում տրվեց ոչ միայն գիտակցությանն, այլև անգիտակցականին: Մարդու էության, մասնավորապես, հոգեկանի կառուցվածքում հակասական բևեռների լինելիության նկատմամբ առանձնակի ուշադրության գրավումը ժամանակագրական առումով բոլորովին պատահական չէ: Մարդու վարքագծում անգիտակցականի կողմից որոշ դեպքերում առաջնորդության ստանձման մասին թեզն ունեցավ հիմք՝ ի դեմս երկու համաշխարհային պատերազմների բնութենական ակունքների քննարկման: Ամբողջ աշխարհը ցնցած այդ քաղաքական երևույթների կայացումը կապելով մարդկային ագրեսիայի հետ՝ փորձ կատարվեց դրա սաղմը որոնել անգիտակցականի մեջ: Սրանով ստեղծվեց մտահայեցողական կամուրջ անգիտակցականի ու ագրեսիայի թեմա-

ների միջև՝ ակնարկելով դրանց միջև առկա պատճառահետևանքային հարաբերակցության մասին: Ժամանակին հնչեցված ֆրոյդյան անսպասելի հայտարարությունն առ այն, որբանական էակն իր գործողություններում կառավարվում է անգիտակցականով կամ նախագիտակցությամբ, տակնուվրա արեց բանական էակի գիտակից «դասական» մոդելը: Սրան հաջորդած բժշկագիտական հետազոտությունները լույս սփռեցին այն դրույթի վրա, որում բանական էակը հոգևոր հակադրությունների մեջ եփվող անձ է՝ իր վարքագծի մոդելի «անսովոր»՝ գիտակցականության տիրույթից դուրս առկա շարժառիթներով հանդերձ:

Եվ այսու, կոնֆլիկտի լինելիության ներքին հիմնավորումը հարկ ենք համարում սկսել մարդու հոգեկանի կառուցվածքից, որում կարող ենք բացորոշել մարդու մեջ ընթացող պայքարը սեփական ցանկությունների, մղումների ու այն արգելքների միջև, որոնք պարտադրվում են սոցիալական միջավայրի կողմից: Այն, թե ինչպես է ընթանում ու զարգանում այս բախումը, անգիտակցականի ու գիտակցության հնարավոր ու անհնարին երկխոսության հարթակում է: Սեփական անձը ճանաչելը ենթադրում է գիտակցել, որ մարդն ապրում է անգիտակցականի մակարդակում,և սա այն իրավիճակում, երբ կա մշտական պայքար գիտակցաբար չընդունելու այն, ինչը գիտակցության տիրապետության տակ չի գտնվում: Քննարկվող եզրույթի ներքին դրդիչների մասին առաջինը խոսել է Զիգմունդ Ֆրոյդը: Նրա տեսության մեջ, բացի շատ վիճարկելի ու ժամանակին ոլորտի այլ ներկայացուցիչների համար անընդունելի դրույթները, հայտարարագրվեց մարդու բնույթին հարիր ու նրա հետ մշտապես առկա ներքին հակասականության գաղափարը: Ֆրոյդյան ինքնաճանաչողության գործընթացը բարդանում է էլ ավելի, երբ մտածողը օգնության է կանչում ոչ միայն բանականությանն, այլև սրտին: Բովանդակապես բարդ, բայց կիրականացման տեսակետից երկարաժամկետ այս իրողության մեջ մարդը, լինելով հետևողական, կհաջողի՝ ազատագրվելով այս կամ այն զգացումը/ապրումն իրենից հեռու վանելու կամ դուրս մղելու անհրաժեշտությունից: Փաստորեն, որքան խորն է անձը ներթափանցում ինքն իր իրականության մեջ, այնքան նա ավելի զգոն է դառնում իր գիտակցության մեջ գիտակցությունը դառնում է երևացող, իսկ ներքին հակասականությունը՝ կոնֆլիկտայնությունը, քչացող: Վերոգրյալով հանդերձ «հոգեվերլուծությունը չի կարող գիտակցությունը համարել հոգեկանի կառուցվածքի էությունը,

բայց փոխարենը պետք է այն համարի հոգեկանի հատկանիշը, որը կա՛մ կմիանա կա՛մ չի միանա դրա (այս.՝ հոգեկանի, հեղ.) մնացյալ հատկանիշներին»[7, c. 84]: Անգիտակցականը լինելով բնատուր տարր՝ իր մեջ է ամփոփում բոլոր այն ցանկությունները, անհանգստություններն ու ապրումները, որոնք մարդն ամեն կերպ փորձում է մոռանալ՝ դրանք չգիտակցելու ճանապարհով: Բանական էակի ամբողջ կյանքը ներկայացնելով հոգեկանի տիրապետության տակ՝ Ֆրոյդն ընդգծում է գիտակցության կամ «Ես»-ի կազմավորումը որպես անհատի սոցիալականացման մոդելի (իր տարաբնույթ պահանջմունքներով հանդերձ) ու դրա հետ հակասականության մեջ հայտնվող ցանկություններին առճակատման, և որպես ավարտ՝ վերջիններիս արտամղման համատեքստում, որը «համարվում է հոգեկան կառուցվածք ունեցող մարդու պաշտպանողական հնարքներից մեկը» [6, c. 358]:

Անդրադարձ կատարելով մարդու կոնֆլիկտայնությունը սնուցող տարրերին՝ արժանահավատ է հիշատակել անգիտակցականում ծաղկող կոնֆլիկտն ապահովող երկու տեսակի բնազդների՝ կյանքի ծարավի ու մահվան բնազդի մասին: Ֆրոյդյան հոգեփիլիսոփայական համայնապատկերում մահվան բնազդով վեր է հանվում մարդու մեջ առկա ապակառուցողական, քայքայիչ կողմը: Պետք է ընդունել, որ յուրաքանչյուր անձ թշնամական, չարական վարզագիծ ցուցաբերելու հակվածություն ունի: Կարծելով, որ մարդու առաջնաշարժիչը սերն է կյանքի նկատմամբ ու կործանարարությունը, մտածողը հանդես է գալիս բնազդաբանական տեսության դիրքերից: Դրանք պայքար են մղում անգիտակցականի տիրույթում ու փաստորեն պատճառավորում մարդու բարի կամ չար լինելը: Որքան մահվան ու կյանքի բնազդները առավել ցայտուն են դրսևորվում մարդու հոգեկանում, այնքան տվյալ մարդը ձգտում է արտաքին՝ սոցիալական միջավայրում կայացման: Հենց այս եղանակով է դրսևորվում ներքին կոնֆլիկտն օբյեկտիվ աշխարհում: Անգիտակցականում առկա ներքին այս հակասությունը կազմավորում է մարդկային բնույթի «ի սկզբանե կոնֆլիկտային լինելը» [4, c. 84]: Մտածողն, այնուհանդերձ, ամբողջապես չի բացառում այս կամ այն սկզբի գերակայության հարցում որոշակի աշխատանք տանելու շատ փոքր հնարավորությունը: Սակայն, դա ընդունելու պարագայում ձևավորվում է ևս մեկ հակասություն, այն է՝ անգիտակցականի վրա ազդեցության անհնարինության ու դրա ներսում առկա երկու սկզբների

«չափաբաժինների» կարգավորման առարկան: Սրանով պայմանավորված, հավանաբար, հոգեվերլուծության մեջ կրկնակի հակասականության արգելքը հաղթահարելու նպատակով առաջ է բերվում «սուբլիմացիա»¹ հասկացույթը, երբ մի մարդ իր լիբիդոն, որը ամենահաճախն է ճնշման ենթարկվում, փոխակերպում է հիմնականում սոցիալական նշանակություն ունեցող նպատակների իրականացման:

Իմաստային առումով փաստորեն մասնագիտական գրականության մեջ կոնֆլիկտի ներքին դրդապատճառներից ազատագրվելու հնարավորությունը կապվում է «սուբլիմացիա» եզրույթի հետ: Բանական էակի արարումն արձանագրելով կոնֆլիկտի հետ միաձույլ սուբլիմացիայի մեխանիզմը դիտարկվում է ոչ այնքան մարդու բնույթի հակասականության հաղթահարման, այլ դրա շրջանցման ազդակ, ինչի օգնությամբ հնարավոր է դառնում գոնե միառժամանակ խուսափել անգիտակցականի ապակառուցողական տարազան, անկանխատեսելի դրսևորումներից: Թեպետ պետք է նկատել, որ սուբլիմացիան, ի սկզբանե, համարվել է «փրկության օղակ» կոնֆլիկտներից ամենավտանգավորի՝ ներանձնային կոնֆլիկտի կառավարման համար, ինչը հետագայում անհուսալիորեն հերքվել է:

Բնատուր ագրեսիան որպես կոնֆլիկտի ներքին ցուցիչ

Չ.Ֆրոյդը միակը չէ, ով մարդու կոնֆլիկտային էության դրդիչները կապում է ֆիզիոլոգիական պատճառավորվածության հետ: Կարծել, որ ծնվելուն պես մեզ կանխատրված է ոչ ավել ու ոչ պակաս ագրեսիան, վարքագծի բևեռայնությունը, և որ ամենակարևորն է, դա է այս աշխարհում ապրելու բնականոն ուղին, ժամանակին պնդում էր Բ.Լորենցը, ում «Այսպես կոչված չարը. դեպի ագրեսիվության բնական պատմություն» աշխատությունը հրատարակման պահից վայելեց հասարակական մեծ հետաքրքրություն:

Թեպետ թե՛ Ֆրոյդը, թե՛ Լորենցն իրենց տեսություններում բացորոշել են ագրեսիան որպես բանական էակին հասկանալու կարևոր տարր, սակայն իրենց հայացքներում կա մեկնաբանության էական

¹ Ըստ էության, սուբլիմացիան անցանկալի մղումների և բնազդների վերափոխումն է սոցիալական տեսանկյունից առավել ընդունելի ձևերի. տե՛ս Բժշկական հոգեբանություն. ուսումնական ձեռնարկ. խմբ. Գասպարյան Խ.Վ., էջ 159:

տարբերություն: Լորենցի պնդմամբ մարդը գործնականության դրսևորման հարցում առավել հաջողակ է այն դեպքում, երբ ագրեսիվ է: Ագրեսիվ լինելը օգտակար է: Ագրեսիվ լինելը, նույնն է թե՛ ֆիզիոլոգիապես մարդու բնույթի կոնֆլիկտայնությունը, լորենցյան ըմբռնմամբ բացասական իմաստ չի ենթադրում՝ ի տարբերություն Ֆրոյդի, ով համոզված էր, թե ագրեսիան, պարունակելով վնասի շարժառիթային փոխանցման տարրեր, ծառայում է կոնֆլիկտայնության խթանմանն ու աստիճանաբար սնուցվող ապակառուցողական ապրելակերպին: Նրա մոդելում մարդը գոյություն ունի «ինքն իրեն քայքայելու ու նորից վերածնվելու ճանապարհով»: Միաժամանակ, ագրեսիային որպես բնագոյ բնորոշում է ակամա դրսևորվելու հատկությունը և «...այդ բնագոյի վտանգը հենց ինքնաբերական լինելն է»[3, c.26]: Ագրեսիան չի սնուցվում արտաքին գործոնների ազդեցությամբ: Բայց և ներսից այն դրսևորման պահանջ ունի, ու ինչ-որ միպահի այն պետք է դուրս հորդի:

Այս վերջին դիտարկման տրամաբանությունը որսալը միանգամայն դյուրին է, երբ ակնարկ է կատարվում Լորենցի՝ Դարվինի էվոլյուցիայի տեսությանն ու բնական ընտրության պայքարի գաղափարին: Եվ եթե այս մտքին զուգորդենք նրա կողմից առաջ քաշված դրույթը՝ նախնիներից ագրեսիայի հավանական «ժառանգորդվածության» մասին [3, c.23], կարելի է ենթադրել, որ ագրեսիան դարձել է բնատուր և միևնույն ժամանակ մարդը կոփվել է՝ լինելով ագրեսիվ: Մարդն իր ագրեսիան ձեռք է բերել բնապատմական, հազարամյակների տևականություն ունեցող զարգացման արդյունքում: Այս որակը մարդուն տրվել է ոչ թե ինքնաբերաբար, այլ կյանքի համար մղված պայքարին ի պատասխան: Սա, ամենայն հավանականությամբ, Լորենցի կողմից իր տեսության օգտին կիրառված ամենաակնհայտ փաստարկներից մեկն է: Թեպետ հաճախ է թմբկահարվում այս հեղինակի կողմից կենդանիների հետազոտելու փաստը, և ստացված արդյունքները բանական էակի վրա արտատպելու նրա քայլը, սակայն ակնհայտ է, որ մտածողն իր տեսության մեջ միայն չի նույնացրել կենդանուն մարդու հետ, այլ շատ ընդգծված ցույց է տվել հենց մարդու զարգացումը՝ երբեմն ցուցադրելով վարքի նմանություններ դրանց միջև, հատկապես երբ վերլուծության էր ենթարկում նախաքաղաքակրթական պատմական ժամանակաշրջանը: Սրանով պայմանավորված՝ կարծում ենք նաև, որ մտածողը չի ծավալել մարդու ագրեսիայի դրսևորման կենսաբանական

ակունքների քննարկում, ինչը պարբերաբար սխալմամբ վերագրել են իրեն տեսության թերի ըմբռնման արդյունքում²:

Այսպես՝ մարդ-կոնֆլիկտ-ագրեսիա եռյակի փոխալսմանավորվածությունը ենթադրում էանընդհատ պատերազմական վիճակում գտնվելու իրողություն: Այս միտքը կարող ենք դիտարկել որպես ակնարկ է առ այն, որ ագրեսիան չպետք է մնա մեռյալ վիճակում. անհրաժեշտ է դրանից ձերբազատվել: Լորենցն առհասարակ համոզված է, որ «...ժամանակակից քաղաքակիրթ յուրաքանչյուր մարդ տառապում է բնազդային-ագրեսիվ դրդապատճառների անբավարար լիցքաթափումից» [3, c. 117]: Կոնֆլիկտը կա, ու այն սրվում է, որովհետև մարդու էության ագրեսիվ-կազմաքանդող էներգիան անընդհատ ավելանում է, և այն մարդու տիրապետության տակ հավետ չի մնում:

Ի հեճուկս վերոգրյալի՝ կոնֆլիկտային դրսևորման այս ներհատուկ տեսակը՝ ագրեսիան, կարող էնաև ծառայել հոգուտ մարդու: Ի պաշտպանություն մարդու համար կարևորություն ունեցող երևույթների, շահերի՝ կոնֆլիկտային ագրեսիվությունն իր դրսևորմամբ ևս տեղ ունի [8, c. 35]: Իսկ սա նշանակում է, որ ագրեսիան մշտնջենական չէ, ինքնաբուխ չէ, բայց այդուհանդերձ կա:Է.Ֆրոմն առհասարակ կարևորում էր մարդու տեսակը՝ ըստ սոցիալականացման բնույթի, և դրանից էր ածանցում ներանձնային կոնֆլիկտի որակական գիծը: Կախված նրանից, թե մարդը կյանքի նկատմամբ ունի լավատեսական, սիրառատ, թե սպառողական ուշարորակ վերաբերմունք, նա խթանում է առաջընթաց ապահովող ու քայքայիչ հատկություն ունեցող կոնֆլիկտների առաջացումը³:

Ինչ վերաբերում է Լորենցի դիտարկմանն այս առնչությամբ, ապա նրա հայացքներում ագրեսիայի ուղղվածությամբ պրակտիկ վարժանքներ ամենևին չկան: Մտածողը միամտաբար հակված է հավատալ, որ ինքնաճանաչման մասին լուկ տեսական գիտելիքներ կուտակելը, այդ

² Այս առնչությամբ տեղին է հիշատակել Դ.Լերմանին ու Լ.Հայզենբերգին. տե՛ս Lehrmann D.S., Problems Raised by Instinct Theory, A Critique of Konrad Lorenz's Theory of Instinctive Behavior, in: Quarterly Review of Biology, Vol. 28, N.4, New York 1953, էջ337-364/Eisenberg L.,The Human Nature of Human Nature, in: Science.Vol. 176, No. 4031, Washington 1972, էջ123-128:

³ Է.Ֆրոմն օգտագործում է «բիոֆիլիա» և «նեկրոֆիլիա» տերմինները. տե՛ս **Фромм Э.** Анатомия человеческой деструктивности/ Авт. вступ. ст. П. С. Гуревич. — Республика, Москва 1994, էջ 280-318:

թվում՝ բնատուր ագրեսիայի գոյության մասին տեղեկություն ունենալն, ավելի քան բավարար է: Ինչ վերաբերում է գիտելիքին, ապա այն հատկապես պետք է վերաբերի «մեր վարքագծի մեջ առկա պատճառական կապերի» օբյեկտիվ հետազոտությանը, չէ որ «...աշխարհում առկա բոլոր երևույթների հիմքում ընկած են բնության օրենքները և այս իմաստով մենք բոլորս հանգեցված ենք բնական օրենքներին» [2, c.56]: Շարժվելով այս ճանապարհով՝ Լորենցը, մասնավորապես, փորձ է կատարում ըմբռնել, թե ինչպես կարելի է փոխատեղում իրականացնել ագրեսիա առաջացող օբյեկտի ու ագրեսիայի հետ որևէ առնչություն չունեցողի միջև կոնֆլիկտի վերացման նպատակով [2, c.176]: Որոշակի վերապահմամբ կարելի է ընդունել, որ մտածողն այս կերպ խոսել է սուբլիմացիայի մասին, որի վերաբերյալ սակայն իր գլխավոր աշխատության մեջ չկան վերլուծություններ:

Կարծում ենք, որ Լորենցի՝ ագրեսիայի մասին տեսությունը, հենքում ունենալով վերոնշյալ դարվինյան հայեցակետը, չենթադրեց դրա գոյության պատճառների քննարկումը: Եվ անգամ դրա համար Լորենցը չկարևորեց մարդու մտահայեցողական հնարավորությունները: Ի հեճուկս Լորենցի, Ֆրոյդը դարձավ «մարդասեր». նահայտարարեց մարդու բնածին անսահման ունակությունների մասին: Ամեն մեկիխնդիրն իր հոգեկանում է, բայց խնդրի վրա խոշորացույց պահելը ևս մարդու ներուժն է: Հեռու փախչելով մեր կոնֆլիկտային էությունից՝ մենք ավելի շատ ենք թաթախվում դրա մեջ ու հակառակը, ընդառաջ գնալով դեպի խորքը, ունակ ենք լինում ճանաչելով այն ղեկավարել: Կոնֆլիկտից պետք է ոչ վախենալ և առավել ևս ոչ էլ խուսափել. դրա հետ պետք է կարողանալ աշխատել՝ «գործարքի մեջ» մտնելով և գտնելով առավել օգտակար որոշումն այս կամ այն իրավիճակի առնչությամբ: Հատկանշական է, որ փիլիսոփա, սոցիոլոգ Մ.Ֆոլլեթը կարևորում էր կոնֆլիկտի հետ սովորել աշխատելու հմտությունը՝ շեշտադրելով ոչ թե կազմաքանդող, այլ կառուցողական հետևանքներին դրա հանգեցումը: Ընդգծելով գործողություններից դեպի մտածողության փոփոխության ճանապարհը՝ նա մոդելավորում է հեղափոխական հետևյալ կարգախոսը. «քանի դեռ չեք փոխել մարդկանց վարքագծի մոդելը, Դուք չեք կարող փոխել հենց մարդկանց» [5, c. 75]:

Փաստորեն այն կոնֆլիկտները, որոնց առաջացման հիմքում ընկած է ագրեսիան, սկզբունքորեն կարող են և՛ զարգանալ և՛ անկում

ՓԻԼԻՍՈՓԱՅՈՒԹՅՈՒՆ

ապրել: Ագրեսիան մարդու վարքագծի տեսակը պատճառավորող բնատուր հատկություն է, ինչով պայմանավորված այն տեղ ունի յուրաքանչյուրիս կյանքում: Սակայն լինելով մեզ կանխատրված՝ դրա ակտիվացումն ու պասիվացումը ենթակա են արտաքինից ղեկավարվող մի շարք գործոնների: Դրանց շարքում հրատապություն է ձեռք բերում հուզական սովը: Կարիք չունենալով ժառանգել հույզ՝ ժամանակակից մարդը գործի է դնում իր բանականությունը. խոսքն այստեղ հուզական այն որակագրկման մասին է, երբ կա հաճույք, բայց չկա ուրախություն: Սրանցից առաջինն անցողիկ է ու իր կարճաժամկետ լինելը ենթադրում է տրված առանց չարչարանքի: Ի հեճուկս դրա՝ ուրախությունը հաճախ երկարատև աշխատանք ու ջանք պահանջող ապրում է: Ընդ որում, ներդրվելիք ուժը գրեթե միշտ պահանջում է անհարմարության ապրում:

Հաշվի առնելով վերհիշյալ մտածողների միջև առկա տարբերությունները թեմատիկ առնչությամբ, ակնհայտ է մի կարևոր փաստ՝ իրենք համոզված են, որ մենք ունենք բնատուր ագրեսիա, իսկ դա նշանակում է, որ մարդը չի կարող ընտրել չլինել կոնֆլիկտային. նա այդպիսին է ծնվել: Տարբերիչ գիծը կայանում է այն հանգամանքի մեջ, թե ուր և ինչպես է մարդը ուղղորդում ագրեսիան՝ դեպի կյանքի կառուցարկում, թե կազմաքանդում:

Եզրակացություն

Ի վերջո, ապրելով օբյեկտիվ իրականության ու ներաշխարհի պահանջածի/արգելածի, և համապատասխանաբար, ցանկացածի կոնֆլիկտային իրողության միջև, մարդու համար կշեռքի ո՞ր նժարն է դառնում ծանրակշիռ: Հաշվի առնելով, որ մեզնից յուրաքանչյուրը ակամա հայտնվում է մշակութային խճանկար ներկայացնող իրականության մեջ, ստացվում է, որ այս երկուսի միջև պայքարը կարող է ավարտվել հոգուտ ներանձնայինի այն պարագայում, եթե սոցիումն իրեն անհրաժեշտը ներկայացնի մարդուն հաճոյապաշտ թվացող պահանջների առաջ քաշման հաստատակամության համատեքստում՝ փոխարենը հերքելով պատժելու ֆենոմենը:

Ամփոփելով կարող ենք ասել, որբովանդակապես կոնֆլիկտները մեծ հաշվով մակաբերված են կյանքի բնութենականությունից: Այսպիսով, հանգում ենք հետևյալին՝

- Էությանը կոնֆլիկտները, անկախ իրենց ուղղվածությունից ու բնույթից, ծառայում են որպես կյանքի վերաթարմացման ազդակ՝ ամեն ինչ կամ տվյալ դրվագը նորից սկսելու, անելու հնարավորության համատեքտում:
- Որքան ակտիվ է կոնֆլիկտը մարդու ներսում, այնքան մեծ է հավանականությունը, որբանական էականարտաքին աշխարհում կհայտնվի կոնֆլիկտային հակամարտության մեջ: Իսկ քանի որ բոլորս ներսում ապրումակցում ենք կոնֆլիկտի հետ, ստացվում է, որ արտաքին աշխարհում կոնֆլիկտ միշտ լինելու է, և մենք դրանում ներգրավված ենք լինելու:
- Ոչ մի բանական էակ ներքին կոնֆլիկտից փախչել չի կարող:
Փիլիսոփայական տեսանկյունից կոնֆլիկտից չխուսափելու իմաստը կայանում է դրա հետ մեկտեղվող ու ենթադրվող փոփոխության հանգամանքն անբեկանելիորեն ընդունելու մեջ: Իսկ թե այդ փոփոխությանն ինչ ուղղվածություն, երազ ու բովանդակություն կհաղորդվի, մնում է հուսալ, որ պատասխանատություն կրողը մարդն է:

Օգտագործված գրականության ցանկ

1. **Гераклит Эфесский:** все наследие: на языках оригинала и в рус. пер.: крат. изд. / подгот. С.Н. Муравьев. ООО «АдМаргинемПресс», Москва 2012.
2. **Лоренц К.** Обратная сторона зеркала: Пер. с нем. / Под ред. А. В. Гладкого; Сост. А. В. Гладкого, А. И. Федорова; Послесловие А. И. Федорова. Республика, Москва 1998.
3. **Лоренц К.,** Так называемое зло. К естественной истории агрессии. Культурная революция, Москва 2008, <http://www.modernproblems.org.ru/philosophy/94-agression.html> (26.02.2020):
4. **Романов И.** Психологизм: культурная практика и терапевтический смысл. (Введение в теорию, практику и историю психологизма.) Пособие для учителей. – Интерпракс, Москва 1994.
5. **Фоллет М.,** Отдача распоряжений // Классики теории государственного управления: американская школа /Под ред. Дж.Шафритца, А.Хайда, Изд-во МГУ, Москва 2003.

6. **Фрейд З.** Психология бессознательного: Сб. произведений, Москва, 1990.
7. **Фрейд З.** Я и Оно: Сочинения, Изд-во ЭКСМО, Москва 1998.
8. **Фромм Э.** Анатомия человеческой деструктивности/Авт. вступ. ст. П.С.Гуревич. – Республика, Москва 1994.

ОСНОВНЫЕ СТИМУЛЫ ВОЗНИКНОВЕНИЯ ВНУТРЕННЕГО КОНФЛИКТА

Ани Арутюнян

ЕГУ, Кафедра истории философии, Соискатель

Необходимость изучения внутреннего конфликта обусловлена типом современного общества и образом его неотъемлемой части, а именно образом человека. Он считается конфликтным. Сегодня внутренние ожидания человека находятся в противоречии с социальными требованиями общества. Данное развивающееся столкновение постепенно становится все более интенсивной, причиной чего является постоянный процесс борьбы человека с самим собой.

В ходе исследования определяются основные стимулы, обеспечивающие порождение внутреннего конфликта. К концу их аналитического сравнения выясняется, что внутренний конфликт - некий «код», внедренный в человека: порождаясь он укореняется и эволюционирует благодаря нам же самим.

Делается вывод относительно того, что "сбежать" от этого конфликта невозможно. Считая борьбу с ним бессмысленной, предлагается понять его «язык» и заставить его работать на нас.

Ключевые слова: бессознательное, противоречие, столкновение, агрессия, жажда к жизни, инстинкт смерти.

BASIC INCENTIVES OF THE ORIGIN OF INTERNAL CONFLICT

Ani Harutyunyan

YSU, Chair of History of Philosophy, Researcher

The need to study internal conflict is determined by the type of modern society and the image of its integral part, i.e. a person's model. It is considered as conflicting. Today, man's internal expectations conflict with the social requirements. This developing clash is becoming more intense, the reason for which is the constant process of a person's struggle with himself.

The study identifies the main incentives that ensure its generation. In the end of analytical comparison, it turns out that the internal conflict is a "code" embedded in a person: by originating it's rooted and evolves thanks to ourselves.

Thus if it's impossible to "escape" from this conflict it's proposed to understand its "language" and try to make it work for us.

Keywords: unconsciousness, contradiction, collision, aggression, thirst for life, death instinct.

*Ընդունվել է տպագրության՝ 15.04.2020թ.
Գրախոսվել է՝ 08.05.2020թ.*

ՄԻՋՍԵՐՆԴԱՅԻՆ ԱՐԴԱՐՈՒԹՅԱՆ ՀՂԱՅՔԻ
ՕԳՏԱՊԱՇՏԱԿԱՆ ՀԱՅԵՑԱԿԱՐԳՈՒՄԸ

Նաիրա Մկրտչյան

ԵՊՀ, Սոցիալական փիլիսոփայության, բարոյագիտության և
գեղագիտության ամբիոն, փ. գ. թ., դոցենտ
naira.mk@gmail.com, +374 10 544394

Համլետ Սիմոնյան

ԵՊՀ, Սոցիալական փիլիսոփայության, բարոյագիտության և
գեղագիտության ամբիոն, ուսանող
hamlet.simonyan.99@gmail.com, +374 98 082822

Հողվածում ներկայացվում են միջսերնդային արդարության հղացքի ու փիլիսոփայության հայեցակարգման բնորոշ գծերը՝ համապատասխան անդրադարձ կատարելով վերջինիս թե՛ ուժեղ, թե՛ թույլ կողմերին: Աշխատանքում նկարագրվում են նաև միջին ու փիլիսոփայության և լրիվ ու փիլիսոփայության դիրքորոշումները միջսերնդային արդարության հարցի շուրջ, ինչպես նաև փարֆիթյան հայտնի Ջուլի Լ-րացման Պարադոքսը:

Հիմնաբառեր. Միջսերնդային արդարություն, ու փիլիսոփայական օգտակարություն, զուտ լրացման պարադոքս:

Միջսերնդային արդարության հղացքի հայեցակարգման՝ ուշադրության արժանի փորձերից է 19-րդ դարի փիլիսոփայական ամենահայտնի ուղղություններից մեկի՝ օգտապաշտության մոտեցումը:

Ուտիլիտարիզմը (օգտապաշտություն)՝ որպես արդարության հայեցակարգ, ռացիոնալ արարածի գործողությունները որակում է արդար, երբ դրանք բերում են ընդհանուր բավարարվածության: Ավելի մանրամասնելով՝ այս հոսանքի հետևորդները գտնում են, որ անհատի կամ պետության գործողությունները կարող են համարվել արդար և բարոյական միայն ու միայն այն դեպքում, եթե վերջիններս հանգեցնում են համընդհանուր բարիքի կամ հաճույքի բարձրացմանը և տառապանքի նվազմանը: Սա թերևս միայն օգտապաշտների դիրքորոշումն է, որն ունի ինչպես իր ուժեղ, այնպես էլ խոցելի կողմերը, սակայն հիմա դրա վրա չէ, որ պետք է սևեռենք մեր ուշադրությունը:

Ուտիլիտարիստները պնդում են, որ սերունդների միջև արդարության կենտրոնական խնդիրը խնայողությունների նորմի սահմանումն է, որը առավելագույնի է հասցնում օգտակարությունը (utility), որը իր հերթին վերաբերում է ինչպես ներկայիս, այնպես էլ ապագա քաղաքացիների բարեկեցությանը: Թրեմեյն այս առիթով նկատում է՝ քանի որ այն, ինչ խնայվում են (ներդրվում է), չի կարող միաժամանակ սպառվել, և քանի որ սպառումը ուտիլիտարիստների կողմից դիտվում է որպես մաքուր բարիք, ապա սոցիալական խնայողությունների մի դրական նորմ, որը առավելագույնի է հասցնում ինչպես ներկա, այնպես էլ ապագա սերունդների միջին օգտակարությունը (average utility), պետք է նվազեցնի ներկայիս սերունդների ծախսերը, այդ թվում՝ ժխտված սպառումը (denied consumption), որը անհատի համար բացասական օգտակարություն է դառնում, հետաձգված սպառումը (delayed consumption) և հնարավորության ծախսը (opportunity cost) [8, էջ 86-87]: Վերը նշվածները պետք է առաջանան այն բավարարվածության մեջ, որը առաջանում է ներկա սերունդի մոտ ապագա սերունդներին արտոնություններ տրամադրելու արդյունքում [5, էջ 107-126]: Ասվածից դժվար չէ կռահել ու նույնիսկ ակնհայտ է, որ ուտիլիտարիստների կարծիքով՝ ապագա սերունդների հանդեպ պատասխանատվություն ստանձնելը, նրանց արտոնություններ տրամադրելը պետք է հանգեցնի ներկա սերունդների բավարարվածությանը:

Սակայն, ասել, որ ուտիլիտարիզմի ներկայացուցիչների՝ միջսերնդային արդարության հղացքի սեփական մեկնաբանությունները չեն ենթարկվում քննադատության, սխալ կլինի: Միանգամայն ճիշտ է, որ արդարության օգտապաշտական տեսությունը հիմնականում չի մտահոգվում հասարակության անդամների շրջանում բարեկեցության բաշխմամբ: Այս առիթով հետաքրքիր բնորոշմամբ է հանդես գալիս Գոսերիսը. «Կարևորը բարօրության «կարկանդակի» չափն է, որից հասարակությունը՝ որպես ամբողջություն, կշահի, այլ ոչ թե դրա կտորների հարաբերական չափը, որոնք բաժին կհասնեն հասարակության յուրաքանչյուր անդամի» [3]: Հետևաբար՝ մի քանի մարդկանց ամբողջական բարեկեցությունը զոհաբերելը, ինչը հնարավորություն է տալիս առավելագույնի հասցնել հասարակության բարեկեցությունը որպես ամբողջություն, հատուկ հանգամանքներում կարող է օգտապաշտների կողմից պաշտպանված քաղաքականություն լինել: Ըստ այդմ՝ զարմանալի

ՓԻԼԻՍՈՓԱՅՈՒԹՅՈՒՆ

չէ օգտապաշտական մոտեցման քննադատության ենթարկվելը, քանի որ, ինչպես շատերն են նշում, միջսերնդային արդարության խնդրին վերաբերող օգտապաշտական մոտեցումը ավելի մեծ հավանականություն ունի զոհաբերական, ծայրահեղ հետևանքների հանգեցնելու, քան արդարության մեկ ուրիշ տեսություն:

Ռուլը ևս, դեմ գնալով միջսերնդային արդարության ուտիլիտարիստական մեկնաբանությանը, պնդում է, որ դասական օգտապաշտությունը (ուտիլիտարիզմ) սխալ ուղղությամբ է տանում սերունդների միջև արդարությանը վերաբերող հարցերը՝ պատճառաբանելով, որ եթե մենք ընդունում ենք բնակչության թիվը որպես փոփոխական և ենթադրում ենք կապիտալի բարձր սահմանային արտադրողականություն, ինչպես նաև շատ հեռավոր ժամանակային հորիզոն, ապա ընդհանուր օգտակարության բարձրացումը կարող է հանգեցնել կուտակման հսկայական ավելորդությունների: Ուտիլիտարիզմն այս պարագայում կարող է ծանր զոհաբերություններ պահանջել ավելի վատթար վիճակում գտնվող սերունդներից՝ հօգուտ հետագայում այս ամենի արդյունքում ավելի բարեկեցիկ կյանք ունեցողներին[6, էջ 253]: Հետևաբար՝ ուտիլիտարիզմը, ըստ Ռուլի, բավական ծայրահեղական է, որից և պետք է խուսափել:

Խոսելով միջսերնդային արդարության հղացքի օգտապաշտական բնորոշման մասին՝ հարկ է մասնավորեցնել խնդրի ուսումնասիրությունն ու անդրադառնալ **միջին օգտապաշտական (average utilitarianism)** և **լրիվ օգտապաշտական (total utilitarianism)** մոտեցումների տարբերություններին: Ըստ միջին օգտապաշտության՝ հասարակության օգտակարությունը (utility) հավասար է դրա անդամների անհատական օգտակարության միջինին: Այսինքն՝ այս դեպքում հասարակության ամբողջական ուրախությունը/հաճույքը բաժանված է՝ ըստ դրա անդամների քանակի: Մինչդեռ լրիվ օգտապաշտությունը սահմանում է, որ հասարակության օգտակարությունը հավասար է դրա անդամների անհատական օգտակարության հանրագումարին:

Պետք է հաշվի առնել, որ այս երկու մոտեցումները հանգեցնում են արմատապես տարբեր եզրակացությունների՝ կապված բնակչության հնարավոր քաղաքականության հետ (possible population policy): Լրիվ օգտապաշտության կողմնակիցների նախընտրելի բարոյական ռազմավարությունը բավականին պարզ է. քանի դեռ յուրաքանչյուր ավելա-

ցող անհատ նպաստում է ընդհանուր օգտակարությանը, համաշխարհային բնակչությունը պետք է շարունակի աճել: Նույնիսկ եթե երկրի վրա արդեն 500 միլիարդ մարդ լիներ, լրիվ օգտապաշտական մոտեցումը կնպաստեր հետագա աճին, եթե յուրաքանչյուր ավելացող մարդ իր կյանքը համարում է ապրելու արժանի: Ոչ բարոյական կլիներ ծնունդ տալ այնպիսի մարդկանց, ովքեր իրենց կյանքը ապրելու արժանի չեն համարում [2, էջ 163-171]: Այս տեսակետն իր հերթին հանգեցնում է, այսպես կոչված, **Զուտ Լրացման Պարադոքսի (Mere Addition Paradox)**, որին անգլիացի մտածող Դերեք Փարֆիթը տալիս է **Հակասող Եզրակացության (Repugnant Conclusion)** անունը: «Ցանկացած բնակչության համար, որը բաղկացած է առնվազն տասը միլիարդ մարդուց, որոնցից բոլորն ունեն կյանքի շատ բարձր որակ, պետք է լինի մի շատ ավելի մեծ, երևակայական բնակչություն, որի գոյությունը, եթե այլ բաներ հավասար լինեն, ավելի լավ կլիներ, չնայած նրան, որ դրա անդամների կյանքը հազիվ թե ապրելու արժանի է», - գրում է Փարֆիթը [4, էջ 388]: Փարֆիթյան Հակասող Եզրակացությունը էթիկայի բնագավառում մատնանշում ու կոնկրետացնում է մի խնդիր, որը հայտնի է որպես **բնակչության էթիկա (population ethics)** [1]: Եզրակացությունը հակասող է, քանի որ մենք ինտուիտիվ կերպով հավատում ենք, որ ավելի լավ կլիներ, եթե ավելի քիչ մարդիկ լինեին, բայց երջանկության ավելի բարձր մակարդակի վրա: Համաձայն այս եզրակացության, այնուամենայնիվ՝ հակառակն է ճիշտ. գործում է «ինչքան շատ մարդ, այնքան ավելի լավ» սկզբունքը՝ մեկ վերապահումով, այն է՝ եթե մարդիկ իրենց կյանքը համարում են առնվազն մի քիչ ապրելու արժանի: Եթե փորձենք հարցին փոքր-ինչ մաթեմատիկական տեսնակյունից նայել, ապա կնշենք, որ մարդկանց թիվը կարող է անսահմանորեն աճել, մինչդեռ յուրաքանչյուր անհատի երջանկությունը կամ օգտակարությունը կարող է ասիմպտոտիկ կերպով հասնել մի շատ փոքր քանակի (բայց ոչ զրոյական), ինչը խորհրդանշում է գոյատևման նվազագույնը [7, էջ 161]: Համաձայն այս տեսակետի՝ ոչ թե երջանկությունն ինքնին, այլ երջանիկ մարդիկ են սոցիալական նպատակը: Փարֆիթը ամփոփելով նշում է, որ երջանկության քանակն ավելացնելու երկու եղանակներից՝ մարդկանց երջանկացնելուց և երջանիկ մարդ ստեղծելուց, միայն առաջինն է մարդկանց համար լավ, քանի որ հենց այս մասն է վերաբերում մարդ-

կանց համար լավին կամ վատին, երջանկության ավելացման երկրորդ ճանապարհը, ըստ նրա, բարոյապես չեզոք է:

Այսպիսով՝ ուտիլիտարիզմը միջսերնդային արդարության հարցը դիտարկում է՝ ելնելով ընդհանուրի շահերից, նպատակ ունենալով մաքսիմալի հասցնել հասարակության բարեկեցությունը: Այս պարագայում, բնականաբար, անհատի բարեկեցությունը մղվում է երկրորդական պլան, ինչն էլ առիթ է տալիս ազատականներին (լիբերալներ) չհամաձայնելու ուտիլիտարիստական այս տեսակետի հետ, որը կարծես համայնքապաշտական (կոմունիտարիստական) պատկեր է գծում: Օգտապաշտական հոսանքը նաև հստակ սահման չի դնում ապագա սերունդների համար խնայողություններ անելու հարցում՝ հետևապես ստեղծելով ծայրահեղ ու անդառնալի իրավիճակում հայտնվելու մշտական վախ: Անդրադառնալով միջին օգտապաշտական և լրիվ օգտապաշտական մոտեցումներին՝ պարզ է դառնում, որ լրիվ օգտապաշտական մոտեցումը հանգեցնում է պարզապես ավելացման պարադոքսին, ըստ որի՝ բնակչությունը պետք է շարունակի աճել, քանի դեռ ամեն մի ավելացող անհատ նպաստում է ընդհանուր օգտակարությանը կամ ունի օգտակարության նվազագույն մակարդակ:

Օգտագործված գրականության ցանկ

1. **Arrhenius Gustaf, Ryberg Jesper, Tännsjö Torbjörn**, The Repugnant Conclusion, The Stanford Encyclopedia of Philosophy (Spring 2017 Edition), Edward N. Zalta (ed.): <https://plato.stanford.edu/entries/repugnant-conclusion/#ArrRepCon>.
2. **Bayles Michael**, Ethics and Population, Schenkman Publishing Company, Cambridge, 1976.
3. **Gosseries Axel**, Theories of Intergenerational Justice: A Synopsis, S.A.P.I.E.N.S., 1.1, 2008:<http://journals.openedition.org/sapiens/165>.
4. **Parfitt Derek**, Reasons and Persons, Oxford University Press, New York, 1984.
5. **Peterson Wesley**, Time preference, the environment and the interests of future generations, Journal of Agricultural and Environmental Ethics, 6(2), Springer Nature Publishing, Berlin, 1993.
6. **Rawls John**, A Theory of Justice, Harvard University Press, Cambridge, Massachusetts, 1971.

7. **Tremmel Joerg Chet**, A Theory of Intergenerational Justice, Earthscan, London, 2009.
8. **Tremmel Joerg Chet**, Handbook of Intergenerational Justice, Edward Elgar Publishing Limited, Cheltenham, 2006.

UTILITARIAN CONCEPTUALIZATION OF THE NOTION OF INTERGENERATIONAL JUSTICE

Naira Mkrtychyan,

YSU, Chair of Social Philosophy, Ethics and Aesthetics

Candidate of philosophical sciences, Associate professor

Hamlet Simonyan,

YSU, Chair of Social Philosophy, Ethics and Aesthetics, student

The article represents the characteristics of the utilitarian conception of the concept of intergenerational justice, referring to its strengths and weaknesses. The paper describes both average utilitarian and total utilitarian point of views of intergenerational justice, as well as the well-known Mere Addition Paradox.

Keywords: Intergenerational justice, utilitarianism, utility, Mere Addition Paradox.

УТИЛИТАРНАЯ КОНЦЕПТУАЛИЗАЦИЯ ПОНЯТИЯ МЕЖПОКОЛЕНЧЕСКОЙ СПРАВЕДЛИВОСТИ

Наира Мкртчян,

ЕГУ, кафедра социальной философии, этики и эстетики,

к.филос.н., доцент

Гамлет Симонян,

ЕГУ, кафедра социальной философии, этики и эстетики, студент

В статье представлена характеристика утилитарной концепции межпоколенческой справедливости, указывающая на ее сильные и слабые стороны. В статье описываются как средне-утилитарные, так и тотально-утилитарные точки зрения на межпоколенческую справедливость, а также хорошо известный парадокс простого сложения.

ՓԻԼԻՍՈՓԱՅՈՒԹՅՈՒՆ

Ключевые слова: межпоколенческая справедливость, утилитаризм, полезность, парадокс простого сложения.

*Ընդունվել է պայագրության՝ 14.04.2020թ.
Գրախոսվել է՝ 05.05.2020թ.*

ԱՐԱՔԱԽՍՐԱՅԵԼԱԿԱՆ ՀԱԿԱՄԱՐՏՈՒԹՅԱՆ ՍԵՊԱՐԱՏ
ԿԱՐԳԱՎՈՐՄԱՆ ՓՈՐՁԵՐԸ 1973թ. ՊԱՏԵՐԱԶՄԻՑ ՀԵՏՈ

Արտակ Հովհաննիսյան

*Ե Հ, Գյումրու մասնաճյուղ, պ.գ.թ., դրոցենպ
artakh76@mail.ru, +374 55 012070*

Արաքա-խորայելական հակամարտության կարգավորման փորձերը ավելի ինտենսիվ դարձան հատկապես 1973թ. պատերազմից հետո: [23, p.397] Դրանց նպաստում էր հատկապես այն փաստը, որ ստորագրվեցին մի շարք պայմանագրեր, որոնք հող նախապատրաստեցին ավելի խոշոր դիվանագիտական ձեռքերում ունենալու համար: Մասնավորապես 1974թ. հունվարի 11-18-ը ստորագրվեց համաձայնագիր Խորայելի և Եգիպտոսի միջև դեմարկացիոն փարաբաժանման վերաբերյալ [5]: 1975թ. սեպտեմբերի 1-ին ժնկում սկսվեց կոնֆերանս[6]: Արդյունքը եղավ այն, որ սեպտեմբերի 4-ին Եգիպտոսը և Խորայելը ստորագրեցին Սինայի համաձայնագիրը [7, p.149]: Դիվանագիտական այս ձեռքբերումները չէին լինի առանց ԱՄՆ-ի ջանքերի: Վերջինս ցանկանում էր անպայման հասնել եգիպտա-խորայելական սեպարատիստականության, քանի որ այդ դեպքում հնարավորություն կստանար փոխել Եգիպտոսի կողմորոշումը և դիրքորոշումը պաղեստինյան խնդրի հանդեպ: Այս միտումը իր դրսևորումը գտավ Քեմի-Դևիդյան բանակցություններում [8, p.97] և 1979թ. մարտի 26-ին Վաշինգտոնում ստորագրվեց խաղաղության պայմանագիր:

Հիմնաբառեր. *Սեպարատիստականություն, Սադաթ, Գոլանյան բարձունքներ, Քեմի-Դևիդ, նավթային էմբարգո, Քարտեր, Բեզին, Ժնևի կոնֆերանս, Սուեզի ջրանցք*

Ներածություն: Համաշխարհային հանրության և արդի միջազգային դիվանագիտության առջև ծառայած գերխնդիրներից մեկը ազգամիջյան հակամարտությունների լուծումն է: Դրանց կարգավորման ուղիների շուրջ առաջացած տարաձայնությունները և քաղաքական ակտիվությունը կարելի է համարել համոզիչ փաստարկ հոգուտ այն բանի, որ հակամարտությունները ոչ միայն տարաբնույթ են և բազմակողմանի, այլև շոշափում են բազմաթիվ պետությունների շահերը:

Արաբա-իսրայելական հակամարտությունը՝ հանդիսանալով ամենաբարդ ազգամիջյան թնջուկներից մեկը, առաջացել է 1947թ. որպես իսրայելա-պաղեստինյան խնդիր, սակայն հետագայում վերաճել է տարածաշրջանային խնդրի՝ իր ոլորտը ուղղակի կամ անուղղակի կերպով ներառելով Մերձավոր Արևելքի գրեթե բոլոր երկրներին, ինչպես նաև համաշխարհային գերտերություններին, որոնք ունեն իրենց ռազմավարական շահերը այս ռեգիոնում: Այս առումով, ցայսօր միջազգային դիվանագիտության օրակարգում են մնում հակամարտության լուծմանն ուղղված ջանքերը և քննարկվող հարցի արդիականությունը շարունակում է մնալ համաշխարհային գերակա խնդիրներից մեկը:

Նպատակ և արդիականություն: Հոդվածում նպատակ է դրված ներկայացնել 1973թ. արաբաիսրայելական պատերազմից հետո հակամարտության կարգավորման գործընթացում առաջացած դրական տեղաշարժերը, կարգավորման փորձերը և կնքված առաջին սեպարատ համաձայնագիրը, ինչպես նաև այն խնդիրները, որոնք առաջացան համաձայնագրի կնքման ընթացքում և դրան հաջորդող ժամանակահատվածում: 1970-ականներին կնքված համաձայնագրերի արդիականությունը և նշանակությունը թերագնահատել չի կարելի, քանի որ դրանք հանդիսացան նախադեպ հետագայում՝ 1983թ. մայիսի 17-ին Իսրայելի – Լիբանանի [9], իսկ 1994թ. հոկտեմբերի 26-ին՝ Իսրայելի և Հորդանանի միջև նմանատիպ սեպարատ հաշտությունների կնքման համար [10]: Բացի այդ, Քեմփ-Դևիդը ուղի հարթեց Մադրիդում՝ 1991թ. [11, p.47], Օսլոյում՝ 1993[21] և 1995թթ. [12], Ուայ-Փլանթեյշնում՝ 1998թ. [13], Քեմփ-Դևիդում՝ 2000թ., Թաբայում՝ 2001թ. [14], Ժնևում՝ 2003թ. [15], Շարմ-էլ-Շեյխում՝ 2005թ. [16] Տեղի ունեցած խաղաղության բանակցությունների և 2000թ.՝ Քլինթոնի [17], 2006թ. Իտալա-ֆրանս-իսպանական [18] և 2011թ. Իսրայելական նախաձեռնությունների համար [19]: Փորձ է արվում ցույց տալ համաձայնագրի կնքման գործընթացում ԱՄՆ-ի ունեցած դերակատարումը:

Հիմնախնդրի ուսումնասիրվածության աստիճանը: Արաբաիսրայելական հակամարտության ուսումնասիրությամբ զբաղվել են հայկական, ռուսական, արևմտյան և արաբական արևելագիտական դպրոցների ականավոր ներկայացուցիչները: Խնդրո առարկա հարցին իրենց աշխատություններում անդրադարձել են Ն. Հովհաննիսյանը, Ե.

ՔԱՂԱՔԱԳԻՏՈՒԹՅՈՒՆ

Աբգարյանը, Ս.Ավանեսովը, Ա. Թովալյանը, Ռ. Կարապետյանը, Շ. Կարամանուկյանը, Հ. Սարգսյանը, Ա. Հովհաննիսյանը:

1973թ. հոկտեմբերյան պատերազմի ավարտից հետո ականառու էին առնվազն երեք գործոններ, որոնք նպաստում էին արաբա-իսրայելական հակամարտության խաղաղ կարգավորման գործընթացի աշխուժացմանը՝

1. արաբական երկրների ռազմաքաղաքական և տնտեսական աճի փաստը,

2. տնտեսական սանկցիան կիրառված արաբական երկրների կողմից նավթային էմբարգոյի տեսքով, որը նախատեսում էր ինչպես նավթի արդյունահանման, այնպես էլ արտահանման ծավալի կրճատում դեպի արևմտյան այն երկրներ, որոնք այս կամ այն կերպ օժանդակում էին Իսրայելին:

3. վիետնամական պատերազմում ԱՄՆ-ի պարտությունը վերջինիս ստիպում էր գնալ միջազգային լարվածության թուլացման [3, c. 128]:

ԱՄՆ-ը սկսում է քայլեր ձեռնարկել Իսրայելի, Եգիպտոսի և Սիրիայի միջև՝ զորքերի տարաբաժանման ուղղությամբ, որի նպատակը ըստ ԱՄՆ-ի պետքարտուղար Քիսինջերի. «Իսրայելի կողմից գրավված տարածքների պահպանությունը ապահովելու հնարավորության ստեղծումն էր»: [2, c. 129] ԱՄՆ-ի կողմից ավելի ու ավելի էին նկատվում միտումներ՝ դուրս մղելու ԽՍՀՄ-ին մերձավորարևելյան կարգավորման շրջանակներից, իսկ Եգիպտոսն ավելի էր հակվում միայն ԱՄՆ-ի հետ համագործակցության: Ինչպես նշում է Ե.Ս.Պրիմակովը. «Արդարացնելով իրենց կուրսը Ժնևի կոնֆերանսում՝ ամերիկյան պաշտոնատար անձինք ասում էին, թե այն ժամանակ պայմաններ չկային և ընդհանրապես պայմաններ չկան Մերձավոր Արևելքում համապարփակ կարգավորման համար: Այդ պատճառով էլ հարկ եղավ ընթանալ մասնակի լուծումների ուղիով: Այդ ուղու կողմնակիցները մեղադրում էին ԽՍՀՄ-ին, որ նա զանց է առնում ըստ էտապների միջոցառումները» [1, էջ 82]:

1973թ. դեկտեմբերի 21-ին համաձայնություն ձեռք բերվեց, իսկ 1974թ. հունվարի 11-18-ը, Կահիրե-Սուեզ խճուղու 101-րդ կմ-ի վրա ստորագրվեց զորքերի տարաբաժանման վերաբերյալ իսրայելա-եգիպտական համաձայնագիրը: Ժնևում ստորագրվեց նմանատիպ համաձայ-

նագիր՝ սիրիական և իսրայելական զորքերի տարաբաժանման վերաբերյալ: Սիրիային վերադարձվեց Գոլանյան բարձունքների մի մասը՝ Կունեյտրան, այն պայմանով, որ այնտեղ ստեղծվի ապառազմականացված գոտի և տեղակայվեն ՄԱԿ-ի զինված ուժեր:

1975թ. սեպտեմբերի 1-ին Ժնևում սկսվեց նոր կոնֆերանս, իսկ սեպտեմբերի 4-ին Եգիպտոսը և Իսրայելը ստորագրեցին Սինայի համաձայնագիրը:[25] Այն նախատեսում էր իսրայելական զորքերի հետքաշում, Միլթա և Գիդի լեռնանցքների անցում Եգիպտոսին: Եգիպտոսը իրեն վերադարձրեց Սինայի 10%-ը: Իսրայելի ռազմական նավերը ստանում էին Սուեզի ջրանցքով ազատ երթևեկության իրավունք: [20, p. 12]

2-րդ փաստաթղթով ԱՄՆ-ը պարտավորվում էր հասնել Եգիպտոսի կողմից համաձայնագրի անխախտ կատարմանը և արգելել նրա մասնակցությունը Իսրայելի դեմ ուղղված գործընթացներին [4, c. 194]:

Սինայի համաձայնագրի ստորագրումից հետո ԱՄՆ-ի մերձավորարևելյան քաղաքականության մեջ նկատվեցին փոփոխություններ: «Քարտերը և պետքարտուղար Ս. Վենսը եկել էին այն համոզման, որ քայլ առ քայլ լուծումը սպառել է իրեն և ժամանակն է փնտրել համապարփակ կարգավորման ուղիներ»: [2, c. 159] ԱՄՆ-ի մոտեցման այս միտումները պայմանավորված էին հետևյալ գործոններով.

1. Նախ հարկավոր էր պահպանել սերտ հարաբերությունները արաբական պահպանողական վարչակարգերի հետ:

2. Հաշվի առնելով «նավթային էմբարգոյի» դառը փորձը՝ խուսափել դրա կրկնումից:

3. Հարկ էր հաշվի նստել այն փաստի հետ, որ պաղեստինյան հիմնախնդիրը ևս կարիք ուներ որոշակի առաջխաղացման:

4. ԱՄՆ-ը հասկանում էր, որ առանց ԽՍՀՄ-ի մասնակցության հնարավոր չէր Մերձավոր Արևելքում հասնել լուրջ կարգավորման:

Հոկտեմբերի 1-ին հրապարակվեց Մերձավոր Արևելքի վերաբերյալ խորհրդա-ամերիկյան համատեղ հայտարարություն՝ անհապաղ և համապարփակ լուծումով կարգավորել արաբա-իսրայելական հակամարտությունը, իսրայելական զորքերի դուրս բերել 1967թ. գրավված տարածքներից և ապահովել արաբ բնակչության օրինական իրավունքները: Ժնևյան կոնֆերանսին պետք է մասնակցեին բոլոր շահագրգիռ կողմերը՝ այդ թվում, նաև պաղեստինյան կողմը: Թվում էր,

թե ԱՄՆ-ը վերադառնում է ԽՍՀՄ-ի հետ համագործակցության դիրքեր, սակայն Մերձավոր Արևելքում տեղի ունեցան իրադարձություններ, որոնք «թաղեցին» խորհրդա-ամերիկյան համատեղ հայտարարությունը:

Իսրայելում 1977թ. պառլամենտական ընտրությունների ժամանկ հաղթանակած «Լիկիոդ» դաշինքը՝ Մ.Բեգինի գլխավորությամբ հանդես էր գալիս պաղեստինյան հարցի կապակցությամբ չափազանց կոշտ դիրքորոշումով: 1977թ. հուլիսին Բեգինը հանդիպեց Քարտերի հետ և երաշխիքներ ստացավ, որ Քարտերը այլևս չի խոսի իսրայելական զորքերի դուրսբերման և ինչ-որ «պաղեստինյան հայրենիքի մասին»: [24, p.72] Բեգինը հրաժարվեց գրավված տարածքներում հրեական նոր բնակավայրերի կառուցումը սառեցնելու առաջարկից: Բեգինը և նրա առջնորդած «Հերուտ» կուսակցությունը առաջնորդվում էին «Մեծ Իսրայել» ստեղծելու գաղափարով: Նրանք ՄԱԿ-ի ԳԱ 181-րդ բանաձևը անվանում էին որոշում արևմտյան Պաղեստինի բաժանման մասին: Արտգործնախարար Դայանը պահանջում էր շրջանառությունից հանել «պաղեստինյան հայրենիք» արտահայտությունը և բացառել որևէ կերպ ՊԱԿ-ի ներկայացուցչի մասնակցությունը Ժնևի կոնֆերանսին: Հրապարակվեց իսրայելա-ամերիկյան համատեղ հայտարարություն: Ըստ ԱՄՆ-ի ազգային անվտանգության հարցերով նախագահի խորհրդական Բժեգինսկու, այդ հայտարարությունն էլ իր հերթին վրդովեցրեց արաբներին:

Հաջորդ գործոնը, Եգիպտոսի նախագահ Սադաթի նամակն էր Քարտերին. «որտեղ ասվում էր, որ ոչինչ չպետք է խանգարի Եգիպտոսի և Իսրայելի միջև ուղղակի բանակցություններին»: Եվ վերջապես ամենակարևոր գործոնը, որը ստիպեց ԱՄՆ-ին սահել հարցի կարգավորման սեպարատ դիրքեր՝ 70-ական թթ. վերջերին ԱՄՆ-ի արտաքին քաղաքականության մեջ միջազգային լարվածության թուլացման կուրսից ԱՄՆ-ի հեռանալու միտումն էր: Դա պետք է արտացոլվեր նաև մերձավորարևելյան քաղաքականության մեջ:

Վերը նշված գործոնները նպաստում էին, որպեսզի ԱՄՆ-ը ամեն կերպ աջակցեր պաղեստինյան խնդրի սեպարատ կարգավորմանը՝ իր «դրոշի ներքո» և նվազագույնի հասցներ ԽՍՀՄ-ի մասնակցությունը այդ գործընթացին: ԱՄՆ-ի պետքարտուղար Վենսը Եգիպտոսին ներկայացրել էր պաղեստինյան հարցի վերաբերյալ իր սեփական ծրագրե-

ՔԱՂԱՔԱԳԻՏՈՒԹՅՈՒՆ

րը՝ հանրաքվեի անցկացում արևմտյան ափի և Ղազայի վերջնական ապագան որոշելու համար, որևէ խոսք չկար ՊԱԿ-ի և գրավված տարածքներից իսրայելական զորքերի դուրսբերման մասին: Անցման շրջանում արևմտյան ափում պետք է հաստատվեր համատեղ իսրայելա-հորդանանյան կառավարում: Իսրայելի որոշ ազդեցիկ քաղաքական գործիչներ՝ Ի.Ալոնը, Շ.Պերեսը և այլն, կողմ էին Հորդանանի հետ հարաբերություններ հաստատելու միջոցով մշտական խաղաղություն սահմանել արևմտյան ափի վրա, բայց ոչ դրանց ուղղակի անեքսիայի ձևով:

ԱՄՆ-ը ուզում էր ցույց տալ, որ սեպարատ բանակցությունները ոչ թե իր, այլ Իսրայելի և Եգիպտոսի նպատակն է: Նոյեմբերի 19-ին Սադաթը ուղևորվեց Երուսաղեմ և ելույթ ունեցավ Քնեսետում: [22, p. 110] Պահպանելով ձևական կողմը՝ ԱՄՆ-ը դեռ խոսում էր Ժնևի կոնֆերանսի մասին, բայց միաժամանակ առաջ էր քաշում «համակենտրոն շրջանագծերի» տեսությունը՝ կարգավորել Իսրայելի հարաբերությունները նախ Եգիպտոսի, ապա Հորդանանի և պաղեստինցիների, իսկ վերջում՝ Սիրիայի հետ: 1978թ. մարտին Վաշինգտոնում տեղի ունեցած Բեզին-Քարտեր հանդիպման ժամանակ, ԱՄՆ-ի նախագահը հայտարարեց, որ Իսրայելի պահանջները հանգում են «6 ոչերի».

1. Իսրայելը չի ցանկանում հեռանալ արևմտյան ափից:

2. Չի դադարեցվում հրեական նոր բնակավայրերի կառուցումը գրավված տարածքներում:

3. Իսրայելը չի հեռանա Սինայից կամ

4. չի թողնի ՄԱԿ-ի ու Եգիպտոսի հովանու տակ:

5. Իսրայելը չի ընդունում, որ 242-րդ բանաձևը վերաբերում է արևմտյան ափին ու Ղազային:

6. Պաղեստինիցի արաբներին հնարավորություն չի տրվի որոշելու իրենց ապագան:

1978թ. սեպտեմբերի 5-ին ԱՄՆ-ում, Քեմփ-Դևիդում Իսրայելի և Եգիպտոսի միջև սկսվեցին բանակցություններ, որոնք տևեցին 13 օր: Բեզինի նպատակն այն էր, որ հաշտության միջոցով արաբական երկրների միացյալ ճակատից դուրս բերեն ամենաձգոր արաբական երկրին: Սադաթը իր հերթին հույս ուներ ստանալ Սինայի թերակղզին և պատրաստ էր աչք փակել արևմտյան ափի և Ղազայի հարցում Իսրայելի հավակնությունների վրա: Բայց Սադաթին պետք էր որևէ կերպ քո-

ՔԱՂԱՔԱԳԻՏՈՒԹՅՈՒՆ

ղարկել այդ ամենը: Քարտերը մի կողմից համոզում էր Սադաթին, որ հաշտությունը հետ կբերի Սինան, իսկ մյուս կողմից համոզում էր Բեգինին, որ հաշտությունը կմեծացնի Իսրայելի ապահովությունը: Գլխավոր խոչընդոտը բանակցությունների ժամանակ արևմտյան ափի և Ղազալի ապագայի հարցն էր: Սեպտեմբերի 13-ին Քարտերի առաջարկով 242-րդ բանաձևից որոշվեց հանել «պատերազմի միջոցով տարածքներ գրավելու անթույլատրելիություն» արտահայտությունը: 242-րդ բանաձևի տեքստը պարզապես կցվեց «Մերձավոր Արևելքում հաշտության պայմանագիր կնքելու շրջանակներ» փաստաթղթին: [6] Սա ճանապարհ հարթեց II փաստաթղթի համար, որը կոչվեց «Եգիպտոսի և Իսրայելի միջև հաշտության պայմանագիր կնքելու շրջանակներ»: [5] Երեք երկրների ղեկավարների նամակները, որպես պաշտոնական փաստաթղթեր կցվեցին այդ շրջանակներին: Քարտերի նամակում ասվում էր «Ամեն մի պարբերությունում, որտեղ հոլովվում է արևմտյան ափ արտահայտությունը, Իսրայելի կառավարության կողմից պետք է և կարող է մեկնաբանվել որպես Հուդա և Սամարիա»: Շահարկելով Իրանում տեղի ունեցող դեպքերը, հակաշահական շարժումը անհանգստացնում էր նաև Սադաթին, 3 օրվա ընթացքում Վենսը հասավ նրան, որ Սադաթը հրաժարվեց արևմտյան ափում ընտրությունների կոնկրետ ժամկետ նշանակելու իր պահանջից, բայց առաջ քաշեց նոր պահանջ. «ինքնավարություն մտցնել նախ Ղազալում»: Իրանական խաղաքարտի գործարկումը տվեց իր արդյունքները: 1979թ. մարտի 26-ին Վաշինգտոնում տորագրվեց խաղաղության պայմանագիր Եգիպտոսի և Իսրայելի միջև, որը ուժի մեջ մտավ 1979թ-ի դեկտեմբերի 25-ին: Ըստ պայմանագրի՝

1. Իսրայելի և Եգիպտոսի միջև հաստատվում է խաղաղություն:
2. Իսրայելի և Եգիպտոսի միջև հաստատվում են դիվանագիտական հարաբերություններ:
3. Իսրայելական զորքերը դուրս են բերվում Սինայից:
4. Ճանաչվում է Եգիպտոսի սուվերենությունը այն սահմաններում «որը եղել է Եգիպտոսի և Պաղեստինի մանդատային տարածքի սահման:
5. Իսրայելական նավերը ազատ երթևեկելու են Սուեզի ջրանցքի շրջանում: Աքաբայի ծավածոցը համարվում է ազատ նավագնացության գոտի:

6. Եգիպտական կառավարությունը իրավունք ունի մեկ դիվիզիա ունենալն Սուեզից 50կմ արևելք:

7. Աքաբայի ծոցից արևմուտք գտնվող 20-40 կմ տարածք գտնվելու է ՄԱԿ-ի ուժերի հսկողության տակ:

8. Իսրայելական զորքերը չեն հեռանա արևմտյան ափից և Ղազայից, այլ կտեղաբաշխվեն անվտանգության գոտիներում:

9. Այդ տարածքներում պետք է ապահովվի ոչ թե տարածքային, այլ բնակչության ինքնավարություն:

Նշենք, որ այս վերջին կետը նշված էր ոչ թե պայմանագրի տեքստում, այլ Սադաթի և Բեգինի՝ Քարտերին ուղղված համատեղ նամակում: Ինչ խոսք պայմանագիրը ամերիկյան դիվանագիտության խոշոր հաղթանակն էր, բայց ոչ հարցի վերջնական լուծումը:

Այսպիսով, կարելի է հանգել այն եզրակացության, որ.

1. Քեմի-Դևիդի համաձայնագիրը պառակտեց արաբական աշխարհը և Սիրիան, Լիբանանը, Ալժիրը, Իրաքը, Եմենը և ՊԱԿ-ը հայտարարեցին, որ այն անօրինական է և խզեցին դիվանագիտական հարաբերությունները Եգիպտոսի հետ,

2. 1978թ. ապրիլյան հեղափոխությունը ԱՖղանստանում և 1979թ. Իրանական հեղափոխությունը ստիպեցին ԱՄՆ-ին Քեմի-Դևիդի համաձայնագրի հիման վրա հաստատվել ռազմաստորատեգիական կարևոր նշանակություն ունեցող Սինայի թերակղզում և արդեն 1980թ. Անցկացնել ամերիկա-եգիպտական համատեղ զորավարություններ,

3. Քեմի-Դևիդի համաձայնագիրը, բացի վերոհիշյալից, ԱՄՆ-ին հնարավորություն տվեց, խուսափելով համապարփակ կարգավորումից և պահելով լարվածությունը Մերձավոր Արևելքում, պահպանել ազդեցությունը իր եվրոպական դաշնակիցների և Ճապոնիայի վրա, որոնք մեծապես կախված էին մերձավորարևելյան նավթից:

Օգտագործված գրականության ցանկ

1. Պրիմակով Ե. Մի դավադրության պատմություն» ԱՄՆ-ի մերձավորարևելյան քաղաքականությունը 70-ական թթ և 80-ական թթ սկզբներին: Երևան: «Հայաստան» հրատ.: 1987: 400 էջ:
2. Овинников Р. Зигзаги внешней политики США, от Никсона до Рейгана. Москва. Изд. политической литературы. 1986. 400 с.

3. Васильев А. Россия на Ближнем и Среднем Востоке, от мессианства к прагматизму. Москва. Наука. Изд. фирма “Восточная литература”. 1993. 373 с.
4. Кременюк В. Политика США в развивающихся странах, проблемы конфликтных ситуаций. АН СССР. Москва. Институт Канады и США. Изд. “Международные отношения”. 1977. 219 с.
5. Энциклопедический справочник «Африка». М.: Советская Энциклопедия. Главный ред. Ан. А. Громыко, М. 1986-1987, т.1, 672 с.
6. Framework For The Conclusion of a Peace Treaty Between Egypt and Israel, Camp David, 17.09.1978, https://www.mfa.gov.eg/Lists/Treaties/Attachments/2278/Peace%20Treaty_en.pdf
7. Yoram M., Egypt's Struggle for Peace: Continuity and Change, 1967–1977, Gainesville: University Press of Florida: ISBN 0-8130-1533-2, p. 149
8. "Arab-Israeli Conflict." The Continuum Political Encyclopedia of the Middle East edited by Avraham Sela. New York: Continuum, 2002, p. 97
9. Israel Ministry of Foreign Affairs, Agreement between Israel and Lebanon, 17 May, 1983, Volume 8, 1982-1984, <https://mfa.gov.il/MFA/ForeignPolicy/MFADocuments/Yearbook6/Pages/114%20Agreement%20between%20Israel%20and%20Lebanon-2017%20May%201.aspx>
10. Treaty of Peace Between the State of Israel and the Hashemite Kingdom of Jordan. 26 October 1994. On the Knesset website
11. Lasensky Scott, Underwriting Peace in the Middle East: U.S. Foreign policy and the Limits of Economic Inducements, Middle East Review of International Affairs, Vol. 6, No. 1, March 2002.
12. Declaration of Principles on Interim Self-Government Arrangements (DOP), 13 September 1993. From the Knesset website. Israeli-Palestinian Interim Agreement on the West Bank and the Gaza Strip, 28 September 1995. From the Knesset website
13. US-EU Declaration on the Middle East Peace Process. US State Department, 18 December 1998
14. MidEastWeb, The Taba Proposals and the Refugee Problem. Accessed 2013-07-06. Archived 2013-07-11.

15. UN Division for Palestinian Rights, "Monthly media monitoring review," December 2000 Archived2013-11-04 at the Wayback Machine. Par. 25–29.
16. Knesset RIC, Geneva Initiative – October 12, 2003
17. "Archived copy: Keshev Report: Quiet, We're Disengaging! Israeli Media Coverage of the Tense Ceasefire between Israel and the Palestinian Authority following the Sharm e-Sheikh Understandings" (PDF). Archived from the original (PDF) on 2011-07-21. Retrieved 2009-08-10.
18. http://news.bbc.co.uk/2/hi/middle_east/6157144.stm
19. Bronner Eth., (2011-04-04). "Prominent Israelis to Propose Peace Plan". The New York Times. ISSN 0362-4331. Retrieved 2017-06-20.
20. Ashton, Nigel J (2016) Taking friends for granted: the Carter administration, Jordan and the Camp David Accords, 1977-80. Diplomatic History. ISSN 0145-2096
21. EDAHZUR, AML, and ARIE PERLIGER. Jewish Terrorism in Israel. Columbia University Press, 2009.
22. "CAMP DAVID ACCORDS." Strategic Studies, vol. 15, no. 3/4, 1993, pp. 103–110
23. NAIDU, A. (1992). CAMP DAVID ACCORDS: A STUDY IN AMERICAN FOREIGN POLICY. The Indian Journal of Political Science, 53(3), 397-414
24. Berry, M., & Philo, G. (2006). Israel and Palestine: Competing Histories. LONDON; ANN ARBOR, MI: Pluto Press.
25. MOORE, J. (Ed.). (1991). The Arab-Israeli Conflict, Volume IV, Part I: The Difficult Search for Peace (1975-1988). Princeton, New Jersey: Princeton University Press.

ПОПЫТКИ СЕПАРАТНОГО УРЕГУЛИРОВАНИЯ АРАБОИЗРАИЛЬСКОГО КОНФЛИКТА ПОСЛЕ ВОЙНЫ 1973г.

Артак Оганнисян

Филиал ЕУ в г. Гюмри, к.и.н., доцент

После арабо-израильской войны 1973г. ряд обстоятельств способствовал началу переговоров по урегулированию конфликта. 11-18 ян-

варя 1974 г. было подписано Израильско-египетское соглашение о разделении войск. 1 сентября 1975 года в Женеве была начата конференция, а 4 сентября Египет и Израиль подписали соглашение. Усилия США были направлены на египетско-израильское сепаратистское примирение, в результате которого начались переговоры в Кемп-Девиде. Мирный договор был подписан в Вашингтоне 26 марта, который вступил в силу 25 декабря 1979 года.

Ключевые слова: Кемп-Девид, Нефтяное эмбарго, Картер, Бегин, Женевская конференция, Суэцкий канал

ATTEMPTS FOR SEPARATE SETTLEMENT OF ARAB ISRAELI CONFLICT AFTER THE WAR OF 1973

Artak Hovhannisyan

EU, Gyumri Branch, PhD in History, Associate Professor

After the Arab-Israeli war of 1973 a number of circumstances contributed to the start of negotiations on the settlement of the conflict. On January 11-18, 1974, the Israeli-Egyptian agreement on the division of troops was signed. September 1, 1975 in Geneva, the conference started, and on September 4, Egypt and Israel signed an agreement. US efforts were directed at the Egyptian-Israeli separatist reconciliation, which resulted in the beginning of negotiations at Camp David. The peace treaty was signed in Washington on March 26, which entered into force on December 25, 1979.

Keywords: Camp-David, Oil Embargo, Carter, Begin, Geneva Conference, Suez Canal

Ընդունվել է փոփոխություն՝ 25.02.2020թ.

Գրախոսվել է՝ 13.05.2020թ.

ԿՈՆՍՈՑԻԱՏԻՎ ՄՈՏԵՑՈՒՄ. ԿՈՆՍՈՑԻԱՏԻՎԻԶՄԻ
ԿԻՐԱՌՄԱՆ ԱՌԱՆՁՆԱՀԱՏԿՈՒԹՅՈՒՆՆԵՐԸ ՄԻԱՏԱՐ
ՊԵՏՈՒԹՅՈՒՆՆԵՐՈՒՄ ԵՎ ՀԱՄԱՍԵՌ
ՀԱՍԱՐԱԿՈՒԹՅՈՒՆՆԵՐՈՒՄ

Նարեկ Գրիգորյան

ՀՀ ԳԱԱ, Փիլիսոփայության, սոցիոլոգիայի
և իրավունքի ինստիտուտ, ասպիրանտ
nkgriqoryan@gmail.com, +374 55 447787

Հողվածում ներկայացված են ամերիկացի անվանի քաղաքագետ Արենդ Լեյխհարթի կողմից առաջարկված կոնսոցիալիզմի ժողովրդավարության կիրառության հարցերը: Այդ նպատակով անհամասեռ հասարակություններից բացի աշխարհում հատուկ ուշադրություն է դարձվում համասեռ հասարակություններում կոնսոցիալիզմի կիրառության առանձնահատկություններին:

Առանձին մակարդակներում ներկայացված են կոնսոցիալիզմի ժողովրդավարության փոփոխության շրջանակներում «մոդել» և «մոդելացում» հասկացությունների բովանդակային տարբերությունները: Հետազոտության մեջ հիմնական շեշտը դրված է կոնսոցիալիզմի մոդելացման (approach) մեթոդաբանական գործառնության խնդիրների վրա: Այս համատեքստում հետազոտությունը անդրադառնում է հասարակության կառուցվածքային խնդիրներին՝ քննարկում է հասարակության սեզմենտների և ստրատիֆիկացիայի հետ կապված խնդիրները: Առանձին ուշադրություն է դարձվում Հայաստանում ստրատիֆիկացիայի հստակեցման և դրանց մասնագիտական բնորոշումներին: Դաշնային պետություններից բացի նաև ներկայացվում են կոնսոցիալիզմի կիրառության ունիտար երկրների հնարավորությունները, ՀՀ դեպքում կենտրոնանալով ապակենտրոնացված ունիտարիզմի վրա:

Հողվածի վերջում ամփոփվում են Հայաստանում կոնսոցիալիզմի ժողովրդավարության մոդելացման ներդրման հնարավորությունները և ՀՀ արտաքին քաղաքականության արդիականացման կոնսոցիալիզմի ուղղությունների և առաջնահերթությունների մասին:

Հիմնաբառեր. կոնսոցիալիզմ, ժողովրդավարություն, մոդել, մոդելացում, համասեռ, անհամասեռ, հասարակություն, ստրատիֆիկացիա, սեզմենտ:

Կոնսցիատիվ ժողովրդավարությունը ըստ տեսության հիմնադիր պրոֆեսոր Ա. Լեյփհարթի հիմնականում կիրառելի է անհամասեռ (heterogeneous) հասարակություններում, ուր առկա են հասարակության բազմակազմություն կամ հատվածականություն (segmentation) և դրանով պայմանավորված կոնֆլիկտաժին խնդիրներ: Հենց դրանում է կոնսցիատիվիզմի էությունը՝ քաղաքական համակարգի ներսում իշխանության կիսամաք ապահովել հասարակության բոլոր հատվածների ներգրավվածությունը պետական կառավարման և որոշումների կայացման գործընթացում: Այնուամենայնիվ, տեսության հիմնարար հետազոտության արդյունքում, հարց է առաջանում՝ արդյո՞ք այն կիրառելի է նաև համասեռ (homogeneous) հասարակություններում, որտեղ գործ ունենք միատարր էթնոսի հետ և բաժանարարության տեսնակյունից հասարակության հատվածականության խնդիր կարծես թե չկա [1]: Այդ երկրորդ հարցն այն է, թե ինչո՞ւ են մի շարք միատարր կառուցվածք ունեցող պետությունների հասարակություններում խռովություններ սկսում, հեղափոխություններ լինում և առհասարակ ինչու՞ն է խնդիրը: Պատճառները կարող են տարբեր լինել՝ մի դեպքում խնդիրների հիմքը սոցիալ-քաղաքական անհամաձայնություններն են, մյուս դեպքում ինքնության ճգնաժամը, որի առկայության դեպքում ինքնության մի տեսակը ձգտում է չեզոքացնել ինքնության մյուս տեսակներին: Չնայած այն հանգամանքին որ պրոֆեսոր Լեյփհարթը իր աշխատություններում չի դիտարկում համասեռ հասարակություններում և պետություններում կոնսցիատիվիզմի կիրառության խնդիրը, սակայն նա չի էլ ժխտում դա և գիտահետազոտական մակարդակում բարձրացնում է մի քանի հիմնահարցեր որոնք անմիջականորեն առնչվում են տվյալ հետազոտվող խնդրին: Լեյփհարթը, մասնավորապես խոսում է երկու կարևոր, փոխկապակցված հասկացությունների մասին՝ նշելով որ կոնսցիատիվ ժողովրդավարության հիմնասյուններից է ներդաշնակ հասարակության կառուցումը: Այս մոտեցումը նաև առկա է Գ. Ալմոնդի, Ս. Վերբայի ուսումնասիրություններում, նրանք նշում են, որ անկախ հասարակության կառուցվածքից, բոլորը ունեն շահերի համախմբման (aggregation) խնդիր: Հետևաբար, քաղաքական վարչակարգի և պետական կառավարման համակարգի ճիշտ ընտրությունը նպատակաուղղված է հնարավորինս արդյունավետ կազմակերպելու և իրականացնելու այդ կա-

ռավարչական գործընթանցերը [2, pp. 634-684]: Ստացվում է, որ բոլոր հասարակությունները, անկախ իրենց անհամասեռ և համասեռ կառուցվածքից, ունեն շահերի համախմբման, և փոխշահավետ հիմքով, ներդաշնակ հասարակություն ձևավորելու օրակարգ: Այլ բան է, որ մի դեպքում հասարակության հատվածականությունը (segmentation) պայմանավորված է բաժանարարությամբ (divided, torn, cleft societies) (որտեղ առկա են էթնիկ, կրոնական, մշակութային, լեզվական և այլ անհամասեռ սեգմենտներ, իսկ մյուս դեպքում կարող է դրսևորվել սոցիալական շերտավորման կամ դասերի տեսքով, որտեղ միջհասարակական խնդիրները ընդգծված բաժանարար չեն, բայց կարիք ունեն արդյունավետ պետական կառավարման մոտեցումների և շահերի համախմբման:

Կոնսոցիատիվիզմի կիրառությունը ներդնելով միատարր հասարակություն ունեցող միատարր պետություններում, ինքնաբերաբար առնչվում ենք երկու տարբեր գիտակիրառական հասկացությունների (կոնսոցիատիվ մոդել և կոնսոցիատիվ մոտեցում) հետ: Կոնսոցիատիվ մոդելը (consociational model) ժողովրդավարության այն մոդելն է որը համապատասխան տեսության հիմքով ձևավորվել և մեթոդական կիրառության օրինակներ է ունեցել այնպիսի երկրներում ինչպիսիք են՝ Նիդերլանդները, Ավստրիան, Շվեյցարիան, Հնդկաստանը և այլն: Կոնսոցիատիվ մոտեցում (consociational approach) ասելով նկատի ունենք կոնսոցիատիվիզմի գաղափարական հայեցակետերի ընտրությունն ու դրանց ճիշտ տեղայնացումը, որը կհանգեցնի միատարր հասարակություններում կոնսոցիատիվ մոտեցման կիրառման հնարավորությանը [3, pp. 327-352]: Ուստի, եթե խոսում ենք միատարր հասարակություններում կոնսոցիատիվ մոտեցման կիրառության մասին պետք է հստակեցնենք հետևյալ հարցերը. ժամանակակից հասարակության կառուցվածքի տերմինաբանական (սեգմենտից ստարտային անցումը) խնդիրները: Այն հանգամանքը, որ միատարր պետության (օրինակ ՀՀ-ն) հասարակությունը համասեռ է, չի նշանակում, որ այդ հասարակության ներսում համատարած ներդաշնակության է: Առհասարակ, խնդիրներ կան բոլոր հասարակություններում, այլ բան է որ դրանք կարող են լինել մեծ կամ փոքր, հեշտ լուծելի կամ դժվար լուծելի: Միաժամանակ, էլիտաների կողմից այդ խնդիրների վերհանման և կարգավորման գործում կան բազմաթիվ կողմնակալ մոտեցումներ, ո-

րոնք հաճախ պայմանավորված են նեղ իշխանական շահերով: Անշուշտ, միատարր հասարակություններում ընդգծված բաժանարար հատվածականության դրսևորումներ չկան, բայց եթե ընդունում ենք, որ բոլոր հասարակություններում առկա են ստրատիֆիկացիա, դասեր, սոցիալական կառուցվածքներ և դրանով պայմանավորված տարբեր ստրատաներ, ապա ինքնաբերաբար ընդունում ենք տարբեր շահահենք մոտեցումներով հասարակության շերտերի գոյությունը, որոնք ներդաշնակ հասարակություն ստեղծելու գործում կարիք ունեն շահերի համախմբման և արդիականացման [4, pp. 65-97]: Ըստ երևույթին, հենց սրանում է կոնսոցիատիվիզմի էությունը՝ քաղաքական համակարգի ներսում բաշխելով իշխանությունը հասարակության բոլոր մրցակցող ներկայացուցիչներին ներգրավել պետական կառավարման և որոշումների կայացման գործընթացում: Հետևաբար, առնվազն սխալ պնդում է որ միայն անհամատեռ հատվածական հասարակություններն են կոնֆլիկտային և պետական շահերի տեսանկյունից պայթունավտանգ: Նման կոնֆլիկտածին շահերի վրա հիմնված խնդիրներ կան նաև միատարր հասարակություններում, պարզապես դրանք ծավալով և բովանդակությամբ տարբեր են միմյանցից [5, pp. 201-217]: Սակայն, ասել, որ միատարր հասարակության ներսում շահերի բախումներ չկան և բոլոր ստրատաները ներդաշնակ գործում են, առնվազն անհիմն կլինի: Այլապես, հարց է առաջանում օրինակ՝ «Հ դեպքում 2018 թվականին ինչո՞ւ տեղի ունեցան հեղափոխական քաղաքական գործընթացներ և որոնք էին դրա սոցիալ-քաղաքական անբավարարվածության նախադրյալները: Կարծում ենք, դրանք գալիս են հասարակության շերտավորվածության կարևոր խնդիրները և սոցիալական տարբեր խմբերի փոխազդեցության մեխանիզմները ժամանակին չգնահատելու ու չվերլուծելու հետևանքով: Ուսումնասիրելով ՀՀ հասարակության սոցիալ-քաղաքական պատկերը, կարող ենք առանձնացնել տարբեր շերտեր, որոնք տարիներ շարունակ մասնակցություն կամ ազդեցություն ունեն հասարակական-քաղաքական գործընթացներում: Առհասարակ, շերտավորման (stratification) վերաբերյալ տարբեր մոտեցումներ կան, ընդհանրացնելով դրանք, նշենք, որ ստրատան (stratum) հայերենում համապատասխանում է սոցիալական շերտին և սահմանվում է՝ հասարակության կառուցվածքի տարր, որը կազմակերպվել է աստիճանակարգությամբ և ամբողջանում է բազմաչափ դասակարգման հիման վրա [6, c.

234-238]: Հասարակության շերտավորումը ներառում է բազմաթիվ առանձնահատկություններ, և դասակարգման առումով օգտագործվում են հասարակության սոցիոլոգիական ախտորոշման և որոշակի կարգավիճակի շերտերի հստակեցման (կախված նրանից, թե ինչն է համարվում տարբերությունների համակարգում ընկալելի) նպատակով: Միաժամանակ, ստրատաները ունեն իրավիճակային բնույթ. կարող են ստեղծվել և անհետանալ: Ստրատաներում շարժունակությունը դեռ չի նշանակում, որ տվյալ ստրատան (շերտը) անհետացել է, պարզապես ոմանք կարող են հեղափոխականներից դառնալ հակահեղափոխական կամ հակառակը, հարուստից աղքատ, ֆուտբոլասերից շախմատասեր և այլն: Ստրատաների դասակարգման հիմքում ընկած են բազմաթիվ գործոններ, ինչպես օրինակ՝ մասնագիտությունը, զբաղվածությունը, կրթությունը, մշակույթը, քաղաքականացվածության աստիճանը, էթնիկականությունը, կրոնական գործոնը և այլն: ՀՀ դեպքում հասարակության ստրատիֆիկացիայի ընդհանուր պատկերը հետևյալն է: Մասնագիտական հիմքով կան հումանիտար, միջհումանիտար, տեխնիկական, բնագիտական և այլ ստրատաները: Զբաղվածության հիմքով կարող ենք առանձնացնել երեք հիմնական ստրատաններ՝ 1. մասնավոր-բիզնես շրջանակների ներկայացուցիչներ, 2. պետական ապարատում աշխատողներ կամ ծառայողներ և 3. ըստ պաշտոնի վերադասության և ենթադասության ստրատաներ, որոնք ներառում են՝ ղեկավար, վարչական, տեխնիկական, սպասարկող/օժանդակող և այլ ստրատաները: Կրթության հիմքով առանձնացվում են՝ կրթություն տվողները, կրթություն ստացողները, բակալավրի ուսանողները, մագիստրոսները, ասպիրանտները, վերապատրաստվածները և այլն: Մշակութային հիմքով կան՝ խորհրդային մշակույթի ներկայացուցիչներ, ժողովրդավարական արժեքների կրողներ, ազգային/նահապետական արժեհամակարգի կրողներ, ժամանակակից մշակույթի կրողներ, գինեգործներ, գորգագործներ, բանաստեղծներ, գեղանկարիչներ: Քաղաքականացվածության աստիճանով առանձնացվում են՝ հեղափոխականներ, հակահեղափոխականներ, արտասահմանյան դրամաշնորհներից սնվող քաղաքական շարժումներ, հասարակական-քաղաքական կազմակերպություններ, իշխանավորներ, ընդդիմադիրներ և այլն: Ըստ սոցիալական ծագման կարող ենք առանձնացնել՝ հարուստ, աղքատ, ծեր, երիտասարդ, գյուղացի, քաղաքացի և այլն: Էթ-

նիկական հիմքով ստրատաներ մենք կարծես չունենք, քանի որ ՀՀ իշխանությունները բոլոր ժամանակներում տարբեր ճնշումներ և ռեպրեսիվ քայլեր չեն իրականացնել ՀՀ-ում ապրող էթնիկ խմբերի (եզդիների, ասորիների, ռուսների, վրացիների, հրեաներ և այլն) նկատմամբ, իսկ վերջիններս Հայաստանի Հանրապետության հասարակական-քաղաքական կյանքում ներդաշնակ գոյակցում են ու ընդգծված դժգոհություններ չունեն: Եվ վեջապես մեր իրականության մեջ գործող կարևոր ստրատաներից են՝ կրոնական հիմքով շերտերն ու ենթաշերտերը: Ըստ այդմ էլ կարող են առանձնացնել՝ Հայաստանյազ առաքելական եկեղեցու հետևորդներ, Կաթոլիկ եկեղեցու հետևորդներ (Ֆրանգներ), Մուսուլմաններ, Ուղղափառներ, Հուդայականներ, Ագնոստիկներ, Աթեիստներ և Աղանդավորականներ (Եհովայի վկաներ, Կյանքի խոսք, Հիսունականներ և այլն):

Կոնսոցիատիվ մոտեցման կիրառման խնդիրները նաև վերաբերում են կոնսոցիատիվ ժողովրդավարության տեսության չորս հիմնական սկզբունքներից վերջինին՝ դաշնություն ստեղծելուն կամ սեզմենտներին ինքնավարություն տրամադրելուն [7, րր. 38-40]: Տվյալ սկզբունքը կոնսոցիատիվ մոտեցման առումով նույնպես վերաիմաստավորման և ՀՀ կիրառության դեպքում տեղայնացման կարիք ունի: Մասնավորապես, Հայաստանի հասարակության շերտավորվածության առումով նախատեսվում է սեզմենտներին ինքնավարություն տրամադրելը փոխարինել ստրատաներին ինքնուրույնություն տրամադրելով, իսկ դաշնային պետություն ստեծելու նախնական փուլում կարևոր կլինի ներդնել ապակենտրոնացված միատարրության մոտեցումը: Պետական կառավարման առումով միատարրությունը լինում է երկու տիպի՝ կենտրոնաձիգ և ապակենտրոնացված [8]: Ուստի, մենք կարող ենք որդեգրել ապակենտրոնացված ունիատարիզմի կառավարման մոդելը և ապահովել արդյունավետ տեղական ինքնակառավարում (ՏԻՄ): Եթե ՏԻՄ-ի դեպքում համայնքի բնակչությանը վերապահվում է տեղական նշանակության հարցերն ինքնուրույն լուծելու, համայնքային ունեցվածքն օգտագործելու և տնօրինելու իրավունք: Ինքնակառավարումն իրականացվում է ընտրովի մարմինների՝ համայնքի ավագանու (ներկայացուցչական մարմին) և ղեկավարի (գործադիր մարմին, քաղաքում՝ քաղաքապետ, գյուղում՝ գյուղապետ) միջոցով ապա ինչու վերջիններիս քաղաքական մասնակցությունը չկատարելագործել և կոնսո-

ցիատիվիզմի գաղափարական հիմքով զարգացնել ՀՀ ՏԻՄ ինստիտուտները: Ըստ երևույթին ստրատաներին ինքնուրույնություն տալը չի նշանակում ինքնավարության կամ դրա ավելի բարձր աստիճանը՝ ինքնորոշման (իրավունքի) իրացում, այլ վերոնշյալ ինքնուրույնությունը նպատակաուղղված է կոնսոցիատիվիզմի գաղափարին համապատասխան նպաստելու պետական կառավարման համակարգում տարբեր մրցակցող ստրատաների միջև իշխանության բաշխմանը, որոնք ակտիվորեն ներգրավված են սոցիալ-քաղաքական գործընթացներում և որոշումների կայացման գործընթացում ազդեցություն ունեն [9]: Այսինքն, կոնսոցիատիվ մոտեցման նպատակը շատ հստակ է՝ ստրատաների մասնակցայնության ճանապարհով բոլորին ներգրավել համապետական քաղաքական գործընթացներում, որտեղ որոշումների կայացման գործընթացում մասնակցելով, դրական կամ բացասական արդյունքի դեպքում պատասխանատու կլինի ոչ թե մեկը այլ բոլորը:

Կոնսոցիատիվ մոտեցումը պահպանելով կոնսոցիատիվ ժողովրդավարության տեսության բուն էությունը, տեղայնացման միջոցով նախատեսում է կիրառել կոնսոցիատիվիզմը միատարր տարածքային կազմակերպման ձև ունեցող պետության միատարր հասարակություններում: Անդրադառնալով, ապակենտրոնացված միատարր պետության կառավարմանը, կարող ենք նշել, որ այն կնպաստի ոչ միայն տեղական ինքնակառավարման մեխանիզմների արդյունավետության բարձրացմանը, այլև կնպաստի միատարրությունից դեպի դաշնություն կամ համադաշնություն սահուն անցում կատարելուն [10, pp. 29-32]: ՀՀ դեպքում սա հատկապես կարևորվում է Արցախյան հիմնախնդրի կարգավորման առումով: Եվ եթե մենք խոսում ենք Միացյալ Հայաստանի մասին, ապա դրա միջազգային իրավական կարգավորումները առաջնահերթ պետք է փնտրել Կոնֆեդերատիվ Հայաստանի ձևաչափում:

Կոնսոցիատիվ մոտեցման համատեքստում հաջորդ կարևոր հարցը վերաբերում է կարճաժամկետ և երկարաժամկետ փուլերում ՀՀ արտաքին քաղաքականության հիմնական ուղղությունների և առաջնահերթությունների արդիականացմանը: Մասնավորապես, նախատեսվում է կոնսոցիատիվ մոտեցման հաջող տեղայնացման և արդյունավետ կիրառման փորձի դեպքում կոնսոցիատիվիզմը վերածել ժողովրդավարության հայկական բրենդի: Արտաքին քաղաքականության առումով պետք է արդիականացվեն, խորհրդարանական կառավարման

պայմաններում՝ խորհրդարանական դիվանագիտությունը, երկկողմ հարաբերությունների կառուցման կոնսոցիատիվ սկզբունքները և ՀՀ պետական շահերից բխող այլ ուղղություններն ու առաջնահերթությունները:

Օգտագործված գրականության ցանկ

1. Williamson K., Homogeneity Is Their Strength, <https://www.nationalreview.com/2014/08/homogeneity-their-strength-kevin-d-williamson/>, (24.12.2019).
2. Almond G., Powell, B., Russell D., Comparative Politics Today. A World View (8th edition), Pearson Longman, New York.
3. Byrne S., Consociational and Civic Society Approaches to Peacebuilding in Northern Ireland, Journal of Peace Research, Vol. 38, No. 3, 2001.
4. Berger P., Luckmann T., The Social Construction of Reality, Penguin Books, 1996.
5. Marchetti R., Conflict society: understanding the role of civil society in conflict, Journal of Global Change, Peace & Security, Volume 21, Issue 2, 2009.
6. Сорокин П., Человек. Цивилизация. Общество, По-литиздат, М., 1992.
7. Lijphart A., Democracy in Plural Societies: A Comparative Exploration, New Haven, CT: Yale University Press, London, 1977.
8. Централизованные и децентрализованные унитарные государства, https://studme.org/42986/politologiya/tsentralizovannye_detsentralizovannye_unitarnye_gosudarstva, (02.01.2020).
9. Дегтярев А., Процесс принятия и осуществления решений в публичногосударственной политике: динамический цикл и его основные фазы, https://www.civisbook.ru/files/File/Degtyaryov_2004_4.pdf, (02.01.2019).
10. Ogunidiwin A., Olaore I., A Differentiating Factor between Unitarism and Federalism: Police Powers and National Security in Nigeria, Vol. 2, No 8, 2012.

КОНСОЦИАТИВНЫЙ ПОДХОД. ОСОБЕННОСТИ ПРИМЕНЕНИЯ
КОНСОЦИАТИВИЗМА В УНИТАРНЫХ ГОСУДАРСТВАХ И
ОДНОРОДНЫХ ОБЩЕСТВАХ

Нарек Григорян

Институт философии, социологии и права НАН РА, аспирант

В статье представлены основные вопросы применения консоциативной демократии, предложенные выдающимся американским политологом Ареном Лейпхартом. С этой целью, помимо гетерогенных обществ, особое внимание уделяется особенностям применения консоциализма в однородных обществах.

Концептуальные различия между моделью и подходом проиллюстрированы на отдельных уровнях теории социалистической демократии. Основное внимание в статье уделяется методологической функции консоциативного подхода и некоторым вопросам, касающимся последнего. В контексте этого, обсуждаются основные вопросы структурных проблем общества, а также вопросы, связанные с сегментацией и расслоением общества. Особое внимание уделяется спецификации стратификации и их профессиональной классификации в Армении. В дополнение к федеративным государствам, возможности унитарных государств для применения консоциализма также представлены на примере Армении с упором на децентрализованный унитаризм.

В заключение мы обобщаем и представляем возможности внедрения в Армении принципа социалистической демократии и модернизирующих ассоциативных направлений в качестве приоритета для внешней политики Армении.

Ключевые слова - Консоциативизм, Демократия, Модель, Подход, Гомогенный, Гетерогенный, Общество, Стратификация, Сегмент.

CONSOCIATIVE APPROACH. PECULIARITIES OF APPLICATION OF
CONSOCIATIVISM IN UNITARY STATES AND HOMOGENEOUS
SOCIETIES

Narek Grigoryan

The Institute of Philosophy, Sociology and Law of NAS RA,
Postgraduate student

The article presents the main issues of the application of consociative democracy proposed by prominent American political scientist Arend Leiphart. To this end, in addition to heterogeneous societies, special attention is paid to the peculiarities of the application of consociativism in homogeneous societies. In addition to heterogeneous societies, special attention is paid to the peculiarities of the application of consociativism in homogeneous societies.

The conceptual differences between model and approach are illustrated in separate levels within the theory of consociative democracy. The main focus of the article is the methodological function of the consociative approach and some issues concerning the latter. In this context, the main addresses of the structural problems of society are discussed, also issues related to society segmentation and stratification. Special attention is paid to the stratification specification and their professional classification in Armenia. In addition to the federal states, the possibilities of unitary states for the application of consociativism are also presented in the case of Armenia, focusing on decentralized unitarism.

And finally the article summarizes the possibilities of introducing a consociative democracy approach in Armenia and the modernizing consociative directions as precedence for Armenia's foreign policy.

Keywords: Consociativism, Democracy, Model, Approach, Homogeneous, Heterogeneous, Society, Stratification, Segment.

Ընդունվել է պայագրության՝ 20.02.2020թ.

Գրախոսվել է՝ 28.04.2020թ.

ԵՎՐՈՊԱԿԱՆ ԱՆՋԱՏՈՂԱԿԱՆ ՇԱՐԺՈՒՄՆԵՐԻ
ՀԻՄՆԱԿԱՆ ՏԻՊԵՐԻ ՀԱՄԵՄԱՏԱԿԱՆ ՎԵՐԼՈՒԾՈՒԹՅՈՒՆ

Ռաֆիկ Ավետրիսյան

«ՊԿԱ, Քաղաքական կառավարման և հանրային
քաղաքականության ամբիոն, ասպիրանտ
ravetisyan94@gmail.com, +374 93 010019

Ուսումնասիրելով եվրոպական անջատողական շարժումների տիպաբանությունը, կարելի է պարզել, թե անջատման ինչպիսի ձևեր են գործում ժամանակակից Եվրոպայում: Ժամանակակից ազգայնականության տեսաբանները, քննարկելով անջատողական շարժումների տիպաբանությունը, տալիս են տարբեր դասակարգումներ՝ ըստ որոշ չափանիշների: Տիպաբանությունը դյուրացնում է ոչ միայն խնդրի լուսաբանումը, ազգայնականության դրսևորման հնարավոր ուղղվածության ու սոցիալական ընդգրկվածության շրջանակների կանխատեսումը, այլև ընդհանուր հայեցակարգի բացահայտումը:

Հիմնաբառեր. էթնիկ անջատողականություն, լեզվական անջատողականություն, ծայրամասային անջատողականություն, իռեդենտիկ ազգայնականություն, միավորող ազգայնականություն:

Այսօր ավելի քան 5000 ուսայական, էթնիկական, լեզվական, կրոնական և մշակութային խմբեր մտնում են ընդամենը 189 ազգային պետությունների կազմի մեջ: Աշխարհում տեղի ունեցող բռնի կոնֆլիկտների մեծ մասը կապված է այս խմբի ինքնավարության կամ անկախության համար մղվող պայքարի հետ: Աշխարհի բնակչության մեծ մասն առաջին իսկ հնարավորության դեպքում նախապատվությունը կտար իրենց պետության կազմից դուրս գալու օգտին: Ամբողջ աշխարհում միլիոնավոր ակտիվիստներ անդամակցում կամ ինչ-որ ձևով աջակցում են անջատողական շարժումներին, որոնք կրում են տարաբնույթ անվանումներ՝ ինքնորոշում, անկախություն, ինքնավարություն և այլն: Անջատողական շարժումները տարածված են ամբողջ աշխարհում, ուստի դրանից անմասն չի մնում նաև ժամանակակից Եվրոպան:

Անջատողականության համար հիմնական նախապայման է հանդիսանում ազգայնականությունը, քանի որ, որպես կանոն, անջատողականությունն ուղղակիորեն կապված է լինում ազգայնականության

որևէ տեսակի հետ: Տարբեր ժամանակներում, տեսաբանները տվել են ազգայնականության դասակարգման տարբեր տիպեր, այդ իսկ պատճառով, մենք կփորձենք քննարկել այն տեսակները, որոնք կապ ունեն անջատողականության հետ:

Ըստ ազգայնականության հայտնի տեսաբան Է. Սմիթի՝ ազգայնականությունը լինում է երկու հիմնական տիպի՝ տարածքային և էթնիկ: Տարածքային ազգայնականությունը հիմնվում է քաղաքացիության հայեցակարգի վրա, իսկ էթնիկը՝ գենետիկ միասնության [1, էջ 76]:

Ա. Խաչատրյանը գտնում է, որ կախված այն բանից, թե ովքեր են հավակնում պետության կազմից դուրս գալուն, անջատողական շարժումները կարող են լինել.

- *ազգային*, երբ պետության ներսում ապրող ազգերը կամ էթնիկ փոքրամասնությունները փորձում են ստեղծել իրենց ազգային պետությունը, որը, ի տարբերություն արդեն գոյություն ունեցող պետության, ծառայելու է իրենց շահերի իրականացմանը, կամ էլ միավորվելու մեկ այլ պետության, որը, որպես կանոն, լինում է անջատողականների արտաքին էթնիկական հայրենիքը: Ազգային-անջատողական շարժումները լայն տարածում ունեն ամբողջ աշխարհում և անջատողականության ամենատարածված տեսակներից է:

- *դարածաշրջանային*, երբ պետության որևէ տարածաշրջան, ելնելով այս կամ այն պատճառներից, ցանկանում է անկախանալ կամ միանալ մեկ այլ պետության: Օրինակ՝ Լեզա Նորդը (Հյուսիսային Լիգան) պայքարում է Իտալիայի հյուսիսային մասի՝ Պադանիայի անկախության համար, իսկ Լեզա Սուդը (Հարավային Լիգան)՝ Իտալիայի հարավային մասի՝ Աուտոնիայի անկախության համար:

- *կրոնական*, երբ որևէ կրոնական խումբ ցանկություն է հայտնել ունենալ սեփական պետություն կամ միավորվել մեկ այլ պետության, որի հետ ունի ընդհանուր կրոն: Նման դեպքերում առավել հաճախ անջատողական կրոնական խմբի և պետության մեջ գերակայող խմբի կրոնները տարբեր են լինում [2, էջ 76]:

Չնայած կան ազգայնականության բազմաթիվ տեսակներ, սակայն Մ. Հեյթերն առանձնացնում է ազգայնականության 4 տեսակ.

1. *Պեղականաստեղծ ազգայնականություն*, երբ պետությունը փորձում է մշակութային տարբեր տարածքների կամ հանրույթների ձուլման քաղաքականությունը վարել, որի արդյունքում կենտրոնական

իշխանությունները փորձում են ստեղծել բազմամշակութային հանրություն, որը ժամանակի ընթացքում կարող է ձուլվել և դառնալ միատարր մշակութային պետականություն: Պետականաստեղծ ազգայնականությունն ունի նաև աշխարհաքաղաքական նշանակություն, քանի որ այն միավորելով մի շարք մշակութային խմբերի, նրանց ավելի պաշտպանված է դարձնում, սակայն բացասականն այն է, որ այս միատարրության պայմաններում, հնարավոր է, որ որոշ մշակութային նորմեր վերանան կամ էլ, ձուլվելով այլ մշակույթների հետ, ստեղծվեն այլ նորմեր:

2. *Ծայրամասային ազգայնականությունը* տեղի է ունենում այն ժամանակ, երբ պետության ծայրամասերում ապրող առանձին մշակութային խմբերը փորձում են անջատվել կամ դիմում են միավորվելու այն պետությանը, որը կրում է նույն մշակութային առանձնահատկությունները:

3. *Իռեդենտիկ ազգայնականությունը* դրսևորվում է այն ժամանակ, երբ պետությունը փորձում է ընդլայնել իր՝ գոյություն ունեցող սահմաններն ի հաշիվ հարևան պետության զբաղեցրած տարածքների, քանի որ այնտեղ բնակվում են իր արյունակից էթնիկ հանրույթները: Իռեդենտիկ ազգայնականությունը հաճախ դրսևորվում է այն ժամանակ, երբ հարևան պետությունում ոտնահարվում են իրենց արյունակիցների իրավունքները, կամ էլ նրանց նկատմամբ կատարվում են որոշակի ճնշումներ:

4. *Միավորող ազգայնականությունը* դրսևորվում է այն ժամանակ, երբ երկու քաղաքականապես բաժանված, բայց միևնույն մշակութային առանձնահատկություններն ունեցող խմբեր փորձում են միավորվել մեկ պետության տարածքում [3]:

Այսպիսով, քննարկելով տարբեր տեսաբանների անջատողականության դասակարգման սկզբունքները, կարելի է փաստել, որ եվրոպական անջատողականության տիպերը շատ են և մենք փորձեցինք ներկայացնել դրանցից ամենատարածվածները: Անջատողականության տիպերը դասակարգելիս նկատեցինք, որ գրեթե բոլոր տեսաբանների մոտ առանձնացվում է էթնիկ կամ ազգային անջատողականությունը: Անրադառնալով պատմությանը՝ կարելի է ասել, որ էթնիկ անջատողական շարժումները հարաբերականորեն ավելի հաջողված են եղել: Նրանցից ոչ բոլորն են հասել իրենց նպատակին, բայց հաշվի առնելով նրանց պահանջները և նրանց առաջացրած դիմադրություն-

ները, համակարգային փոփոխությունները և այլ հետևանքները՝ կարելի է միանշանակ պնդել, որ ազգային անջատողական շարժումը քաղաքական շարժման առավել հզոր տեսակներից է: Մինչդեռ միևնույն պատմական ժամանակներում ոչ ազգային անջատողական շարժումները դատապարտված են եղել ձախողման:

Եվրոպական անջատողական շարժումներում իրենց ուրույն դերն ունեն նաև լեզվական և ծայրամասային անջատողական շարժումները, որոնք մի շարք եվրոպական անջատողական շարժումներում գերակշռող գործոն են հանդիսանում, այդ իսկ պատճառով այս տիպերը ևս կփորձենք ավելի խորը ուսումնասիրել:

Արդի Եվրոպայում գոյություն ունեն բազմաթիվ էթնիկական խմբեր, որոնք գտնվում են տարբեր պետությունների կազմում: Է. Գելները գտնում է, որ էթնիկությունը քաղաքական ոլորտ է մտնում «ազգայնականության» ձևով՝ այն օրերին, երբ հասարակական կյանքի տնտեսական հիմքը մշակութային համասեռություն կամ շարունակականություն է պահանջում, ու երբ մշակույթին առնչվող դասակարգային տարբերությունները դառնում են վնասակար, այնինչ՝ էթնիկությունից զուրկ, աստիճանական դասակարգային տարբերությունները մնում են տանելի [4, էջ 116]:

Էթնիկական անջատողականության վառ օրինակներից կարելի է նշել ԽՍՀՄ փլուզումը, որի մասնատումից հետո ինքնուրույն պետություն ստեղծեցին մի շարք երկրներ, որոնք միմյանցից տարբերվում էին մշակույթով, սովորույթներով, կրոնով, լեզվով և այլ առանձնահատկություններով: Հետխորհրդային տարածքը գերծ չմնաց քաղաքացիական պատերազմներից, էթնոքաղաքական կոնֆլիկտներից և անջատողական շարժումներից, որոնք ուղեկցվում էին լայնամասշտաբ բռնություններով և տեղահանություններով: Վերջիններիս մեծ մասը նույնպես հասան հաջողության: Այսպես, եթե Աբխազիան, Լեռնային Ղարաբաղը, Մերձդնեստրիան ձեռք բերեցին փաստացի անկախություն, ապա Աջարիան, Թաթարստանը, Բաշկիրիան բավարարվեցին ավելի լայն ինքնավարությամբ: Միակ ձախողված անջատողական շարժումը, որը պատճառ դարձավ երկարատև բախումների և արյունահեղությունների, չեչենական էր: Չեչենական անջատողականները, հետամուտ լինելով միայն լիարժեք անկախության, թեպետ հոչակեցին անկախ պետության՝ Իչկերիայի ստեղծման մասին, այնուհանդերձ, չկարողացան

ՔԱՂԱՔԱԳԻՏՈՒԹՅՈՒՆ

իրականացնել իրենց նպատակները: ՌԴ-ին հաջողվեց, թեպետ ռազմական միջոցներով, պահպանել իր տարածքային ամբողջականությունը: 2003 թ. Չեչնիայում անցկացվեցին սահմանադրական հանրաքվե և նախագահական ընտրություններ: Երկու դեպքերում էլ արդյունքը գոհացուցիչ էր Կրեմլի համար, և կարծես թե չեչենական կոնֆլիկտը մոտենում է իր հանգուցալուծմանը, չնայած որ պարբերաբար հնչող պայթույթները հիշեցնում են, որ նման վերջաբանը չի բավարարում դեռևս գործող անջատողական ուժերին:

Այսօր Եվրոպայում առկա անջատողական շարժումների մեծ մասում էթնիկական գործոնն առկա է, սակայն դրանցից շատերում չէ, որ այն համարվում է գերակշռող հատկանիշ:

Եվրոպայում առկա գրեթե բոլոր անջատողական դրսևորումներում էթնիկ գործոնը որոշակի չափով արտահայտված է: Էթնիկ անջատողական դրսևորումներում ավելի մեծ է բախման վտանգը էթնիկապես տարբերվող խմբերի միջև: Իսկ ինչ վերաբերում է Կիպրոսի թուրքերի էթնիկ անջատողականությանը, ապա կարելի է փաստել, որ այս անջատողականությանը մեծ աջակցություն է ցուցաբերում Թուրքիան, որը ազգայնական տրամադրություններ հրահրելով տեղի թուրքերի մեջ, անընդհատ փորձում է իր ազդեցությունը մեծացնել Կիպրոս կղզու նկատմամբ: Չնայած տրվող մեծաթիվ օգնություններին, այնուամենայնիվ, Թուրքիան օգտագործում է այս տարածքները, քանի որ այնտեղ կան նպաստավոր պայմաններ ներդրումներ կատարելու համար:

Լեզվական անջատողականությունը դրսևորվում է այն ժամանակ, երբ մեկ պետության կազմի մեջ գտնվում են իրարից տարբերվող լեզվական խմբեր, որոնք փորձում են միմյանցից առանձնանալ, ստեղծել ինքնուրույն պետություն կամ էլ միանալ այլ պետության: Ջ. Սորենսը գտնում է, որ լեզվական անջատողականությունը, ընդհանուր առմամբ, կարելի է համարել էթնիկ անջատողականության բաղադրիչ մաս, որտեղ լեզվական առանձնահատկությունն ավելի ցայտուն է արտահայտված, քան այլ բաղադրիչները՝ կրոնական, մշակութային և այլն [5, րր. 307-308]:

Եվրոպայում կան բազմաթիվ լեզվական անջատողական շարժումներ, իսկ Արևմտյան Եվրոպայում վերջին պետությունը, որը ստեղծվել է լեզվական անջատման արդյունքում, Իսլանդիան է, որը 1944 թ. դուրս եկավ Դանիայի կազմից: Այսօր Եվրոպայում առկա բազմաթիվ անջա-

տողական շարժումներում լեզվական գործոնը մեծ դեր է խաղում, սակայն բոլորում չէ, որ այն համարվում է հիմնական դրդապատճառը:

Լեզվական առանձնահատկությունը կարևորվում է նրանով, որ անջատողական խմբերի հիմնական մտահոգությունը կայանում է նրանում, որ նրանք մտավախություն ունեն, որ իրենց ազգային լեզուն կարող է ձուլվել, իսկ ժամանակի ընթացքում էլ իսպառ վերանալ: Այդ վտանգը կանխելու համար, այդ էթնիկական խմբերը պահանջում են ինքնավարություն, ինչպես դա եղավ կորսիկական անջատողականության դեպքում, կամ էլ սահմանդրության փոփոխմամբ պետական լեզվի շնորհում, ինչպես դա եղավ Բելգիայում առկա էթնիկ-լեզվական անջատողական խմբերում:

Եվրոպական անջատողական շարժումներում իր ուրույն տեղն ունի նաև ծայրամասային անջատողականությունը: Որոշ տեսաբաններ գտնում են, որ ծայրամասային շրջանները ցանկանում են անջատվել 2 հիմնական պատճառներից ելնելով.

1. ծայրամասային շրջանը գտնում է, որ համեմատաբար քիչ ֆինանսական հատկացումներ է ստանում, որն էլ հանգեցնում է այդ շրջանի աղքատացմանը,

2. ծայրամասային շրջանը գտնում է, որ իր ռեսուրսները օգտագործվում են կենտրոնական կառավարության կողմից [6, p.4]:

Ծայրամասային անջատողականությունը շատ տարածված է Եվրոպայում, մասնավորապես մենք կփորձենք ուսումնասիրել Իսպանիայում առկա անջատողական դրսևորումները, որտեղ գերակա է համարվում ծայրամասային գործոնը: Իսպանական ազգը ձևավորվել է հիմնականում Պիրենեյան թերակղզու բնիկների և թերակղզին նվաճած ժողովուրդների ձուլման արդյունքում: Այդ գործընթացին մասնակցել են այնպիսի էթնիկական խմբեր, ինչպիսիք են հոմեթացիները, սուեվիները, վանդալները, վեստգոթերը, գերմանական որոշ ցեղեր, ինչպես նաև արաբներն ու հրեաները: Իսպանիայում կան մի քանի էթնիկական խմբեր, որոնք պահպանել են իրենց մշակութային և լեզվական ինքնուրույնությունները: Դրանց թվում են կատալոնացիները (16 %), գալիստացիները (7 %), բասկերը (2 %), որոնց ինքնանվանումն է էուսկալոդունակ, և քոչվոր ռոմանները (գնչուները), որոնց նաև անվանում են գիտանոներ:

Կարելի է փաստել, որ բասկյան ծայրամասային անջատողականության մեջ իր ուրույն դերն ունի նաև էթնիկական գործոնը, քանի որ նրանք առանձնանում են իրենց սովորույթներով, մշակույթով և այլն: Սակայն, եթե Բասկերի երկիրը չլիներ Իսպանիայի հարավարևելյան ծայրամասում, հնարավոր է, որ նրանց անջատողական դրսևորումներն ավելի թույլ լինեն: Ի տարբերություն կատալոնական անջատողականությանը, որի հիմնական պատճառներից է, որ նրանց եկամուտները ավելի շատ ուղղվում են կենտրոնական կառավարությանը և իրենց ավելի քիչ հատկացումներ են գալիս, ապա բասկյան անջատողականների հիմնական նպատակը կայանում է իսպանական կառավարության կողմից ֆինանսավորման մեծացումը, որը զանգվածային անկարգությունների ֆոնին գնալով ավելի է նվազում:

ԵՄ-ն մշտապես դեմ է արտահայտվել անջատողական դրսևորումներին, քանի որ դրանցից որևէ մեկի անկախությունը կարող է նախադեպ ստեղծել այլ անջատողական շրջանների համար ևս: Այդ պարագայում Եվրոպան կդառնար ավելի մասնատված, կսրվեին հարաբերությունները անջատված շրջանների և կենտրոնական իշխանության միջև, ինչը կհանգեցներ Եվրոպայում անկայունության մեծացմանը:

Կարելի է նաև եզրակացնել, որ անջատողական շարժումներում առավել ակտիվ են նաև էթնիկ-կրոնական խմբերը, որոնք անջատումը դիտարկում են որպես միջկրոնական հակամարտություն և փորձում են միջազգային հարթությունում այս կոնֆլիկտը ներկայացնել որպես ազգային կրոնական իրավունքների խախտման տեսանկյունից:

Օգտագործված գրականության ցանկ

1. Վարդանյան Թ., Ազգայնականության դասակարգման շուրջ, Նորավանք հիմնադրամ, Երևան 2006, [հասանելի էր 24.01.2020] http://noravank.am/arm/articles/detail.php?ELEMENT_ID=2486&phrase_id=43518
2. Խաչատրյան Ա., «Ազգայնականությունը Եվրոպայում 20-րդ դարի վերջին», Ձանգակ-97, Երևան, 2004:
3. Hechter M., "Containing Nationalism", Oxford and New York: Oxford University Press, 2000, [հասանելի էր 20.01.2020] <http://www.nationalismproject.org/what/hechter.htm>

4. Գելիներ Է., «Ազգերը և ազգայնականությունը» (թարգ. Մ. Հարությունյան), Հայաստան հր., Երևան, 2003:
5. Sorens J., “The Cross-sectional determinants of Secessionism in Advanced Democracies” Comparative political studies, Vol. 38 No. 3, Sage Publications, Yale University, 2005 [հասանելի էր 06.02.2020] http://www.polsci.buffalo.edu/contrib/faculty_staff/documents/sorens/sorensCrossSectional.pdf
6. Lacina B., “Periphery versus periphery: The origins of separatist war”, Prepared for the EITM Alumni Conference at the annual meeting of the Midwest Political Science Association, 2013 [հասանելի էր 30.01.2020] http://www.eitminstitute.org/2013presentations/P3_S2_paper_Lacina.pdf.

СРАВНИТЕЛЬНЫЙ АНАЛИЗ ОСНОВНЫХ ВИДОВ ЕВРОПЕЙСКИХ СЕПАРАТИСТСКИХ ДВИЖЕНИЙ

Рафик Аветисян

АГУ РА, кафедра Политического управления и публичной политики, аспирант

Изучение типологии европейских сепаратистских движений делает возможным рассмотрение вероятных видов сепаратизма, характерных для современной Европы. Современные теоретики национализма классифицируют сепаратистские движения по некоторым критериям, что облегчает не только освещение проблемы, прогнозирование возможного направления национализма и масштабов социальной интеграции, но также определение общей концепции

Ключевые слова: этнический сепаратизм, языковой сепаратизм, периферийный сепаратизм, ирредентистский национализм, объединяющий национализм.

COMPARATIVE ANALYSIS OF THE MAIN TYPES OF EUROPEAN
SEPARATIST MOVEMENTS

Rafik Avetisyan

PAARA, Chair of Political Governance and Public Policy,
Postgraduate student

By studying the typology of European separatist movements, we can find out what kind of forms of separatism exist in modern Europe. Nationalist theorists, by discussing the typology of separatist movements, give different classifications according to some criteria. The typology facilitates not only the coverage of the problem, the prediction of the possible orientation of nationalism and the scope of social inclusion, but also the identification of the general concept.

Keywords: ethnic separatism, linguistic separatism, peripheral separatism, irredentist nationalism, unifying nationalism

*Ընդունվել է պապարության՝ 20.02.2020թ.
Գրախոսվել է՝ 04.05.2020թ.*

**ՖՐԱՆՍԻԱՅԻ ՆՊԱՏԱԿՆԵՐԸ ԱՖՐԻԿՅԱՆ
ՄԱՅՐՑԱՄԱՔՈՒՄ ԵՎ ՎԵՐՋԻՆԻԱ ՀԵՏ ԱՖՐԻԿՅԱՆ
ՊԵՏՈՒԹՅՈՒՆՆԵՐԻ ՀԱՄԱԳՈՐԾԱԿՑՈՒԹՅԱՆ
ՇԱՐԺԱՌԻԹՆԵՐԸ**

Ժաննա Հարությունյան

ԵՊՀ, Միջազգային հարաբերությունների
և դիվանագիտության ամբիոն, ասպիրանտ
jane.harutyunyan@gmail.com, +374 94 824152

Հոդվածում ներկայացվում են Ֆրանսիայի նպատակները խնդրի առարկա հանդիսացող Աֆրիկյան մայրցամաքում, դրանց իրապետությունն ու իրագործման մեխանիզմները: Երկրորդ համաշխարհային պատերազմից հետո նոր թափ ստացած ապագաղութացումը ստիպեց Ֆրանսիային իր առջև այնպիսի նոր նպատակներ դնել, ինչպիսին էր Աֆրիկյան մայրցամաքում ազեցության պահպանումը, համագործակցության անվան փակ նախկին գաղութային քաղաքականության իրականացումը, փոփոխության վերահսկողությունը և մշակութալեզվական քաղաքականության միջոցով ազդեցության ամրապնդումը: Հարուկ անդրադարձ է կատարվել Ֆրանսիայի հետ Աֆրիկյան պետությունների համագործակցության շարժառիթներին ու մտավախություններին:

Հիմնաբառեր. Ֆրանսիա, Աֆրիկա, նպատակ, նախկին գաղութ, մեգրոպոլիս, մեխանիզմ, համագործակցություն

Գաղութային պատմության ընթացքում «բաժանիր և տիրիր» քաղաքականությունը իրականացվում էր եվրոպական նախկին գաղութային պետությունների կողմից տարբեր եղանակներով: Օրինակ, Ֆրանսիան բաժանեց Աֆրիկյան որպես «Ֆրանկոֆոն», Մեծ Բրիտանիան՝ որպես «Անգլոֆոն», Պորտուգալիան մասնատեց այն որպես «Լուսոֆոն»: Ի տարբերություն Մեծ Բրիտանիայի, որն իրականացնում էր անուղղակի միջամտության քաղաքականություն, Ֆրանսիան իրակացնում էր ուղղակի միջամտության քաղաքականություն: Աֆրիկայի գաղութայնացման հարցում ամենամեծ դերը խաղում էին Ֆրանսիայի ռազմական ուժերը[1,2-5 էջեր]: Մինչ 1960 թ. Աֆրիկյան գաղութների անկախացումը Ֆրանսիան աֆրիկյան մայրցամաքի զգալի հատվածում մնում էր ամենաազդեցիկ գաղութատերը:

Գաղութայնացված Աֆրիկայում Ֆրանսիան նախընտրում էր կենտրոնացման քաղաքականությունը, այդ իսկ պատճառով Ֆրանսիայի գաղութային քաղաքականությունը ավերիչ հետևանքներ էր ունենում:

Հատկանշական է այն, որ Ֆրանսիայի գաղութային քաղաքականությունը Աֆրիկայում տարբերվում էր Մեծ Բրիտանիայի քաղաքականությունից. Մեծ Բրիտանիայի գաղութային քաղաքականությունը ուղղված էր Աֆրիկայի տնտեսական շահագործմանը, այն ինչ Ֆրանսիան հիմքը դնում էր մշակույթային և քաղաքական ծովման վրա: Ֆրանսիայի ծովման քաղաքականությունը չէր հարգում Աֆրիկայի մշակույթն ու սովորույթները: Այն արգելում էր Աֆրիկյան լեզուները, մշակույթը, ինքնությունը: Մեծ Բրիտանիան իր գաղութներին նայում էր որպես օտար հողեր, իսկ Ֆրանսիան՝ որպես իր մի մասնիկ: Դեռ ավելին, Ֆրանսիան պարտադրում էր Աֆրիկայում ֆրանսիական մշակույթ[1, p.2-4]: Պատճառը մեկն էր. Ֆրանսիան, ի տարբերություն Մեծ Բրիտանիայի, որն իր ազդեցությունն ուներ հետպատերազմյան աշխարհակարգի վրա, հանդես էր գալիս պարտվողի հոգեբանությամբ [2, c 44-45]:

Աֆրիկյան գաղութացնելու համար Ֆրանսիան այնտեղ հիմնում էր տնտեսական ու քաղաքական սեփական համակարգեր: Մինչ Ֆրանսիայի գաղութային քաղաքականությունը կարևոր դեր էր խաղում Ֆրանսիայի տնտեսական շահերի զարգացման հարցում, աֆրիկյան պետությունների տնտեսությունը անկում էր ապրում, քանի որ մետրոպոլիան ստիպում էր իր գաղութներին առևտուր անել ոչ թե միմյանց, այլ միայն Փարիզի հետ[3,p.16-17]: Գաղութները պարտավոր էին թանկ գներով ապրանքներ ներմուծել Ֆրանսիայից և էժան գներով արտահանել մետրոպոլիա: Այս համակարգը հանգեցնում էր Ֆրանսիայի և իր գաղութների միջև անարդար առևտրային հարաբերությունների [4,p.36]:

Գաղութատիրության ժամանակահատվածում Ֆրանսիայի քաղաքականությունը հիմնված էր նաև ռասիզմի և անհավասարության վրա: Ֆրանսիան Աֆրիկայում հաջողությամբ իրականացնում էր «բալկանիզացիայի» քաղաքականությունը՝ ստեղծելով դաշնային համակարգ [5,p.191]: Եվ Աֆրիկյան պետությունների հետամնացությունն էլ վերջիններիս «բալկանացման» հիմնական պատճառներից էր [6,10 էջ]:

Երկրորդ համաշխարհային պատերազմից հետո գաղութային համակարգի փլուզումը աշխարհի գաղութային կայսրություններին կանգնեցրել էր բարդ խնդիրների առջև: Ռազմական ուժի կիրառումը ի գործու չէր լիովին կանխելու ազգային ազատագրական շարժումների աճը և այս ամենին գումարվում էր գերտերություններ ԱՄՆ-ի և ԽՍՀՄ-ի՝ գաղութային կայսրությունների «ապամոնոտաժման» քաղաքականությունը[2, c.44-46]: Ինչ վերաբերում է Ֆրանսիային, ապա վերջինս փորձում էր նեոգաղութային համակարգ կառուցել աֆրիկյան «ավերակներում»: Եվ արդեն 1958 թ Հինգերորդ Հանրապետության ստեղծմամբ Ֆրանսիայի համար երկրորդ հնարավորություն ստեղծվեց վերանայելու իր արտաքին քաղաքականությունը, մանավանդ, որ Ֆրանսիան գաղութային համակարգի խնդիրները ժառանգել էր դեռ Չորրորդ Հանրապետությունից, որոնք շուտափույթ լուծման կարիք ունեին: Եվ արդեն 1958թ, երբ Շառլ դը Գոլը եկավ իշխանության, մի կողմից ապագաղութացման քաղաքականությունը, մյուս կողմից միջազգային իրադրությունը ստիպեցին Ֆրանսիային անկախություն տալ իր գաղութներին: Շառլ դը Գոլը արագ հասկացավ, որ եթե Ֆրանսիան ցանկանում է պահել իր դիրքերը Աֆրիկայում, ապա անհապաղ պետք է վերանայի իր քաղաքականությունը գաղութների նկատմամբ: Շառլ դը Գոլից ակնկալվում էր գաղութային քաղաքականության հստակեցում, քանզի գաղութների անկախանալու ձգտումը չէր բխում Ֆրանսիայի շահերից: Այնուամենայնիվ՝ 1958թ-ի իշխանության գալուց հետո դը Գոլը շարունակեց աֆրիկյան պետությունների անկախացման քաղաքականությունը՝ ստեղծելով այնտեղ տեղային ասամբլեաներ և կառավարման խորհուրդներ: Բացառություն էր կազմում Ալժիրը, որին Ֆրանսիան հրաժարվում էր անկախություն տալ, քանի որ այնտեղ ապրում էին շուրջ մեկ միլիոն եվրոպացիներ և Ֆրանսիան կարևոր շահեր ուներ, բայց Ալժիրի պատերազմը հանգեցրեց Չորրորդ Հանրապետության անկմանը[2, c. 44-46]:

Ֆրանսիայի համար ստեղծված պայմաններում առաջնահերթություն էր պահպանել իր ազդեցությունը աֆրիկյան նախկին գաղութներում: Այս ամենը իրականացնում էր հիմնականում ռազմական միջատությունների միջոցով, որոնք ունեցել են և՛ քաղաքական, և՛ տնտեսական հիմքեր: Հիմք ընդունելով Ֆրանս-աֆրիկյան ռազմական պայմանագրերը՝ Ֆրանսիան իրականացնում էր ռազմական ներխուժումներ՝

ՔԱՂԱՔԱԳԻՏՈՒԹՅՈՒՆ

առաջին հերթին միջամտելով կառավարությունների դեմ ապստամբություններին:

Աֆրիկյան պետությունների մոտ հինգ հազար զինյալից բաղկացած ազգային բանակները կարևոր տեղ էին զբաղեցնում ֆրանկոֆոն Աֆրիկայի անվտանգության համակարգում: Ազգային բանակները, որոնց զենք-զինամթերքը բավականացնում էր ինքնապաշտպանական գործողություններ իրականացնելու համար, խնդիր ունեին կադրերի ապահովման գործում: Բանակի շարքային կազմը ապահովում էին աֆրիկացիները, իսկ հիմնական սպայական կազմը՝ ֆրանսիացիները:

Ֆրանսիայի աֆրիկյան տարածքների անկախությունից հետո օրակարգ էր նետվում նոր քաղաքական մարտահրավեր. այն է՝ համագործակցության եզրեր գտնել նախկին գաղութների հետ՝ Ֆրանսիայի հեռահար նպատակների իրականացման համար, որոնք էին՝

1. մեկ ընդհանուր քաղաքական դաշտում միավորել աֆրիկյան նախկին գաղութային պետություններին,

2. ունենալ ազդեցության լծակներ,

3. ապահովել մշտական ներկայություն,

4. համագործակցության անվան տակ շարունակել նախկին գաղութային քաղաքականությունը,

5. ինստիտուցիոնալ հիմքերի վրա դնել ֆրանս-աֆրիկյան հարաբերությունները

6. վերահսկել նախկին գաղութների տնտեսությունը,

7. իրականացնել մշակութային արժեքների և ֆրանսերեն լեզվի տարածում և մշակութային լեզվական քաղաքականության միջոցով ամրապնդել ազդեցությունը նախկին գաղութային տարածքում:

Իր նպատակները իրագործելու համար Ֆրանսիան մշակեց մի շարք մեխանիզմներ, այդ թվում նաև Ֆրանսիայի Սահմանադրությունը, Ֆրանս-աֆրիկյան միությունը Ֆրանկաֆրիկը, Ֆրանկոֆոնիայի միջազգային կազմակերպությունը, Ֆրանսերեն լեզուն և մշակույթը, նախագահական փոխայցերը [7,35 էջ]:

Քննարկվող մեխանիզմները բախվում էին Աֆրիկյան պետությունների շահերին և ֆրանսիայի հետ համագործակցության շարժառիթներին:

Ֆրանսիայի հետգաղութային քաղաքականությունն ընդհանրապես և մասնավորապես Ֆրանկոֆոնիան միանշանակ չէին ընդունվում

աֆրիկյան նախկին գաղութների կողմից: Օրինակ, Գվինեայի առաջնորդ Սեկո Տուրենը որը 1958 թվականին «ոչ» էր ասել Ֆրանսիական Համայնքին, մերժեց ֆրանկոֆոնիան: Գտնում էր, որ դա աֆրիկյան շահերը դավաճանելու փորձ է, մի գործողություն, որն իրենից ներկայացնում է մի ձեռքով անկախություն տալ, մյուս ձեռքով վեցնել այն[8, p.12]: Նա պնդում էր, որ Ֆրանկոֆոնիան բացառում է աֆրիկյան անկախության պայմանները, ֆրանսախոս աֆրիկյան ազգերին վերադարձնելով Ֆրանսիայի կողմից գաղութացված պետության կարգավիճակի[9, p.9]:

Գվինեայի և Գանայի առաջնորդները կարծում էին, որ Ֆրանկոֆոնիան ավելի շուտ վերադարձ է դեպի նվաճում, քան առաջընթաց և այն, ոչ այլ ինչ է, քան գաղութային տերության վերականգնում:

Ֆրանսիական նախկին գաղութների առաջնորդների մեծամասնությունը մտածեցին, որ ֆրանս-աֆրիկյան քաղաքական համայնքի համար ֆրանսերեն լեզվի և մշակույթի խթանումը օգուտ կբերի աֆրիկյան ժողովրդին և ֆրանկոֆոնիան առավել գործուն և արդյունավետ տարբերակ էր ապահովել համաաֆրիկյան միասնություն և միջազգային օգնություն՝ սառը պատերազմի պայմաններում[9, p.9]: Աֆրիկյան առաջնորդները վախենում էին հայտնվել սառը պատերազմի «թատերաբեմում» և զգուշավոր էին Ֆրանսիային, որպես իրենց հիմնական դաշնակից ընտրելու հարցում, բայց Ֆրանսիան շարունակում էր մնալ որպես ավելի պրագմատիկ ընտրություն, քանզի մտավախություն կար աֆրիկյան մայրցամաքում ԱՄՆ շահերի ընդլայնումից և Կենտրոնական Աֆրիկայի «ամերիկայնացումից» [10, p.4]:

Ինչպես նշում էին որոշ աֆրիկյան առաջնորդներ՝ Աֆրիկյան նախընտրել էր սոցիալիզմը՝ կոմունզմից, որը խոչընդոտ չէր ԱՄՆ և ԽՍՀՄ շահերին, սակայն հրաժարվեց միանալ հակակոմիունիստական շարժմանը՝ համոզված լինելով, որ այն միայն վտանգավոր արդյունքի կհանգեցնեի[11, p.45]: Քաղաքագետ Սենգհորը գտնում էր, որ աֆրիկյան սոցիալիզմը հաստակեցման կարիք ունի, որպեսզի որոշվի Աֆրիկայի դերը աշխարհում[11, p.45]:

Պայքարի արդյունքում անկախացած Ալժիրն ու Մարոկկոն ավելի շուտ հավատում էին արաբական աշխարհի միասնությանը, քան ֆրանսախոս պետությունների համերաշխությանը[10, p.4]:

Այնուամենայնիվ, ընդունելով, որ Ֆրանկոֆոնիան գաղութային արմատներ ուներ, աֆրիկյան պետությունների համար այն մնում էր միջազգային հարթությունում համագործակցության հիմնական միջոց: Սառը պատերազմյան աշխարհում, Ֆրանսիական գաղութային սկզբունքը աֆրիկյան պատմության մեջ անհերքելի փաստ էր: Ֆրանկոֆոնիայի կողմնակիցները, ընդունելով Ֆրանսիական գաղութատիրության ազդեցությունը, փորձեցին այն հարմարեցնել իրենց մշակույթին ու քաղաքականությանը և ընդհանուր ժառանգությունը ծառայեցնել ի նպաստ Աֆրիկայի: «Նրանք Ֆրանսերենն ընդունեցին որպես ազատության լեզու, ոչ թե որպես ֆրանսիական գերիշխանություն» [13, p.160-161]: Թունիսի առաջնորդ Հաբիբ Բուրգիբան 1968թ-ին իր ելույթներից մեկում նշեց, «Ֆրանսերեն լեզվով է, որ մենք ներկայացրեցինք մեր ազգային շահը, ֆրանսերենն էր, որ մեզ օգնեց հաղորդակցվել, տարածել այն և ստիպեց լսել ու հասկանալ» [13, p.160-]: Ֆրանսերենը առավել ծանոթ և մատչելի միջոց էր աշխարհի հետ շփման համար [14, p.198]: Թունիսի նախագահը գտնում էր, որ ֆրանսերենը չափազանց արժեքավոր դիվանագիտական գործիք է, որն իրոք անհրաժեշտ է հետգաղութային նորանկախ աֆրիկյան երկրներին պետականաշինության և արտաքին հարաբերությունների հաստատման գործում [13, p.162]:

Վստահ լինելով, որ նոր պայմաններում ֆրանսերենի օգտագործումը զուրկ էր գաղութային հնչերանգից՝ աֆրիկյան ֆրանկոֆոն երկրները կենտրոնացան կազմակերպության գործունեության խթանմանը: Իրենց նպատակն էր ընդգծել ֆրանկոֆոնիայի կիրառական արժեքները՝ մշակութային, տնտեսական, քաղաքական առաջնահերթությունները, որոնք կազմակերպությունը առաջարկում էր աֆրիկյան պետությունների համար: Այսպիսով, ֆրանկոֆոն աֆրիկյան ղեկավարները հնարավորություն չէին ստացել վերակառուցել իրենց գոյություն ունեցող կառույցները հետգաղութային կարիքների համար: Ավելին, հաշվի առնելով, որ ֆրանկոֆոնիայի աֆրիկյան առաջնորդների մեծամասնությունը սկսել էին իրենց կարիերան, կամ որպես ֆրանսիական քաղաքացիական ծառայության կադրեր, կամ ֆրանսիացի գաղութատիրական դպրոցներում որպես ուսուցիչներ, առավել հավանական է պահպանել ֆրանսիական կառավարման համակարգը, քանի որ դա իշխա-

նության ձևն էր, որին նորանկախ պետությունների ղեկավարները լավ էին տիրապետում:

Այս ամենի հետ մեկտեղ աֆրիկյան առաջնորդները իրենց եզրակացություններում և ելույթներում հաճախ ներկայացրեցին աֆրիկյան լեզուների զարգացման անհրաժեշտությունը՝ տեղյակ լինելով աֆրիկյան հանրային ոլորտում, հետզադութային երկրներում ֆրանսերենի շարունակվող օգտագործման հնարավոր գաղափարախոսական ազդեցություններին: Իրոք, ինչպես ֆրանսիացի մարդաբան Վինսենթ Կաունտիլը նշել է, աֆրիկյան ինքնության հարցը չափազանց մտահոգիչ էր: «Երբ մեկը բնակվում է Աֆրիկայում, նա ցնցվում է այն կարևորությունից, որ ֆրանսախոս աֆրիկացիները (աշակերտներ կամ այլոք) ունեն երեք հիմնական հիմնախնդիրներ՝ նրանց վավերական պատմությունը, մայրենի լեզուն և աֆրիկյան անհատականությունը (որը ոմանք կոչում են նեգրիտուդ)»[15, p.796]: Եթե լեզուն և մշակույթը անխախտաբար կապված էին, ինչպես ֆրանսիացիները պնդում էին, աֆրիկյան առաջնորդները ստիպված կլինեին զարգացնել նաև բնիկ լեզուները: Ֆրանսերենն իրենց հետզադութային իրականության մեջ ինտեգրելու միջոցով ֆրանկոֆոն աֆրիկյան պետությունները ֆրանսերենն իրենց քաղաքական կյանքի մեջ կներառեն որպես կոլեկտիվ ինքնության լեզու:

Ֆրանկոֆոնիան չէր կարելի համարել առանց թերությունների կազմակերպություն: Այնուամենայնիվ, այն դիտվում էր որպես գաղութային քաղաքականության շարունակություն և համագործակցության նոր մակարդակի ապահովում: Որպես նորանկախ ազգերի առաջնորդներ, Ֆրանկոֆոնիայի կողմնակիցները ոչինչ չէին կարող անել, բացի քաղաքական և մշակութային ընտրություններ կատարելուց, որոնք առավել նպատակահարմար էին:

Այսպիսով՝ Ֆրանսիայի նպատակները աֆրիկյան մայրցամաքում ապագադութացման քաղաքականության ուղղակի ծնունդ էին և լուծում՝ ստեղծված իրավիճակից շահած դուրս գալու համար: Նպատակների իրականացման համար առաջարկված մեխանիզմներն էլ միանշանակորեն չէին ընդունվում նորանկախ գաղութների կողմից, վերջիններս, հստակ գիտակցելով Ֆրանսիայի նպատակները, փորձում էին համագործակցության նոր մակարդակ ապահովել:

Օգտագործված գրականության ցանկ

1. **Fenwick, L.**, British and French Styles of Influence in Colonial and Independent Africa: A Comparative Study of Kenya and Senegal. Washington, D.C.: American University, 2009, pp. 2-5.
2. **Рожин Б.**, Франция и Африка: современный колониализм, Москва, 2016, 44-45
<https://plainnews.ru/pub-3.html> հասանելի է առ 28.05.2019
3. **Iverson, A.W.P.**, From Eurafrica to Multilateralism: The Europeanization of France's Africa Policy. Vancouver, B. C.: University of British Columbia, 2007 pp. 16-17
4. **Hrituleac, A.**, The Effects of Colonialism on African Economic Development: A Comparative Analysis between Ethiopia, Senegal and Uganda. Aarhus: Aarhus University, 2011ճրգ. 36.
5. **Martin, G.**, The Historical, Economic, and Political Bases of France's African Policy. The Journal of Modern African Studies, Vol. 23, No.2., 1985 pg.191.
6. **Ա. Ա. Հարությունյան**, «Ազգը և պետությունը «Աֆրիկյան սոցիալիզմում»» 1985, էջ 10
7. **Ժ.Հարությունյան**, «Աֆրիկյան նախկին գաղութների հետ Ֆրանսիայի համագործակցության մեխանիզմները» Տարածաշրջան և աշխարհ գիտալերլուծական հանդես, հատոր X, N 4, 2019, էջ 35
8. **Elizabeth J.** The Choice of Francophonie in Postcolonial Africa, 1960-1970, 2013, pg 12
9. **Du Bois**, “The Founding of the Organisation Commune Africaine Et Malgache (O.C.A.M.),” pg 9
10. **Philippe Herreman**, “Le Projet De ‘Francophonie’ Est Accueilli Avec Méfiance Par Plusieurs États Africains,” Le Monde Diplomatique (August 1966):pg 4.
11. **Senghor L.S**, “Nationhood: Report on the Doctrine and Program of the Party of African Federation,” pg45
12. **Bourguiba, H** “Une Double Ouverture Au Monde” (Montréal, May 11, 1968), in Papa Alioune Ndao, Francophonie des “Pères fondateurs” (Éditions Karthala, 2008), pg.160–161.
13. **Senghor L.S**, “La Francophonie Comme Culture”; Ndao, La francophonie des Pères fondateurs, 198 <http://eprints.aidenligne->

francais-universite.auf.org/145/1/pdf(2).pdf հասանելի է առ
16.05.2019

14. **Monteil V.**, “Le Problème Linguistique En Afrique Noire,” 1962, pg. 796.

GOALS OF FRANCE IN AFRICAN CONTINENT AND MOTIVES OF COOPERATION OF AFRICAN COUNTRIES WITH FRANCE

Zhanna Harutyunyan

YSU, Chair of International Relations and Diplomacy,
Postgraduate student

The article presents the aims of France, its mechanisms of implementation in the African continent. Decolonization after the World War Second forced France to set new goals, such as maintaining the influence, implementation of former colonial policy under the name of cooperation, economic control, and strengthening the influence through cultural and linguistic policy. Special reference was made to the motives and fears of the cooperation of African countries with France.

Keywords: France, Africa, goals, former colonies, metropolis, mechanism, cooperation.

ЦЕЛИ ФРАНЦИИ В АФРИКАНСКОМ КОНТИНЕНТЕ И МОТИВЫ СОТРУДНИЧЕСТВА АФРИКАНСКИХ СТРАН С ФРАНЦИЕЙ

Жанна Арутюнян

ЕГУ, кафедра международных отношений и
дипломатии, аспирант

В этой статье представлены цели Франции, ее механизмы реализации на самом африканском континенте. Деколонизация после Второй мировой войны вынудила Францию установить новые цели, такие как сохранение влияния, осуществление прежней колониальной политики под названием сотрудничества, экономический контроль и усиление влияния посредством культурной и языковой политики.

ՔԱՂԱՔԱԳԻՏՈՒԹՅՈՒՆ

Особо были упомянуты мотивы и опасения сотрудничества африканских стран с Францией.

Ключевые слова: Франция, Африка, цели, бывшие колонии, мегаполис, механизм, сотрудничество

Ընդունվել է Կապիտալի ժամանակ՝ 09.04.2020թ.

Գրախոսվել է՝ 28.04.2020թ.

ՊԱՏՄՈՒԹՅՈՒՆ

ԺԱՄԱՆԱԿԱԿԻՑ ԱՇԽԱՐՀԻ ՀԱԿԱՄԱՐՏՈՒԹՅՈՒՆՆԵՐԸ ԵՎ ԴՐԱՆՑ ԿԱՐԳԱՎՈՐՄԱՆ ՄԵԽԱՆԻԶՄՆԵՐԸ

Հենրիկ Աբրահամյան

ԵՊՀ, ԵՀ, Միջազգային հարաբերությունների ամբիոն, պ.գ.դ.,
պրոֆեսոր
+374 77 272588

Հասմիկ Մակարյան

ԵՀ, Միջազգային հարաբերությունների ամբիոն, ուսանող
hasmik.makaryan1998@gmail.com, +374 77 632883

Արամ Հովհաննիսյան

ԵՀ, Միջազգային հարաբերությունների ամբիոն, ուսանող
+374 94 230106

Հոդվածը նվիրված է ժամանակակից աշխարհի հակամարտությունների առաջացման պայծառների, ինչպես նաև դրանց կարգավորման վերլուծությանն ու գնահատմանը: Թեման անչափ ընդարձակ է և ընդգրկում է: Այն կրում է համապարփակ բնույթ և ունի խորը արձագանքներ: Տարածայնությունները և հակամարտությունները միշտ էլ ուղեկցել են մարդկությանը և դարձել մարդկային հասարակության զարգացման անբաժանելի մաս:

Առանց չափազանցության, իրողություն է այն փաստը, որ գործնականում մարդկանց բոլոր սերունդները եղել են պայտերազմների վկա և շարերը նույնիսկ դրանց մասնակիցը: Իսկ դա անխուսափելիորեն հանգեցրել է ավերածությունների անհաշիվ մարդկային և նյութական կորուստների:

Հոդվածի նպատակն է բնութագրել ժամանակակից աշխարհում հակամարտությունների առաջացման շարժառիթները, ներկայացնել դրանց լուծման և կարգավորման ուղիները:

Հիմնաբառեր. Հակամարտություններ, պայտերազմներ, բախումներ, քաղաքական և տնտեսական ճգնաժամեր, միջնորդություն, բանակցություններ, համաձայնություն, համերաշխություն, հանդուրժողականություն:

Պատերազմների, հակամարտությունների, տարբեր կարգի ընդհարումների, բախումների պատմության ուսումնասիրումը միշտ էլ

հանդիսացել և այսօր էլ թերևս հանդիսանում է կարևոր թեմա բոլոր կարգի ուսումնասիրողների համար, քանզի պատերազմները, հակամարտությունները, բախումները, ցավոք, միշտ էլ ուղեկցել և այսօր էլ ուղեկցում են մարդկային հասարակությանը, պատճառում հսկայական նյութական և մարդկային կորուստներ, ավերածություններ, դրանով խանգարում նրա նորմալ զարգացմանը, խաթարում բնությունից նրան տված արարչագործական առաքելության իրագործմանը: Ուստի, պատահական չէր, որ այդ խնդիրների, հակամարտությունների, պատերազմների և դրանց լուծմանն ուղղված հետազոտությունները, ուսումնասիրությունները, հակամարտությունները քաղաքական ճանապարհով լուծելու հարցերը եղել և այսօր էլ համարվում են կարևոր ոլորտ, կարևոր խնդիր շատ ու շատ ուսումնասիրողների համար, քանզի առանց դրանց պատմության գիտական ուսումնասիրման, հնարավոր չէ տեսնել, թե, որոնք են այն միջոցները, հնարքները, որոնք անհրաժեշտ են կիրառել՝ լուծելու համար մարդկության առջև ծառայած այդ բարդ խնդիրը և ամեն ինչ անել փոխհամաձայնության և խաղաղություն հաստատելու համար:

Ուստի, պատահական չէ, որ քննարկվող թեմայի վերաբերյալ եղած գիտական գրականությունը, ուսումնասիրությունները անչափ շատ են, որը հասկանալի և օրինաչափ է, քանզի այդ երևույթի հետ ինչպես ասացինք մարդկությունը գրեթե ամեն օր առնչվում և բախվում է:

Իսկ այդ ուսումնասիրություններում քննարկվում և վերլուծվում են այնպիսի հարցեր, ինչպիսիք են՝ պատերազմների, հակամարտությունների, բախումների առաջացման օբյեկտիվ և սուբյեկտիվ պատճառները, դրանց կարգավորման, լուծման մեխանիզմները, խաղաղության հաստատման ուղիները, հնարավորություններն ու միջոցները:

Քննարկվող թեմայի վերաբերյալ եղած հիմնարար աշխատություններում շարքում հատկապես կարևոր է այնպիսի ուսումնասիրություն, ինչպիսին խմբագիրներն են՝ Սանդրա Չելդելիսի, Դանիել Դրաքմանի և Լարիսա Ֆասթի «Կոնֆլիկտ» [1] ծավալուն աշխատանքն է, որտեղ հեղինակները վերլուծել են այնպիսի հարցեր, ինչպիսին են՝ հակամարտությունների տեսակները, հակամարտությունների վրա ազդող տարբեր կարգի, բնույթի գործոնները, դրանց դրսևորման ձևերը, լուծման ուղիներն ու հնարավորությունները:

Աշխատանքի կարևորագույն արժանիքներից մեկն այն է, որ հեղինակները չեն բավարարվել, սուկ, հակամարտությունների թիվը, պատմությունը, պատճառները և այլ գործոնները ներկայացնելով, այլ նաև փորձել են տալ դրանց լուծման հնարավորությունները՝ սկսած բանակցություններից մինչև տարբեր կարգի միջնորդությունները և այլ կարգի ջանքերը, որոնք ունեն մեկ նպատակ՝ հասնել խաղաղության, փոխհամաձայնության, որոնք, ցավոք, դեռ շատ են ներկա աշխարհում:

Հետաքրքիր է նաև «Կոնֆլիկտաբանություն, գենդեր և խաղաղարարություն» աշխատությունը, [2] որը հրատարակվել է Միավորված ազգերի կանանց զարգացման հիմնադրամի կողմից:

Աշխատանքում քննարկվել և բարձրացվել են այնպիսի հարցեր, ինչպիսիք են՝ կոնֆլիկտի հիմնական հայեցակարգերը սոցիոլոգիայի և հոգեբանության մեջ, կոնֆլիկտի տիպաբանությունը, նրա տեսակների առանձնահատկությունները, կառուցվածքը, դինամիկան, հասարակության գենդերային մշակույթը, հայրիշխանությունը որպես արդի հասարակության գերիշխող մոդել, հաշտեցման հայեցակարգի հիմնական ռազմավարություն, կանանց հասարակական խաղաղաշինության հիմնական բաղադրիչները և այլն:

Նույն հարցերին այլ դիրքերից է մոտենում հայտնի քաղաքագետ Ֆրենսիս Ֆուկույաման, որը 1989թ. «Национальный интерес» ամսագրում հրապարակել է «Конец истории» հոդվածը, իսկ հետո նրանում առաջ քաշած գաղափարների, հարցադրումների հիման վրա հրատարակել է էլ ավելի ծավալուն, այսօր արդեն համաշխարհային հանրությանը վաղուց հայտնի «Конец истории и последний человек» աշխատությունը: [3] Նրանում նա ներկայացնում է հատկապես 20-րդ դարի պատերազմի և խաղաղության հարցերը, տարբեր համակարգերի, գաղափարախոսությունների միմյանց դեմ մղվող անզիջում պայքարը, անհամար պատերազմները և այլն:

Սակայն հեղինակի գլխավոր խնդիրը հանգում է մեկ հիմնական նպատակի՝ ցույց տալ, որ Սառը պատերազմի ավարտից, Բեռլինի պատի, սոցիալիստական համակարգի փլուզումից հետո աշխարհում տեղի ունեցան ուժերի վերաբաշխման, փոփոխության այնպիսի շարժ, որ աշխարհը երբեք չէր տեսել: Ասելով դա, նա այն գաղափարն է անցկացնում կամ փայփայում, որ մարդկությունը դրանով մուտք է գործել մի նոր դարաշրջան՝ խաղաղության և կայունության դարաշրջան:

Սակայն պատմական հետագա դեպքերը զարգացումները ցույց տվեցին, որ նման եզրահանգումը, սպասումները այնքան էլ իրականանալի չէ, քանի որ ուժերի հավասարակշռության փոփոխությունից հետո սկսվեց հակամարտությունների մի նոր շրջան, որոնց վերլուծություններին էլ նվիրված է ամերիկյան հայտնի աշխարհաքաղաքագետ Սեմյունել Հանթինգթոնի 1993 թ. հրատարակած «Քաղաքակրթությունների բախումը» հետազոտությունը, որտեղ էլ նա այն միտքն է առաջ քաշում, որ այժմ էլ մարդկությունը հայտնվել է քաղաքակրթությունների բախման խնդրի հետ, որը բավական մեծ վտանգ է մարդկության նորմալ և խաղաղ զարգացման համար: [4, c.33-46], [5, 12-19 էջեր]

Բավական է նշել,-գրում է Հանթինգթոնը,-1990-ական թթ. աշխարհի մի շարք երկրներում արդեն տեղի էին ունենում տասնյակ հակամարտություններ, տարբեր մասշտաբի պատերազներ, բախումներ: Օրինակ 1989թ. աշխարհի 32 շրջաններում կար 36 հակամարտություն, 1995թ. աշխարհի 25 երկրներում՝ 30 զինված հակամարտություն, 1999թ.՝ 27 հակամարտություն և այլն: [6, c.187]

Այդ միտումը, ցավոք, այսօր էլ դեռ շարունակվում է, որքան էլ միջազգային կազմակերպությունների կողմից՝ ՄԱԿ-ից մինչև այլ կազմակերպություններ, ջանքեր են թափում դրանք կարգավորելու, քաղաքական ճանապարհով լուծելու համար:

Ասենք նաև, որ նման հարցերին նվիրված ուսումնասիրություններ բավականին շատ են նաև հայ գիտական շրջանակներում, որը հասկանալի է, քանի որ հայ ժողովուրդը ևս դարերի ընթացքում բախվել է և, ցավոք, այսօր էլ դեռ բախվում է անցյալից մնացած և չլուծված, իսկ ավելի ճիշտ անարդար լուծված տարբեր կարգի հարցերի հետ: Ուստի դժվար չէ ենթադրել, որ հայ հեղինակները, հետազոտողները կատարել և այսօր էլ կատարում են տարբեր կարգի ուսումնասիրություններ ցույց տալու այն հակամարտությունները, այն սպառնալիքները, որոնց հետ ամեն օր առնչվում է մեր ժողովուրդը և ամեն ինչ անում, որ արտաքին աշխարհի կողմից մեզ պարտադրած առկա հակամարտությունները, մեր ժողովրդին սպառնացող վտանգները կանխարգելի և քաղաքական ճանապարհով լուծի:

Այդ հետազոտությունների շարքում հատկապես առանձնանում են Հայկ Ս. Քոթանջյանի կողմից կատարված ուսումնասիրությունները: [7] [8] Հեղինակը իր հետաքրքիր և լայնածավալ աշխատանքներում մշա-

կել է համայն հայության համար կենսական նշանակություն և կարևորություն ունեցող այնպիսի հարցեր, ինչպիսիք մեր երկրի, ողջ հայության անվտանգությունն է, նրա կայուն զարգացումն է, Լեռնային Ղարաբաղի հարցի արդարացի լուծումն է:

Հայկ Ս. Քոթանջյանի աշխատությունները գրված են հսկայական փաստական նյութերի հիման վրա, իսկ արված մեկնաբանությունները միջազգային մաշտաբով ընդունված մոտեցումներից և սկզբունքներից:

Հետաքրքիր է նաև Մ.Աղաջանյանի, Է.Ասատրյանի, Ս.Մինասյանի հրատարակած «Ադրբեջանը ընդդեմ Ղարաբաղի ժողովրդի. Ագրեսիայի իրավաքաղաքական հետևանքները և դրանց ազդեցությունը տարածաշրջանային անվտանգության հեռանկարների վրա» աշխատությունը, [9] որտեղ հեղինակները հարուստ և հավաստի փաստերի հիման վրա ընթերցող լայն շրջանակներին են ներկայացրել Լեռնային Ղարաբաղի (Արցախ) վերաբերյալ պատմական ճշմարտությունը և նաև ցույց տվել, որ Խորհրդային իշխանությունները 1921 թվականին անարդարացի որոշումներով (1921թ. մարտի 16-ի Մոսկվայի, հոկտեմբերի 13-ի՝ Կարսի, հուլիսի 5-ի կովկասյան բյուրոյի) պատմական հայկական տարածքները՝ Նախիջևանը և Լեռնային Ղարաբաղը քաղաքական նկատառումներից, շահերից ելնելով տվել են Ադրբեջանի Խորհրդային հանրապետությանը, որի հետ հայ ժողովուրդը, Արցախը, չէր կարող հաշտվել, որն էլ վաղ թե ուշ պետք է հանգեցներ հայ ժողովրդի կողմից ազատագրական և անկախության համար պայքարին:

Զխորանալով հեղինակների կողմից կատարած ուսումնասիրության մանրամասների մեջ, որ կատարել են հեղինակները համաշխարհային և համաշխարհային հանրությանը ներկայացրել ադրբեջանական իշխանությունների կողմից հայ ժողովրդի նկատմամբ տասնյակ տարիներ շարունակ վարվող հայատյաց քաղաքականությունը, էթնիկ գտումները, ցեղասպանական քայլերը և այլն, ունեցել և այսօր էլ ունեն մեկ նպատակ՝ վերացնել հայ տարրին, հայ ժողովրդին և յուրացնել նրա տարածքները, իրականացնել վաղուց մշակված և այսօր ավելի բացահայտ դրսևորվող պանթյուրքիզմի քաղաքականությունը: Կատարելով նման օգտակար հետազոտական աշխատանք, հեղինակները հետապնդել են նաև մեկ այլ մարդասիրական նպատակ՝ աշխատությունը ներկայացնել ՄԱԿ-ի, ԵԱՀԿ-ի, ՆԱՏՕ-ի, ԱՊՀ-ի, ԵՄ-ի տարբեր կառույցներին, Լեռնային Ղարաբաղի (Արցախ) հակամարտության

ՊԱՏՄՈՒԹՅՈՒՆ

կարգավորման գործընթացում ներգրավված բոլոր օղակներին՝ ամեն ինչ անել Լեռնային Ղարաբաղի հակամարտությունը քաղաքական ճանապարհով լուծելու իրենց վրա դրված միջազգայնորեն հանրահայտ առաքելությունը կատարելու համար:

Ինչ խոսք, նման աշխատանքը, նրանում արված առաջարկները անչափ օգտակար են ոչ միայն հայ ժողովրդի, Լեռնային Ղարաբաղի հարցի կարգավորման տեսակետից համաշխարհային հանրության ուշադրությունը գրավելու համար, այլ նաև խնդիր ունի հրաժարվել մեր օրերում բազմաթիվ և անհամար նմանատիպ հակամարտությունների լուծման նկատմամբ հաճախ կիրառվող երկակի ստանդարտներից և վարել ընդհանուր, միանման սկզբունքներից բխող, միջազգայնորեն ընդունված քաղաքականություն, որը նաև պատմությունից օգտակար քաշելու աղերս ունի:

Հակամարտությունների կարգավորման խնդիրներին է վերաբերում նաև Տիգրան Թորոսյանի «Լեռնային Ղարաբաղի հակամարտության կարգավորումը միջազգային իրավունքի շրջանակներում» անչափ օգտակար և հետաքրքիր մենագրությունը:[10]

Եվ, որքան էլ հեղինակը աշխատությունը նվիրել է Լեռնային Ղարաբաղի հակամարտության պատմությանը, նրանում նաև առանձին և կարևոր տեղ է տրվել ընդհանրապես հակամարտությունների լուծման միջազգային իրավական հիմքերին, դրանց կարգավորման խնդիրներին, միջազգային ոչ կառավարական կազմակերպությունների գործունեությանը, հակամարտությունների համեմատական վերլուծությանը, նկատի ունենալով Լեռնային Ղարաբաղի և Կոսովոյի հակամարտությունները, Կոսովոյի հարցում երկակի ստանդարտի կիրառումը և այլն:

Նույն հարցերը Թիգրան Թորոսյանը քննարկել է նաև մեկ այլ աշխատանքում՝ «Հարավային Կովկասը օգոստոսյան պատերազմից հետո: Լեռնային Ղարաբաղի հակամարտությունը, հայ-թուրքական հարաբերությունները» աշխատանքում: [11]

Ոչ պակաս չափով հետաքրքիր է նաև մեր սույն հոդվածի համահեղինակներից՝ Հենրիկ Աբրահամյանի «Հայաստանի անկախացման հասարակական-քաղաքական նախադրյալները և կայացման սկիզբը(1956թ. փետրվար-1991թ. սեպտեմբեր)» մեծածավալ աշխատանքը:[12]

Աշխատանքում հանգամանորեն վեր են լուծվել Արցախյան շարժման պատմությունը, նրա օբյեկտիվ պատճառները, հակամարտության լուծման ուղիները, համաշխարհային հանրության միջազգային արձագանքները և անկախության համար պայքարի այլ մանրամասները և այլն:

Աշխատանքը գրված է բազմաթիվ արխիվային նյութերի, փաստաթղթերի հիման վրա և անչափ օգտակար է հակամարտությունների կարգավորման խնդրով զբաղվողների և լայն հասարակության համար:

Քննարկվող թեմայի վերաբերյալ աշխատությունների շարքում իր տեսակի մեջ առանձնանում է Արմեն Սարգսյանի «Հայատյացությունը Ադրբեջանում. Ռեսեստիմենտի և ավտորիտարիզմի խաչմերուկում» բավականին հետաքրքիր աշխատությունը,^[13] որտեղ հեղինակը բազմաթիվ փաստերի հիման վրա ներկայացրել է Ադրբեջանի բոլոր ժամանակների իշխանությունների հակահայ քաղաքականությունը, այդ քաղաքականության հիմքերը, պատճառները, ժառանգականությունը, հատկապես հայատյացության պետական հիմքերը՝ սկսած քարոզչության տարբեր մեթոդներից մինչև կրթական, դպրոցական ոլորտում իրականացվող ամենօրյա քաղաքականությունը, հայերի նկատմամբ ատելության, թշնամու կերպար ձևավորելու քարոզչությունը:

Հետաքրքիր է նաև փաստական նյութերով հարուստ Հայկ Դեմոյանի՝ «Ղարաբաղյան հակամարտությունը և թյուրքական գործոնը» աշխատանքը, որտեղ հեղինակը ցույց է տվել, թե ինչպես Թուրքիան տասնամյակներ շարունակ, անկախ նրանից Ադրբեջանում ինչ կարգեր են՝ մուսավաթական, խորհրդային, թե հետխորհրդային, միևնույն է, ունենալով հեռահար նպատակներ՝ Թուրքիան Ադրբեջանին միշտ էլ ցույց է տվել ամեն կարգի օգնություն՝ վարելու հակահայ, հայատյաց քաղաքականություն, որի նպատակը Ադրբեջանը հայերից մաքրելու, հայազրկվելու, հայերից վերացնելու քաղաքականությունն է, որն այսօր ավելի բացահայտ կերպով է դրսևորում: Հեղինակը իր բոլոր եզրակացությունները հաստատում է հարուստ փաստական նյութերի հիման վրա:

Արցախյան հիմնախնդրի հարցերի պատմությանը և լուծման ուղիների հարցերի վերլուծությանն է նվիրված Սուրեն Ջոլյանի՝ «Нагорный Карабах: Проблема и конфликты» աշխատությունը: ^[14]

Հեղինակը՝ բանասիրական գիտությունների դոկտոր, պրոֆեսոր, 1990-1995թթ. Հայաստանի Հանրապետության Գերագույն խորհրդի(Ազգային ժողով) անդամ, Լեռնային Ղարաբաղի հարցերի գծով հատուկ հանձնաժողովի քարտուղար, այդ հարցի լուծման համար ձևավորված Հայաստանի պատվիրակության անդամ Սուրեն Ջոլյանը, որը շատ լավ տիրապետում էր հարցի բոլոր մանրամասներին, ընթերցող լայն շրջանակներին է ներկայացրել անչափ ուշագրավ, արխիվային հարուստ փաստերի վրա հիմնված մի աշխատանք, որը լույս է սփռում Արցախյան շարժման պատճառների մասին՝ հնարավորություն տալով ընթերցողին ավելի խորությամբ տիրապետել հարցի իրական պատմությանը և անել ճիշտ հետևությունները:

Հետաքրքիր է նաև ճանաչված արևելագետ, պատմաբան Նիկոլայ Հովհաննիսյանի ռուսերեն հրատարակած «Карабахский конфликт.Этапы,подходы,варианты решения» աշխատանքը: [15]

Հեղինակի նման աշխատանք գրելու անհրաժեշտությունը կապված է այն հանգամանքի հետ, որ նա 1995թ. հրավեր էր ստացել ԱՄՆ-ի Մերիլենդի համալսարանի Միջազգային զարգացման և կոնֆլիկտների կառավարման կենտրոնից(նման հրավեր ստացել էին նաև երկուական հոգի Ադրբեջանից և Վրաստանից, մեկական հոգի՝ Աբխազիայից, Հարավային Օսիայից և Մոսկվայից) մասնակցելու «Հակամարտության խաղընկերները Անդրկովկասում խաղաղության կամուրջները կառուցելու» նախագծի կազմմանը:

Եվ քանի որ, Նիկոլայ Հովհաննիսյանը նաև «Կոնֆլիկտների լուծման Հայաստանի կենտրոնի» ղեկավարն էր, ուստի, նրա մասնակցությունը նպատակ ուներ հայ ժողովրդին հուզող այդ կարևոր հարցի վերաբերյալ ներկայացնել հայկական կողմի դիրքորոշումը, լսել և նաև ծանոթանալ այդ հարցի վերաբերյալ մյուս մասնակիցների, հատկապես՝ ադրբեջանական կողմի դիրքորոշումը, որը բնական է, որ տարբերվում էր ոչ միայն հայկական կողմի ներկայացրած տեսակետից, այլ նաև բավական հեռու էր հավաքի գլխավոր խորհրդի, գլխավոր իմաստի նշանաբանից՝ խնդրի լուծմանը մոտենալ հանդուրժողականության,(տոլերանտության), միմյանց լսելու դիրքերից:

Ելնելով դրանից հայկական կողմը հավաքի մասնակիցներին ներկայացրել է իրենց դիրքորոշումը, որը հանգում էր միջազգային նորմե-

րով ընդունված ազգերի ինքնորոշման սկզբունքին և պատմական ճշմարտությունը վերականգնելուն:

Անկասկած, Ն. Հովհաննիսյանի առաքելությունը ԱՄՆ-ի Մերիլենդի համալսարանի միջազգային զարգացման և կոնֆլիկտների կարգավորման խնդիրների քննարկմանը նվիրված միջոցառմանը, արդյունավետ է իր այն իմաստով, որ նա այդ հնարավորությունն օգտագործեց նման բարձր ամբիոնից մեկ անգամ ևս միջազգային հանրությանը ներկայացնել Լեոնային Ղարաբաղի խնդիրը և հայ ժողովրդի, համայն հայության պատրաստակամությունը՝ խնդիրը լուծել քաղաքական ճանապարհով:

Նաև ասենք, որ ԱՄՆ-ի Մերիլենդի համալսարանի կողմից կազմակերպած վերոնշյալ միջոցառման նյութերը, տարբեր հեղինակների ներկայացրած զեկուցումները, տեսակետները հրատարակվել է առանձին գրքով, [16] որին ծանոթանալով ավելի ես համոզվում, թե որքան տարբեր են հակամարտությունները, դրանց լուծման վերաբերյալ մոտոցումները, կարծիքները և դեռ որքան ճանապարհ կա անցնելու այսօր աշխարհին հուզող այդ հարցի լուծման ուղղությամբ: Բայց անկախ այդ ամենից, ավելի ես համոզվում, որ հակամարտությունների լուծման միակ ճիշտ, նախընտրելի ճանապարհը՝ երկխոսությունն է, փոխադարձ համաձայնության գալը և ոչ առճակատումն ու ռազմական բախումը:

Քննարկվող թեմային վերաբերող աշխատությունների շարքում հետաքրքիր են նաև «Войны XX века» [17] Калашников Максим «XXI кровавый век. Катастрофа неизбежна» [18] աշխատությունները, որոնցում հեղինակները՝ ներկայացրել են XX և XXI դարերում իրականացված և իրականացվող պատերազմները, դրանց պատճառած արհավիրքները, անսահման մարդկային կորուստները և այլ զրկանքները:

Բավական արդիական և կարևոր է նաև Д.Н.Барышников «Конфликты и мировая политика» աշխատությունը, որտեղ հեղինակը քննարկում է այնպիսի հարցեր, ինչպիսիք են՝ պատմության և խաղաղության հարցերը հասարակական-քաղաքական մտքի մեջ, հակամարտությունների ուսումնասիրման սոցիոլոգիական հիմունքները, միջազգային իրավունքը հակամարտությունների մասին, միջազգային վեճերի խաղաղ կարգավորման, անվտանգության, հումանիտար իրավունքի մասին և այլն: Հեղինակի կողմից կարևորվել են այնպիսի հար-

ցեր, ինչպիսիք՝ քաղաքական հակամարտությունները, Սառը պատերազմի հարցերը, միջազգային ահաբեկչությունները, որոնցով այնքան լի է ներկա աշխարհը և այլն:

Հետաքրքիր է նաև այն փաստը, որ հեղինակը չի բավարարվել հակամարտությունների մասին միայն տեսական մեկնաբանություններով, այլ կոնկրետ օրինակներով ցույց է տրվել ներկա աշխարհի հակամարտություններով լի իրողությունը, որը մեծ սպառնալիք է մարդկային հասարակությանը, նրա ներկա և ապագա սերունդին, որի զսպումը որևէ երկրի մենաշնորհը չէ, այլ ողջ մարդկության խնդիրն է, որի մի հատվածը, առանց մեծամտության կարևոր, արժեքավոր հատվածը նաև մեր ժողովուրդն է, որը ցավոք, օբյեկտիվ և սուբյեկտիվ պատճառներով շատ այլ ժողովուրդների նման հայտնվել է հակամարտությունների ճիրանում, հատկապես կանգնելով այնպիսի խնդրի լուծման առջև, ինչպիսին ողջ հանրությանը հայտնի Լեոնային Ղարաբաղի(Արցախ) կարգավորման խնդիրն է և այլն:

Ուշադրության է արժանի նաև Богданович В.Ю., Маначинский А.Я., Егоров Ю.В., Муха В.А., Бортник А.А «Конфликты и войны после распада СССР» մեծածավալ աշխատանքը [19]

Այս աշխատանքի առանձնահատկությունն այն է, որ հեղինակները փորձել են ներկայացնել Խորհրդային Միության փլուզումից և նորանկախ պետությունների առաջացումից հետո տասնյակ տարիներ իրար կողք կողքի միասին ապրած, բայց արդեն միմյանց միջև առաջացած բազմաթիվ հակամարտությունները, փոքր և մեծ մասշտաբի պատերազմները, որոնց մի զգալի մասը, որոնց մենք նաև անդրադարձել ենք՝ դեռ շարունակվում են:

Հեղինակները ճիշտ են նկատում, որ Սառը պատերազմի ավարտից հետո աշխարհը այժմ էլ ներքաշվել է հակամարտությունների և չհայտարարված պատերազմների շարանի մեջ: Եվ հենց այդ նկատառումներից ելնելով էլ հեղինակները փորձել են վերլուծության ենթարկել հետխորհրդային ժամանակաշրջանի հակամարտությունները, որոնք, ցավոք, մինչ այսօր էլ դեռ շարունակվում են:

Աշխատանքում տեսական նյութից զատ, կոնկրետ փաստերով վեր են լուծվում այնպիսի հակամարտություններ և պատերազմներ ինչպիսիք Զախոնեստրյան, Ղրիմի, Կովկասյան տարածաշրջանի՝ չեչենա-

ՊԱՏՄՈՒԹՅՈՒՆ

կան, օսեթա-ինգուշական, վրաց-արխազական, վրաց-հարավօսեթական, Ղարաբաղյան և այլ հակամարտություններն են:

Բնական է, որ հեղինակները կարևոր տեղ պետք է տային հատկապես Ղրիմի հարցին, Ուկրաինայի Հանրապետության ռազմական անվտանգության խնդրին: Եվ, որպեսզի ցույց տրվի ընդհանրապես պատերազմների պատճառած արհավիրքները, հեղինակները բերում են պատմության տարբեր ժամանակներից բազմաթիվ փաստեր և առավել ևս ներկայացնում 20-րդ դարում և նրան հաջորդած ժամանակաշրջանում պատերազմների, ահաբեկչությունների հետևանքով մարդկությանը հասցրած կորուստների, ավերածությունների մասին բազմաթիվ օրինակներ:

Հետաքրքիր է այն փաստը, որ մարդկության պատմության վերջին ավելի քան 3400 տարիների ընթացքում միայն 250-ն են եղել խաղաղ տարիներ, որը նշանակում է, որ պատերազմները ըստ էության հանդիսացել են մարդկանց միջև սովորական երևույթ: Պատահական չէ, որ դեռ 200 տարի առաջ հայտնի գերմանացի ռազմագետ Կարլ ֆոն Կլաուզեփցը ասում էր, որ պատերազմը միտում ունի դիմելու ծայրահեղ միջոցների, ծայրահեղ քայլերի: [18, c.34,36]

Ելնելով դրանից, նաև ասենք, որ այդ եզրակացությունը առավել դրսևորվեց 20-րդ դարում, որը որքան էլ, որ համարվում է մարդկային քաղաքակրթության թերևս ամենաբարձր, ամենազարգացած ժամանակաշրջան, նաև եղել է ամենաարյունալի ժամանակաշրջաններից մեկը, եթե ոչ՝ ամենաարյունալի, որն իր բարբարոսությամբ գերազանցում է բոլոր ժամանակներին:

Բավական է ասել, որ 20-րդ դարում տեղի է ունեցել երկու համաշխարհային պատերազմ՝ պատճառելով տասնյակ միլիոնավոր զոհեր, ավերածություններ, զրկանքներ և այլն:

Մյուս խնդիրը, որը մտահոգել է, կայանում է նրանում, որ ներկա ժամանակաշրջանի պատերազմներում բավական մեծ է նաև խաղաղ բնակչության կորուստների բաժինը: Օրինակ՝ եթե Առաջին համաշխարհային պատերազմում ընդհանուր զոհերի թվում խաղաղ բնակչությունը կազմում էր 5%, ապա Երկրորդ համաշխարհային պատերազմի տարիներին այդ թիվը կազմում էր 60-66%, Կորեայի պատերազմում՝ (1953-1955թթ)՝ 84%, Վիետնամի պատերազմում(1964-1973)՝ մոտ 90%, իսկ 20-րդ դարի վերջին երկու տասնամյակների տարիներին, այսինքն

1980-1990-ական թթ՝ 80-90%, որն էլ նշանակում է, որ ապագայում կարծես թե գնալով կջնջվեն պատերազմի և խաղաղության սահմանները, մանավանդ, որ ներկա ժամանակաշրջանում միջազգային պրակտիկայում գրեթե չկա որևէ պետության կողմից պաշտոնապես մյուսին պատերազմ հայտարարելու փաստ, իրողություն: [19]

Իսկ եթե վերը ասածին ավելացնենք այն փաստը, որ ներկա աշխարհում ավելի շատ ներպետական պատերազմները, հակամարտություններն են հրահրվում, պատկերն ավելի ամբողջական կլինի, որն էլ նշանակում է, որ մարդկությունն այսօր առօրյա կյանքին զուգահեռ ամեն օր բախվում է պատերազմների, ահաբեկչության և տարբեր կարգի հակամարտությունների հետ:

Ուստի, ռազմական բախում ասելով պետք է հասկանալ սոցիալ-քաղաքական խմբերի(սոցիալական խումբ, հանրություն, պետություն) բախում՝ ռազմական ուժի օգտագործմամբ:

Նաև նշենք, որ քննարկվող հարցի մյուս առանձնահատկությունն այն է, որ ժամանակակից պայմաններում ռազմական բախումները միշտ չէ, որ կարող են կրել պատերազմական բնույթ:

Ինչպես գրում են վերը ներկայացրած աշխատության հեղինակներ՝ Վ.Յու. Բոգդանովիչը և մյուսները, ռազմական, զինված պայքարն այսօր ոչ թե տեղի է ունենում մեկ պետության կողմից մյուսների տարածքները նվաճելու, զավթելու համար, այլ տեղի է ունենում իր տնտեսական և քաղաքական դիրքերը ամրապնդելու, համաշխարհային տնտեսական հիերարխիայում մյուսներին դուրս մղելու, իր ազդեցությունը մեծացնելու և այլնի համար: [18, էջ41]

Խոսելով նույն խնդիրների՝ պատերազմների, հակամարտությունների և նման կարգի այլ հարցերի մասին ուսումնասիրողներից Մ.Լեբեդևան իր «Мировая политика» աշխատությունում[6] նույնպես անդրադառնալով հակամարտությունների հարցին, նշում է, որ Սառը պատերազմի ավարտից հետո թվում էր թե աշխարհը գտնվում էր և մուտք էր գործել հակամարտություններից զերծ երկարատև ժամանակաշրջան, սակայն, ցավոք իրականում դրանք սկսեցին կրել նոր բնույթ. ընդ որում այդ նորը, հատկապես վերաբերում է զարգացող երկրներին, Հարավսլավիային, նախկին Խորհրդային Միության հանրապետություններին: Բավական է ասել, որ 1990-ական թթ. հետխորհրդային տարածաշրջանում հաշվվում էր 170 հակամարտություններով տարածք, որոն-

ցից 30-ը գտնվում էր ակտիվ վիճակում, իսկ 10-ում, ինչպես հեղինակն է նշում, գործը հասավ կիրառման: [6, c 187]

Այստեղ տեղին է ասել, որ հեղինակը շատ մեղմ է մոտեցել, եթե չասենք մակերեսորեն և աչքաթող արել հետխորհրդային շրջանի հակամարտություններին, որոնք առանձին տեղերում վեր էին ածվել ուղղակի թեժ պատերազմական գործողությունների՝ խլելով տասնյակ հազարավոր մարդկային կյանքեր, հարյուրհազարավոր գաղթականներ, ավերածությունների, որը ուսումնասիրման այլ նյութ է:

Իսկ այն հարցին, թե թվարկած հակամարտությունների դադարեցման, կարգավորման, հաշտության եզրեր գտնելու ուղղությամբ բուն հակամարտող երկրները կամ ավելի ճիշտ միջազգային հանրությունը, կազմակերպությունները ինչ քայլեր են ձեռնարկել արյունահեղությունը կանգնեցնելու, հաշտություն կնքելու ուղղությամբ, ապա պետք է ասել, որ այդ հարցում բոլոր կողմերն էլ շատ են թերացել, որքան էլ, որ ՄԱԿ-ը, ԵԱՀԿ-ն այնուամենայնիվ, անդրադարձել են այդ հարցերին, ընդունել բազմաթիվ որոշումներ, բայց շոշափելի և արդյունավետ քայլեր գրեթե չեն արել, որքան էլ, որ նրանք ստեղծվել են հենց այդ նպատակի համար՝ պատերազմները կանխելու, մերժելու, հասարակական կարծիք ձևավորելուց զատ օգտագործել ավելի գործուն լծակներ՝ նման կարգի հակամարտությունները կանխելու, կարգավորելու, և արդար լուծելու ուղղությամբ:

Օգտագործված գրականության ցանկ

1. Խմբագիրներ՝ Սանդրա Չելդելին, Դանիել Դրաքման և Լարիսա Ֆասթ Կոնֆլիկտ., Երևան 2007:
2. Կոնֆլիկտաբանություն, գենդեր և խաղաղարարություն, Երևան 2003:
3. Фукуяма Ф. Конец истории и последний человек, М.2010:
4. Хандингтон С., Столкновение цивилизаций, «Полис», 1994, N1:
5. Շիրինյան Լ, Հա.յաստան.Գալիքին ընդառաջ, Եր.,2004:
6. Лебедева, Мировая политика, М.2004:
7. Քոթանջյան Հայկ, Հայաստանի ազգային անվտանգության ռազմավարության մշակման ուղեցույցները տարածաշրջանային անվտանգության ճարտարապետության համատեքստում, Եր. 2008:

8. Քոթանջյան Հայկ., Հակամարտության էթնոքաղաքագիտություն: Հայաստանի պատմական քաղաքականության և ազգային անվտանգության հիմունքները, Եր., 2010:
9. Աղաջանյան Մ., Ասատրյան Է., Մինասյան Ս., Ադրբեջան ընդդեմ Ղարաբաղի ժողովրդի. Ազրեսիայի իրավաքաղաքական հետևանքները և դրանց ազդեցությունը տարածաշրջանային անվտանգության հեռանկարների վրա, Եր. 2007:
10. Թորոսյան Տ., Լեռնային Ղարաբաղի հակամարտության կարգավորումը միջազգային իրավունքի շրջանակներում, Եր.2008:
11. Թորոսյան Տ., Հարավային Կովկասը օգոստոսյան պատերազմից հետո: Լեռնային Ղարաբաղի հակամարտությունը, հայ-թուրքական հարաբերություններ, Եր. 2009:
12. Աբրահամյան Հ., Հայաստանի անկախացման հասարակական-քաղաքական նախադրյալները և կայացման սկիզբը (1956թ. փետրվար-1991թ. սեպտեմբեր) Եր. ԵՊՀ հր., 2019:
13. Սարգսյան Ա. Հայաստացությունը Ադրբեջանում. Ռեսենտիմենտի և ավտորիտարիզմի խաչմերուկում, Եր., Հանր. կապ., և տեղ. կենտ., 2013:
14. Золян С., Нагорный Карабах: Проблема и конфликты, Եր., 2001:
15. Оганесян Н. Карабахский конфликт. Этапы, подходы, варианты решения, Եր., 1997:
16. Этнополитические конфликты в Закавказье: их истоки и пути решения. Издание центра международного развития и конфликтологии Мерилендского университета, Колледж парк, Мериленд, 20742, США 1997:
17. Войны XX века, Русский журнал, М., Русский институт 2004:
18. Калашников М., XXI кровавый век. Катастрофа неизбежна, М., 2011
19. Богданович Ю. В., Маначинский А.Я., Егоров Ю.В., Муха В.А., Бортник А.А., Конфликты и войны после распада СССР. Киев 2008:

ПРОТИВОРЕЧИЯ СОВРЕМЕННОГО МИРА И МЕХАНИЗМЫ ИХ УРЕГУЛИРОВАНИЯ

Генрик Абрамян

ЕГУ, ЕУ, д.и.н., профессор

Асмик Макарян

ЕУ, Кафедра международных отношений, студент

Арам Оганнесян

ЕУ, Кафедра международных отношений, студент

Статья посвящена причинам и корням возникновения противоречий в современном мире, а также вопросам анализа и оценки их урегулирования. Тема эта довольно объёмная и обширная. Она носит глобальный характер и имеет глубокие истоки. Разногласия и столкновения всегда сопутствовали человечеству и стали неотделимой частью развития общества.

Без преувеличения действителен тот факт, что практически все поколения людей были свидетелями войн и многие даже их участниками. А это вело неминуемо к разрушениям, неисчислимым человеческими и материальным потерям.

Цель этой статьи – охарактеризовать мотивы возникновения разногласий в современном мире, представить возможности путей их решения и налаживания.

Ключевые слова: конфликты, войны, столкновения, политико-экономические кризисы, посредничество, переговоры, согласие, солидарность, толерантность.

CONFLICTS IN THE MODERN WORLD AND MECHANISMS FOR
SOLVING THEM

Henrik Abrahamyan

YSU, EU, Doctor of History, professor

Hasmik Makaryan

EU, Chair of International Relations, student

Aram Hovhannisyan

EU, Chair of International Relations, student

The article is dedicated to the causes of the conflicts in the modern world, as well as to the analysis and evaluation of their regulation. The topic is very spacious and comprehensive. It has complete essence and deep roots. Disagreements and conflicts have always accompanied humanity and have become an integral part for the development of human society.

Without exaggeration, the fact is that in practice all generations of people have witnessed wars, and many have even taken part in them. And this has inevitably caused destructions, countless human and material losses. The aim of the article is to describe motives of conflicts' occurrence in the modern world, to present ways to manage and solve them.

Keywords. Conflicts, wars, collisions, political and economic crises, mediation, negotiations, agreement, solidarity, tolerance.

Ընդունվել է տպագրության՝ 30.02.2020թ.

Գրախոսվել է՝ 25.05.2020թ.

ԲՈՏՆԵՑ: ԺԱՄԱՆԱԿԱԿԻՑ ՄՈՏԵՑՈՒՄ

Անուշ Մելիքյան

ԵՀ, «Միկրոէլեկտրոնային սխեմաներ և համակարգեր» ամբիոն, Կ.Գ.Թ.,
դոցենտ
anush-melikian@yandex.ru, +374 91 222725

Ավետիք Բասկովյան

ԵՀ, Տեղեկատվական Տեխնոլոգիաների ֆակուլտետ, մագիստրանտ
avik.baskovchyan@gmail.com, +374 93 635069

Բագրատ Գալստյան

ՀԱՊՀ, ՏՀՏԷ ինստիտուտ, ուսանող
bagrat.galstyan8@gmail.com, +374 77525709

Սույն հոդվածում անդրադարձ է կատարվել կիրեռանվորանգութան գլխավոր խնդիրներից մեկին՝ բոտներերին, վերջիններիս տարածվածությանը, վրանգներին և խոցելի մասերին: Հոդվածում ներկայացված է բոտների նոր մոդել, որն ի տարբերություն ներկայումս հայտնի տարբերակների[1], դժվար հայտնաբերվող ու վնասազերծվող է:

Հիմնաբառեր. Բոտներ, կիրեռանվորանգություն, վնասազերծում, ՏՈՐ համակարգ:

Ներածություն

Ներկայիս՝ համացանցային կախվածության ժամանակաշրջանում անձնական ու կոմերցիոն տեղեկատվության անվտանգության ու գաղտնիության ապահովումը գերակա խնդիր է հանդիսանում կիրեռանվորանգության մասնագետների համար: Անձնական ինֆորմացիայի գողության ու սեփական շահին ծառայեցնելու օրինակները բավական շատ են: Ուստի հարց է առաջանում, թե ինչ ճանապարհներով են հաքերները[2] հասնում իրենց ուզածին: Այս հոդվածում խոսվում է վերջին շրջանում մեծ թափ առած ու հաճախ կիրառվող տարբերակներից մեկի՝ բոտներերի մասին:

Ըստ [3]-ի՝ բոտները վիրտուալ ռոբոտների կամ բոտերի ընդհանուր համակարգ է, որն աշխատում է ավտոնոմ և ինքնավար: Բոտներներն աշխատում են զոմբի-համակարգիչների վրա՝ ղեկավարվելով հարձակվողի կողմից: Տիպային բոտները հնարավոր է ստեղծել չորս հիմնական փուլով.

ԻՆՖՈՐՄԱՏԻԿԱ

1. Առաջնային վարակում.
 - Այն հնարավոր է իրականացնել տարատեսակ միջոցներով ինչպիսիք են՝ վնասակիր ծրագրային միջոցի ավտոմատ ներբեռնմամբ վեբ կայք մուտքի դեպքում, USB կրիչով, էլեկտրոնային փոստի նամակով և այլն:
2. Երկրորդային վարակում.
 - Այս փուլում վարակված հոսթը ներբեռնում և աշխատեցնում է բոտի կոդն՝ այսպիսով ստեղծելով իրական բոտ: Կոդի ներբեռնումը կարող է կատարվել ftp, http և P2P պրոտոկոլներով (տես [4] §2.1):
3. Վնասակար գործողություններ.
 - Սա բոտի աշխատանքի հիմնական մասն է հանդիսանում, որի ընթացքում կարգավորողից հրամանները ստանալով՝ կատարվում է համապատասխան գործողությունը:
4. Տեխնիկական սպասարկում.
 - Այս փուլում կատարվում է բոտի թվային ֆայլերի անընդհատ թարմացում:

Ներկայումս օգտագործվող բոտնետերն ըստ էության աշխատում են մեկ հիմնական սխեմայով (տես գծապատկեր 1).

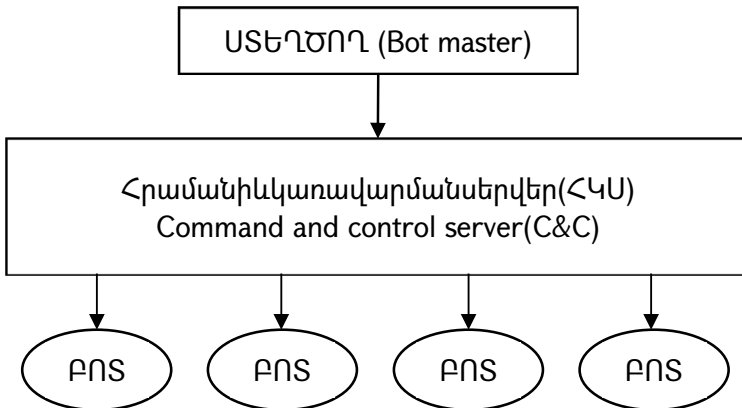

Գծապատկեր 1: Բոտների աշխատանքի հիմնական սխեման

ԻՆՖՈՐՄԱՏԻԿԱ

Գծապատկեր 1-ում բերված է ներկայումս կիրառվող բոտներերի աշխատանքը նկարագրող սխեման, որտեղ՝

- Ստեղծող(Bot master)→բոտնետ ստեղծող:
- Հրամանի և կառավարման սերվեր (ՀԿՍ)→ստեղծողի կողմից բոտերին համապատասխան հրաման ուղարկող համակարգ, ըստ էության՝ կապ բոտի և ստեղծողի միջև:
- Բոտ →վարակված համակարգչում աշխատող կող, որը կախված կառավարող սերվերից եկած հրամանից՝ կատարում է համապատասխան գործողություն:

Ըստ [5]-ի՝ բոտնետերը հիմնականում օգտագործվում են խոշոր կիրեռահանցագործությունների իրականացման,փոստաղբի(spam) և վնասակար ծրագրերի տարածման (որպես վճարովի ծառայություն երրորդ անձանց համար), անձնական տվյալների գողության, բանկային և օնլայն ծառայությունների վերաթողարկման, DdoS[6] գրոհների և շատ այլ վնասակար գործողությունների համար:Բայց, ինչպես հայտնի է՝ չկա այնպիսի համակարգ, որը խոցելի տեղեր չունենա.այդպիսին է նաև բոտնետը: Կիրեռնվտանգության մասնագետների գլխավոր խնդիրն է հանդիսանում հրամանի և կառավարման սերվերի հայտնաբերումն ու ստեղծողի բացահայտումը: Բոտնետերի բացահայտման համար օգտագործվում է մեղվի տակառ (honeypot) կոչվող համակարգը [7]: Honeypot-ի գաղափարը հետևյալն է՝ հատուկ նախապատրաստված սերվեր կամ վեբ համակարգ, որը ենթարկվում է հարձակման՝ բոտնետի կեղմից՝ հետևելով և բացահայտելով հրամանի և կառավարման սերվերը:

Սույն հոդվածում առաջարկվում է նոր, առավել բարդ կառուցվածքով և առավել պաշտպանված բոտնետի մոդել: Ի տարբերություն ներկայացվածների, այս տարբերակը ղեկավարվում է մեկից ավել հրամանի և կառավարման սերվերով, ստեղծված ամեն ՀԿՍ-ով կառավարվում են սահմանափակ քանակությամբ վարակակիր սարքավորումներ, ինչն էլ հնարավորություն է տալիս նույնիսկ բացահայտվելու դեպքում պաշտպանել գլխավոր սերվերը՝ չբացահայտել ստեղծողին (տես գծապատկեր 2):

ԻՆՖՈՐՄԱՏԻԿԱ

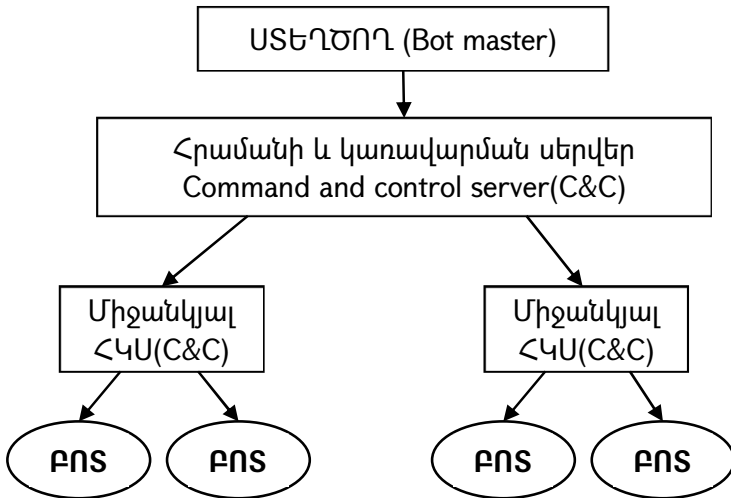

Գծապատկեր 2: Առաջարկվող բոտների սխեմատիկ մոդել

Ինչպես արդեն նշվել է, գծապատկեր 2-ում ներկայացված բոտների մոդելն, ի տարբերություն նախորդների, ղեկավարվում է մեկից ավելի ՀԿՍ-ների միջոցով: Առաջնային ու գլխավոր ՀԿՍ-ն ստեղծված է Տելեգրամ [6] բոտի միջոցով, որն իր հերթին ունի անվտանգության բավականի բարձր մակարդակ: Բոտների աշխատանքը կատարվում է հետևյալ հերթականությամբ՝

1. Տելեգրամին հատուկ բոտ ստեղծող համակարգի միջոցով ստեղծվում է գլխավոր բոտը, որն էլ հանդիսանալու է առաջնային ՀԿՍ-ն:
2. Տելեգրամ բոտից ուղարկվում է հրաման:
3. Հրամանն անցնում է ՏՈՐ(TOR)[8] ցանցով, և որպես արդյունք միջանկյալ ՀԿՍ-ին հասնում է ՏՈՐ ցանցի ելքային հանգույցը (exit node) [8]:
4. Հրամանները թաքնագրված ձևով գրվում են բաց և բոլորին հասանելի հարթակներում (pastebin, pastecode, facebook, և այլն):
5. Բոտերը (որոնք դինամիկ կերպով փոխում են ինֆորմացիայի գրանցման կետերը 3,4 քայլերի միջոցով) կարդալով հրամանը՝ կատարում են այն: Յուրաքանչյուր 10 բոտ ղեկավարվում է 1 միջանկյալ կառավարման կետով:

ԻՆՖՈՐՄԱՏԻՎԱ

6. Ձմբի համակարգիչներում աշխատող բոտերը հրամանը կարդում են ամեն 13ր-ն մեկ անգամ:

7. Իրականացվում է կարդացված հրամանը:

Առաջարկվող մոդելի առավել մանրամասն ներկայացումը բլոկ-սխեմայի միջոցով տես գծապատկեր 3-ում:

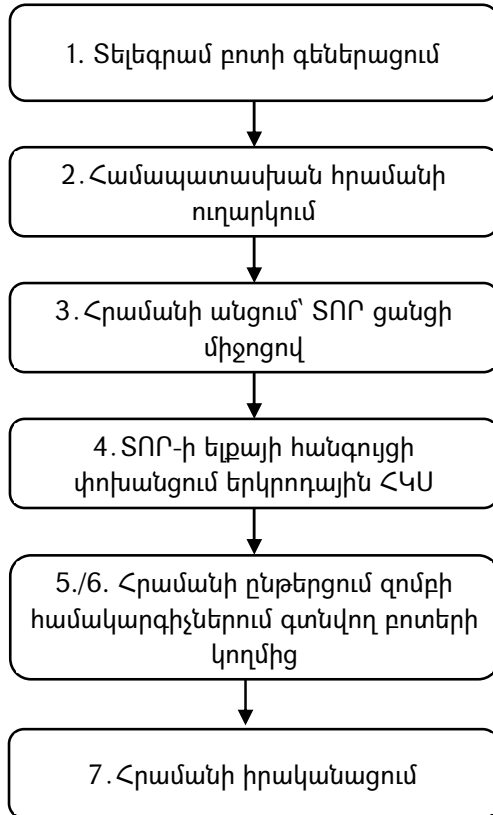

Գծապատկեր 3. Առաջարկվող բոտների մանրամասն ներկայացումը

Գծապատկեր 3-ից պարզ է դառնում, որ առաջարկվող մոդելով ստեղծված բոտները ժամանակակից հայտնի տարբերակներից տարբերվում է անվտանգության բարձր մակարդակով:

Եզրակացություն

Հոդվածում ներկայացված է բոտնետի նոր ու ժամանակակից մոդել, որն ի տարբերություն ներկայումս տարածվածների, առավել ապահով է ստեղծողի և ավելի բարդ կիրեռանվտանգության մասնագետների համար: Հիմնական տարբերությունը եռաստիճան պաշտպանությունն է: Հրամանը, որը գեներացվում է գլխավոր ՀԿՍ-ից՝ տելեգրամ բոտից, անցնում է ՏՈՐ ցանցով: ՏՈՐ-ի ելքային հանգույցը հասնում է միջանկյալ ՀԿՍ-ների: Միջանկյալ ՀԿՍ-ներից յուրաքանչյուրը ղեկավարում է 10-ից ոչ ավել բոտ, ինչն էլ հավելյալ պաշտպանության է բերում, քանի որ բացահայտման դեպքում ամբողջ ցանցի մի փոքր մասն է վտանգի ենթարկվում: Հոդվածում ներկայացված են ներկայումս գործող և առաջարկվող նոր մոդելի սխեմատիկ պատկերումները:

Օգտագործված գրականության ցանկ

1. <https://www.pentasecurity.com/blog/top-5-botnets-2017/>
2. <https://en.wikipedia.org/wiki/Hacker>
3. <https://en.wikipedia.org/wiki/Botnet>
4. Z. Zhu, G. Lu, Y. Chen, Z. J. Fu, P. Roberts and K. Han, "Botnet Research Survey," 2008 32nd Annual IEEE International Computer Software and Applications Conference, Turku, 2008, pp. 967-972
5. B. Stone-Gross, M. Cova, B. Gilbert, R. Kemmerer, C. Kruegel and G. Vigna, "Analysis of a Botnet Takeover," in IEEE Security & Privacy, vol. 9, no. 1, pp. 64-72, Jan.-Feb. 2011.
6. https://en.wikipedia.org/wiki/Denial-of-service_attack
7. <https://ru.wikipedia.org/wiki/Honeypot>
8. [https://en.wikipedia.org/wiki/Tor_\(anonymity_network\)](https://en.wikipedia.org/wiki/Tor_(anonymity_network))
9. <https://us.norton.com/internetsecurity-malware-what-is-a-botnet.html>
10. R. A. Haraty and B. Zantout, "The TOR data communication system: A survey," 2014 IEEE Symposium on Computers and Communications (ISCC), Funchal, 2014, pp. 1-6.

БОТНЕТ. СОВРЕМЕННЫЙ ПОДХОД

Ануш Меликян

ЕУ, Кафедра Микрорелектронных схем и систем, к.т.н., доцент

Аветик Басковчян

ЕУ, факультет Информационных технологий, магистр

Баграт Галстян

НРՍԱ, институт ИКТЭ, студент

В этой статье обсуждается один из ключевых проблем кибербезопасности: бот-сети, их распространенность, опасности и уязвимости. В статье представлена новая модель ботнетов, которую, в отличие от известных в настоящее время версий, трудно обнаружить и нейтрализовать.

Ключевые слова: Ботнет, кибербезопасность, очистка, система TOR.

BOTNET. A MODERN APPROACH

Anush Melikyan

EU, Department of Microelectronic circuits and systems, ScD in Technical Sciences, Assistant professor

Avetik Baskovchyan

EU, Faculty of Information Technology, MA Student

Bagrat Galstyan

NPUA, Institute of ICTE, Student

This article introduces one of the key cybersecurity issues: botnets, their prevalence, dangers, and vulnerabilities. The article presents a new model of botnets, which, unlike the currently known versions, is difficult to detect and neutralize.

Keywords: Botnet, cybersecurity, cleaning, TOR system.

Ընդունվել է փաշարոթյան՝ 01.04.2020թ.

Գրախոսվել է՝ 13.04.2020թ.

**OPTIMIZING THE POWER SUPPLY NETWORK BY CHANGING
THE DISTRIBUTION OF I/O CIRCUITS IN INTEGRATED
CIRCUITS**

Nazeli Melikyan

*NPUA, PhD in Microelectronics
nazeli@synopsys.com, +374 55 170191*

Armen Danielyan

*NPUA, Chair of Microelectronic Circuits and Systems Interfaculty,
BA student
armenda@synopsys.com, +374 98 793443*

Arman Manukyan

*NPUA, Chair of Microelectronic Circuits and Systems Interfaculty,
BA student
manuky@synopsys.com, +374 96 203213*

Arman Galstyan

*NPUA, Chair of Microelectronic Circuits and Systems Interfaculty,
BA student
armanga@synopsys.com, +374 43 906556*

Narek Avagyan

*YSU, Chair of Microelectronic Circuits and Systems Interfaculty, MA student
navagya@synopsys.com, +374 96 151121*

As the frequency of the synchronizing signal increases and the size of the transistors in the integrated circuit decreases, the cancellation of noises in the power supply network has become a challenge. In order to improve the quality of integrated circuit design, a new method for constructing a power supply network in integrated circuits is proposed, allowing to obtain an optimal power supply network with low power consumption. Using the proposed method, the area of the integrated circuit is also significantly reduced, which is one of the main tasks of the production process and makes it possible to obtain a large number of integrated circuits on the platform.

Keywords: *decoupling capacitor, power bus, integrated circuit, voltage power distribution, noise suppression, parasitic capacity.*

Introduction. The widespread of electronic devices, as well as the expansion of the capabilities of various new-generation mobile devices, impose new requirements on their main components, integrated circuits. Recently, among the challenges (minimizing power consumption, increasing performance, or reducing the area) of integrated circuit design, an important place is occupied by improving the quality of integrated circuits.

To reduce energy flows, deep submicron technologies use special circuits that separate the operation of those sections of the circuit that do not affect functionally on the circuit at the moment of operation. At the initial moment of operation of such cells, a large current flow charges the parasitic capacities, which causes noise, therefore, a voltage drop in the parasitic resistances occurs. The noise generated in them may spread throughout the power supply network, thus affecting the value of the supplied voltage, which may lead to deterioration of the time parameters of the circuit [1].

In order to avoid this problem, the test chip, which is one of the varieties of the integrated circuit, used the decoupling capacitors[2]. The planning, size, and distribution of the decoupling capacitors used to reduce noise in the integrated circuit power supply networks are of great significance for the operation of the circuit. Decoupling capacitors function as a current source when the circuit is in the stable state and as a capacity when switching is performed. Decoupling capacitors have two intentions: as noise cancellers and as void circuits. The use of decoupling capacitors in integrated circuits significantly increases the power consumption and area of the integrated circuit, which is one of the main tasks of the production process. Since decoupling capacitors are inserted on free sections of the circuit, it is, therefore, preferable to perform the insertion before planning, after designing the power supply network [3]. We propose a method that represents a new design flow of the power supply network, which makes it possible to design a more reliable power supply network with a much smaller area in the integrated circuit and reduced static voltage drop due to the shortening of wires.

The comparison by the method proposed in the paper is carried out for the following cases:

ԻՆՖՈՐՄԱՏԻԿԱ

- For the main flow, filling cells are used with decoupling capacities
- For the proposed flow, filling cells are used with decoupling capacities
- For the main flow, decoupling capacities are distributed at equal distances along the power buses (Fig.1)

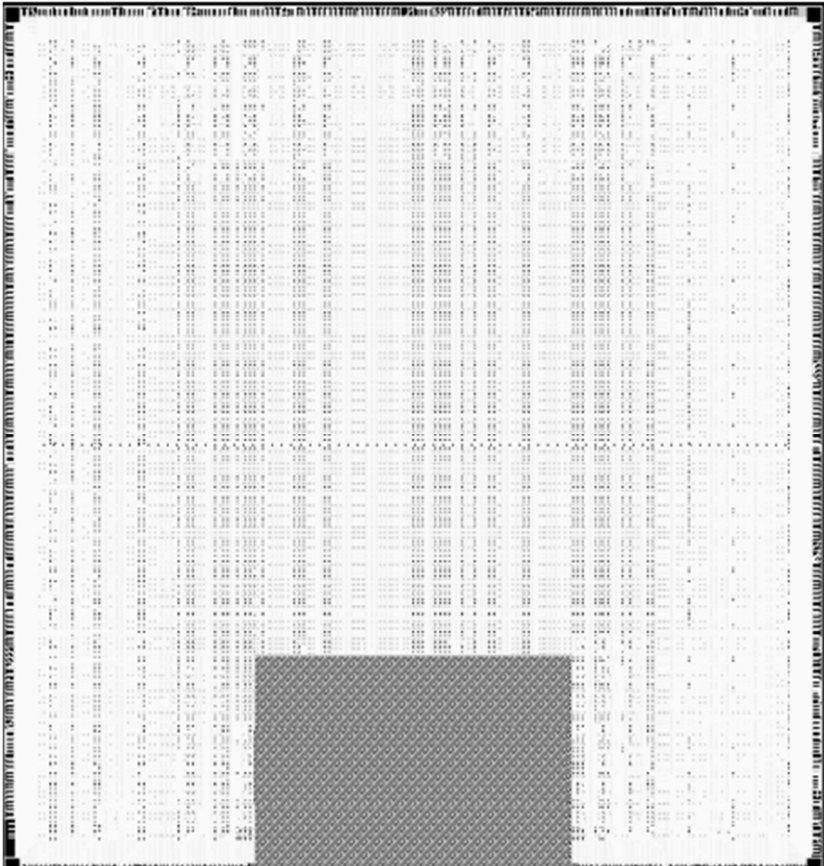

Fig.1 The structure of the voltage supply network along the primary flow

- For the proposed flow, decoupling capacities are distributed at equal distances along the power buses (Fig.2)

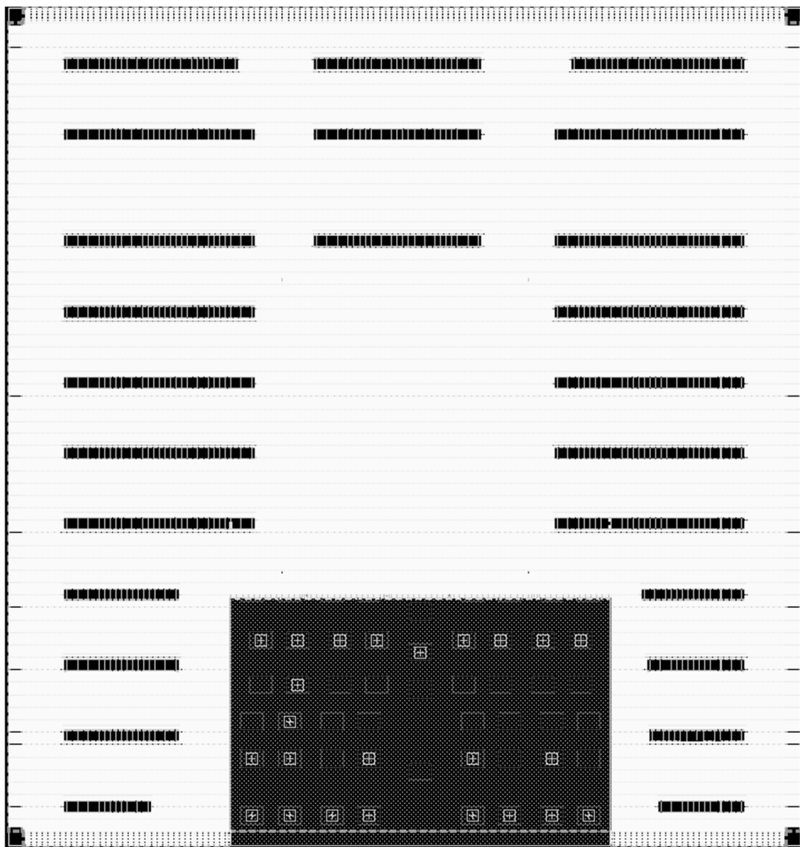

Fig. 2 The structure of the voltage supply network along the proposed flow

Description of the proposed method: In the integrated circuit, voltage supply networks are designed for 4 cases using the main (Fig.3) and the proposed (Fig.4). The main design flow of a power supply network is performed in the following 4 stages.



Fig.3 Primaryflow

ԻՆՖՈՐՄԱՏԻԿԱ

The proposed method allows designing a voltage supply network, in which the I/O circuits are arranged in groups [4], due to which short lines are formed. The arrangement of I/O circuits in groups makes it possible to reduce the length of the connecting wires of I/O circuits and power buses. Below are the formulas for estimating the voltage drop for power supply networks:

$$\Delta V = 2 * [I * R_2 + 2I * R_2 + \dots + \frac{m}{2} I * R_2] = \frac{m^2}{4} I R_2$$

where m is the number of metals per area unit

$$m = \frac{L}{M_n}$$

where L is the length of the integrated circuit and M_n is the width of the network of the nth metal layer.

The following formula was used for the density of equivalent metal layers:

$$\frac{2 * M_n * L * K}{L * H}$$

where H is the height and L is the length of the integrated circuit.

The design flow of a voltage supply network using the proposed method is performed in the following stages.

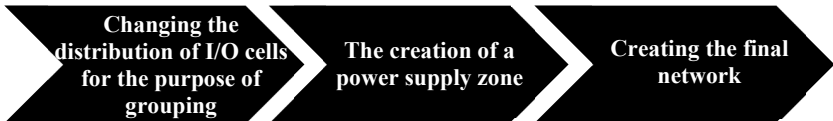

Fig. 4 Proposed flow

The figures clearly show that the design flow of a supply network is one step faster than the main flow when using the proposed flow, and the main difference is the grouping of I/O nodes by the total area of the integrated circuit. The voltage supply network designed according to the proposed method is more powerful since the losses and noise, as well as the area of the integrated circuit, are smaller than that when designing according to the main method.

Experimental outcomes. To estimate the values of the voltage drop in the power supply network, a simulation was performed using SAED 32 nm, SAED 14 nm[5-6] and the Synopsis PrimeRail tool [7], using which it is

ԻՆՖՈՐՄԱՏԻԿԱ

possible to investigate current losses and noise in the integrated circuit. The results of power consumption in power networks designed according to the main and the proposed methods are shown in Table 1.

Table 1

Power values of circuits

Power bass	Primary flow		Proposed flow	
	<i>Without decaps</i>	<i>Using decaps</i>	<i>Without decaps</i>	<i>Using decaps</i>
VDDQ	<i>11.4mV</i>	<i>9.723mV</i>	<i>2.4mV</i>	<i>2.1mV</i>
VDD	<i>12.9mV</i>	<i>11.653mV</i>	<i>3.3mV</i>	<i>2.8mV</i>
VSS	<i>19.67mV</i>	<i>18.092mV</i>	<i>3.67mV</i>	<i>3.4mV</i>

The tables show that the voltage drop in the power system designed according to the proposed method has decreased by 70 percent. According to the proposed method, the distribution of I/O circuits at the planning stage allows reducing the area of the integrated circuit by 30 percent (Fig. 5).

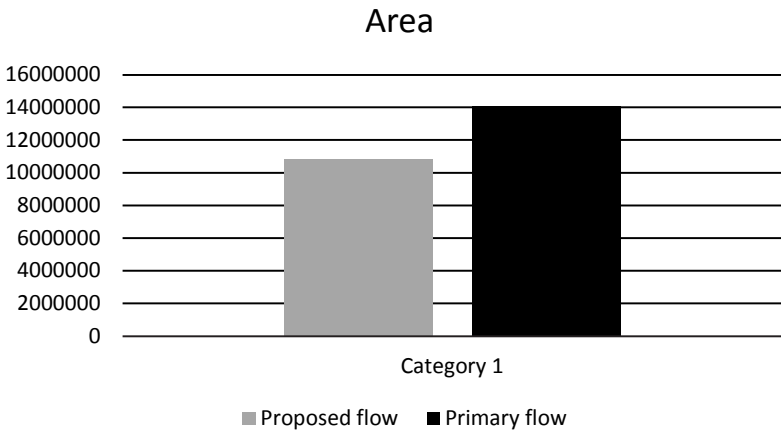

Fig.5 Area comparison

Conclusion. The advance of the capabilities of various new-generation electronic devices imposes new requirements on integrated circuits. Recently, one of the main tasks of designing integrated circuits is to optimize energy consumption and area. The proposed method allows designing a power supply network with a small area and low power consumption due to the group distribution of I/O circuits. The outcomes clearly show that using a new method of designing a power supply network in the integrated circuit, it is possible to reduce noise in the voltage network, as well as the area of the integrated circuit, by 31%.

References

1. **Xuan Wang, Jiang Xu, Wei Zhang, Xiaowen Wu, Yaoyao Ye, Zhehui Wang, Mahdi Nikdast, Zhe Wang** “Actively Alleviate Power Gating-Induced Power/Ground Noise Using Parasitic Capacitance of On-Chip Memories in MPSoC”, IEEE, 2014
2. **K.H. Safaryan** “Power Noise Optimization with Decoupling Capacitors”, IEEE, 2017
3. **Melikyan Vazgen Sh., Safaryan Karo H., Aram Avetisyan V., Tigran Hakhverdyan A.** “On-Chip Decoupling Capacitor Optimization Technique”, IEEE, 2017
4. **A. Dubey** "P/G pad placement optimization: problem formulation for best IR drop", *Quality of Electronic Design ISQED 2005. Sixth International Symp.*, pp. 839-846, 2005.
5. **Melikyan V., Martirosyan M., Melikyan A., Piliposyan G.** 14nm Educational Design Kit: Capabilities, Deployment and Future // Small Systems Simulation Symposium. - Niš, Serbia, 12th-14th February, 2018. - P. 37-41.
6. **Goldman, R. Bartleson, K.; Wood, T. Kranen, K.; Melikyan, V. Babayan, E.** “32/28nm Educational Design Kit: Capabilities, deployment and future, Asia Pacific Conference on Postgraduate Research in Microelectronics and Electronics (PrimeAsia), IEEE, 2013
7. PrimeRail User Guide, Synopsys Inc. - 2015. -288p.

ԻՆՖՈՐՄԱՏԻՎ

ԻՆՏԵԳՐԱԼ ՍԽԵՄԱԼԵՐՈՒՄ ՄՈՒՏՔ-ԵԼՔ ՍԽԵՄԱԼԵՐԻ ՏԵՂԱԲԱՇԽՄԱՆ ՓՈՓՈԽՈՒԹՅԱՄԲ ՍԵՆՏՐԱԼ ՑԱՆՑԻ ՕՊՏԻՄԱԼԱՑՈՒՄ

Նազելի Մելիքյան

ՀԱՊՀ, «Միկրոէլեկտրոնային սխեմաներ և համակարգեր»
միջֆակուլտետային ամբիոն, տեխ.գ.թ.

Արմեն Դանիելյան

ՀԱՊՀ, «Միկրոէլեկտրոնային սխեմաներ և համակարգեր»
միջֆակուլտետային ամբիոն, բակալավր

Արման Մանուկյան

ՀԱՊՀ, «Միկրոէլեկտրոնային սխեմաներ և համակարգեր»
միջֆակուլտետային ամբիոն, բակալավր

Արման Գալստյան

ՀԱՊՀ, «Միկրոէլեկտրոնային սխեմաներ և համակարգեր»
միջֆակուլտետային ամբիոն, բակալավր

Ավագյան Նարեկ

ԵՊՀ, «Միկրոէլեկտրոնային սխեմաներ և համակարգեր»
միջֆակուլտետային ամբիոն, մագիստրանտ

Սինխրոնացնող ազդանշանի հաճախության մեծացմանը և ինտեգրալ սխեմայում տրանզիստորների չափերի փոքրացմանը զուգընթաց, սնուցման ցանցում առաջացած աղմուկների ճնշումը մարտահրավեր է դարձել: Ինտեգրալ սխեմաների նախագծման որակի բարձրացման նպատակով առաջարկվում է ինտեգրալ սխեմաներում սնուցման ցանցի կառուցման նոր մեթոդ, որը թույլ է տալիս ստանալ օպտիմալ սնուցման ցանց՝ ցածր էներգասպառմանը: Կիրառելով առաջարկվող մեթոդը, էապես փոքրանում է նաև ինտեգրալ սխեմայի մակերեսը, որը արտադրական գործընթացի առաջնային խնդիրներից է և հնարավորություն է տալիս հարթակի վրա ստանալ մեծ քանակությամբ ինտեգրալ սխեմաներ:

Հիմնաբառեր. կապազերծող ունակություն, սնուցման դող, ինտեգրալ սխեմա, լարման սնուցման բաշխում, աղմուկի ճնշում, պարագիտային ունակություն:

**ОПТИМИЗАЦИЯ СЕТИ ИСТОЧНИКА ПИТАНИЯ ИЗМЕНЕНИЕМ
РАСПРЕДЕЛЕНИЯ СХЕМВХОДА/ВЫХОДАВ ИНТЕГРАЛЬНЫХ
СХЕМАХ**

Назели Меликян

НПУА, межфакультетская кафедра “Микроэлектронные схемы и системы”, к.т.н.

Армен Даниелян

НПУА, межфакультетская кафедра “Микроэлектронные схемы и системы”, бакалавр

Арман Манукян

НПУА, межфакультетская кафедра “Микроэлектронные схемы и системы”, бакалавр

Арман Галстян

НПУА, межфакультетская кафедра “Микроэлектронные схемы и системы”, бакалавр

Нарек Авагян

ЕГУ, межфакультетская кафедра “Микроэлектронные схемы и системы” магистр

Параллельно увеличению частоты синхронизирующего сигнала и уменьшению размера транзисторов в интегральной схеме, возникает проблема устранения помех в сети электропитания. Для повышения качества проектирования интегральных схем предложен новый способ построения сети электропитания в интегральных схемах, который позволяет получить оптимальную сеть электропитания с низким энергопотреблением. Используя предлагаемый способ, площадь интегральной микросхемы также значительно сокращается, что является одной из основных задач производственного процесса и позволяет получить большое количество интегральных микросхем на платформе.

Ключевые слова: развязывающие конденсаторы, шина питания, интегральная схема, распределение питания, снижение шума, паразитическая ёмкость

*Ընդունվել է 12.03.2020թ.
Գրախոսվել է 03.04.2020թ.*

НЕКОТОРЫЕ ВОПРОСЫ МОДЕЛИРОВАНИЯ ЗАДАЧ СИНХРОНИЗАЦИИ С ПОМОЩЬЮ СЕТЕЙ ПЕТРИ

Гоарик Петросян

*АГПУ, кафедра “Информатики и методов ее преподавания”,
канд. физ.-мат. наук, доцент
petrosyan_gohar@list.ru, +374 94 135533*

Мисак Сзоян

*НПУА, Кафедра “Информационной безопасности и программного
обеспечения”, магистрант
misakshoyan@gmail.com, +374 96 151121*

В статье изучаются некоторые вопросы моделирования задач синхронизации с помощью сетей Петри. Показаны особенности синхронных и асинхронных моделей. С помощью сетей Петри смоделирована задача об обедающих философах. Построенная модель содержит идею приоритета, которая помогает избежать возможных тупиковых ситуаций в системе. С помощью раскрашенной сети Петри смоделирована известная задача о синхронизации курильщиков, посредством которой выявляются определенные особенности Раскрашенных сетей Петри в отношении действий PuV семафоров, кроме того в отличие от классической сети Петри эта сеть содержит меньше переходов и позиций, т. е. сокращается объем требуемой памяти.

Ключевые слова: *Сети Петри, раскрашенные сети Петри, фишка, позиция, переход, множество достижимых состояний.*

Введение

Сети Петри представляют собой механизмы моделирования, которые позволяют описывать как возможные состояния системы, так и ее возможные действия.

Сеть Петри состоит из четырех элементов: P – множество позиций, T – множество переходов, I – входная функция, O – выходная функция. Посредством позиций описывается состояние, а посредством переходов – действия, происходящие в сети.

Структура сети представляет собой квартет элементов $C = (P, T, I, O)$, где P и T – конечные множества позиций и переходов, причем $P \cap T = \emptyset$. Входная функция I отображает переход t_j в множество входных позиций $I(t_j)$, а выходная функция O – переход t_j в множество выходных позиций $O(t_j)$, т. е. переход может иметь и входные, и выходные позиции, к тому же с повторениями.

Приведем формальное определение классической сети Петри.

Определение. Сеть Петри это пара $M = (C, \mu)$, где $C = (P, T, I, O)$ – структура сети, а μ – состояние сети. В структуре C , P и T конечные множества позиций и переходов, $I: T \rightarrow P^\infty, O: T \rightarrow P^\infty$ – входные и выходные функции соответственно, где P^∞ – все возможные (с повторяющимися элементами) комплекты из множества P , $\mu: P \rightarrow N_0$ – функция состояний, где $N_0 = \{0, 1, \dots\}$ – множество всех положительных целых чисел. Известным способом определяются допустимые переходы сети Петри, и переход сети из состояния μ в состояние μ' – множество достижимых состояний [1-4].

Определение. Структура сети Петри представляет собой многопереходный, двудольный ориентированный граф.

Сеть Петри состоит из вершин двух типов. Позиции обозначаются через кружок или овал \circ , а переходы – через палочки $|$. Граф многопереходный, т.к. между двумя вершинами в том же направлении может быть несколько ребер – дуг (причем ребра могут быть только между вершинами разных типов). После каждого события сеть переходит в новое состояние.

Под состоянием сети понимается следующий вектор:

$$(\mu(P_1), \mu(P_2), \dots, \mu(P_n)), \text{ если } P = \{P_1, P_2, \dots, P_n\}$$

Функция μ осуществляет следующее отображение $\mu: P \rightarrow N_0$, где N_0 – кодирование количеств фишек в позициях. Перед началом работы сеть должна находиться в начальном состоянии: $(\mu_0(P_1), \mu_0(P_2), \dots, \mu_0(P_n))$, где отмечено количество фишек в указанных позициях. Допустим имеем сеть Петри $M = (C, \mu)$.

Мы говорим, что в состоянии μ переход $t_j \in T$ разрешен к срабатыванию, если

$\forall P_i \in I(t_j), \mu(P_i) \geq \#(P_i, I(t_j))$, где $\#(x, A)$ – зависящая от аргументов функция, которая в качестве значения указывает количество входов в набор A [11].

Допустим, в состоянии μ переход t_j разрешен к срабатыванию, и он выполняется. В этом случае сеть перейдет в новое состояние $\mu' = \delta(\mu, t_j)$, которое определяется следующим образом:

$$\forall P_i \in P, \mu'(P_i) = \mu(P_i) - \#(P_i, I(t_j)) + \#(P_i, O(t_j)).$$

Здесь $\delta(\mu, t_j)$ – функция, зависящая от двух аргументов, которая возвращает сеть в то состояние, в которое она перейдет, когда находясь в состоянии μ , выполняется допустимый переход t_j .

Первоначальное состояние сети обозначается через μ_0 .

Сформулируем множество достижимых состояний. Обозначим его как $R(C, \mu_0)$.

1. $\mu_0 \in R(C, \mu_0)$ – начальное состояние;

2. если $\mu' \in R(C, \mu_0)$ и $\exists t_j$ такой переход, что $\delta(\mu, t_j) = \mu''$, то $\mu'' \in R(C, \mu_0)$;

3. другие состояния не принадлежат $R(C, \mu_0)$.

$R(C, \mu_0)$ может быть бесконечным.

Раскрашенные сети Петри представляют собой современное расширение стандартных или классических сетей Петри [15,16]. В частности, добавлена идея типа данных, ряд других идей, присущих языку программирования.

Состояния моделирующей системы описываются с помощью позиций. Каждой позиции приписывается название. Однако названия не имеют никакого формального значения и используется для придания сети большей четкости. К каждой позиции прилагается тип данных, определяющий, какого типа данные может иметь позиция. Можно сказать также, что задана функция, которая отображает каждую позицию на заранее сформулированные типы данных.

Каждая позиция содержит фишки, количество которых меняется в процессе работы сети. Каждая фишка имеет определенное значение, относящееся к типу данных, прилагаемых к позиции, содержащей маркировки. Содержание позиции это набор с повторяющимися элементами. К каждой фишке прикреплен целое число, которое является ко-

эффицентом данной маркировки в позиции, т. е. определяется количество фишек с этим значением в данной позиции.

В данный момент времени сеть характеризуется своим состоянием, которое представляет собой типы и количество фишек в каждой позиции.

Перед началом работы сети ее позиции наделяются некоторым количеством фишек, принадлежащих к типам соответствующих данных, которые описывают первоначальное состояние моделируемой системы, т. е. производится инициализация сети.

Исторически типы фишек называются цветами. Таким образом вводится различие между цветным или высоким уровнем и классическим или низким уровнем сетей Петри.

В отличие от стандартных сетей Петри в Раскрашенных сетях Петри позиция может содержать фишки произвольной сложности – записи, списки и т.д., что позволяет создавать более надежные модели.

События моделируемой системы описываются переходами, как и в стандартных сетях Петри. Дуги, которые соединяют позиции с переходами и наоборот, описывают динамику работы системы. Дуга, входящая в переход, означает, что в результате действия она забирает у соответствующих входных позиций некоторое количество фишек, а выходящая дуга означает, что переход наделяет фишки своим выходными позициями.

Количество удаляемых или добавленных фишек определяют дуговые выражения. Каждой дуге сети приписывается дуговое выражение. Оно может иметь простой вид, например, являться постоянной, принадлежащей к какому-либо типу, в этом случае дуга может передавать только фишку, имеющую данное значение. Выражение может также состоять из переменных, содержать условную функцию, которая определяет количество фишек, передаваемых по этой дуге и т.д. Если выражение не содержит переменных, оно называется закрытым выражением.

Для наблюдения за выполнением перехода необходимо приписать участвующим в дуговых выражениях переменным конкретное значение, чтобы можно было рассчитать или оценить эти выражения. т. е. нужно сосредоточиться на значениях переменных, участвующих в ду-

говом выражении, или приписать им значение. Однако не все такие приписки приводят к возможному выполнению перехода. Нужно, чтобы соответствующие входные позиции содержали соответствующее количество фишек с таким значением, только в этом случае допустимо выполнение перехода.

Следует отметить, что приписка дугового выражения каждой дуге фактически структуру Раскрашенной сети Петри делает динамичной в следующем смысле: если количество передаваемых фишек, в стандартных или классических сетях Петри, определяется количеством дуг, соединяющих соответствующую позицию и переход, и эти дуги заранее фиксированы и именно они определяют статическую структуру сети, то в Раскрашенных сетях Петри количество фишек, передаваемых во время перехода, определяется дуговым выражением, которое в случае различных значений входящих в него переменных может передавать различное количество фишек. Это позволяет сократить количество дуг и позиций в сети по сравнению с классическими сетями Петри. Математическое определение Раскрашенных сетей Петри можно видеть в [16-19].

Во время моделирования дискретных систем необходимо абстрагироваться от определенных в этих структурах физических и функциональных особенностей. Отдельные элементы системы и их действия представляются абстрагируемыми событиями. Событие может происходить один или несколько раз. Множество происшествий, возникающих при осуществлении событий во время действия дискретных систем, называется процессом.

В одних и тех же условиях система может действовать разными способами, т. е. действовать недетерминированно, порождая в таком случае определенное множество процессов.

Реальные системы действуют во времени, события происходят в определенные моменты времени и длятся определенный отрезок времени.

Синхронные модели дискретных систем отличаются тем, что события в них связаны с определенными промежутками времени, в ходе которого происходят одновременные изменения состояния системы.

Здесь важно отметить, что чередование состояний происходит последовательно [12].

Во время моделирования параллельных процессов при каждом чередовании общего состояния нужно учитывать состояние всех компонентов, которое делает модель огромной, если учитывать, что изменения могут относиться только к локальным фрагментам [13]. В синхронных моделях дискретных систем исчезает информация о причинно-следственных связях между происходящими в системе событиями. Такое важное понятие, как отношения между компонентами системы, ожидание одними элементами результатов других элементов по причине общих ресурсов с трудом выражается через чередование состояний системы.

В реальных системах действие может длиться неопределенно большой отрезок времени и трудно заранее отметить начало, конец и длительность выполняемого действия. Вышеотмеченное позволяет сделать следующий вывод: чтобы избежать указанных недостатков при моделировании больших параллельных систем, необходимо отказаться от ввода в модель дискретных систем времени и тактовой последовательности изменений состояний, заменяя их причинно-следственными связями между событиями. Модели данного типа называются асинхронными. В асинхронных моделях в случае необходимости связь со временем можно реализовать указанием времени или промежутком времени как событием. Фактически в асинхронных моделях события во временном разрезе рассматриваются или как элементарные (мгновенные), или как составные, имеющие определенную внутреннюю структуру, составленную из “подсобытий” [14].

В асинхронных системах взаимодействие событий имеет динамическую структуру, они легко описываются, если отмечать не непосредственные связи между событиями, а те события, в случае которых данное событие может быть реализовано. В таком случае глобальные ситуации в системе формируются с помощью локальных действий при условии реализации событий.

Для действия элементов асинхронной системы характерна параллельность. Действие одного элемента системы может осуществляться одновременно с действиями других элементов. Совмещение действий

в системе вызывает определенные затруднения во время моделирования. С учетом взаимодействий элементов системы необходимо установление синхронизации, т. е. действия взаимосвязанных элементов в процессе взаимодействия должны быть согласованы со временем. Согласование действий различных элементов во времени может быть весьма сложным и трудноописуемым.

В предложенных задачах целью работы было исследовать проблемы синхронизации, которые не были четко определены механизмами моделирования, представленными некоторыми авторами [1]. Необходимо смоделировать предложенные проблемы в задачах (проблемы синхронизации в задачах обедающих философов и курильщикова сигарет) с помощью сетей Петри и ее современным расширением — раскрашенной сетью Петри [1,16-19].

Другими словами, цель работы является для предложенных задач построить такие модели, которые решат проблему регулирования синхронных процессов путем внедрения идеи приоритетов для выполнения действий. С точки зрения оптимизации, нами предлагаемые сетевые модели будут содержать меньше ресурсов (переходы, позиции, дуги), в результате чего будет возможно уменьшить объем требуемой памяти, и становится возможным избежать возникновения ряда тупиковых ситуаций в синхронных системах.

1. Задача об обедающих философах

На столе стоит миска с рисом, пять тарелок и пять палочек. Если философ проголодался, он входит в столовую, занимает свободное место за столом, берет две (обязательное условие!) палочки и накладывает на тарелку (рис.1).

Утолив голод, философ возвращает палочки на стол и покидает столовую. В случае, если все пять философов одновременно придут в столовую, займут места за столом, возьмут по палочке, система окажется заблокированной, т.к. ни один из философов не сможет приступить к еде (рис. 1).

Требуется организовать систему таким образом, чтобы пять философов не могли одновременно оказаться за столом. Если это произойдет, то система окажется заблокированной.

В данной задаче имеются две опасные ситуации: заговор соседей и голодная смерть.

- Заговор соседей имеет место, когда соседи слева и справа от философа строят интриги. Зоговорщики поочередно забирают палочки то слева, то справа от жертвы. Такие согласованные действия приводят жертву к вынужденному голоданию, так как он никогда не может воспользоваться обеими палочками.
- Голодная смерть возникает, когда философы одновременно проголодаются и одновременно попытаются взять, например, свою левую палочку. При этом возникает тупиковая ситуация, так как никто из них не может начать есть, не имея второй палочки.



Рисунок 1. Задача о пяти обедающих философах.

Построим модель для решения данной задачи при помощи сети Петри. На рисунке 2 представлена сеть Петри, на которой показаны основные действия одного философа, но нужно учитывать, что остальные философы действуют так же, и при посещении столовой могут одновременно попытаться взять одну и ту же палочку. Поэтому необходим мьютекс, который будет организовывать доступ к процессу выбора палочек в порядке очереди. Так же каждой палочке поставлен в соответствие мьютекс, который организовывает доступ к этой палочке в порядке очереди [1].

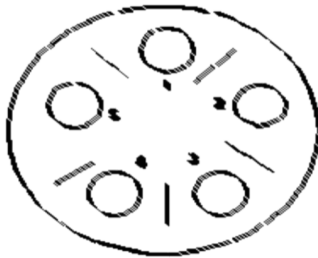

Рисунок 2. Решение задачи об обедающих философях с использованием методологии К.Петри.

Сетевая модель приведенной задачи представлена на рисунке 3. В данной модели позиции $P_i (1 \leq i \leq 5)$ представляют ресурсы, начало действия t_i , а t_i' – финал соответствующего действия. Наличие маркировки в позиции P_i' указывает выполнение i -го действия. Как видно из модели, одновременно могут быть выполнены следующие пары действий: $(t_1, t_3), (t_2, t_4), (t_1, t_4), (t_2, t_5), (t_3, t_5)$.

После выполнения каждого действия высвобождаются использованные ресурсы, которые могут быть использованы в ходе следующего или того же действия. Таким образом, в модели одно и то же действие может выполняться возможно большое число раз, и в таком случае остальные не могут выполняться вообще.

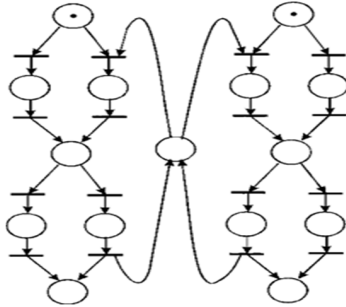

Рисунок 3. Сетевая модель задачи об обедающих философях.

Изменим модель, требуя, чтобы k -ое выполнение какого-либо действия осуществлялось только тогда, когда остальные выполнены в точности $k - 1$ раз. Для ясности тот фрагмент рисунка 3, который моделирует начало и конец i -го действия, заменим следующим фрагментом:

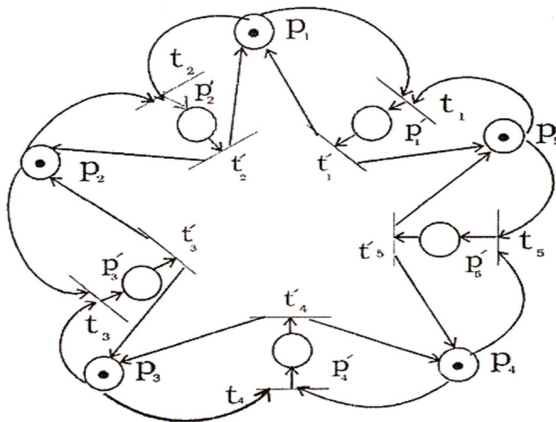

Рисунок 4: Заменяемый фрагмент.

который в конечном счете представляет собой действие T_i .

Из полученной модели (рис. 5) видно, что все действия могут происходить последовательно, но следуя вышеотмеченному условию. Позиция P_n и переход T_n обеспечивают синхронное выполнение всех действий, пока в позиции P_n не соберется 5 фишек, т. е. пока не выполнено 5 действий, T_n -ое не может быть выполнено, и действия $T_i (1 \leq i \leq 5)$ не получают каждое по одной начальной маркировке.

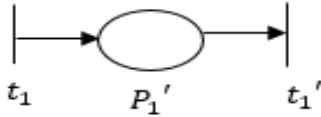

Рисунок 5. Синхронное регулирование действий обедающих философов с помощью сети Петри.

2. Моделирование задачи о курильщиках с помощью раскрашенной сети Петри

В 1971 г. Патиль доказал, что действия P и V в отношении семафоров не обладают достаточной мощностью для решения задач о синхронизации [1, 18]. Он привел пример задачи о синхронизации, которая не может быть решена действиями P и V – задачи о курильщиках, которая состоит из 4 процессов, моделированием процесса агента и 3 курильщиков. Действия P и V в отношении семафоров первым внес Дейкстри для решения задачи о синхронизации в системах, содержащих параллельные процессы. Семафор можно рассматривать как целостную переменную, которая имеет только неотрицательные значения. Действие V в отношении семафора S увеличивает значение семафора на единицу: $S = S + 1$. Действие P , напротив, уменьшает S на единицу: $S = S - 1$, пока результат $\neq 0$.

Патиль предложил эту задачу с тем, чтобы показать ограниченность систем, которые могут использовать между процессами только действия P и V . Заранее было показано, что действия P и V можно моделировать с помощью сетей Петри, но существуют задачи (например, задача о курильщиках), которые можно моделировать с помощью сетей Петри, но нельзя моделировать на основе действий P и V [1].

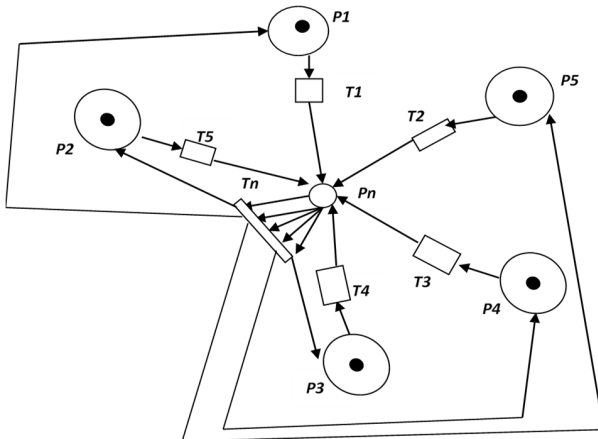
Описание задачи о курильщиках. Каждый курильщик скручивает сигарету и выкуривает ее. Для сигареты необходимо 3 ингредиента: табак, бумага и спички. У одного из курильщиков всегда есть бумага, у второго – табак, у третьего – спички. У агента они имеются в неограниченном количестве. Агент кладет на стол 2 ингредиента, курильщик, имеющий третий ингредиент, может скрутить сигарету и выкурить ее, потом известить об этом агента. В этом случае агент предлагает два других ингредиента, которые необходимы следующему курильщику, действие повторяется. Патиль показал, что никакая последовательность P и V не может точно решить эту задачу (см. [1], стр. 187-189). Если мы попытаемся построить моделирующую эту задачу стандартную или классическую сеть Петри, то получим неактивную сеть. Кроме того, поскольку в классических сетях Петри фишки одного типа, то ингредиенты здесь не могут отличаться один от другого. Попробуем смоделировать задачу с помощью Раскрашенной сети Петри (рис. 6). Сперва опишем таблицу типов и переменных (таблица 1):

Таблица 1.

Набор типов и переменных.

```

color INT=integer;
color U=t;
color N=p;
color Q=m;
color E={Product N* Q, Product U* Q, Product N* U };
var (k, l): E;
n:INT;
    
```

Подробное описание состояний, действий, типов, использованных в сетевых моделях, можно видеть в [18,19].



Рисунок 6. Моделирование задачи о курилщиках с помощью раскрашенной сети Петри.

Выводы

На примере обсуждаемых в работе задач о синхронизации выявляется определенный ряд преимуществ сетей Петри как механизмов моделирования в отношении действий P и V.

Нами построенные модели решают проблему регулирования синхронных процессов путем внедрения идеи приоритетов для выполнения действий. С точки зрения оптимизации, предложенные сетевые модели будут содержать меньше ресурсов (переходы, позиции, дуги), в результате чего будет возможно уменьшить объем требуемой памяти. Освещается ряд свойств Раскрашенных сетей Петри, благодаря которым становится возможно избежать возникновения в синхронных системах ряда тупиковых ситуаций.

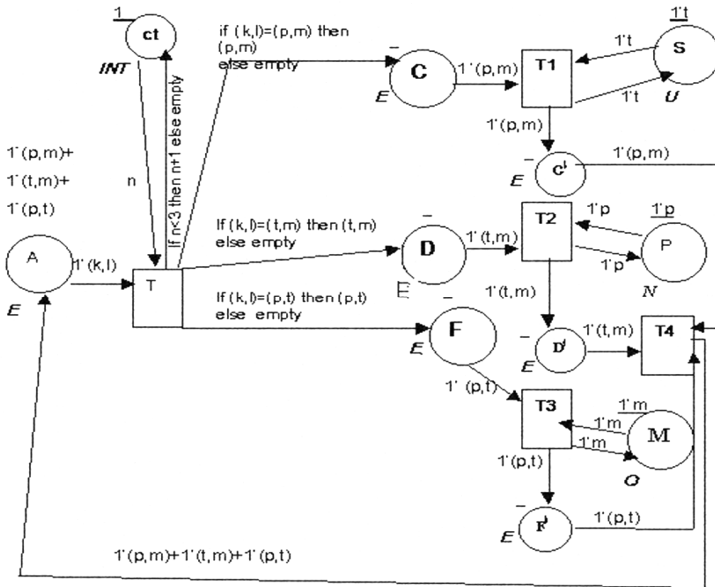
Приведенные исследования предполагают дальнейшее изучение интересных свойств классических и Раскрашенной сетей Петри.

Литература

1. James Lyle Peterson: Petri Net Theory and the Modeling of Systems, Prentice Hall PTR Upper Saddle River, NJ, USA 1981, ISBN:0136619835
2. Kotov, V. E. Petri Nets. Nauka, Moscow, 1984 (in Russian)
3. Murata, T. (1989). Petri Nets: Properties, Analysis and Applications, Proceedings of the
4. IEEE, Vol. 77, № 4, April 1989
5. Reising W., Rozenberg G. (eds). Lecture Notes on Petri Nets. Parts I and II // Lecture Notes in Computer Sciences. V. 1491 – 1492. Springer – Verlag, 1998.
6. Capellmann C., Dibold H.: Petri Net Based Specifications of Services in an Intelligent Network. Experiences Gained from a Test Case Application. In: M. Ajmone – Marsan (ed.): Application and Theory of Petri Nets 1993. Proceedings of the 14th International Petri Net Conference, Chicago 1993, Lecture Notes in Computer Science Vol. 691, Springer – Verlag 1993, 542 – 551.
7. Cherkasova L., Kotov V., Rokicki T.: On Net Modelling of Industrial Size Concurrent Systems. In: M. Ajmone – Marsan (ed.): Application and Theory of Petri Nets 1993. Proceedings of the 14th International Petri Net Conference, Chicago 1993, Lecture Notes in Computer Science Vol. 691, Springer – Verlag 1993, 552 – 561.
8. Cherkasova L., Kotov V., Rokicki T.: On Scalable Net Modeling of OLTP. In PNP 93: Petri Nets and Performance Models. Proceedings of the

- 5th International Workshop, Toulouse, France 1993, IEEE Computer Society Press, 270 – 279.
9. Alur R., Henzinger T. A. Logics and models of real time: a survey // Lecture Notes in Computer Science. 1991. V. 600. P. 74 – 106
 10. Florin G., Kaiser C., Natkin S.: Petri Net Models of a Distributed Election Protocol on Undirectional Ring. Proceedings of the 10th International Conference on Application and Theory of Petri Nets, Bonn 1989, 154 – 173.
 11. Girault C. & Valk R. (2003). Petri Nets for Systems Engineering: A Guide to Modeling, Verification, and Applications (pp. 18–40, 108–117). Springer Science & Business Media.
 12. Zhou M. (1998). Modeling, analysis, simulation, scheduling, and control of semiconductor manufacturing systems: A Petri net approach, IEEE Transactions on Semiconductor Manufacturing, 11(3), 333-357.
 13. Christos G. Cassandras, Stéphane Lafortune Introduction to Discrete Event Systems: Second Edition, ISBN-13: 978-0-387-33332-8, 2008 Springer Science+Business Media, LLC
 14. Hoare C. A. R. Communicating Sequential Processes: May 18, 2015
 15. Semenov A., Koelmans A. M., Lloyd L. and Yakovlev A. Designing an asynchronous processor using Petri Nets. IEEE Micro, 17 (2): 54 – 64, March 1997.
 16. Kristensen, L. M., Christensen S., and Jensen K. (1998) The Practitioner's Guide to Coloured Petri Nets, Software Tools for Technology Transfer.
 17. Liu, D., Wang, J., Chan, S.C., Sun, J., Zhang, L.: Modeling workflow processes with Colored Petri Nets. computers in industry 49(3), 267–281 (2002)
 18. Petrosyan G. R., The modelling of the problem of Patil with Colored Petri Nets. Abstracts, Armenian Mathematical Union, Annual Session 2016, Dedicated to the 110th Anniversary of Artashes Shahinyan, 30 May to June 1, Yerevan 2016, pp. 102-103
 19. Petrosyan G. R., The Modelling of the Synchronization Problem with Colored Petri Nets. International Journal of Electronic Engineering and Computer Science Vol. 1, No. 2, 2016, pp. 51-55.
<http://www.aiscience.org/journal/ijeecs>

SOME ISSUES OF MODELLING SYNCHRONIZATION TASKS USING PETRI NETS

Goharik Petrosyan

ASPU, Chair of “Informatics and Its Teaching Methods”,
Candidate of physical and mathematical sciences, Associate Professor

Misak Shoyan

NPUA, Chair of “Information Security and Software Development”,
MA student

The article studies some issues of modeling synchronization problems using Petri nets. The features of synchronous and asynchronous models are shown. The problem of dining philosophers was modeled using Petri nets. The constructed model reflects the idea of priority, which helps to avoid possible deadlocks in the system. With the help of the colored Petri net, the well-known synchronization problem about smokers is simulated, by means of which specific features of the colored Petri nets are revealed in relation to the actions of P and V semaphores in addition, unlike the classical Petri net, this net contains fewer transitions and places, i.e., the required memory is reduced.

Keywords: Petri nets, Colored Petri nets, a token, a place, a transition, set of reachable states.

ՊԵՏՐԻԻ ՑԱՆՑԵՐՈՎ ՍԻՆԽՐՈՆԻԶԱՑԻՈՆ ԽՆԴԻՐՆԵՐԻ ՄՈԴԵԼԱՎՈՐՄԱՆ ՄԻ ՔԱՆԻ ՀԱՐՑԵՐ

Գոհարիկ Պետրոսյան

ՀՊՄՀ, Ինֆորմատիկայի և դրա դասավանդման
մեթոդիկայի ամբիոն, Ֆ.- մ.գ.թ., դոցենտ

Միսակ Սոյան

ՀԱՊՀ, Տեղեկատվական անվտանգության և
ծրագրային ապահովման ամբիոն, մագիստրանտ

Հոդվածը նվիրված է Պետրիի ցանցերով սինխրոնիզացիոն խնդիրների մոդելավորման մի քանի հարցերի ուսումնասիրմանը: Նշված են սինխրոն և ասինխրոն մոդելների առանձնահատկություններ-

ԻՆՖՈՐՄԱՏԻԿԱ

րը: Պետրիի ցանցով մոդելավորված է ճաշող փիլիսոփաների հայտնի խնդիրը, կառուցված մոդելը պարունակում է առաջնահերթության գաղափարը, որն օգնում է խուսափել ցանցում սպասվող փակուղային իրավիճակներից: Պետրիի գունավոր ցանցի միջոցով մոդելավորվել է սիգարետ ծխողների հայտնի սինխրոնիզացիոն խնդիրը, որի միջոցով բացահայտվում են Պետրիի գունավոր ցանցերի որոշակի առավելությունները P և V սեմաֆորների գործողությունների նկատմամբ, բացի այդ ցանցը պարունակում է ավելի քիչ անցումներ և դիրքեր, ի տարբերություն Պետրիի դասական ցանցի, այսինքն՝ կրճատվում է պահանջվող հիշողության ծավալը:

Հիմնաբառեր. Պետրիի ցանցեր, Պետրիի գունավոր ցանցեր, նշիչ, դիրք, անցում, հասանելի վիճակների բազմություն:

Ընդունվել է տպագրության՝ 18.02.2020թ.

Գրախոսվել է՝ 07.04.2020թ.

РОЛЬ ИНФРАСТРУКТУРЫ В УСТОЙЧИВОМ РАЗВИТИИ ДЕСТИНАЦИИ ГЮМРИ

Жанна Бахшецян

РАУ, кафедра Управления, бизнеса и туризма
zhanna.bakhshetsyan@gmail.com, +374 94 514241

Для управления туристопотоками и обеспечения устойчивого развития туристских дестинаций, кроме экономических, социальных, экологических факторов, необходимо также учитывать инфраструктурные особенности и возможности транспортных коммуникаций.

Данная статья посвящена роли инфраструктуры и транспортных коммуникаций, их основным преимуществам, недостаткам функционирования и использования в сфере туризма. В статье также рассмотрены тенденции развития дестинации Гюмриза последние 2017-2019 гг.

Ключевые слова: инфраструктура, железные дороги, туристический поток

В глобальных интеграционных процессах особо важную роль играют транспортная инфраструктура и коммуникации, в частности для тех стран, у которых нет прямого выхода к морю. В связи с этим, в Армении возрастает актуальность транспортных коммуникаций и необходимость обеспечения качества имеющихся инфраструктур в республике.

Сегодня в стране имеются несколько видов транспортных коммуникаций: воздушный, железнодорожный, автомобильный, водный (внутренний) и трубопроводный транспорт. Но несмотря на разнообразие коммуникаций, в сфере туризма и путешествий часто используются воздушный и автомобильный виды перевозок.

Воздушный транспорт и гражданские авиаперевозки сегодня выполняют два международных аэропорта Республики Армения: “Звартноц” в г. Ереван и “Ширак” в г. Гюмри. Третий маленький аэропорт планируют открыть в 2020 г. в г. Капан – на юге страны, для обеспе-

чения коротких внутренних рейсов, с учетом трудно доступности и отдаленности региона Сюник.

По данным Управления гражданской авиации Армении, поток пассажиров в международный аэропорты "Звартноц" и "Ширак" за январь-май 2018 года составил 955476 человек, что на 9,2 % больше по сравнению с тем же периодом 2017 года.

Пассажиропоток в мае 2018 г. составил 217615 человек, что на 5,4% выше того же периода за 2017 год: "Звартноц" – 202 290 человек, что на 2,1% выше показателя того же периода 2017 год, в аэропорту "Ширак" – 15 325 человек, что почти вдвое превышает аналогичный показатель 2017 года (8 тысяч 240 человек).

Пассажиропоток в "Шираке" за январь-май 2018 г. составил 59 тысяч 350 человек, в 2017 году за тот же период времени – 27 тысяч 429 человек.[1]

Общая длина автомобильных путей составляет 7704 км, из которых 1686 км – межгосударственные, 1747 км – республиканские и 4271 км – местного значения.[2]Во время турпоездки и путешествий, туристы передвигаются именно по данным автомобильным трассам(межрегиональными, межгородскими и государственными). Количество организованных туров по автомагистралям и автомобильным путям превышает количество туров по другим видам транспорта, в частности, железнодорожного.

На сегодняшний день, намечается тенденция развития железнодорожного транспорта, который постепенно занимает значимую роль в глобальной экономике, транспортных и коммуникационных связях. Железнодорожный транспорт во всем мире служит одним из популярных видов транспорта для организации и проведения туристических поездок. Из истории известно, что первый паровоз для железных дорог изобрел англичанин Джордж Стефенсон еще в 1814 году, а после, в 1825 году когда в Англии была построена первая железная дорога между Стоктоном и Дарлингтоном, Томас Кук впервые организовал путешествие из одного города в другой на выходные дни для 570 человек в 1841 г..[3]

С учетом экономической важности транспортных коммуникаций для организации индустрии туризма, Армения имеет перспективы раз-

вития и полноценной эксплуатации имеющихся железнодорожных линий по региональным дестинациям страны в целях увеличения туристических потоков и их децентрализации из столицы в регионы.

Современное состояние транспортной железнодорожной инфраструктуры Армении и пути его применения в сфере туризма

В структуру Армянской железной дороги входят 74 станции (55 эксплуатируются и 4 станции стыковые: Айрум - Садахло (Грузия), Ахурян - Догучапи (Турция) – не действующий, Ерасх - Велидаг (Азербайджан) – не действующий, Иджеван - Бархударли (Азербайджан) – не действующий). [4]

На сегодняшний день, согласно подписанному в Ереване Концессионному договору о передаче государственного ЗАО «Армянская железная дорога» (АЖД) в управление ЗАО «Южно-Кавказская железная дорога» (ЮКЖД) от 13 февраля 2008 г. АЖД принадлежит ЮКЖД, которая в свою очередь является дочерним предприятием ОАО «Российские железные дороги». Основные понятия и положения о железнодорожном транспорте зафиксированы в законе РА, принятого 28-ого ноября 2007 года, согласно которому, железнодорожный транспорт является видом транспорта для общего пользования и общей производственно-технической системой, включая организации производственного значения, и является составной частью единой транспортной системы Республики Армения. В статье 8, закона РА “О железнодорожном транспорте” указаны и описываются основные компетенции управляющей инфраструктуры, перевозчики, грузоотправители и другие участники процесса перевозки, которые должны обеспечить безопасное передвижение пассажиров, сохранность срок перевозки грузов, безопасность эксплуатации и движения железнодорожного транспорта и осуществить требования природоохранного, экологического законодательства.[5]

Сегодня в стране имеется железная дорога общей длиной в 884 км и шириной в 1520 м.. Длина эксплуатируемых железных дорог составляет 725 км, с 11 действующими пригородными поездами Канакер (Ереван) – Раздан – Сотк, Раздан – Иджеван, Ереван – Масис, Ерасх – Масис

– Армавир – Гюмри, Армавир – Аршалуйс, Гюмри – Ахурян, Гюмри – Маралик, Гюмри – Ванадзор – Айрум и электропоезда, курсирующие из Еревана в Гюмри, Аракс, Арарат, Ерасх, которые используют для внутренних передвижений и выполняют пассажироперевозки из отдаленных городов в столицу.

Вокзалы расположены в городах **Ереван, Гюмри и Ванадзор**. Железнодорожная сеть полностью электрифицирована. В структуру железной дороги также входят три локомотивных (Санаинский, Гюмрийский, Ереванский) и два вагонных (Гюмрийский, Ереванский) депо.

К сожалению, состояние железнодорожного транспорта в стране, не совпадает с международными стандартами и говорить об организации высококачественных туристических услуг не уместно, но для организации краткосрочных эконом-туров и однодневных посещениях, железные дороги могут облегчить передвижение туристопотока из столицы в региональные города, такие как Гюмри, Ванадзор, Раздан, Арарат.

Выбор дестинации Гюмри во многом связан с региональным развитием северной части Армении. Гюмри сегодня является административным центром Ширакской области и вторым по величине городом в РА. Предположительно, первые поселения на территории современного города появились еще в бронзовом веке. Старинное название города - Кумайри, в Царской России его называли Александрополь, а в советское время город получил название Ленинакан. Город сильно пострадал от разрушительного Спитакского землетрясения 1988 года. После провозглашения независимости город был переименован в Гюмри. Издавна Гюмри считается центром искусств и ремесел.

В связи с этим, по нашей инициативе в 2017 г. был организован однодневный железнодорожный тур по направлению Ереван – Гюмри. Нашей основной целью было изучение туристической инфраструктуры и перспектив устойчивого развития дестинации. Нами были выбраны некоторые туристические и памятные места и была организована однодневная экскурсия по старым достопримечательностям и архитектурным сооружениям, представляющие историко-культурную ценность города, которые в последнее время активно стали восстанавливать с целью сохранения и передачи национального достояния поколениям.

Ниже представлен список некоторых достопримечательностей города Гюмри:

- Площадь Свободы,
- Церковь св. Аствацацин (Семь ран),
- Кафедральный Собор “Аменапркич” (“Всеспасения”),
- Парк Горки,
- улица Руставели – церковь Св. Григора Лусаворича,
- улица Абовяна – Дом сестер Асламазян, Городская баня, Церковь Св. Ншан, Сааканушян Ориордац (женская) школа,
- улица Варпетац (Мастеров): Дом-музей Аветика Исаакяна, Дом-музей Шираза, Музей Мгера Мкртчяна, жилые дома;
- бульвар Ахтанаки: Дом Дзитохцян (музей), Католическая церковь.

На наш взгляд, выбранные места являются самыми привлекательными среди городских достопримечательностей и наиболее подходят для организации однодневных ознакомительных и культурно-познавательных туров в Гюмри.

В ходе исследования, было выявлено, что с 2016 года в городе Гюмри действуют различные программы по развитию туристической сферы при поддержке муниципального и частного блока. Их деятельность была направлена на динамическое развитие туристической сферы, увеличение туристопотока и восстановлению культурного наследия города (более 200 памятников). Так в Гюмри были реставрированы городские улицы, старинные дома. По состоянию 2016-2017 гг. количество туристов, посетивших Гюмри увеличилось: в 2016 г. – 29980 человек, а в 2017 г. – 34800 человек.

Кроме дестинационной инфраструктуры, также были изучены основные преимущества и недостатки функционирования и использования транспортных коммуникаций, в частности ЖД и организация туристических экскурсий на поезде.

В ходе организации данной поездки нами были выявлены следующие недостатки и преимущества использования железнодорожного транспорта из Еревана в Гюмри для туристических целей (таблица 1.).

ԶԲՈՍԱՇՐՋՈՒԹՅՈՒՆ

Таблица 1. Основные преимущества и недостатки ЖД в 2017 г.

Преимущества	Недостатки
1. Удобство в передвижении и доступность поездов и электричек	1. Длительность путешествия (3 часа 11 минут)
2. Цена билетов (в один конец – 1000 др.)	2. Скорость электропоезда (50-60 км./ч)
3. Отсутствие особых процедур регистрации и досмотра	3. Недоступность предварительного заказа билетов
4. Строгое соблюдение графика и движения поездов (Ереван-Гюмри – 07:55, 14:30, 18:15)	4. Проблемы с отопительной системой поездов в зимнее время
5. Большой вес допустимого к бесплатной перевозке багажа	5. Отсутствие комфорта и чистоты в вагонах,
	6. Отсутствие отдельных купе

Применение и использование железнодорожных транспортных коммуникаций в распределении и передвижении туристических потоков по сравнению с пассажирскими перевозками на воздушном и автомобильном транспорте отстают в развитии как в плане инфраструктуры и насыщенности сети, так и качества их доступности и быстротходности имеющихся поездов и их параметров. Поэтому, несмотря на наличие внутренней железнодорожной цепи, удобства в передвижении и доступности ЖД, данный вид транспорта пользовался меньшей популярностью среди туристов. Долгие годы, железные дороги не учитывались при составлении туристических маршрутов и экскурсий, так как в основном использовались для грузоперевозочных целей. Железнодорожный вид транспорта не был вовлечен при организации туристических поездок.

В результате многократных посещений 2017-2019 гг. в Гюмри с исследовательской целью, нами также была выявлена динамика в развитии туристической инфраструктуры города Гюмри, в виде увеличения количества объектов гостиничной индустрии, объектов общественного питания: кафе и ресторанов, улучшения качества обслуживания в целом.

ԶԲՈՍԱՇՐՋՈՒԹՅՈՒՆ

Динамика роста гостиничной инфраструктуры города Гюмри показана в таблице 2.

Таблица 2. Динамика роста гостиничных хозяйств Гюмри

	2014	2015	2016	2017	2018
Количество гостиничных хозяйств	17	25	25	24	28
Количество работников в гостиничных хозяйствах (чел.)	74	82	76	74	87
Прибыль(в млн.др.)	206.5	258.9	233.7	309.7	400.5

Из таблицы 2 видно, что по сравнению с 2014 годом в 2018 году намечается рост количества гостиничных хозяйств на 11 единиц, и связанное с этим, увеличение доходов гостиничного бизнеса почти в два раза.[6]

Начиная с 2018 года, со стороны туроператоров и туристических компаний железные дороги были вовлечены в создание туристических пакетов и постепенно стали заинтересовывать иностранных гостей односторонними легкими эконом-турами в Гюмри. Данный факт совпал также с инвестиционной крупной программой ЮКЖД.

С 2018 года в рамках одобренной Советом директоров ЮКЖД инвестиционной программы на обновление ЖД было направлено на развитие инфраструктуры порядка \$5,6 млн и на подвижный состав – \$6,6 млн., были закуплены 2 новых электропоезда и 40 новых полувагонов.

После внедрения новых электропоездов качество предоставляемых услуг железной дороги улучшилось по сравнению с 2017 годом, и благодаря повышению класса и некоторых параметров поездов, увеличению скорости движения (время в пути – 2 часа 50 минут) и ценовой доступности (2500 драмов), запущенный в марте 2018 года экспресс поезд Ереван-Гюмри-Ереван стал пользоваться большей популярностью у граждан и туристов.

Заинтересованность туристического рынка и инвестиционная политика в ЖД привела к росту количества пассажиров ЮКЖД и составила 5% (при спаде пассажиропотока автомобильным транспортом). За период деятельности ЮКЖД наибольшее количество пассажиров по маршруту Ереван-Гюмри-Ереван составило 203 000 человек. Услугами

ԶԲՈՍԱՇՐՋՈՒԹՅՈՒՆ

ЮКЖД в 2018 году воспользовались 14 000 человек. В целом, по железнодорожным сообщениям было перевезено 385 000 человек, из которых 64 000 – в международном сообщении.

В январе 2019 года, прибыл еще один новый поезд, который уже обслуживает пассажиров в режиме экспресса между Гюмри и Ереваном. В новом электропоезде двухвагонного состава также предусмотрены удобства для обслуживания людей с ограниченными физическими возможностями, климат-контроль и современная противопожарная система. Кроме того, с учетом пожеланий пассажиров ЮКЖД, производитель внес в новый электропоезд определенные доработки. С запуском второго электропоезда постепенно возросла частота рейсов по направлению Ереван-Гюмри-Ереван.

В таблице 3. даны основные характеристики поездов 2019 г.

Таблица 1. Основные преимущества и недостатки ЖД в 2019 г.

Преимущества	Недостатки
1. Строгое соблюдение графика поездов (Ереван-Гюмри – 09:15, 17:55, 19:40, 10:30)	1. Дни работы электропоездов (пятница, суббота, воскресенье)
2. Длительность путешествия (2 часа 50 минут)	2. Недоступность резервации и бронирования билетов
3. Комфортабельность вагонов (чистота, удобные кресла, доступ к интернету, панорама и вид)	3. Цена билета в один конец – 2500 др.
4. Наличие специальных мест для людей с ограниченными возможностями.	
5. Отсутствие особых процедур регистрации и досмотра, надежность и безопасность поездки	
6. Большой вес допустимого к бесплатной перевозке багажа	

Выводы

С нашей точки зрения, организация туристических перевозок и предоставление туристических услуг с использованием железной дороги будут способствовать развитию экономики дестинации и туристиче-

ской инфраструктуры принимающих северных регионов Армении, в частности, города Гюмри.

Наличие качественных дорожных коммуникаций, туристических ресурсов и инфраструктуры может стимулировать новый туристопоток не только со внутреннего рынка, но из зарубежа. Для повышения заинтересованности среди туристов к экскурсионным турам по Армении, необходимо организовать инновационные маршруты по железной дороге, с учетом современного состояния, особенностей и функционирования.

Город Гюмри издревле был центром искусств и ремесел, и по сей день, мастера-ремесленники, сохранившие местный быт и колорит, с помощью показательных мастер-классов приобщают туристов к творчеству и различным ремеслам национального характера. Благодаря уникальности и своеобразию этно-культурного наследия Гюмри, можно организовать различные туры: пешие, музейные, архитектурно-градостроительные, фольклорно-бытовые, литературно-поэтические. В городе также можно встретить конницу-фаэтон, на котором могут прокатиться туристы во время сититура, а туроператоры и турагенты могут включить проезд на фэйтоне в часть городского тура.

Исходя из вышеизложенного, следует заключить, грамотное управление территориями и формирование туристического рыночного предложения с использованием необходимых ресурсов и потенциала дестинации Гюмри, будут содействовать устойчивому развитию туристической индустрии города, улучшению инфраструктуры и коммуникаций, повышению заинтересованности туристов и увеличению туристопотока в данном направлении.

Լիտերատուրա

1. Новостное агенство armeniasputnik.am
<https://ru.armeniasputnik.am/society/20180611/12587413/aehroporty-armenii-stali-obsluzhivat-bolshe-lyudej-i-menshe-gruzov.html>
2. Նազարյան Գ. Արտաքին տնտեսական գործունեության տրանսպորտային ապահովում: Ուսումնական ձեռնարկ (Գ. Նազարյան; Մասնագիտ. Խմբ. Ի. Տիգրանյան).– Եր.: Տնտեսագետ, 2010.– 456 էջ – թր. 58

3. Ильина Е.Н. – Организация железнодорожных путешествий: Учебно-методическое пособие. – М.: Советский спорт, 2003. – 104 с.
4. Интернет-сайт ЮКЖД http://www.ukzhd.am/ru_about_company.html
5. Закон РА “О железнодорожном транспорте” 28.11.2007г., интернет-портал www.arils.am
<http://www.arlis.am/DocumentView.aspx?DocID=81893>
6. Վիճակագրական ժողովածու - ՀԱՅԱՍՏԱՆԻ ՀԱՆՐԱՊԵՏՈՒԹՅԱՆ ՇԻՐԱԿԻ ՄԱՐԶԸ ԹՎԵՐՈՎ, 2019,
<https://www.armstat.am/file/doc/99516298.pdf>

ROLE OF INFRASTRUCTURE IN SUSTAINABLE DEVELOPMENT OF GYUMRI AS A DESTINATION

Zhanna Bakhshetsyan

RAU, Department of Management, Business and Tourism

In order to manage tourism flows and ensure sustainable development of destinations, in addition to economic, social and environmental factors, it is necessary to take into account the specifics of infrastructures and the possibilities of transport communications.

The current article is focused on the role of tourism infrastructure, transportation communications, their main advantages and disadvantages of functioning. The article also covers the trends of the development of Gyumri as a destination for the past 2017-2019.

Keywords: infrastructure, railroads, tourist stream, destination development.

ԵՆԹԱԿԱՌՈՒՑՎԱԾՔԻ ԴԵՐԸ ԳՅՈՒՄՐԻ ԴԵՍԻՆԱՑԻԱՅԻ ԿԱՅՈՒՆ ԶԱՐԳԱՑՄԱՆ ՀԱՄԱՐ

Ժաննա Բախշեցյան

ՀՌՀ, Կառավարման, բիզնեսի և զբոսաշրջության ամբիոն

Զբոսաշրջային հոսքերի կառավարման և դեստինացիաների (ուղղությունների) կայուն զարգացումն ապահովելու համար բացի տնտեսական, սոցիալական, էկոլոգիական գործոններից, հարկավոր է նաև

ԶՐՈՍԱՇՐՋՈՒԹՅՈՒՆ

հաշվի առնել ենթակառուցվածքների առանձնահատկություններն ու տրանսպորտային կոմունիկացիաների հնարավորությունները: Այս հոդվածը նվիրված է զբոսաշրջության ոլորտում ենթակառուցվածքներին, տրանսպորտային կոմունիկացիաներին, դրանց հիմնական առավելություններին, ֆունկցիոնալ թերություններին: Հոդվածում նաև քննարկվում է վերջին 2017-2019 թվականների Գյումրի ուղղության (դեստինացիային) վերաբերող զարգացման միտումները:

Հիմնաբառեր. ենթակառուցվածքներ, երկաթուղի, զբոսաշրջային հոսքեր, դեստինացիայի զարգացում:

Ընդունվել է տպագրության՝ 10.02.2020թ.

Գրախոսվել է՝ 05.05.2020թ.

ԲՈՎԱՆԴԱԿՈՒԹՅՈՒՆ

ԻՐԱՎԱԳԻՏՈՒԹՅՈՒՆ

Հ. Բիշարյան, Վ. Թորոսյան

Աստվածային իրավունքը և աշխարհիկ պետության կոնցեպտը
Մխիթար Գոշի դատաստանագրքում3

Ն. Տոնոյան

Ընտանեկան բռնությունը որպես բռնության տարատեսակ,
ընտանեկան բռնության քրեաիրավական բնութագիրը 11

Ա. Փխրիկյան

«Դատարանի սկանդալիզացիա» երևույթի պատմահամեմատական
վերլուծությունը..... 21

Վ. Պողոսյան, Լ. Կարապետյան

Խորհրդարանական վերահսկողության ինստիտուտը
արտասահմանյան երկրներում 32

Մ. Մուրադյան, Լ. Մովսիսյան

Մարդու և քաղաքացու հիմնական իրավունքների բովանդակությունը
հիմնական իրավունքների կառուցվածքային տարրերի շարքում 41

Ն. Տոնոյան, Լ. Խաչատրյան

Դատավորի գործունեության երաշխիքների ապահովումը
ՀՀ դատական համակարգում 52

Է. Աբգարյան

Իրավունքի տրամաբանական և իմացաբանական ըմբռնումների
հարցի շուրջ62

Ն. Դավթյան, Մ. Պողոսյան

Մահանալու իրավունքի սահմանափակման հիմնախնդիրները ՀՀ-ում ..70

Զ. Հարությունյան

Կոռուպցիոն վարքագիծ ուսուցանող որոշ ազդակներ 81

Շ. Թադևոսյան

Գործի քննության հրապարակայնությունը որպես արդար
դատաքննության իրավունքի չափորոշիչ.....93

Գործի քննության «ողջամիտ ժամկետը» որպես արդար
դատաքննության իրավունքի չափորոշիչ..... 107

Տ. Ասլանյան

Երեխաների իրավունքների պաշտպանության միջազգային
մեխանիզմները123

Մայրության և մանկության իրավունքների պաշտպանության սահմանադրաիրավական երաշխիքները.....	131
Լ. Սարգսյան	
Դատավորի անկախությունը՝ որպես արդարադատության սկզբունք ...	140
Մ. Մինասյան	
Խորհրդարանական վերահսկողությունը ոստիկանության գործունեության նկատմամբ	155

ԿԱՌԱՎԱՐՈՒՄ

Ն. Կիրակոսյան, Կ. Սարգսյան, Ն. Խաչատրյան	
Առցանց ուսուցման կառավարման հիմնախնդիրները	169
Ն. Կիրակոսյան, Ա. Բասկովչյան	
ՀՀ ԲՈՒՀ-երում դասապրոցեսի ընթացքում պրակտիկ գիտելիքներով ապահովելու հիմնախնդիրը.....	184
Տ. Սարգսյան, Վ. Ղազարյան	
Կազմակերպության իմիջի ձևավորման և կառավարման առանձնահատկությունները Հայաստանի Հանրապետությունում	191
Ն. Կիրակոսյան, Ա. Բասկովչյան, Ս. Մարտիրոսյան	
ՀՀ ԲՈՒՀ-երում ուսանող-դասախոս կապի բացակայության հիմնախնդիրը.....	203
Ս. Խաչիկյան	
Տարածական զարգացման սկզբունքների ներդրումը ՀՀ հանրային կառավարման համակարգում.....	211
Հ. Երիցյան	
Մարդիկ որակի կառավարման համակարգում. առաջնորդում, մոտիվացիա և ուսուցում.....	219
Լ. Մկրտչյան	
Սոցիալական շուկայական տնտեսության չափման մեթոդաբանությունը.....	230
Վ. Արամյան	
Բիզնես վարկերի կառավարման և կառուցվածքային տեղաշարժերի վերլուծությունը Հայաստանի Հանրապետությունում	241
Ն. Մկրտչյան	
Կանաչ գնումների ներդրման հիմնախնդիրը ՀՀ-ում	253
M. Farzanegan	
Impact of social media on marketing.....	268

ՏՆՏԵՍԱԳԻՏՈՒԹՅՈՒՆ

Թ. Մանասերյան

Տնտեսական դիվանագիտության ընկալումը և պետության առաջնահերթությունները280

Հ. Գրիգորյան

Հարկային վարչարարության կատարելագործման հիմնախնդիրները և հեռանկարները ՀՀ-ում.....296

Ա. Շիրինյան, Տ. Պապոյան

ՀՀ տնտեսական աճի տարածքային շերտավորման վրա ազդող գործոնների բազմաչափ վիճակագրական վերլուծություն.....304

Մ. Եղիազարյան, Մ. Բունիաթյան, Ա. Օհանջանով

ՀՀ ընկերությունների վճարունակության և ֆինանսական կայունության ցուցանիշների վերլուծությունը ըստ տնտեսության ճյուղերի..... 319

Ա. Շիրինյան, Տ. Պապոյան, Ռ. Պետրոսյան

Սպառողական գների ինդեքսի տնտեսամաթեմատիկական մոդելավորում.....330

Ա. Ստեփանյան

Զբաղվածության գնահատման մեթոդական մոտեցումները346

ԼԵԶՎԱԲԱՆՈՒԹՅՈՒՆ

A. Chubaryan, J. Militonyan

On some stylistic peculiarities of the passive voice..... 357

K. Harutyunyan, R. Harutyunyan

The use of phono-stylistic devices in dialogues between characters in the 21st century Disney animation 373

K. Harutyunyan, H. Danielyan

On some linguistic features of online news articles (a textual analysis)384

Ա. Միրզոյան

Հասկացական տիպաբանություն ու լեզուների տիպաբանական դասակարգում395

ՀՈԳԵԲԱՆՈՒԹՅՈՒՆ

H. Torosyan, R. Barret-Labre

Stimulating curiosity to enhance education408

Ա. Նաղոյան, Գ. Մինասյան

Զինծառայության պայմաններում դրսևորվող ազդեցիկան որպես
հակասոցիալական վարքի բաղադրիչ..... 422

Ն. Խաչատրյան, Ե. Ավակիմովա

Ժամանակակից տեխնոլոգիաների ազդեցության մեխանիզմները
երեխաների բարեկեցության բազմակի տիրույթներում 433

Ս. Թարջումանյան

Դեպրիվացված անձանց հետազոտության մեթոդների ընտրությունն ու
հիմնավորումը..... 447

ՄԱՆԿԱՎԱՐԺՈՒԹՅՈՒՆ

Մ. Սիմոնյան, Ա. Մելքոնյան

Ներառական կրթության մարտահրավերները 455

Մ. Մանուկյան

Մանկավարժական հեղինակությունը որպես դասավանդման
գործընթացի արդյունավետությունը ապահովելու միջոց..... 464

ՓԻԼԻՍՈՓԱՅՈՒԹՅՈՒՆ

Ե. Մանուկյան

Ահաբեկչությունը արդի սոցիոմշակութային ճգնաժամի
համատեքստում 471

Ռ. Նեմիշայան

Դիալեկտիկայի սկզբունքները և սիներգետիկական պարադիգման
բժշկության ոլորտում..... 482

Գ. Հակոբյան

Լեզիտիմացված ոչ ճշմարիտի ծագման և գործառման
պատճառներն ու մեխանիզմները իրավաքաղաքական խոսույթում 497

Ա. Հարությունյան

Ներքին կոնֆլիկտի առաջացման հիմնական խթանիչները 516

Ն. Մկրտչյան, Հ. Սիմոնյան

Միջսերնդային արդարության հղացքի օգտապաշտական
հայեցակարգումը 529

ՔԱՂԱՔԱԳԻՏՈՒԹՅՈՒՆ

Ա. Հովհաննիսյան

Արաբախրայելական հակամարտության սեպարատ կարգավորման փորձերը 1973թ. պատերազմից հետո.....536

Ն. Գրիգորյան

Կոնսոցիատիվ մոտեցում. կոնսոցիատիվիզմի կիրառման առանձնահատկությունները միատարր պետություններում և համասեռ հասարակություններում 547

Ռ. Ավետիսյան

Եվրոպական անջատողական շարժումների հիմնական տիպերի համեմատական վերլուծություն..... 557

Ժ. Հարությունյան

Ֆրանսիայի նպատակները աֆրիկյան մայրցամաքում և վերջինիս հետ աֆրիկյան պետությունների համագործակցության շարժառիթները566

ՊԱՏՄՈՒԹՅՈՒՆ

Հ. Աբրահամյան, Հ. Մակարյան, Ա. Հովհաննիսյան

Ժամանակակից աշխարհի հակամարտությունները և դրանց կարգավորման մեխանիզմները..... 576

ԻՆՖՈՐՄԱՏԻԿԱ

Ա. Մելիքյան, Ա. Բասկովյան, Բ. Գալստյան

Բոտնետ: Ժամանակակից մոտեցում.....592

N. Melikyan, A. Danielyan, A. Manukyan, A. Galstyan, N. Avagyan

Optimizing the power supply network by changing the distribution of i/o circuits in integrated circuits.....599

Г. Петросян, М. Сгоян

Некоторые вопросы моделирования задач синхронизации с помощью сетей петри 608

ԶԲՈՍԱՇՐՋՈՒԹՅՈՒՆ

Ж. Бахшецян

Роль инфраструктуры в устойчивом развитии дестинации Гюмри..... 624

**Խմբագրության հասցեն. Հայաստանի Հանրապետություն,
Երևան 0037, Դավիթ Անհաղթի 10**

Հեռ. (374 10) 24 00 38

Ֆաքս (374 10) 24 00 38

Վեբ կայք <http://www.eua.am>

Էլ. փոստ. info@eua.am

Համակարգչային ձևավորումը՝ Մ. Գևորգյանի
Սրբագրությունը՝ Գ. Պետրոսյանի

Ստորագրված է տպագրության 15.06.2020թ.

Ֆորմատ՝ 60x84 1/16: Թուղթ՝ օֆսեթ:
Տպագրական 40 մամուլ: Տպաքանակ՝ 100:

Եվրոպական համալսարանի հրատարակչություն,
Երևան 0037, Դավիթ Անհաղթի 10

Տպագրվել է «Աստղիկ Գրատուն» հրատարակչության տպարանում:

Հասցեն՝ ՀՀ, ք. Երևան, Գևորգ Քոչարի փ. 21:

Հեռ.՝ (+374 10) 52-88-00:

E-mail: astghik59@gmail.com